

仕様

SAP-EX22U + CEX22U

機能	冷房・ヒートポンプ暖房兼用	安全規格認証	-
タイプ	インバータ(冷暖・ドライ)(壁掛)		

形名	室内ユニット		室外ユニット	
	SAP-EX22U(ML) SPN-EXR		SAP-CEX22U	
製品コード	1-852-341-53		1-852-341-62	
電源	単相100V			
電源コード	125V 15A		-	
熱装装置	-		-	
熱交換器	プレートフィン		プレートフィン	
送風機	ファン	クロスフロー(φ100)	プロペラ(φ420)	
	ファンモーター	DC:25W	DC:35W	
	送風切換	自動・強・中・弱・微弱	4速(強強・強・中・弱)	
過負荷保護装置	-		CT(電流ヒューズ) 過熱防止サーモ	
外装色(マンセル記号)	パネルの外装色は下記備考参照		1.0Y 8.5/0.5	
本体表示寸法(H×W×D)	300.0×898.0×200.0 mm		569.0×790.0×285.0 mm	
製品質量	13.0 kg		40.0 kg	
ドレン口	外径φ16(PP)		外径φ18(PE)	

【商品特徴】
快適機能
防カビフィルター
防カビフレーム
防カビファン
防カビ熱交換
快眠
再熱除湿
UV・除菌ホコリカット
UV・除菌ニオイカット
双方向感じるリモコン(体感センサー)
オールシーズンサポート機能
電気式空気清浄機能
全熱交換型同時給排換気システム
エアウォッシュ(オゾン除菌)
便利機能
アンペア
自己診断
24H7プログラムタイマー(1日/毎日)
ランドリーモード
はずせるフリップ & はずせるパネル洗いパネル
1.2.3.5Hタイマー
チャイルドロック
フィルターチェック

性能		冷房性能		暖房性能		
能力	定格	2.2(0.1~3.2) kW		2.8(0.1~5.7) kW		
	暖房低温	-		4.1 kW		
運転電流	単体室内	0.34 A		0.42 A		
	単体室外	3.66 A		4.68 A		
	総合	4.0(最大:14.5) A		5.1(最大:14.5) A		
消費電力	単体室内	32 W		40 W		
	単体室外	328 W		420 W		
	総合定格	360(50~695) W		460(50~1,310) W		
力	暖房低温	-		1160 W		
	率	90 %		90 %		
エネルギー消費効率		6.11	冷暖平均 6.10	6.09		
風量	室内	強:600 中:500 弱:380 微弱:340 m³/h	強:700 中:600 弱:500 微弱:400 m³/h			
	室外	強:1,830 m³/h		強:1,710 m³/h		
騒音	定格	室内	強:40 中:33 弱:29 微弱:25 dB	強:42 中:35 弱:30 微弱:25 dB		
		室外	強:43 dB		強:44 dB	
	静音	室内	強:33 中:29 弱:28 微弱:25 dB	強:35 中:30 弱:29 微弱:25 dB		
		室外	強:38 dB		強:39 dB	
除湿量		1.3 畧/h		-		

送風機能
マジック気流
据付位置スイッチ
システム
J E M A 標準 H A 端子-A
ネット対応端子
左右ドレン付替
アドレス SW (リモコン)

【本体付属品】
室内ユニット
乾電池(単4形)(2)
リモコン取付具(1)
給気フィルター(2)
全熱交換素子(1)
ワイヤレスリモコン:RCS-EU1
換気工事用部材一式

室外ユニット
キャップ(2)
ドレン用エルボ(1)

【取付可能機器】
室内ユニット
テレコントローラー(双方向):SHA-TC1
縦積(洋室):STK-TA1
カラーパネル:SPN-EXR
全熱交換素子:STK-KEXT
給気フィルター:STK-KFET
換気用延長ホース:STK-KH22T

室外ユニット
壁面架台:STK-KS2050
架台:STK-C2050
天吊架台:STK-T2256A
高置架台:STK-TC2050A
2段架台:STK-2C2050A
日除け:STK-YS2256A

電源方式	一電源(室内)
始動電流	5.1 A
操作回路電圧	100 V
ブレーカ容量	15.0 A
停止時消費電力	1.0 W
ユニット間配線	V V F (φ2.0) 3芯
パワーセレクト	15・8A
フリップ	DC2モーター:2枚
ブレード	自動
センサー	温度・湿度・CO2・ガス
タイマー	プログラム(2.4H)
運転スイッチ	ワイヤレスリモコン

コンプレッサー	種類 / 出力	DCインバーター / 600W
オイル封入量		320 cc
冷媒種類・封入量		(R410A) 1.420g
冷媒制御方式		電動膨張弁
面積	冷鉄筋南向洋室	15 m² (9 畳)
	房木造南向和室	10 m² (6 畳)
積	暖鉄筋南向洋室	13 m² (8 畳)
	房木造南向和室	10 m² (6 畳)
配管寸法	細管側	φ6.35(1/4")
	太管側	φ9.52(3/8")
	最大長/チャージレス/高低差	15 / 12 / 10 m

APF 6.1

期間消費電力量	
冷房期間消費電力量	176 kWh
暖房期間消費電力量	547 kWh
期間消費電力量	723 kWh

備考	①表中の本体寸法・製品質量はパレチ付、梱包寸法・質量・容積はパレチなし本体のみ。②07年形パレチは(ML)タイプ トッド:2.6Y 7.7 / 2.7。05年形・06年形の(W)(N)(K)(R)(D)(S)(T)(G)(SH)(MD)も取付け可能。パレチ梱包寸法:154x970x360、梱包重量:2kg
----	--

外形寸法図 SAP-EX22U

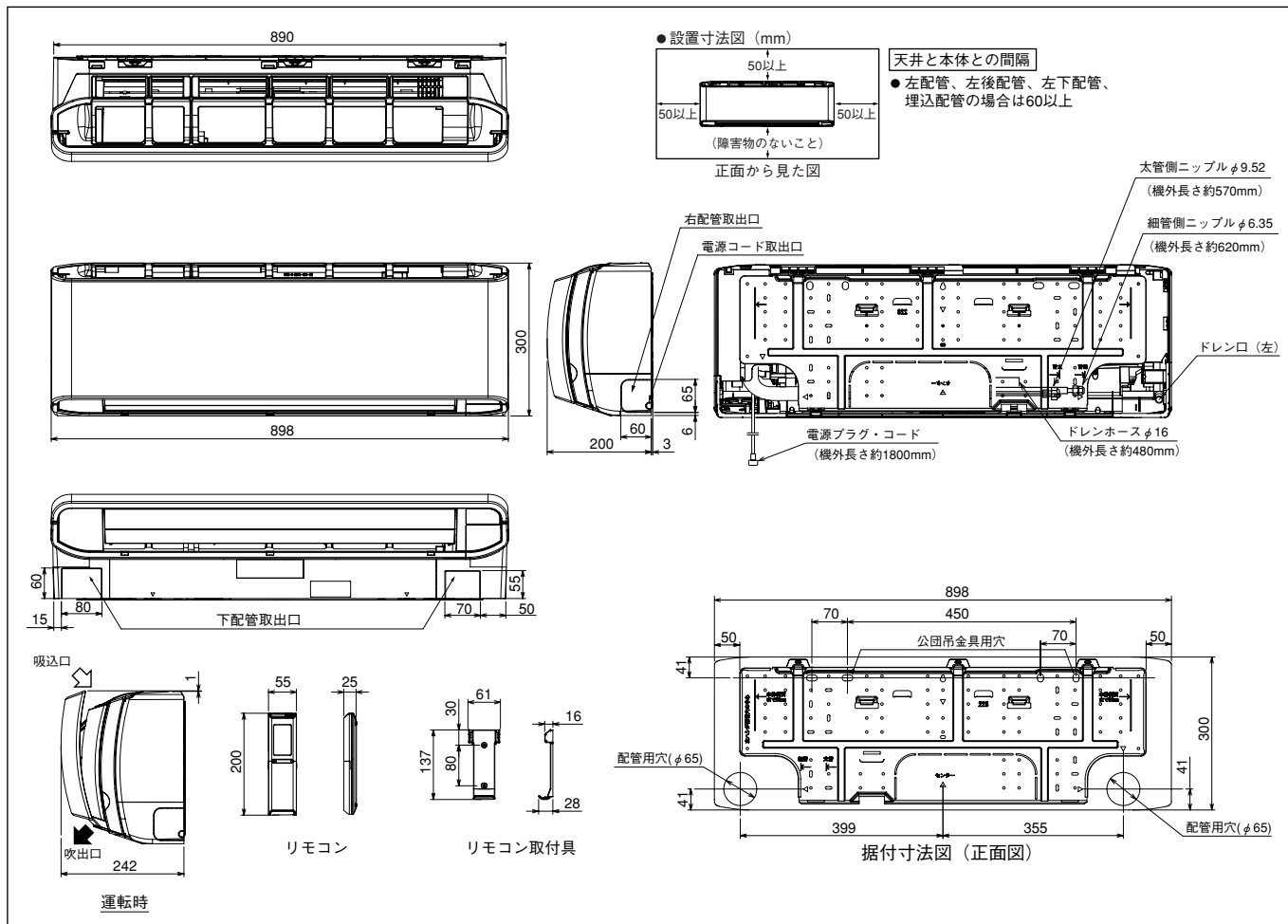

SAP-CEX22U

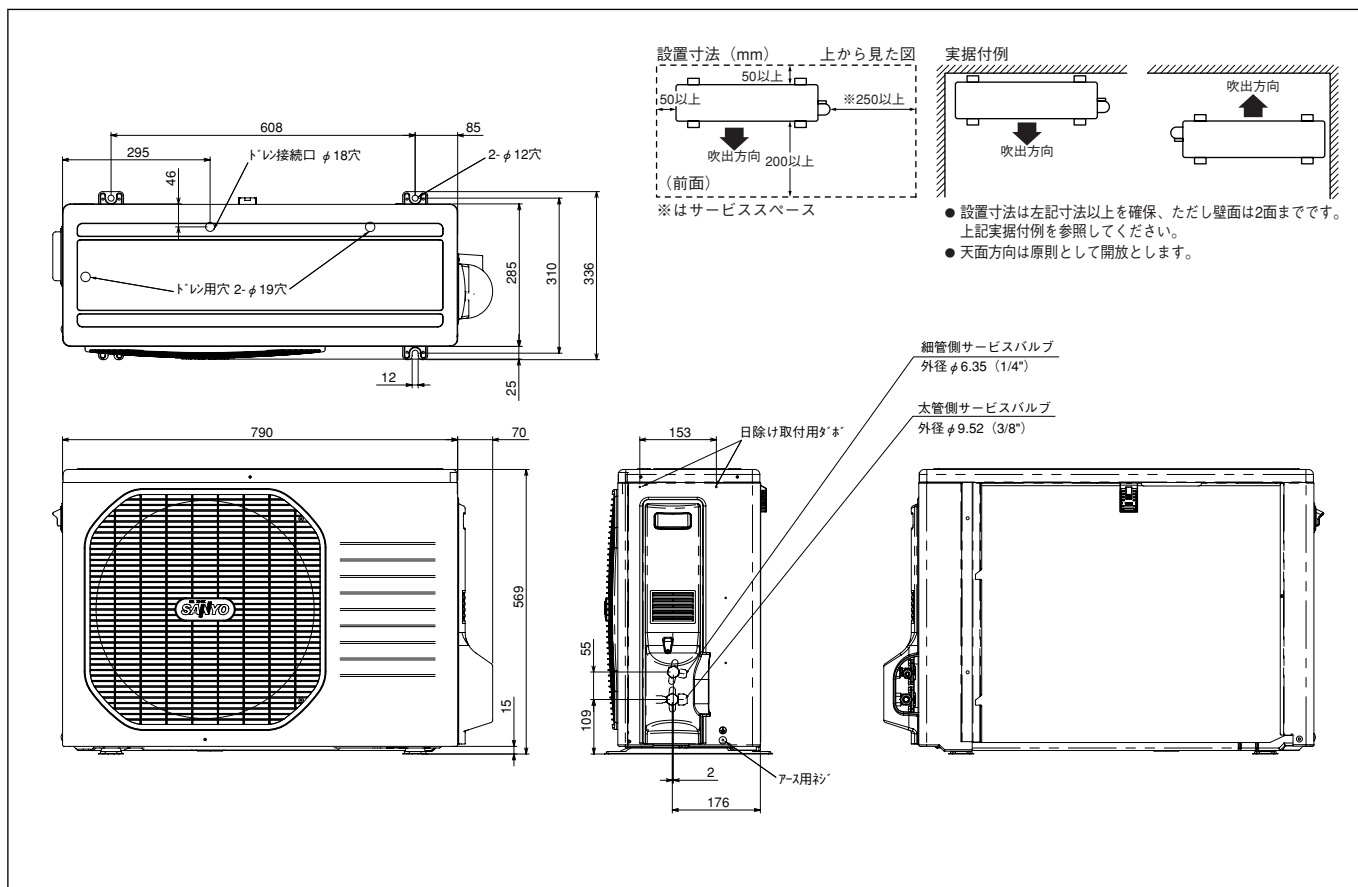

電気回路図 SAP-EX22U

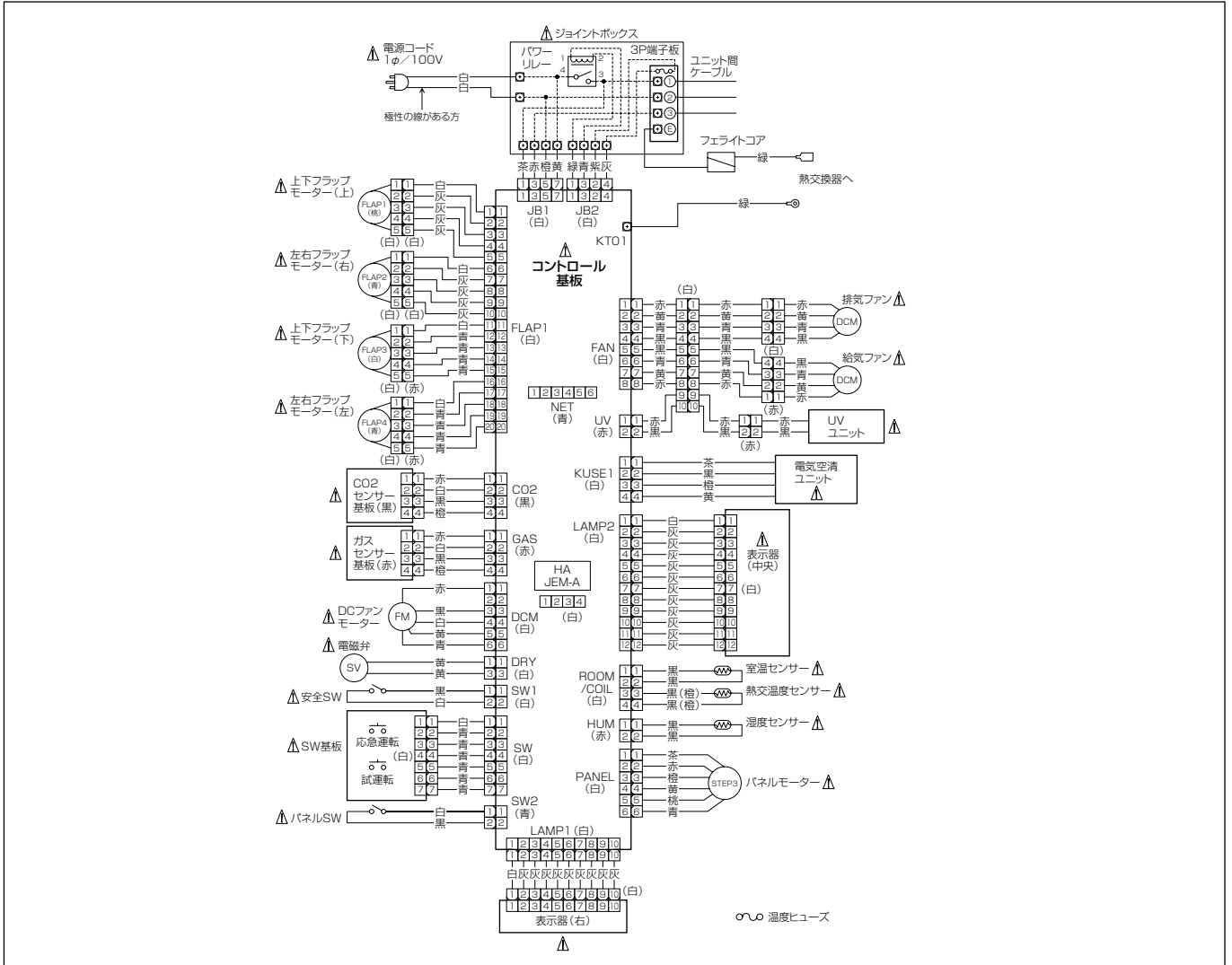

SAP-CEX22U

