

取付作業者用



AV一体型ナビゲーション取付説明書

このたびは、スズキ純正用品をお買い上げいただきまして、まことにありがとうございました。
本書はAV一体型ナビゲーションの取付方法について記載しています。
取り付け前には本書を必ずお読みいただき、正しい取り付けを行ってください。
本書に記載の取付位置以外の場所、または取付方法以外の方法で取り付けられたものについては、
取付作業者の責任となります。
取り付け後は、「取扱説明書」および「保証説明書」を必ずお客様にお渡しください。
なお、取付ミス为了避免するためにも、取付けは、スズキ代理店またはスズキ代理店が指定した販売店
でお願いします。

安全に関する表示

この取付説明書の中で使用されている記号は、次のようになっています。

警告、**注意**、**注記**、**アドバイス**のところは、とくにしっかりお読みください。

 警告	取付、取扱方法を誤った、または守らなかった場合、死亡または重大な傷害につながるおそれがある内容です。
 注意	取付、取扱方法を誤った、または守らなかった場合、傷害につながるおそれがある内容です。
注記	取付、取扱方法を誤った、または守らなかった場合、物的損害につながるおそれがある内容です。
 アドバイス	この用品のために守っていただきたいこと、または知っておくと便利な内容です。

使用されている⊙の記号は、してはいけない内容を示しています。

❗の記号は、実行しなければならない内容を示しています。

品番および適用車種

👉 アドバイス

- オーディオ交換ガーニッシュやナビ取付ブラケット等が必要となる場合があります。(詳細はアクセサリカタログ参照)
- ナビ取付ブラケットを用意した際は、ゴムブッシュの付け替えが必要となります。
- ナビ電源ハーネスおよびカメラスイッチケーブルまたはカメラコントローラキットが必要となる場合があります。(詳細はアクセサリカタログ参照)
- アンテナ変換ケーブル(99000-79AC7)が必要となる場合があります。(詳細はアクセサリカタログ参照)
- スペーシア(MK54S、MK94S)については、2024年モデルの取付説明書を参照して同様に作業を行ってください。
- スイフト(ZCDDS、ZCEDs、ZDDDS、ZDEDS)については、2024年モデルの取付説明書を参照して同様に作業を行ってください。

品 番	適 用 車 種	適 用 年 式
99098-53U23-P02 99098-53U33-P04	アルト 型式 HA37S、HA97S	2023年 11月～
	ハスラー 型式 MR52S、MR92S	
	ジムニー 型式 JB64W	
	ラパン 型式 HE33S	
	スペーシア 型式 MK54S、MK94S	
	スペーシア 型式 MK53S	
	スペーシアベース 型式 MK33V	
	ワゴンR 型式 MH55S、MH85S、MH95S	
	ワゴンRスマイル 型式 MX81S、MX91S	
	エスクード 型式 YEH1S	
	イグニス 型式 FF21S	
	ジムニーシエラ 型式 JB74W	
	ランディ 型式 MZRA90C、MZRA95C、ZWR90C、ZWR95C	
	ソリオ 型式 MA27S、MA37S、MA47S	
	スイフト 型式 ZCDDS、ZCEDs、ZDDDS、ZDEDS	2023年 12月～
スイフト 型式 ZC33S、ZC43S、ZC53S、ZD53S、ZC83S、ZD83S	2023年 11月～	
クロスビー 型式 MN71S		

品番による相違点

品 番	99098-53U23-P02 (※1)	99098-53U33-P04
①ナビゲーション ユニット	<p>4ピンコネクタ HDMIコネクタ マイクコネクタ</p>	<p>VTR出力コネクタ</p>
HDMIコネクタ	有	無
VTR出力コネクタ	無	有
4ピンコネクタ	有 (カメラコントローラ内蔵)	無 (カメラコントローラ非内蔵)
マイクコネクタ	有 (マイク非内蔵)	無 (マイク内蔵)

※以降は代表として主に (※1) を記載しています。

本書の見方

- ・ 本書は、99098-53U23-P02と99098-53U33-P04共通の取付説明書です。
- ・ 本書では99098-53U23-P02を「スタンダードプラス」、99098-53U33-P04を「スタンダード」と表記します。
- ・ 本製品を取り付ける際、取り付ける車両の仕様により、必要な別売品や、取り付け手順が異なりますので次頁の表を参照してから作業を行ってください。
なお、取り付け手順が異なる箇所については書き分けをしますので、読み分けをしてください。
- ・ 本書では「全方位モニター用カメラパッケージ装着車」を「全方位モニター付き車」と表記します。また、「オーディオレス仕様や標準オーディオ装着車などの全方位モニター用カメラパッケージ非装着車」を「オーディオレス車」と表記します。
なお、項目ごとに書き分けをしている箇所には、項目名の後に (全方位モニター付き車) / (オーディオレス車) と記載をしますので読み分けする際の参考にしてください。
- ・ 全方位モニター付き車は、地上デジタルアンテナおよびGPSアンテナが工場で取り付けられているため、用品としての取り付けや配索作業が不要です。(スぺーシアベースの全方位モニター付き車を除く)
ただし、ナビゲーション取付部にあるコネクタの接続は必要です。
- ・ 取り付ける製品により一部作業の有無が異なります。スタンダードは、別売品のHDMI接続ケーブルに対応していませんので該当項目の作業が不要です。
- ・ スタンダードプラスは、カメラコントローラが内蔵されていますので、カメラコントローラボックスの取り付けが不要です。
- ・ 第3世代の全方位モニター付き車にスタンダードを取り付ける場合は、別売品のカメラコントローラキットの取り付けが必要です。カメラコントローラキットの取り付け方法については、別冊の取付説明書に記載をしています。
- ・ スタンダードは、マイクが内蔵されていますので、マイクの取り付けが不要です。

	取り付ける 車両の仕様	99000-79BM9 別売品アンテナセッ ト(必要:○、不要:×)	ナビゲーション背面 に接続する地上 デジタルアンテナ コネクタの数	接続のしかた 参照ページ
アルト	全方位モニター付き車	×	3	37、38
	オーディオレス車	○	4	39
ハスラー	オーディオレス車	○	4	39
ジムニー	オーディオレス車	○	4	41
ラパン	全方位モニター付き車	×	3	37、38
	オーディオレス車	○	4	39
スペーシア	全方位モニター付き車	×	3	37、38
	オーディオレス車	○	4	39
スペーシアベース	全方位モニター付き車	○	4	37、38
	オーディオレス車	○	4	39
ワゴンR	全方位モニター付き車	×	3	36
	オーディオレス車	○	4	39
ワゴンRスマイル	全方位モニター付き車	×	3	37、38
	オーディオレス車	○	4	39
エスクード	オーディオレス車	○	4	41
イグニス	全方位モニター付き車	×	3	40
	オーディオレス車	○	4	41
ジムニーシエラ	オーディオレス車	○	4	41
ランディ	オーディオレス車	○	4	42
ソリオ	全方位モニター付き車	×	3	37、38
	オーディオレス車	○	4	39
スイフト	全方位モニター付き車	×	3	40
	オーディオレス車	○	4	41
クロスビー	全方位モニター付き車	×	3	36
	オーディオレス車	○	4	39

もくじ

安全に関する表示.....	1
品番および適用車種.....	2
品番による相違点.....	3
本書の見方.....	3
もくじ.....	5
構成部品.....	8
構成部品（別売品）.....	9
取り付けに必要な工具類.....	12
取付上の留意点.....	13
取付準備作業.....	15
取付要領、取付作業	
全車共通	
• 車両部品の取り外し方法.....	16
• 地上デジタルアンテナの取付方法（オーディオレス車）.....	17
• GPSアンテナの取付方法（オーディオレス車）.....	22
• マイクの取付方法（スタンダードプラスのみ）.....	23
• 配線のしかた.....	24
• コネクターの処理について.....	25
• iPod/USB接続用中継ケーブルの取付方法.....	27
• iPod/USB接続用中継ケーブルについて.....	28
• 隙間用クッションの取付方法.....	29
• スピードセンサー、パーキングブレーキ、バック信号の接続方法（白色5ピンコネクター車）.....	30
• スピードセンサー、パーキングブレーキ、バック信号の接続方法（灰色12ピンおよび灰色24ピンコネクター車）.....	30
• マイクケーブル保護カバーについて（スタンダードプラスのみ）.....	31
• 別売のVTR出力ケーブルについて.....	31
• 全方位モニター付き車における注意点（スタンダードのみ）.....	32
• ナビゲーション取り付けにおける注意点.....	32
• 別売のHDMI接続ケーブルについて.....	33
• 面ファスナーの取付方法.....	34
車両部品の復元.....	35
既設部品の点検.....	35
接続のしかた.....	36
RCAケーブル接続部への追加作業について.....	43
他の機器との接続のしかた.....	44
接続確認のしかた.....	54
取付店ダイアグ.....	59
ステアリングスイッチの操作について.....	69
ナビゲーションの設定変更.....	71

取付要領、取付作業

アルト 共通

• 車両部品の取り外し方法.....	73
• 別売のUSBケーブル（ソケット接続用）の取付方法.....	77
• 別売のHDMI接続ケーブルの取付方法.....	78
• 別売のHDMI接続ケーブルの取付方法.....	80
• ナビゲーションユニット取付後の復元および設定.....	85

アルト オーディオレス車の場合

• 取付概要.....	86
• GPSアンテナの取付方法.....	87
• マイクの取付方法（スタンダードプラスのみ）.....	87
• 配線のしかた.....	88
• ナビゲーションユニットの取付方法.....	93

アルト 全方位モニター付き車の場合

• 取付概要.....	96
• マイクの取付方法（スタンダードプラスのみ）.....	97
• ナビゲーションユニットの取付方法.....	99

ハスラーの場合

• 車両部品の取り外し方法.....	102
• 取付概要.....	105
• GPSアンテナの取付方法.....	106
• マイクの取付方法（スタンダードプラスのみ）.....	106
• 配線のしかた.....	107
• ナビゲーションユニットの取付方法.....	111
• 別売のUSBケーブル（ソケット接続用）の取付方法.....	114
• 別売のHDMI接続ケーブルの取付方法.....	116
• 別売のHDMI接続ケーブルの取付方法.....	118
• ナビゲーションユニット取付後の復元および設定.....	121

ジムニー/ジムニーシエラの場合

• 車両部品の取り外し方法.....	122
• 取付概要.....	126
• GPSアンテナの取付方法.....	127
• マイクの取付方法（スタンダードプラスのみ）.....	127
• 配線のしかた.....	128
• ナビゲーションユニットの取付方法.....	133
• 別売のUSBケーブル（ソケット接続用）の取付方法.....	136
• 別売のHDMI接続ケーブルの取付方法.....	138
• 別売のHDMI接続ケーブルの取付方法.....	139
• ナビゲーションユニット取付後の復元および設定.....	142

ラバン 共通

- 車両部品の取り外し方法..... 143
- 別売のUSBケーブル（ソケット接続用）の取付方法... 146
- 別売のHDMI接続ケーブルの取付方法..... 147
- 別売のHDMI接続ケーブルの取付方法..... 149
- ナビゲーションユニット取付後の復元および設定..... 153

ラバン オーディオレス車の場合

- 取付概要..... 154
- GPSアンテナの取付方法..... 155
- マイクの取付方法（スタンダードプラスのみ）..... 155
- 配線のしかた..... 156
- ナビゲーションユニットの取付方法..... 160

ラバン 全方位モニター付き車の場合

- 取付概要..... 164
- マイクの取付方法（スタンダードプラスのみ）..... 165
- ナビゲーションユニットの取付方法..... 166

スペーシア/スペーシアベース 共通

- 車両部品の取り外し方法..... 170
- 別売のUSBケーブル（ソケット接続用）の取付方法... 173
- 別売のHDMI接続ケーブルの取付方法..... 175
- 別売のHDMI接続ケーブルの取付方法..... 176
- ナビゲーションユニット取付後の復元および設定..... 178

スペーシア/スペーシアベース オーディオレス車の場合

- 取付概要..... 179
- GPSアンテナの取付方法..... 180
- マイクの取付方法（スタンダードプラスのみ）..... 180
- 配線のしかた..... 181
- ナビゲーションユニットの取付方法..... 186

スペーシア/スペーシアベース 全方位モニター付き車の場合

- 取付概要..... 189
- マイクの取付方法（スタンダードプラスのみ）..... 190
- ナビゲーションユニットの取付方法..... 192

ワゴンR 共通

- 車両部品の取り外し方法..... 195
- 別売のUSBケーブル（ソケット接続用）の取付方法... 198
- 別売のHDMI接続ケーブルの取付方法..... 200
- 別売のHDMI接続ケーブルの取付方法..... 202
- ナビゲーションユニット取付後の復元および設定..... 205

ワゴンR オーディオレス車の場合

- 取付概要..... 206
- GPSアンテナの取付方法..... 207
- マイクの取付方法（スタンダードプラスのみ）..... 207
- 配線のしかた..... 208
- ナビゲーションユニットの取付方法..... 213

ワゴンR 全方位モニター付き車の場合

- 取付概要..... 216
- マイクの取付方法（スタンダードプラスのみ）..... 217
- ナビゲーションユニットの取付方法..... 219

ワゴンRスマイル 共通

- 車両部品の取り外し方法..... 222
- 別売のUSBケーブル（ソケット接続用）の取付方法... 225
- 別売のHDMI接続ケーブルの取付方法..... 227
- 別売のHDMI接続ケーブルの取付方法..... 229
- ナビゲーションユニット取付後の復元および設定..... 232

ワゴンRスマイル オーディオレス車の場合

- 取付概要..... 233
- GPSアンテナの取付方法..... 234
- マイクの取付方法（スタンダードプラスのみ）..... 234
- 配線のしかた..... 235
- ナビゲーションユニットの取付方法..... 241

ワゴンRスマイル 全方位モニター付き車の場合

- 取付概要..... 244
- マイクの取付方法（スタンダードプラスのみ）..... 245
- ナビゲーションユニットの取付方法..... 248

エスクードの場合

- 車両部品の取り外し方法..... 251
- 取付概要..... 254
- GPSアンテナの取付方法..... 255
- マイクの取付方法（スタンダードプラスのみ）..... 255
- 配線のしかた..... 256
- ナビゲーションユニットの取付方法..... 259
- 別売のUSBケーブル（ソケット接続用）の取付方法... 263
- 別売のHDMI接続ケーブルの取付方法..... 264
- 別売のHDMI接続ケーブルの取付方法..... 265
- ナビゲーションユニット取付後の復元および設定..... 267

イグニス 共通

- 車両部品の取り外し方法..... 268
- 別売のUSBケーブル（ソケット接続用）の取付方法... 271
- 別売のHDMI接続ケーブルの取付方法..... 272
- 別売のHDMI接続ケーブルの取付方法..... 274
- ナビゲーションユニット取付後の復元および設定..... 276

イグニス オーディオレス車の場合

- 取付概要..... 277
- GPSアンテナの取付方法..... 278
- マイクの取付方法（スタンダードプラスのみ）..... 278
- 配線のしかた..... 279
- ナビゲーションユニットの取付方法..... 284

イグニス 全方位モニター付き車の場合

- 取付概要..... 288
- マイクの取付方法（スタンダードプラスのみ）..... 289
- ナビゲーションユニットの取付方法..... 291

ランディの場合

- 車両部品の取り外し方法..... 295
- 取付概要..... 297
- GPSアンテナの取付方法..... 298
- マイクの取付方法 (スタンダードプラスのみ)..... 298
- 配線のしかた..... 299
- ナビゲーションユニットの取付方法..... 303
- 別売のHDMI接続ケーブルの取付方法..... 306
- ナビゲーションユニット取付後の復元および設定..... 307

ソリオ 共通

- 車両部品の取り外し方法..... 308
- 別売のUSBケーブル (ソケット接続用) の取付方法... 312
- 別売のHDMI接続ケーブルの取付方法..... 314
- 別売のHDMI接続ケーブルの取付方法..... 315
- ナビゲーションユニット取付後の復元および設定..... 320

ソリオ オーディオレス車の場合

- 取付概要..... 322
- GPSアンテナの取付方法..... 323
- マイクの取付方法 (スタンダードプラスのみ)..... 323
- 配線のしかた..... 324
- ナビゲーションユニットの取付方法..... 329

ソリオ 全方位モニター付き車の場合

- 取付概要..... 332
- マイクの取付方法 (スタンダードプラスのみ)..... 333
- ナビゲーションユニットの取付方法..... 335

スイフト 共通

- 車両部品の取り外し方法..... 338
- 別売のUSBケーブル (ソケット接続用) の取付方法... 343
- 別売のHDMI接続ケーブルの取付方法..... 344
- 別売のHDMI接続ケーブルの取付方法..... 345
- ナビゲーションユニット取付後の復元および設定..... 348

スイフト オーディオレス車の場合

- 取付概要..... 349
- GPSアンテナの取付方法..... 350
- マイクの取付方法 (スタンダードプラスのみ)..... 350
- 配線のしかた..... 351
- ナビゲーションユニットの取付方法..... 355

スイフト 全方位モニター付き車の場合

- 取付概要..... 358
- マイクの取付方法 (スタンダードプラスのみ)..... 359
- 配線のしかた..... 360
- ナビゲーションユニットの取付方法..... 363

クロスビー 共通

- 車両部品の取り外し方法..... 366
- 別売のUSBケーブル (ソケット接続用) の取付方法... 369
- 別売のHDMI接続ケーブルの取付方法..... 370
- 別売のHDMI接続ケーブルの取付方法..... 372
- ナビゲーションユニット取付後の復元および設定..... 375

クロスビー オーディオレス車の場合

- 取付概要..... 376
- GPSアンテナの取付方法..... 377
- マイクの取付方法 (スタンダードプラスのみ)..... 377
- 配線のしかた..... 378
- ナビゲーションユニットの取付方法..... 382

クロスビー 全方位モニター付き車の場合

- 取付概要..... 385
- マイクの取付方法 (スタンダードプラスのみ)..... 386
- ナビゲーションユニットの取付方法..... 388

改訂内容..... 391

構成部品

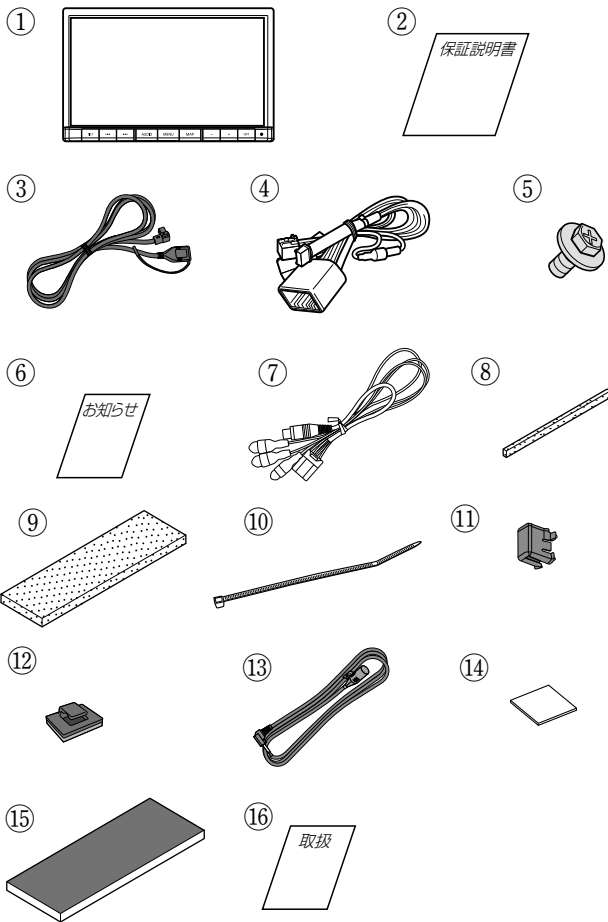

No.	部品名称	数量
①	ナビゲーションユニット	1
②	保証説明書	1
③	iPod/USB接続用中継ケーブル	1
④	専用接続ハーネス	1
⑤	座付きねじ (M5×8)	8
⑥	お知らせ (取付説明書URLのご案内)	1
⑦	カメラ接続ケーブル*1	1
⑧	隙間用クッション	4
⑨	ケーブル固定テープ	3
⑩	ケーブル固定バンド	20
⑪	マイクケーブル保護カバー *2	1
⑫	コードクランパー *2 *3	4
⑬	マイク (2m) *2	1
⑭	両面テープ *2	1
⑮	保護シート	1
⑯	取扱説明書	1

■⑨ケーブル固定テープ、⑩ケーブル固定バンド および⑮保護シートは、必要に応じてご使用ください。

■使用しない部品は、お客様にお渡しください。

*1 全方位モニター用カメラパッケージ装着車に取り付ける場合、⑦カメラ接続ケーブルは使用しません。

*2 スタンダードプラスのみ同梱されています。

*3 ⑬マイク (2m) のコード配線時に使用します。

👍 アドバイス

本製品はB-CASカードを付属していません。B-CASカード不要で地上デジタル放送を視聴できます。

構成部品 (別売品)

アンテナ変換ケーブル (品番 : 99000-79AC7)

A-①



A-②



No.	部品名称	数量
A-①	アンテナ変換ケーブル	1
A-②	取付説明書	1

HDMI接続ケーブル (品番 : 99000-79CF4)

B-①

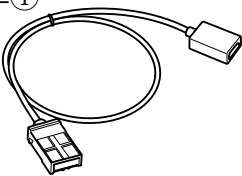

B-②

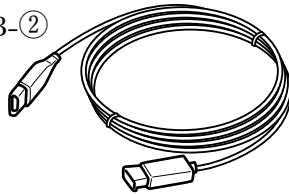

B-③

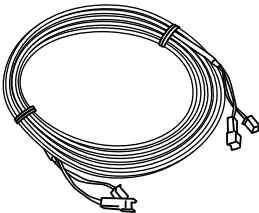

B-④

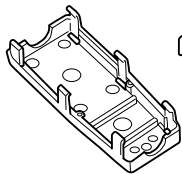

B-⑤

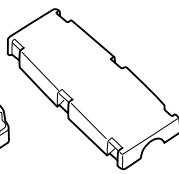

No.	部品名称	数量
B-①	HDMI変換ケーブル	1
B-②	HDMIケーブル	1
B-③	リモコン入力ケーブル	1
B-④	カバーA	1
B-⑤	カバーB	1

■B-③リモコン入力ケーブルは使用しません。

三菱電機製ETC車載器通信ケーブル (品番 : 99000-79AY5)

C-①

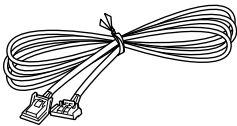

No.	部品名称	数量
C-①	ETC車載器通信ケーブル	1

VTR出力ケーブル (後席モニター接続用) (品番 : 9909J-83SN3-P02)

D-①

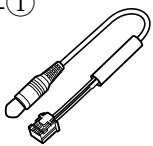

No.	部品名称	数量
D-①	VTR出力ケーブル	1

USBケーブル (ソケット接続用) (品番 : 99000-79AY3)

E-①

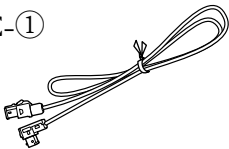

E-②

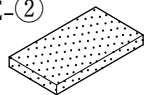

E-③



No.	部品名称	数量
E-①	USB接続ケーブル (1m)	1
E-②	保護クッション	1
E-③	ケーブル固定バンド	5

アンテナセット (オプション/GPSアンテナと4ダイバーTVアンテナ) (品番 : 99000-79BM9)

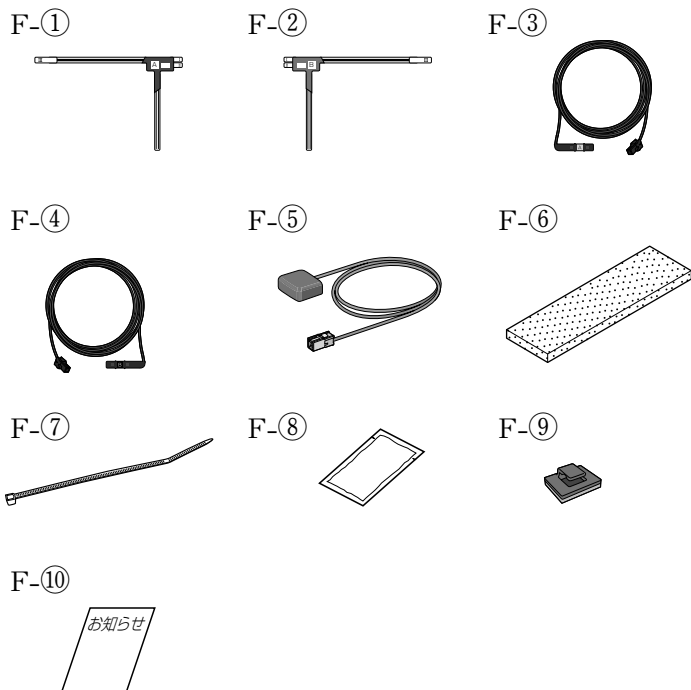

No.	部品名称	数量
F-①	地上デジタルアンテナA	2
F-②	地上デジタルアンテナB	2
F-③	地上デジタルアンテナコードA	2
F-④	地上デジタルアンテナコードB	2
F-⑤	GPSアンテナ	1
F-⑥	ケーブル固定テープ	3
F-⑦	ケーブル固定バンド	20
F-⑧	クリーナー	1
F-⑨	コードクランパー	8
F-⑩	お知らせ (取付説明書URLのご案内)	1

■F-⑨コードクランパーは、使用しません。

HDMI接続ケーブル (品番 : 99000-79BR2)

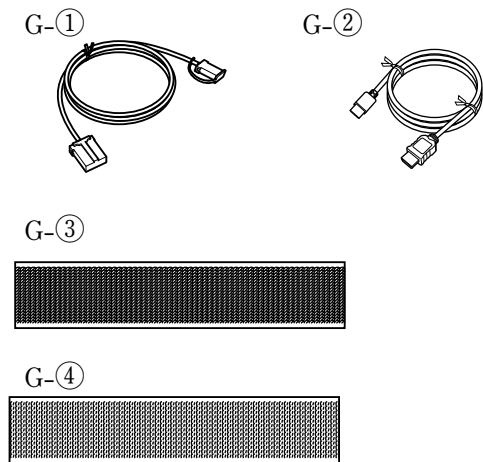

No.	部品名称	数量
G-①	HDMIケーブル (2m)	1
G-②	HDMIケーブル (1.2m)	1
G-③	面ファスナー (メス)	1
G-④	面ファスナー (オス)	1

■面ファスナーは、表面のフックが柔らかい方をメス、固い方をオスと表記します。

ケーブルグロメット (品番 : 9919A-81P00)

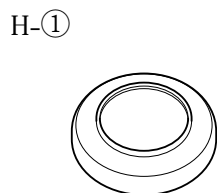

No.	部品名称	数量
H-①	グロメット	1

■H-①グロメットは、アルト、ラパン、ソリオ、クロスビーに取り付けるときに使用します。

ナビ電源ハーネス (品番 : 99093-83SR3-P01)

J-①

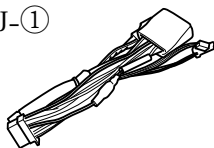

No.	部品名称	数量
J-①	電源ケーブル	1

カメラコントローラキット (品番 : 99000-79CA1)

K-①

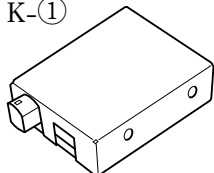

K-②

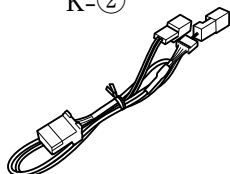

K-③

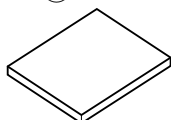

No.	部品名称	数量
K-①	カメラコントローラボックス	1
K-②	カメラコントローラ変換ハーネス	1
K-③	両面テープ	1

■カメラコントローラキットは、第3世代の全方位モニター付き車にスタンダードを取り付けるときに使用します。取り付け方法については、別冊の取付説明書を参照してください。

カメラスイッチケーブル (品番 : 9909J-83SR3-P03)

L-①

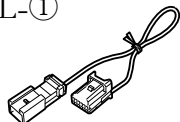

No.	部品名称	数量
L-①	カメラスイッチケーブル	1

電源ハーネス (品番 : 99199-55Z00)

P-①

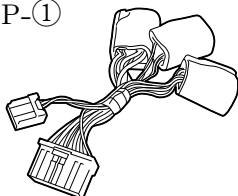

No.	部品名称	数量
P-①	電源ハーネス	1

■P-①電源ハーネスは、ランディに取り付けるときに使用します。

アンテナ変換ケーブル (品番 : 99199-55ZA0)

Q-①

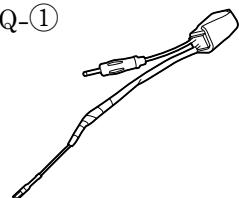

No.	部品名称	数量
Q-①	アンテナ変換ケーブル	1

■Q-①アンテナ変換ケーブルは、ランディに取り付けるときに使用します。

取り付けに必要な工具類

⊕ドライバー ⊖ドライバー ニッパー

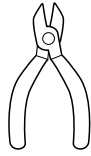
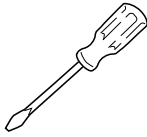

ラジオ
ペンチ



ハンディ
リムーバー



はさみ

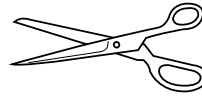

ビニール
テープ

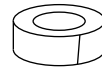

定規

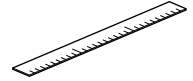

耐切創手袋

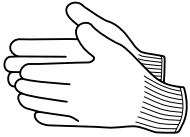

T型ヘックスローブ
ビットソケット

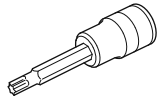

ホールソー
(φ 20)

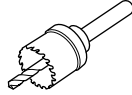

ヤスリ

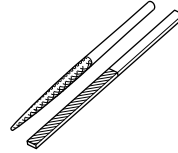

電動ドリル

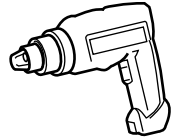

ポンチ

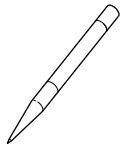

ハンマー

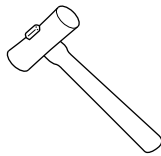

カッターナイフなど

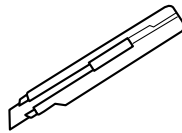

取付上の留意点**警告**

本製品はDC12V \ominus アース車で使用する

DC24V車には使用できません。火災や故障の原因となります。

説明書に従って、取り付けや配線をする

作業は手順どおり正しく行ってください。火災や故障の原因となります。

作業前に、車体のパイプ類・タンク・電気配線などの位置を確認する

車体に穴を開けて取り付ける場合は、パイプ類・タンク・電気配線などに干渉・接触しないようにし、加工部にサビ止め・浸水防止処置をしてください。火災や感電の原因となります。

作業前に、必ずバッテリーの \ominus 端子を外す

外さずに作業すると、ショートによる感電やけがの原因となります。

使用しないコードの先端などは、テープなどで絶縁する

被覆がない部分が金属部に接触すると、ショートによる火災や感電、故障の原因となります。

アースコードを車両側のアース部品に確実にねじ止めする

アースコードが確実にねじ止めされていないと、火災や感電、故障の原因となります。

サイドブレーキコードを正しく配線する

安全機能が働かず、交通事故の原因となります。

コード類は、運転を妨げないように引き回す

ステアリング・シフトレバー・ブレーキペダルなどに巻きつくと交通事故の原因となります。

作業後は、車の電装品^{*}の動作確認をする

正常に動作しないと、火災や感電、交通事故の原因となります。

※ブレーキ、ライト、ホーン、ハザード、ウィンカーなど

フィルムアンテナは、保安基準の取付許容範囲に貼り付ける

視界不良による事故の原因となります。

取り付け（取り外し）や配線は、専門技術者に依頼する

誤った取り付けや配線をした場合、車に支障をきたすことがありますので、スズキ代理店またはスズキ代理店が指定した販売店にご依頼ください。

ヒューズは、必ず規定容量品を使用し、交換は専門技術者に依頼する

規定容量を超えるヒューズを使用すると、火災や故障の原因になります。ヒューズ交換や修理は、お買い上げの販売店に依頼してください。



視界や運転を妨げる場所^{*}、同乗者に危険をおよぼす場所には、取り付けない

交通事故やけがの原因となります。

※ステアリング・シフトレバー・ブレーキペダル付近など

エアバッグの動作を妨げる場所には、取り付けや配線をしない

エアバッグが動作しなかったり、動作したエアバッグでナビゲーションや部品が飛ばされ、死亡事故の原因となります。作業に際しては、車両に付属のオーナーズマニュアルやサービスマニュアルに記載された注意事項を確認してから作業を行ってください。

『黄色のハーネス』はSRS（エアバッグ）用のハーネスであるため、絶対に他のコード類などを固定しない

万一の作動時に正常な機能を発揮できなくなり危険です。（※取付位置の安全性を考慮し、販売店にご相談のうえ、取付位置を決めてください。）

警告

取り付けやアース配線に、車の保安部品^{*}を使わない

制動不能や発火、交通事故の原因となります。

※ステアリング、ブレーキ系統、タンクなどのボルトやナット

ねじなどの小物部品は乳幼児の手の届くところに置かない

誤って、飲み込むおそれがあります。万一飲み込んだと思われるときは、すぐに医師にご相談ください。

コードを破損しない

断線やショートによる火災や感電、故障の原因となります。

- 傷つける、無理に引っ張る、折り曲げる、ねじる、加工する、重いものを載せる、熱器具へ近づける、車の金属部や高温部に接触させるなどしないでください。
- 車体やねじ、可動部（シートレールなど）へ挟み込まないように引き回してください。
- ドライバーなどの先で押し込まないでください。

水のかかる場所や湿気・ほこり・油煙の多い場所に取り付けない

水や油煙などが入ると、発煙や発火、故障の原因となります。



分解や改造をしない

交通事故や火災、感電、故障の原因となります。

分解禁止

- コードの被覆を切って他の機器の電源をとるのは、絶対におやめください。
- アースコードの改造や、他の機器とのアース接続は絶対におやめください。また、分解・改造は、電波法で禁じられているため、罰則を受けることになります。

注意

必ず、付属品や指定の部品を使用する

機器の損傷や確実に固定できず、事故や故障、火災の原因となります。

板金エッジ、樹脂バリおよび可動部に干渉しないように配線する

取付場所の汚れ（ゴミ・ほこり・油）などを取り除き、しっかり取り付ける

走行中に外れ、交通事故やけがの原因となります。

ときどき取付状態（接着やねじのゆるみなど）を点検してください。



ナビゲーションユニットの通風孔をふさがない

内部に熱がこもり、火災や故障の原因となります。

- 通風孔内部にハーネス端部（ギボシ等）が入り込まないように処理をしてください。

注記

コネクターは、カチッと音がするまで確実にはめ込む

コネクター外れの原因となります。

コネクターを外す際はリード線を引っ張らず、コネクターを持って外す

リード線の損傷の原因となります。

CDの出し入れは、シフトレバーが「P」の位置で行う



車両側のワイヤリングハーネスを、強く引っ張らない

コネクター外れやワイヤリングハーネスの損傷の原因となります。

キャップ付きのコードは、使用しないときはキャップを外さない

注記

- 取り付けの際は車両を傷つけないように十分注意してください。
- 車両部品の脱着時や配線作業時には、板金エッジや樹脂バリで怪我をしないように耐切創手袋を装着して作業を行ってください。

- ・ 本製品の仕様・外観は、改良のため予告なく変更することがあります。
- ・ 本書に記載の寸法は、おおよその数値です。
- ・ イラストはイメージであり、実際と異なる場合があります。
- ・ 本製品の説明書に記載されている各種名称、会社名、商品名などは、各社の登録商標または商標です。
- ・ 各社の商標および製品商標に対しては特に注記のない場合でも、これを十分尊重いたします。

取付準備作業

1. 取付作業は、安全な場所に車を駐車し、パーキングブレーキをかけた状態で行ってください。
2. 取付作業中は、必ず、エンジンを停止して、バッテリーの⊖端子を外しておいてください。この際、⊖端子が⊕端子と接触しないようにご注意ください。

アドバイス

バッテリーの⊖端子を外すと、ラジオやテレビ等のメモリーが全て消えてしまうことがあります。このような場合は、取り外し前にメモリーを控え、終了後にメモリーを再設定してください。

3. 構成部品が取付説明書通りになっているか、また不良部品の混在等がないかを確認してください。

取付要領

取付作業

全車共通

● 車両部品の取り外し方法

ここでは、フロントピラーインナートリムの取り外し方法について記載をしています。ナビゲーションユニット取付部の部品については各車種の「車両部品の取り外し方法」を参照してください。

注記

取り外したスクリュー、ボルトおよびクリップ等は特に指示がある場合を除き再使用します。紛失しないでください。

カーテンエアバック非装着車の一般的な例

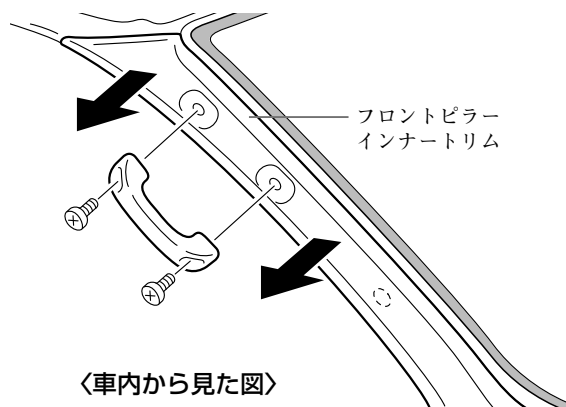

フロントガラス横のフロントピラーインナートリム左右を取り外してください。

フロントピラーインナートリムは、ウェザーストリップや、クリップ、ねじ等で固定されており、無理に外すと破損したり変形することがあります。

ここでは、目かくしパネル裏に固定されている車両ハーネスコネクタについて記載をしています。

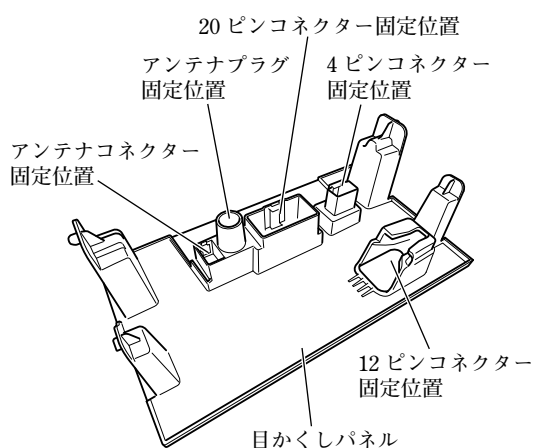

12ピンコネクタが目かくしパネルに取り付けられている場合は、ロックを押しながらスライドさせて目かくしパネルから外します。

※図は例で実車と一部異なりますが、同様に作業を行ってください。

● 地上デジタルアンテナの取付方法（オーディオレス車）

👉 アドバイス

- 別売品アンテナセットが必要です。
- F-①～F-⑩は、別売品アンテナセットの同梱品です。

注 記

- 必ずフロントガラス上側の指定の位置・寸法内に貼り付けてください。（詳細は各車種の「取付概要」を参照してください。）
 - 保安基準※に適合させるため、本書をよくお読みのうえ、正しく貼り付けてください。
 - ※ 道路運送車両の保安基準 第29条（窓ガラス）
 - 最新の保安基準は、国土交通省のWebサイトをご確認ください。
 - 本製品はフロントガラス専用です。それ以外の場所（サイドガラスやリアガラスなど）に貼り付けると受信感度が低下します。
- アンテナの表面セパレータをはがしたあと、アンテナ貼付面には手を触れないでください。指紋やゴミが付着し、とれません。
- 一度貼り付けると、粘着力が弱くなるため貼りなおしできません。

■ 貼り付け場所

性能を十分に発揮させるために、必ず下記の位置に正しい向きで貼り付けてください。

■ 貼付許容範囲について

給電部

（図中の③）は、必ず貼付許容範囲内（部）に貼り付けてください。

貼付許容範囲内外に貼り付けると、車検に不適合となります。

セラミックライン
（フロントウインドウ端の黒い部分、および黒いドット（点々のこと）部分）

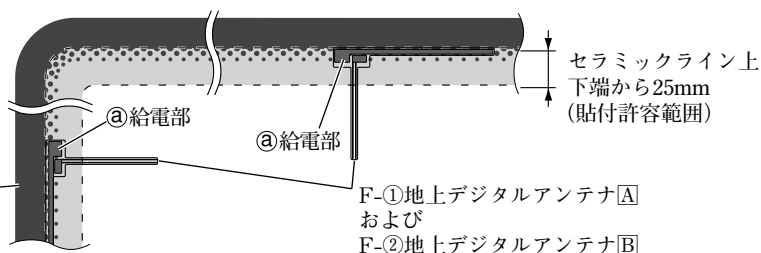

- F-①地上デジタルアンテナAおよびF-②地上デジタルアンテナBは、次の点に注意して貼り付けてください。
 - 検査標章・点検整備済ステッカーと重ならないようにしてください。
 - フロントガラスの車内側に貼り付けてください。それ以外の場所には貼り付けしないでください。
 - 妨害による受信感度低下を防ぐため、受信部をETCなど他のアンテナから20cm以上離してください。

※ここでは、F-②地上デジタルアンテナB（緑）をフロントガラスの左側（縦向き）に取り付ける場合を例として説明しています。F-①地上デジタルアンテナA（紫）も左右対称にして同様に貼り付けてください。またフロントガラスへ横向きに取り付ける場合は90°回転させて同様に作業してください。

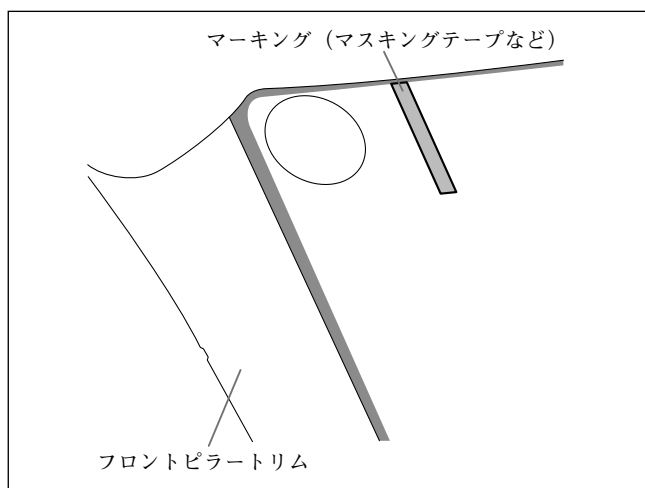

- (1) 各車種の「取付概要」を参照して貼り付け位置を決めてください。
- (2) 位置決めのためのマーキング（マスキングテープなど）を貼り付けてください。

注 記

位置決めのためのマーキング（マスキングテープなど）は、車外側のフロントガラスに貼り付けてください。

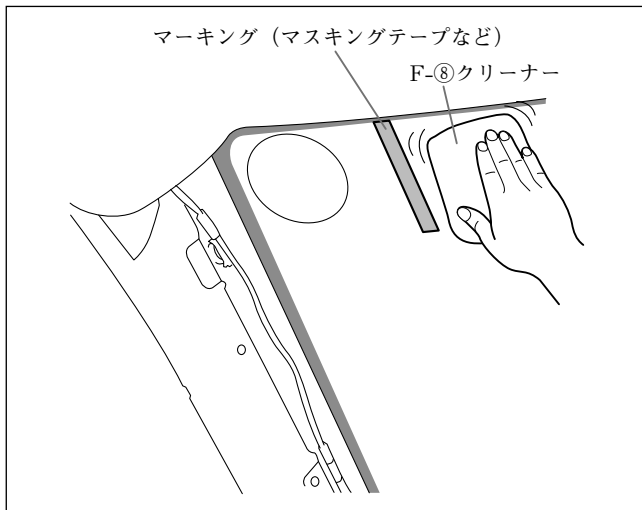

- (3) フロントガラス（車室内側）の汚れ（ゴミ・ほこり・油など）やくもり止めを付属のF-⑧クリーナーで拭き取ってください。

注記

- ガラス面が完全に乾いた状態で作業を行ってください。接着不良などによるはがれの原因となります。
- 気温が低いとき（20℃以下）は、車内ヒーターやデフロスタでフロントガラスを暖めてください。
- 界面活性剤入りのクリーナーは使用しないでください。アンテナがガラスに貼り付かなくなります。

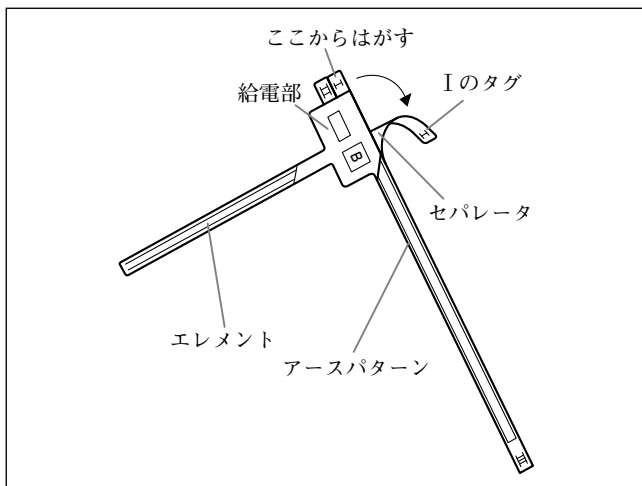

- (4) Iのタグを持ってゆっくりとセパレータをはがしてください。

注記

- セパレータを急にはがしたり、アンテナを強く曲げたり、引っ張ったりしないでください。アンテナが断線するおそれがあります。
- セパレータをはがした後は、のり面に指紋やほこりなどがつかないように注意してください。アンテナが貼り付かなくなります。

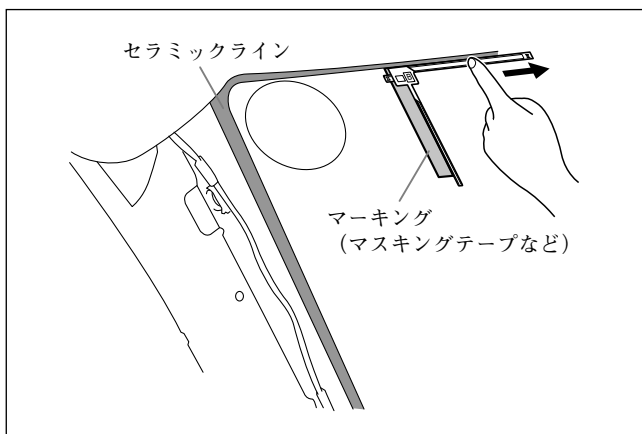

- (5) 車内から文字 (B) が読めることを確認してからマーキング(マスキングテープ)に合わせてアースパターンを貼り付けてください。

注記

空気が入ったり、しわが寄ったりしないように端から貼り付けてください。

一度アンテナがガラスに貼り付くと貼り直しはできませんのでご注意ください。

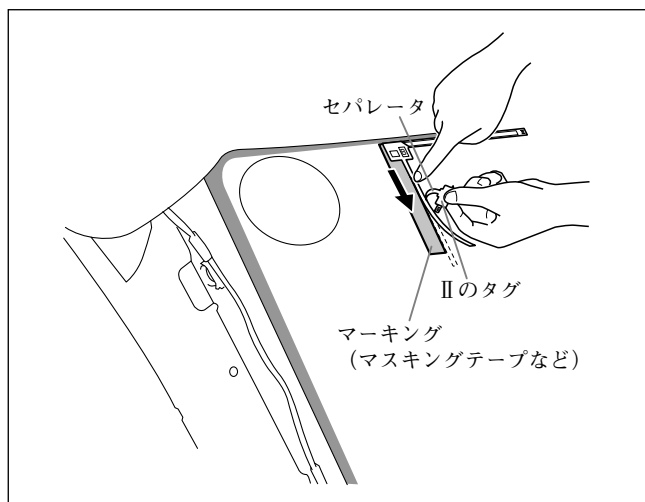

- (6) IIのタグを持ってフィルムからゆっくりとセパレータをはがしながら、エレメントを貼り付けてください。

注記

IIのセパレータをはがす際に途中で止めると、エレメント部に白濁が残ります。スムーズに加圧しながら貼り付けてください。

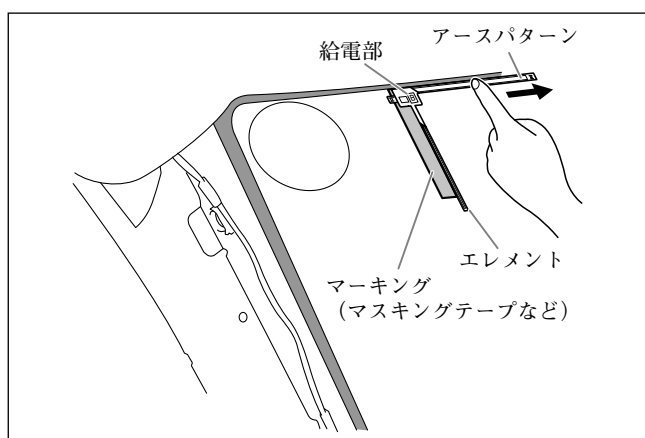

- (7) 全面貼り付け後、アースパターン/給電部/エレメントを強く押さえ、ガラス面にしっかりと密着させてください。

注記

- 給電部は気泡が残りやすいので念入りに加圧してください。
- 気泡が残っているとその部分のはがれ易くなりますのでご注意ください。
- 加圧が不足するとフィルムをはがす際にアンテナがはがれたり断線するおそれがあります。
- フィルムをフロントガラスに貼り付けた状態で車外から貼付部に気泡が残っていないか確認し、残っている場合は再度その部分を加圧して気泡がなくなることを確認してください。
- アンテナを押さえる際は、硬い物で押さえしないでください。断線の原因となります。

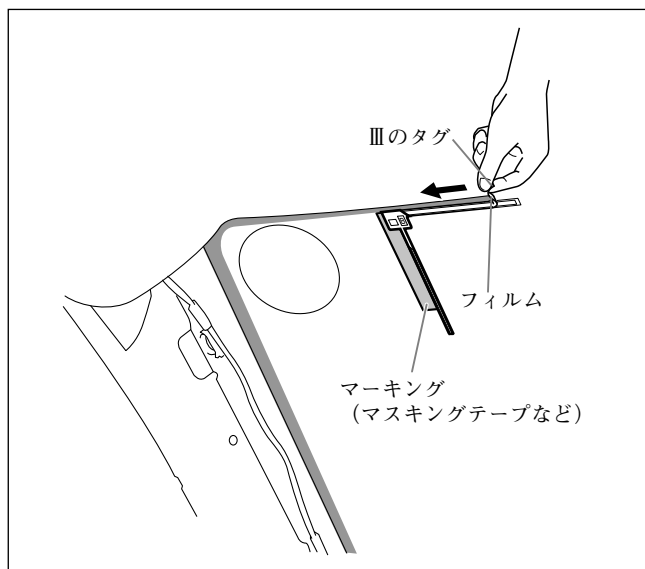

- (8) Ⅲのタグを持ってフィルムをゆっくりとはがしてください。

注記

- アンテナがフロントガラスに転写されているのを確認しながらゆっくりとはがしてください。
- Ⅲのタグ以外のところからはがさないでください。また、勢いよくはがさないでください。アンテナが断線するおそれがあります。
- Ⅲのタグからゆっくりとはがしてもフィルムと共にアンテナがはがれる（フロントガラスに転写されていない）場合は、フィルムをもとに戻して全体を上からこすり、再度はがしてください。
- フィルムをはがした後はエレメントの給電部にふれないでください。皮脂により給電部がサビて性能が低下するおそれがあります。
- 貼付直後はアンテナにガラスクリーナー等を吹き付けたり、アンテナの上からガラスを拭いたりしないでください。また時間に関わらず、アンテナ上を直接拭くときは柔らかい布等を使用して傷が付かないように注意してください。

- (9) 他の地上デジタルアンテナ（3枚）も同様に貼り付けてください。

- (10) マーキングをはがしてください。

- (11) F-④地上デジタルアンテナコードBの給電端子のはくり紙をはがして、アンテナの給電部の▲印と給電端子の先端の突起部を合わせながら、給電端子をアンテナに取り付けてください。

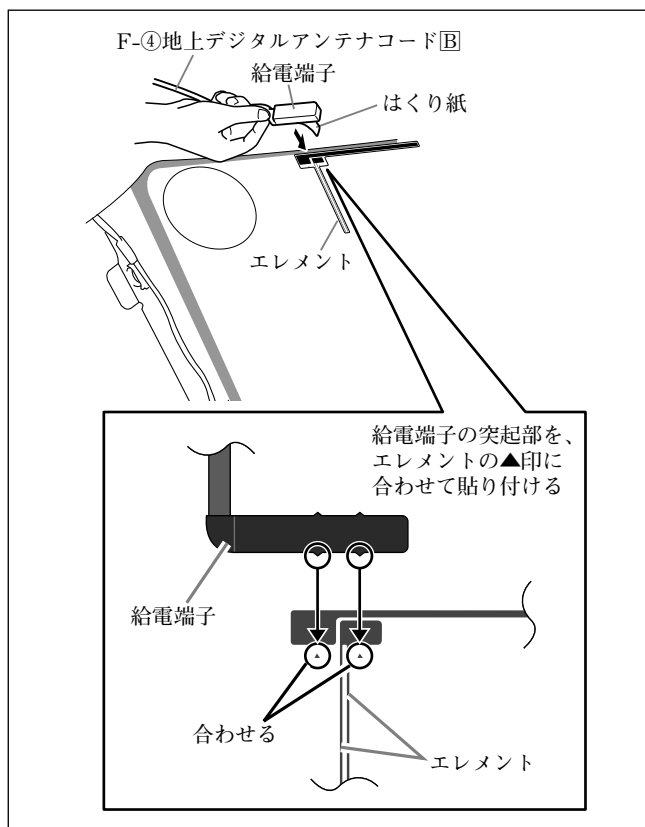

注記

- F-①地上デジタルアンテナAにF-③地上デジタルアンテナコードAを、F-②地上デジタルアンテナBにはF-④地上デジタルアンテナコードBを取り付けてください。

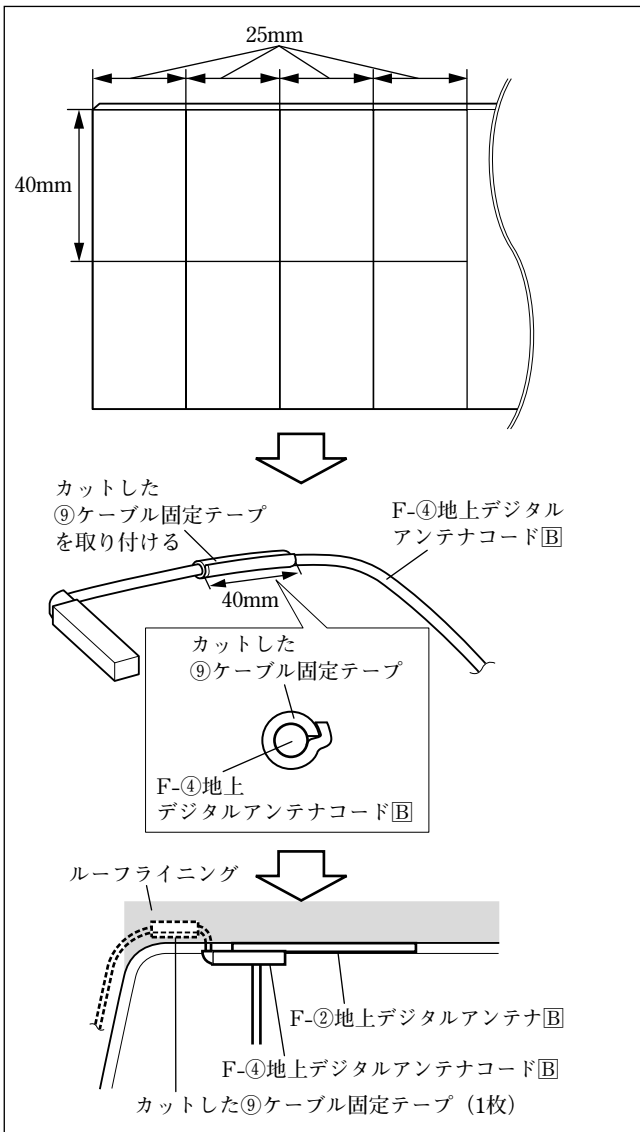

- (12) ⑨ケーブル固定テープを図に示す寸法にカットしてください。
- (13) ⑨ケーブル固定テープのはくり紙をはがして、⑨ケーブル固定テープをF-④地上デジタルアンテナコードBのハーネス部分に貼り付けてください。なお貼付位置や数量は、各車種の「取付概要」のイラストを参考にしてください。

👉 アドバイス

カットした⑨ケーブル固定テープは、アンテナコードがルーフライニングの隙間から出てこないようにするためにハーネス部分へ貼り付けます。

- (14) F-④地上デジタルアンテナコードBをルーフライニング内に押し込んでください。

👉 アドバイス

⑨ケーブル固定テープが確実にルーフライニング内に納まるようにしてください。

- ※ ここまでの手順と同様に、フロントガラス左側（横向き）にF-①地上デジタルアンテナAおよびF-③地上デジタルアンテナコードAを、右側（縦向き）にF-①地上デジタルアンテナAおよびF-③地上デジタルアンテナコードAを、右側（横向き）にF-②地上デジタルアンテナBおよびF-④地上デジタルアンテナコードBを取り付けてください。

👉 アドバイス

⑨ケーブル固定テープ貼付位置や数量は、各車種の「取付概要」のイラストを参考にしてください。

● GPSアンテナの取付方法（オーディオレス車）

👉 アドバイス

- 別売品アンテナセットが必要です。
- F-⑤は、別売品アンテナセットの同梱品です。

下記の要領で、各車の取付場所に取り付けてください。



- (1) F-⑤GPSアンテナのはくり紙をはがし、ダッシュボードに貼り付けてください。

注記

- ダッシュボードのF-⑤GPSアンテナを貼り付ける面の汚れ等をよく拭きとってから貼り付けてください。汚れ等が残っていると、接着力が低下します。
- 気温が低いとき（20℃以下）は、設置面をドライヤーなどで暖めてください。

- (2) オーディオスペースに向けてF-⑤GPSアンテナのコードを固定しながら配線してください。

注記

- コードをドライバーなどの先のとがったもので押したりしないでください。コードが傷つき故障の原因となります。

● マイクの取付方法（スタンダードプラスのみ）

下記の要領で、各車の取付場所に取り付けてください。

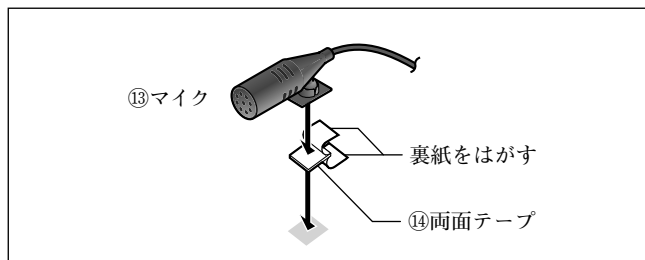

- (1) ⑭両面テープの裏紙をはがし、⑬マイクに貼り付けてください。
- (2) ⑭両面テープの裏紙をはがし、コラムカバーに貼り付けてください。なお貼付位置は、各車種の「マイクの取付方法」をご覧ください。

注記

- コラムカバーの⑬マイクを貼り付ける面の汚れ等をよく拭きとってから貼り付けてください。汚れ等が残っていると、接着力が低下します。
- 気温が低いとき（20℃以下）は、設置面をドライヤーなどで暖めてください。

- (3) オーディオスペースに向けて⑫コードクランパーで⑬マイクのコードを固定しながら配線してください。なお貼付位置や数量は、各車種の「マイクの取付方法」をご覧ください。

注記

- コードをドライバーなどの先のとがったもので押したりしないでください。コードが傷つき故障の原因となります。

● 配線のしかた

カットした⑨ケーブル固定テープや⑩ケーブル固定バンドを使用して、以下のコード類を固定しながら①ナビゲーションユニットまで配線してください。

- ・ F-③地上デジタルアンテナコードA
- ・ F-④地上デジタルアンテナコードB
- ・ F-⑤GPSアンテナ
- ・ ⑬マイクのコード

※配線するコード類は、取り付ける車種やナビゲーションにより異なります。詳細は、車種別取付要領をご覧ください。

⚠ 警告

- コード類は、運転を妨げないように引き回す
ステアリング・シフトレバー・ブレーキペダルなどに巻きつくと交通事故の原因となります。
- エアバッグの動作を妨げる場所には、取り付けや配線をしてない
エアバッグが動作しなかったり、動作したエアバッグでナビゲーションや部品が飛ばされ、死亡事故の原因となります。作業に際しては、車両に付属のオーナーズマニュアルやサービスマニュアルに記載された注意事項を確認してから作業を行ってください。
- ⑬マイクのコードは、チルトステアリングやテレスコピックステアリングを操作しても、突っ張ったり、引っかかったりしないように引き回してください。

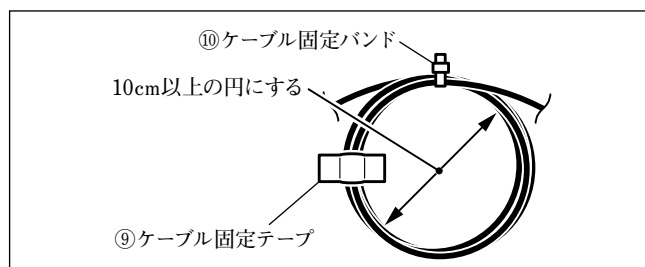

注記

- 余った⑩ケーブル固定バンドのバンド部は、ニッパーでカットしてください。
- ルーフライニングを変形させないように注意しながら、⑨ケーブル固定テープを巻いたF-③地上デジタルアンテナコードAおよびF-④地上デジタルアンテナコードBをルーフライニングの隙間に押し込んでください。
- フロントピラーインナートリムを取り付けた際にF-③地上デジタルアンテナコードAおよびF-④地上デジタルアンテナコードBをかみ込まない位置に配線してください。
- F-③F-④地上デジタルアンテナコードA/BおよびF-⑤GPSアンテナのコードの余長は、⑩ケーブル固定バンドを使用して、10cm以上の円を作ってまとめ、⑨ケーブル固定テープでグローブボックス取付部奥の車両ハーネスなどへ固定してください。

● コネクタの処理について

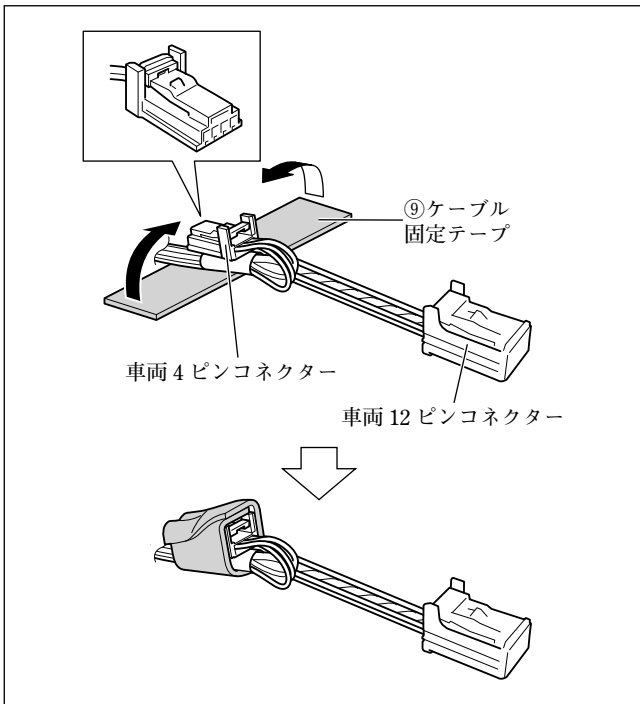

- (1) ⑨ケーブル固定テープをカットして、ナビゲーション取付部にある車両4ピンコネクタを車両12ピンコネクタの配線に固定してください。

👍 アドバイス

全方位モニター付き車のみ必要な作業です。

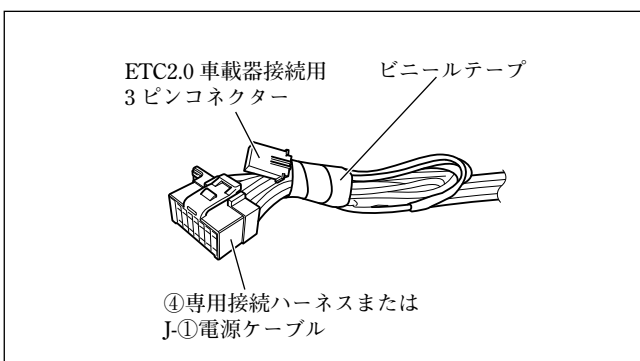

- (2) ④専用接続ハーネスまたはJ-①電源ケーブルのETC2.0車載器接続用3ピンコネクタを接続しない場合は、コネクタをビニールテープで④専用接続ハーネスまたはJ-①電源ケーブルに固定してください。

👍 アドバイス

J-①は、別売品ナビ電源ハーネスの同梱品です。

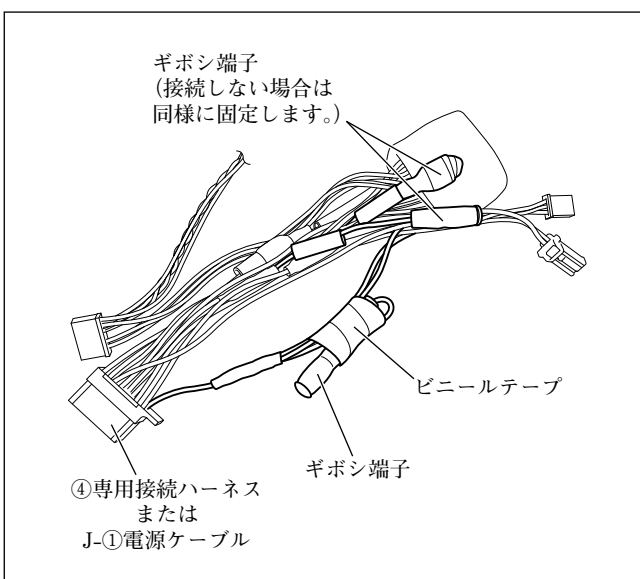

- (3) ④専用接続ハーネスまたはJ-①電源ケーブルのギボシ端子を接続しない場合は、ギボシ端子をビニールテープで④専用接続ハーネスまたはJ-①電源ケーブルに固定してください。

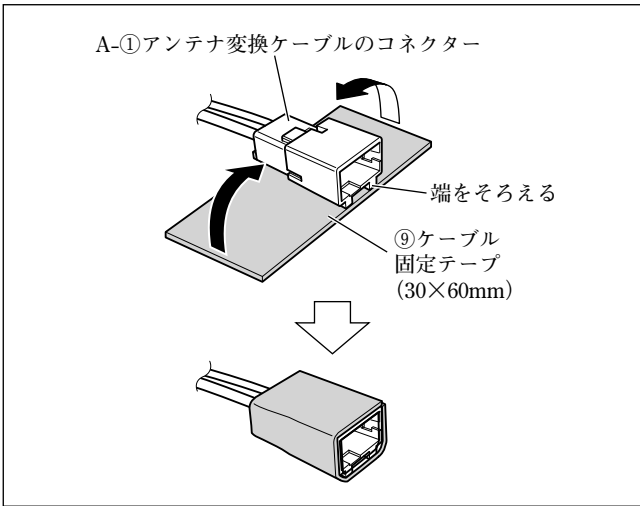

- (4) 別売のA-①アンテナ変換ケーブルを使用する場合は、⑨ケーブル固定テープを30×60mmにカットしてコネクターに貼り付けてください。

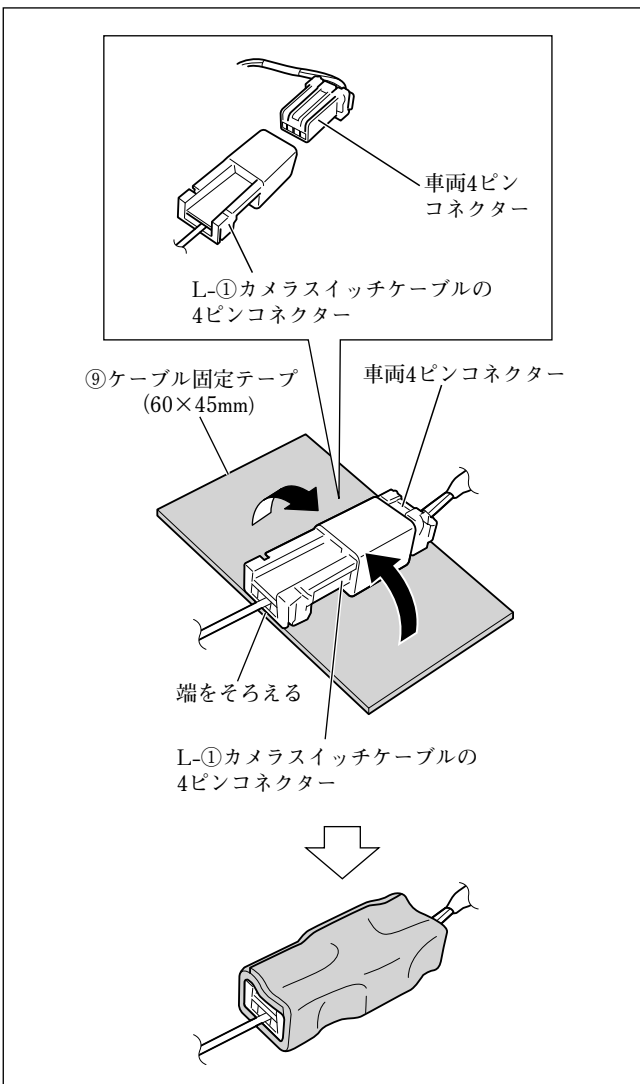

- (5) 別売のL-①カメラスイッチケーブルを使用する場合は、60×45mmにカットした⑨ケーブル固定テープを、車両4ピンコネクターと接続後、4ピンコネクターに貼り付けてください。

● iPod/USB接続用中継ケーブルの取付方法

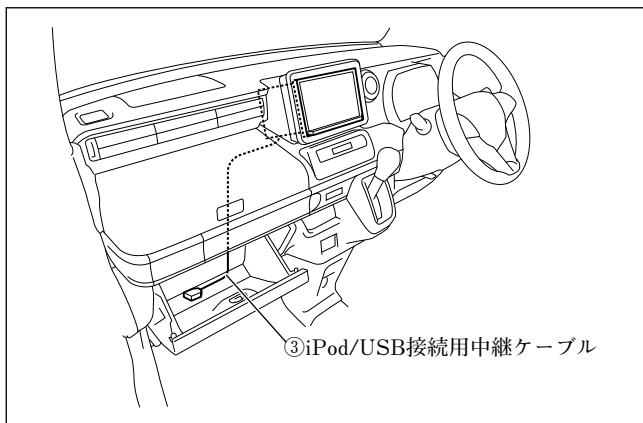

(1) ③iPod/USB接続用中継ケーブルを左図のように配線してください。

※詳細は車種別取付要領をご覧ください。

注記

- 板金エッジ、樹脂エッジおよび可動部に干渉しないように配線、固定してください。
- 余った別売の③iPod/USB接続用中継ケーブルはまとめ、⑨ケーブル固定テープや⑩ケーブル固定バンドで固定してください。

(2) ③iPod/USB接続用中継ケーブル先端をグローブボックス内に収納してください。

● iPod/USB接続用中継ケーブルについて

■ 使用上のご注意

- iPodは、電源を入れたうえでナビゲーションユニットと接続してください。
- iPodのリモコンやヘッドホンなどは、接続しないでください。正しく動作しない場合があります。
- オーディオがiPodのときに、iPodの取り付け・取り外しをしないでください。雑音が発生し、スピーカーが破損する原因となる場合があります。
- コネクタは確実に差し込んでください。
- iPodの取り付け・取り外しをするときにケーブルを引っ張らないでください。
- iPodおよびケーブルは、運転や乗り降りを妨げたり、エアバッグの動作を妨げないように固定してください。
- iPodを車内の温度が高くなる場所に放置しないでください。
- ACCをOFFにしたあとは、必ずiPodを取り外してください。iPodの電源が切れず、iPodの電池を消耗することがあります。
- iPodが正しく動作しないときは、iPodを取り外してリセットし、再度接続してください。
- iPodに楽曲を追加する操作を行う場合は、iPodを取り外してください。
- iPodの説明書もよくお読みください。

■ ケーブルの取り扱いかたについて

- ケーブルを取り外すときは、必ずiPod接続端子のロックボタンを押しながら取り外してください。ケーブルを引っばると、ケーブルが傷ついて火災や感電の原因となることがあります。
- ケーブルを直角または半径15mm以下で曲げたり、ケーブルをねじらないでください。ケーブル内部の断線や接触不良等で故障の原因となることがあります。
- 接続端子がよごれたら、乾いたやわらかい布などで拭きとってください。

■ 商標について

- Apple, iPhone, iPod and Lightning are trademarks of Apple Inc., registered in the U.S. and other countries.
- The trademark “iPhone” is used in Japan with a license from Aiphone K.K.

■ 適合機種

最新の適合機種および接続情報については、下記サイトをご覧ください。

<https://panasonic.jp/car/navi/genuine/>

● 隙間用クッションの取付方法

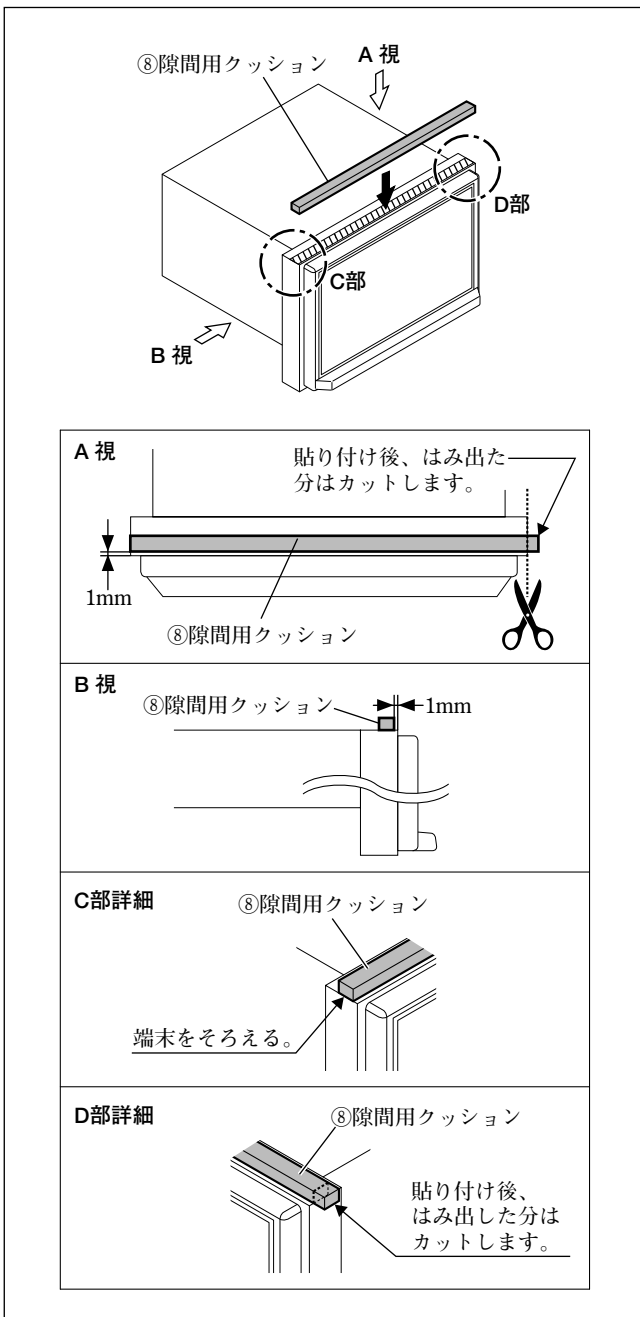

注記

ラパンおよびイグニスに取り付ける場合は、⑧隙間用クッションを貼り付ける寸法が異なりますので車種別取付要領をご覧ください。

⑧隙間用クッションを①ナビゲーションユニットへ図のように貼り付けてください。

注記

⑧隙間用クッションは、必ず指定された位置へ貼り付けてください。指定された位置に貼り付けないとモニターの開閉に影響が出るおそれがあります。

● スピードセンサー、パーキングブレーキ、バック信号の接続方法（白色5ピンコネクター車）

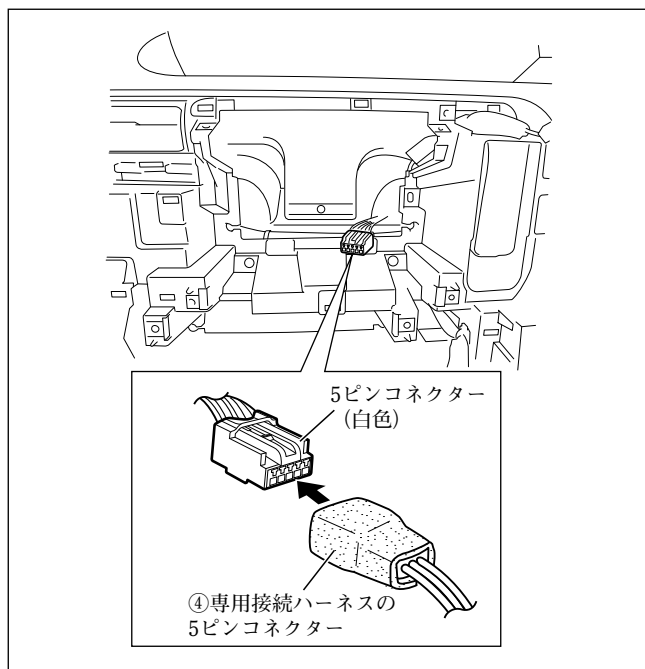

車両のオーディオ取付スペースの20ピンコネクターの近くにある5ピンコネクター（白色）に、付属の④専用接続ハーネスの5ピンコネクターを接続してください。

● スピードセンサー、パーキングブレーキ、バック信号の接続方法（灰色12ピンおよび灰色24ピンコネクター車）

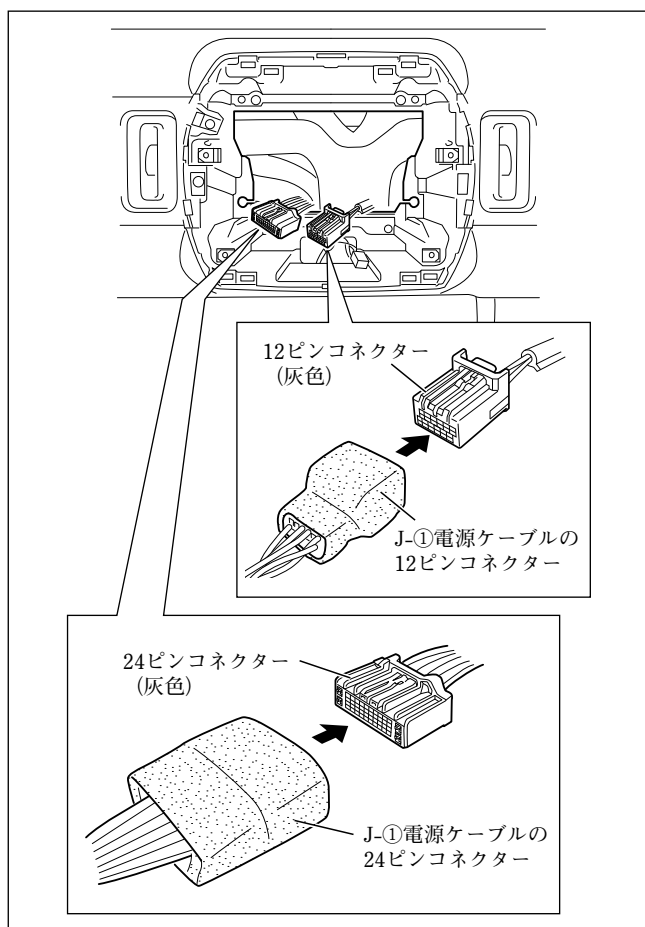

車両のオーディオ取付スペースの24ピンコネクターの近くにある12ピンコネクター（灰色）に、J-①電源ケーブルの12ピンコネクターを接続してください。なお、24ピンコネクターも接続してください。

👉 アドバイス

J-①は、別売品ナビ電源ハーネスの同梱品です。

● マイクケーブル保護カバーについて (スタンダードプラスのみ)

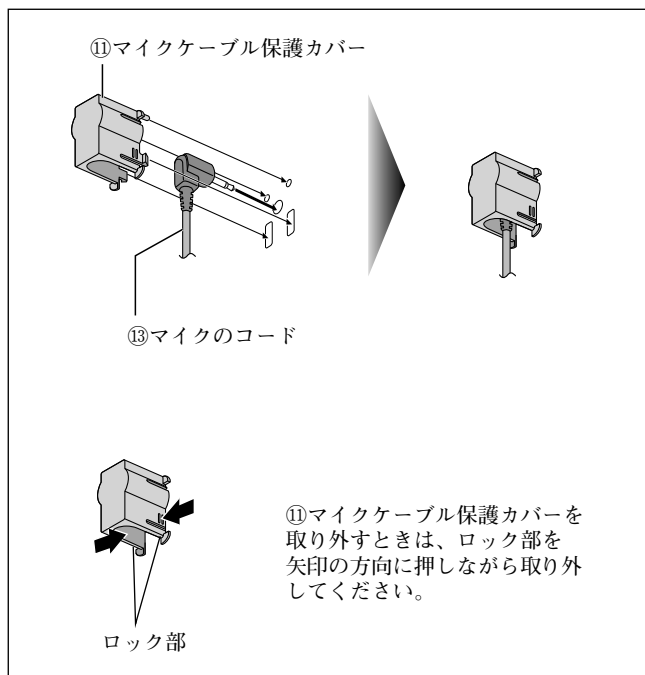

⑬マイクのコード接続時は、必ず⑪マイクケーブル保護カバーを取り付けてください。

注記

- ⑬マイクのコードを接続後、⑪マイクケーブル保護カバーを必ずコネクタへかぶせてください。(コネクタ外れ防止・コネクタ保護のため)
- ⑪マイクケーブル保護カバーを取り外す際に無理に引っ張ると、カバーが破損することがあります。必ず、カバーのロックが解除されていることを確認してから取り外してください。
カバーが取り外しにくい場合は、いったん押し込んでから、もう一度取り外してください。

● 別売のVTR出力ケーブルについて

👍 アドバイス

VTR出力ケーブルおよびUSBケーブル(ソケット接続用)は別売品です。

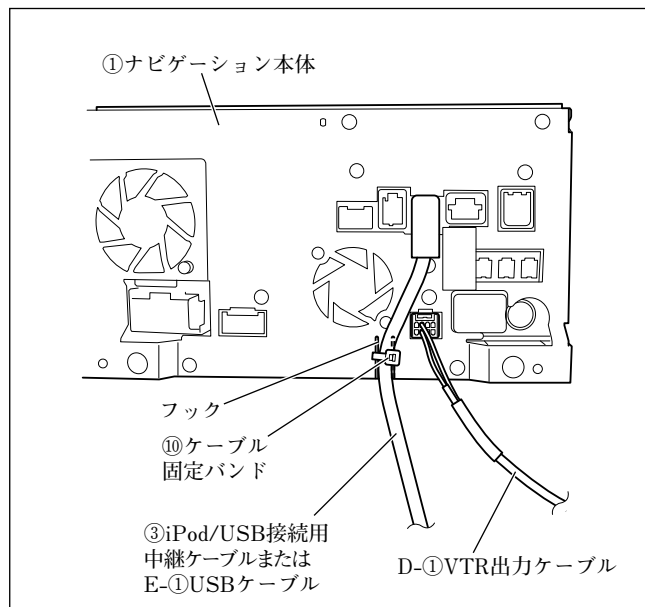

D-①VTR出力ケーブルと、③iPod/USB接続用中継ケーブルまたはE-①USBケーブルを共着した場合は、③iPod/USB接続用中継ケーブルまたはE-①USBケーブルを⑩ケーブル固定バンドを使用して①ナビゲーションユニット背面のフックへ固定してください。

注記

- ③iPod/USB接続用中継ケーブルまたはE-①USBケーブルをフックへ固定しないとD-①VTR出力ケーブルと干渉し、ケーブルが破損するおそれがあります。

● 全方位モニター付き車における注意点（スタンダードのみ）

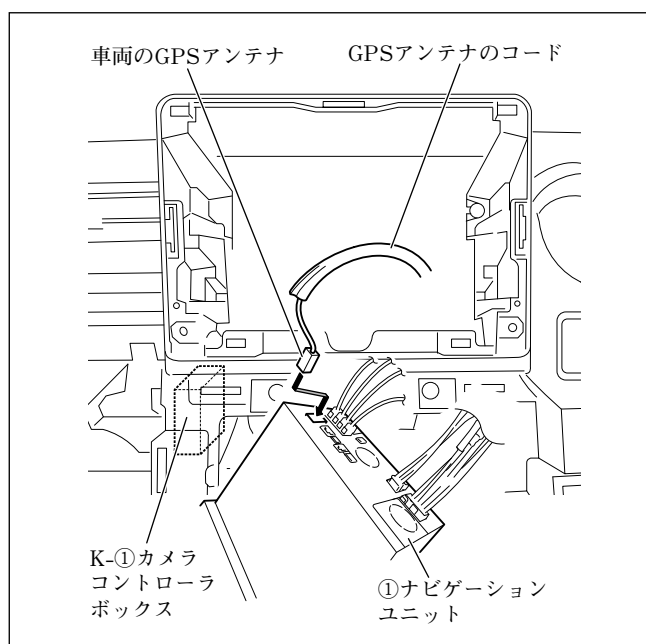

以下に示す車両（第3世代の）全方位モニター付き車へスタンダードを取り付ける場合は、GPSアンテナを①ナビゲーションユニットに接続する際、他の配線の上側を通し、最後に接続してください。

- ・アルト
- ・ラパン
- ・スペーシア
- ・スペーシアベース
- ・ワゴンRスマイル
- ・ソリオ

注記

- 全方位モニター付き車のGPSアンテナは、必ず他の配線の上側を通して最後に接続してください。
 - 配線をナビゲーション取付部に収める時は、GPSアンテナのコードをK-①カメラコントローラボックスから離すようにしてください。
- ※K-①カメラコントローラボックスの取り付けについては、別冊の「カメラコントローラキットの取付説明書」を参照してください。

👍 アドバイス

K-①は、別売品カメラコントローラキットの同梱品です。

● ナビゲーション取り付けにおける注意点

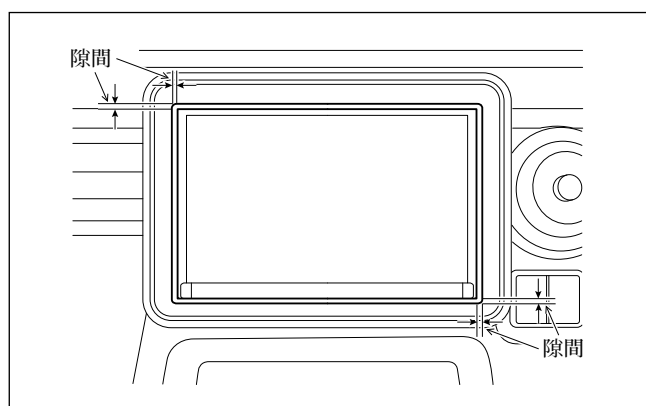

①ナビゲーションユニットとガーニッシュを取り付けた後、必ず①ナビゲーションユニットのモニター部とガーニッシュの上下左右の隙間を確認してください。隙間がないと、モニターの開閉時にガーニッシュと擦れたり、特に下側に隙間がない場合は、モニターの開閉はできてもチルトができないという症状が発生します。

チルト＝**TILT** ボタンを押し、画面上の

▲または▼ ボタンをタッチする度にモニター部が傾き、角度設定ができます。

隙間が均等でない場合は、ブラケットを固定しているねじまたはブラケットに①ナビゲーションユニットを固定しているねじを緩め調整してください。

● 別売のHDMI接続ケーブルについて

アドバイス

HDMI接続ケーブルは別売品です。

■ 使用上のご注意

- 高温になる所にケーブルを通さないでください。
- ケーブルはまとめておいてください。
- 運転中にスマートフォン等の接続機器が動かないようにホルダーなどでしっかり固定してください。
- スマートフォン等の接続機器を車内の温度が高くなる場所に放置しないでください。
- コネクターは確実に差し込んでください。
- 使いかたについては、ナビゲーションに同梱の取扱説明書をご覧ください。
- 接続する機器の説明書も、よくお読みください。

■ ケーブルの取り扱いかたについて

- ケーブルを引っばらないでください。
ケーブルを引っばると、ケーブルが傷ついて火災や感電の原因となることがあります。
- ケーブルを折り曲げたり、ケーブルをねじらないでください。
ケーブル内部の断線や接触不良等で故障の原因となることがあります。
- 接続端子がよごれたら、乾いたやわらかい布などで拭きとってください。

■ 商標について

HDMI、High-Definition Multimedia Interface、およびHDMIロゴは、米国およびその他の国におけるHDMI Licensing Administrator, Inc.の商標または、登録商標です。

● 面ファスナーの取付方法

注記

本項目は、別売品HDMI接続ケーブルを別売品USBケーブル（ソケット接続用）と共着する場合のみ行ってください。

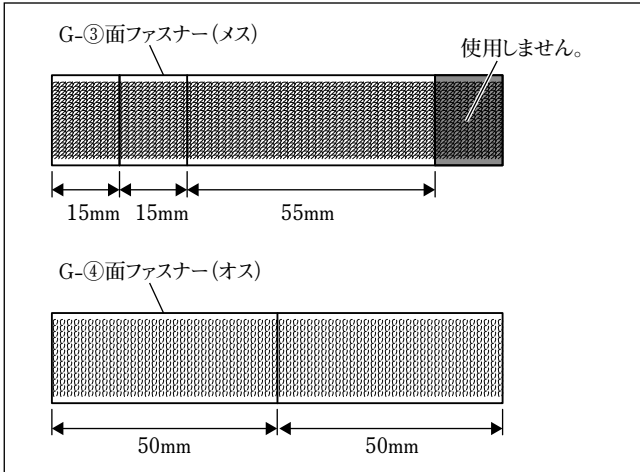

G-①HDMIケーブルおよびG-②HDMIケーブルのコネクター部へは、カットしたG-③面ファスナー（メス）を貼り付けてください。

注記

汚れ等をよく拭き取ってから貼り付けてください。汚れ等が残っていると、接着力が低下します。

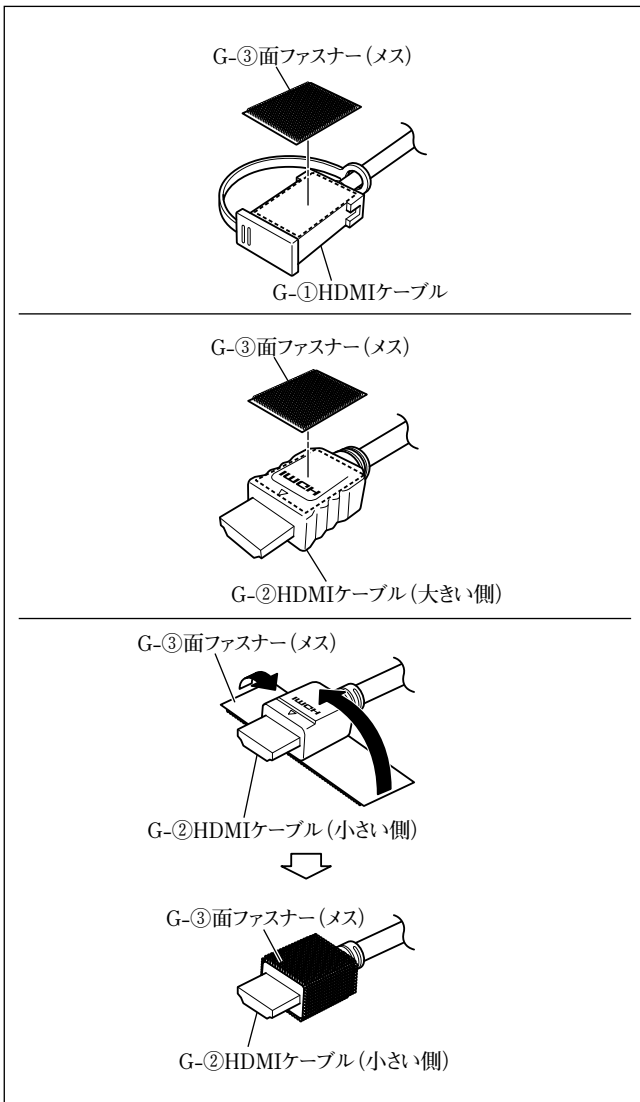

車両部品の復元

注記

当該用品取付時に一時的に取り外した車両部品は、必ずサービスマニュアルの手順に沿って、用品取付前の状態に戻してください。(コネクタ類の接続・締付トルク等)

- (1) 車両部品は取り外しと逆の手順で、部品の締め忘れ（緩み）がないように確実に取り付けてください。
- (2) バッテリーの⊖側端子を取り付けてください。
- (3) バッテリーを外すことにより初期設定に戻るもの、また、データの消えるものは再度、設定してください。

既設部品の点検

注記

取付作業完了後、車両および用品が正しく機能しているか動作確認してください。

ホーン、ワイパー等の電装品が正しく動作するか確認してください。

接続のしかた

■ ロック付きコードの取り外しかた

矢印の方向に押しながら、取り外す。

- 無理に引っ張ると破損することがあります。
- 必ず、ロックが解除されていることを確認してから取り外してください。

GPSアンテナのコード

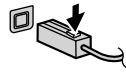

④専用接続ハーネスまたは J-①電源ケーブル

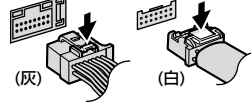

⑦カメラ接続ケーブル、L-①カメラスイッチケーブルまたは車両12ピンコネクタのコード

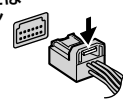

地上デジタルアンテナコード

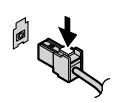

オーディオコネクタが20ピンでラジオアンテナコードの先端がプラグタイプの全方位モニター付き車へ接続する場合

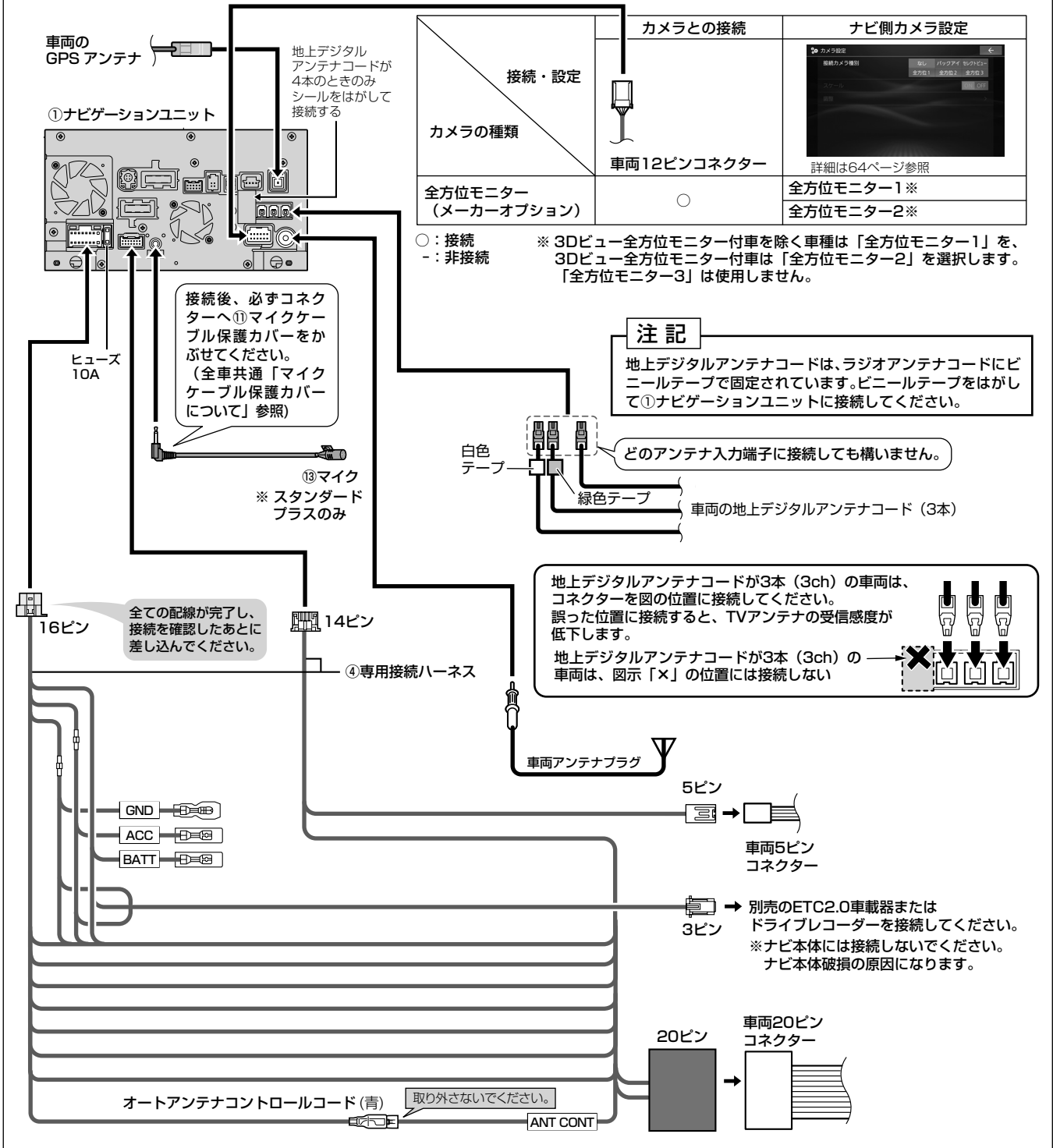

オーディオコネクターが24ピンでラジオアンテナコードの先端がプラグタイプの全方位モニター付き車へ
スタンダードプラスを接続する場合

👍 アドバイス

- J-①は、別売品ナビ電源ハーネスの同梱品です。
- L-①は、別売品カメラスイッチケーブルの同梱品です。
- スペースベースの場合は、「車両のGPSアンテナ」が「F-③GPSアンテナ」に、「車両の地上デジタルアンテナコード（3本）」が「F-③F-④地上デジタルアンテナコードA/B」（4本）」になります。

注記

地上デジタルアンテナコードは、ラジオアンテナコードにビニールテープで固定されています。ビニールテープをはがして①ナビゲーションユニットに接続してください。

ナビ側カメラ設定



詳細は64ページ参照

全方位モニター3を選択します。

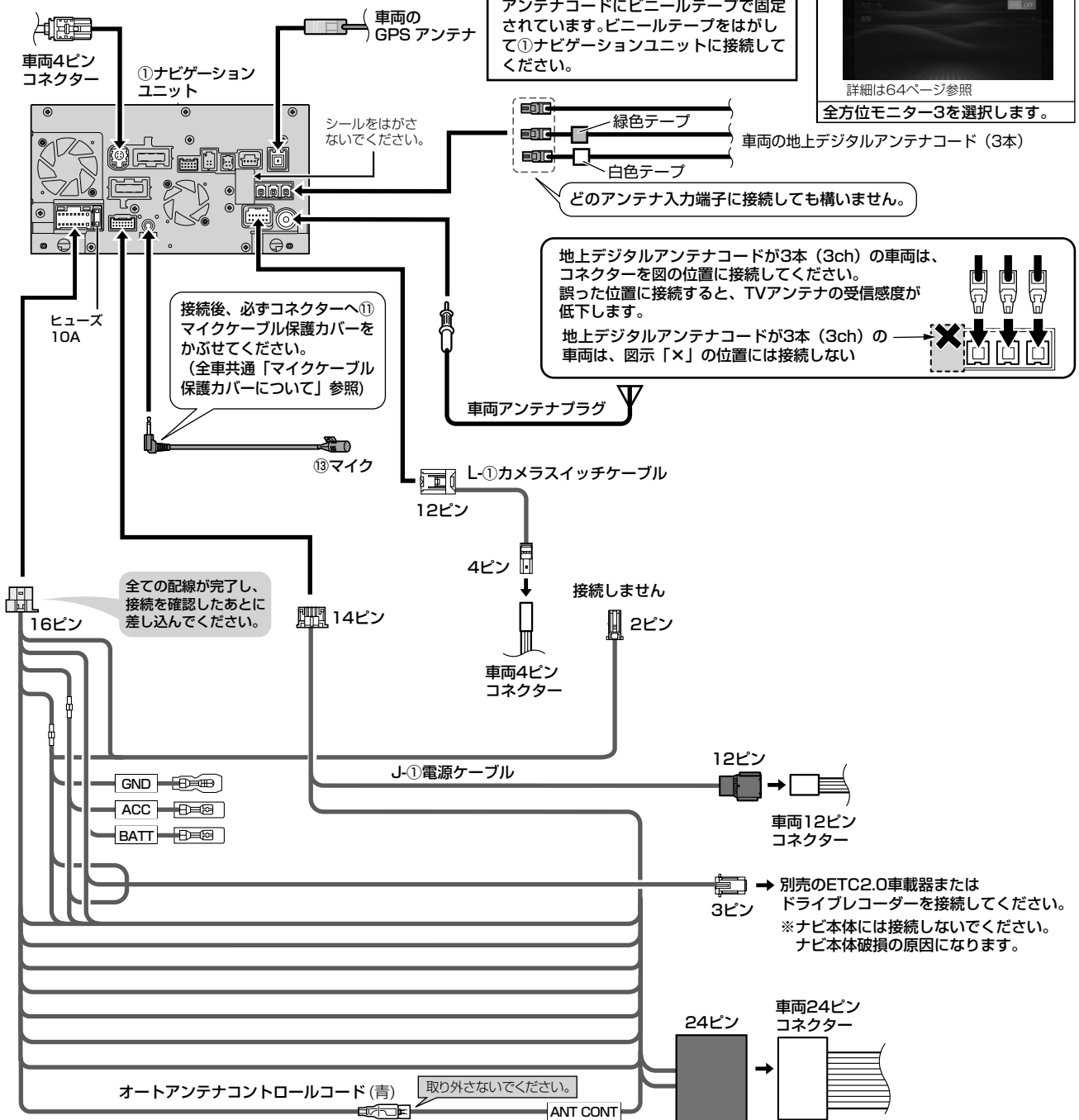

オーディオコネクタが24ピンでラジオアンテナコードの先端がプラグタイプの全方位モニター付き車へ
スタンダードを接続する場合

👍 アドバイス

- J-①は、別売品ナビ電源ハーネスの同梱品です。
- K-①～K-③は、別売品カメラコントローラキットの同梱品です。
- スペースベースの場合は、「車両のGPSアンテナ」が「F-③GPSアンテナ」に、「車両の地上デジタルアンテナコード（3本）」が「F-③F-④地上デジタルアンテナコードA/B」（4本）」になります。

別売のカメラコントローラキットを取り付けた場合は、最後に接続してください。詳細は32ページ参照

注記

地上デジタルアンテナコードは、ラジオアンテナコードにビニールテープで固定されています。ビニールテープをはがして①ナビゲーションユニットに接続してください。

ナビ側カメラ設定



詳細は64ページ参照
全方位モニター3を選択します。

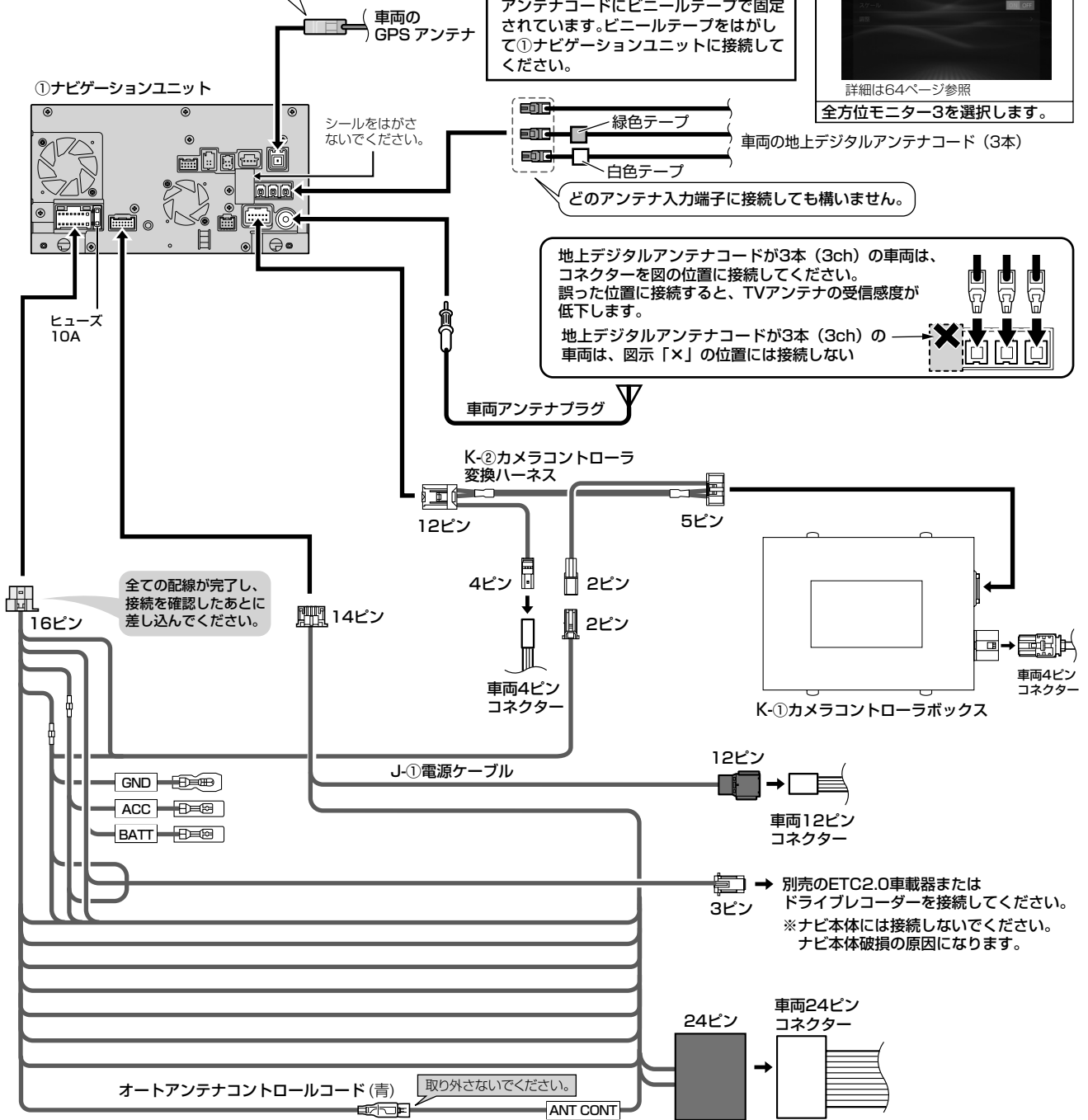

オーディオコネクタが20ピンでラジオアンテナコードの先端がプラグタイプのオーディオレス車へ接続する場合

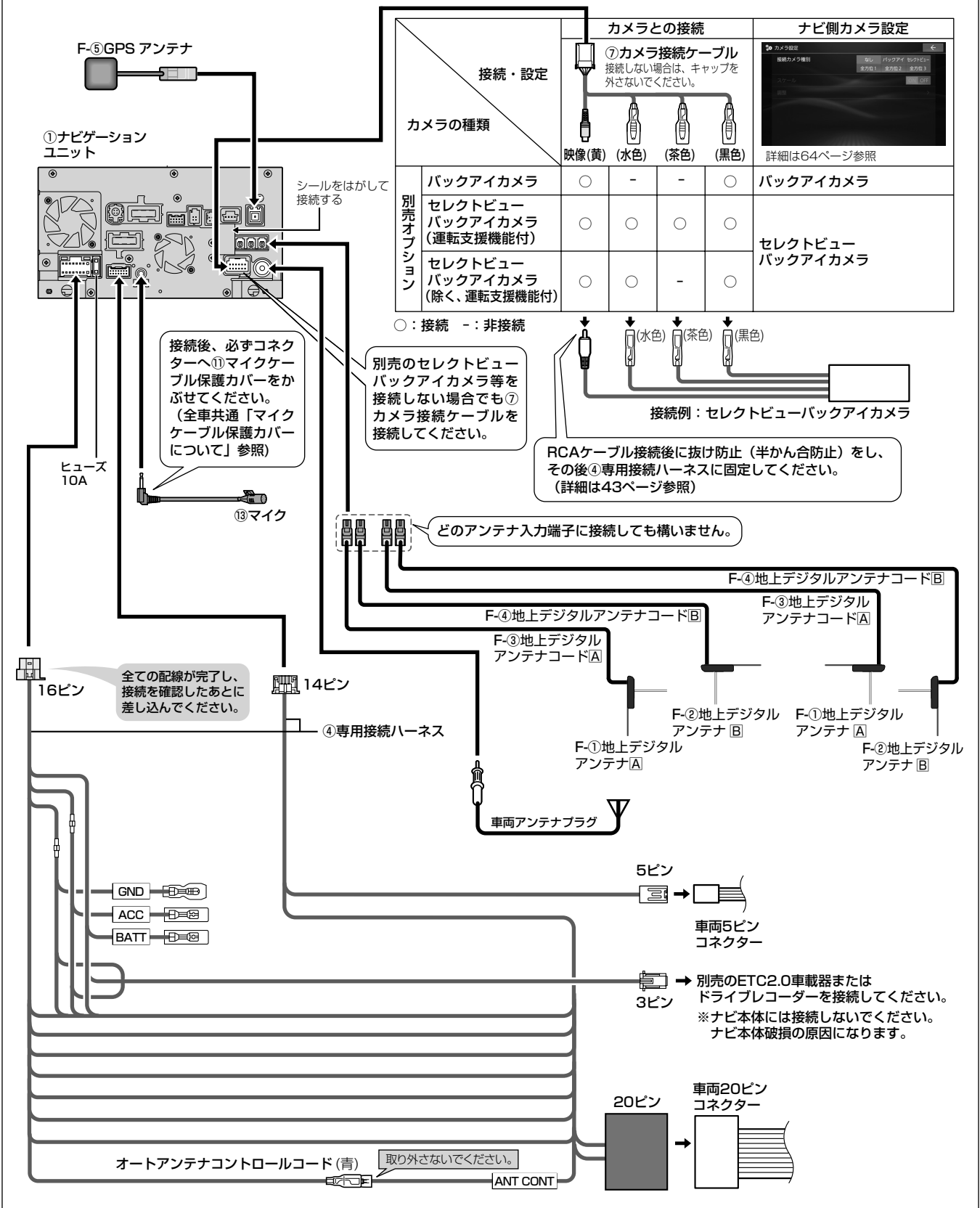

オーディオコネクタが20ピンでラジオアンテナコードの先端がコネクタタイプの全方位モニター付き車へ接続する場合

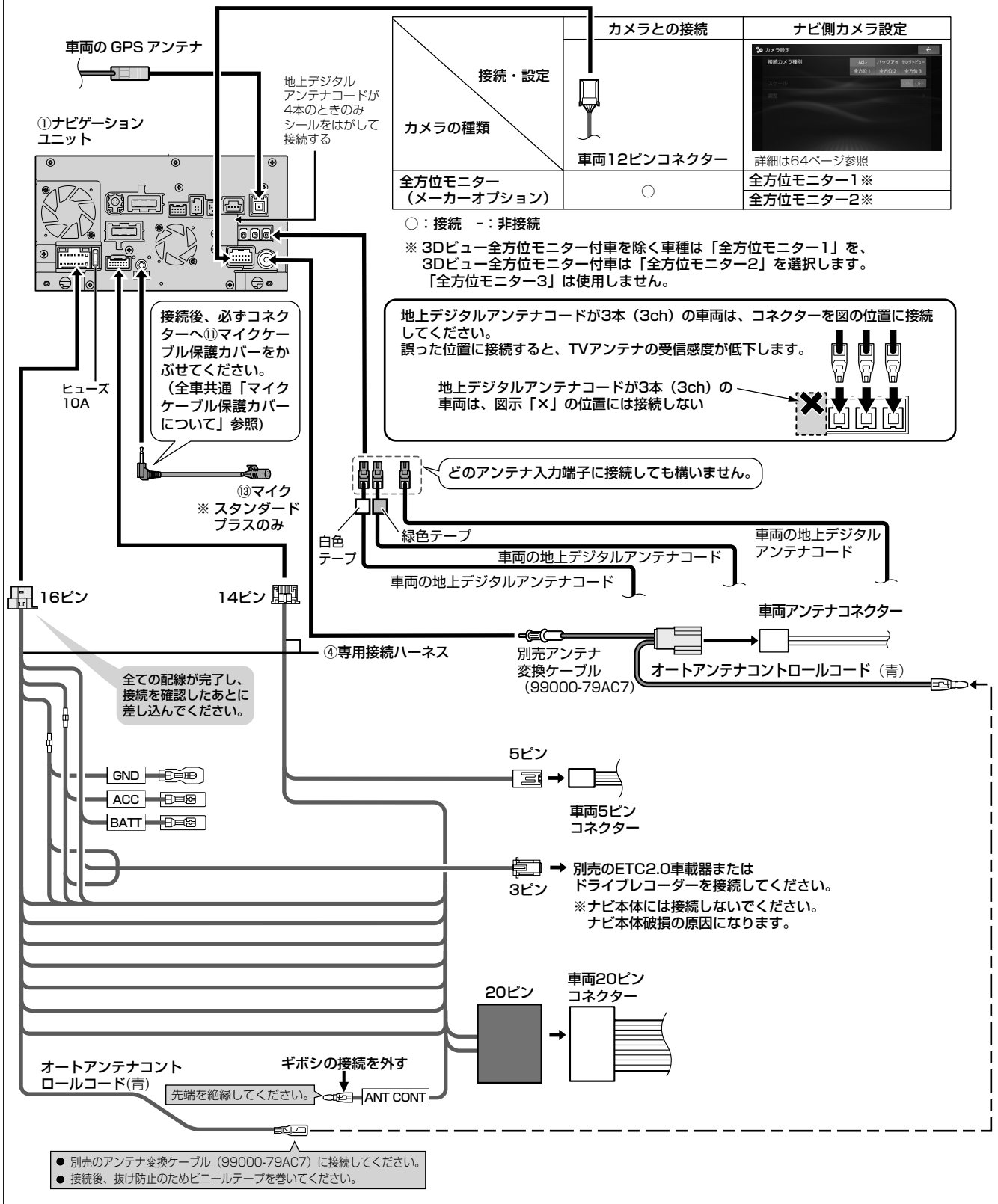

オーディオコネクタが20ピンでラジオアンテナコードの先端がコネクタタイプのオーディオレス車へ接続する場合

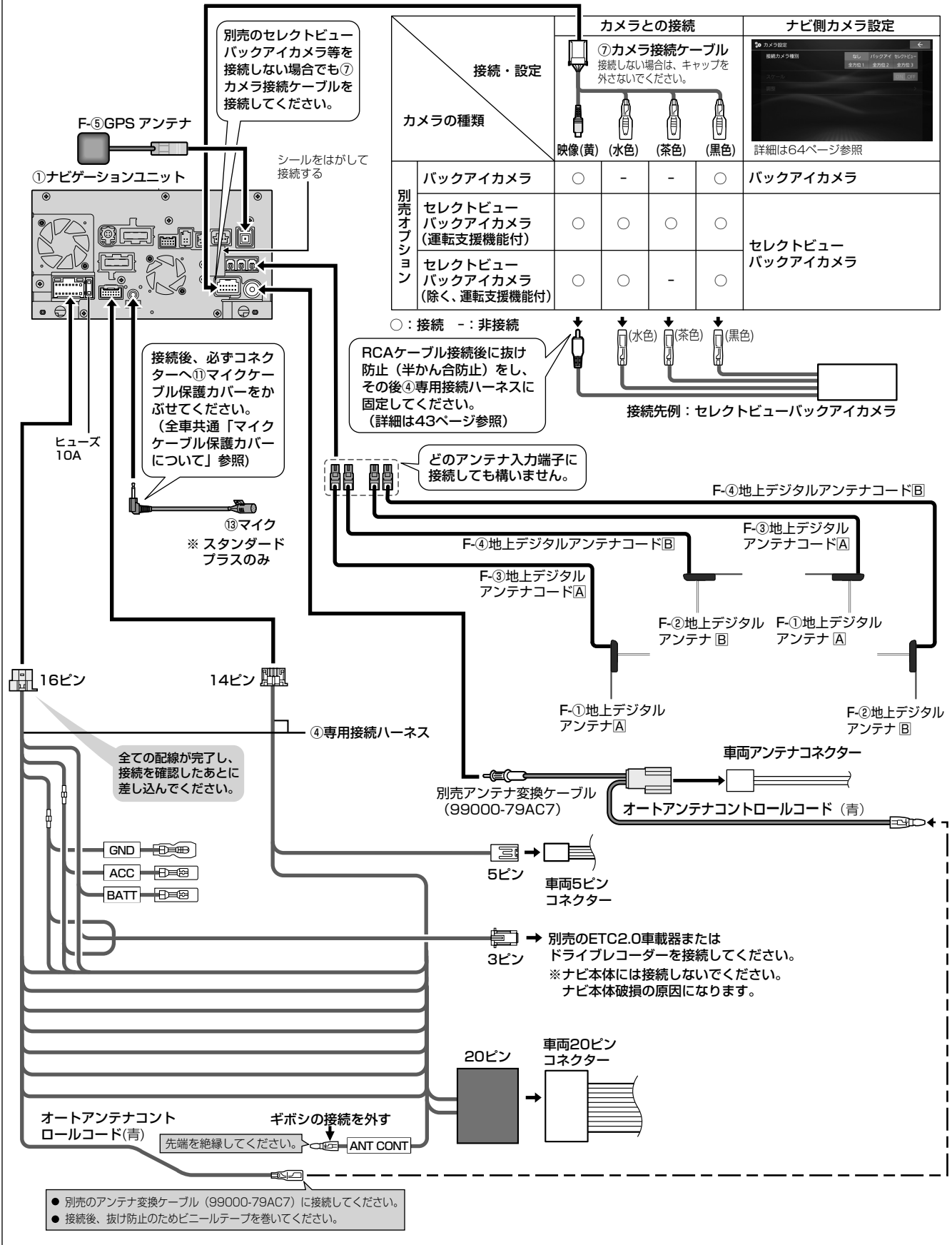

ランディへ接続する場合

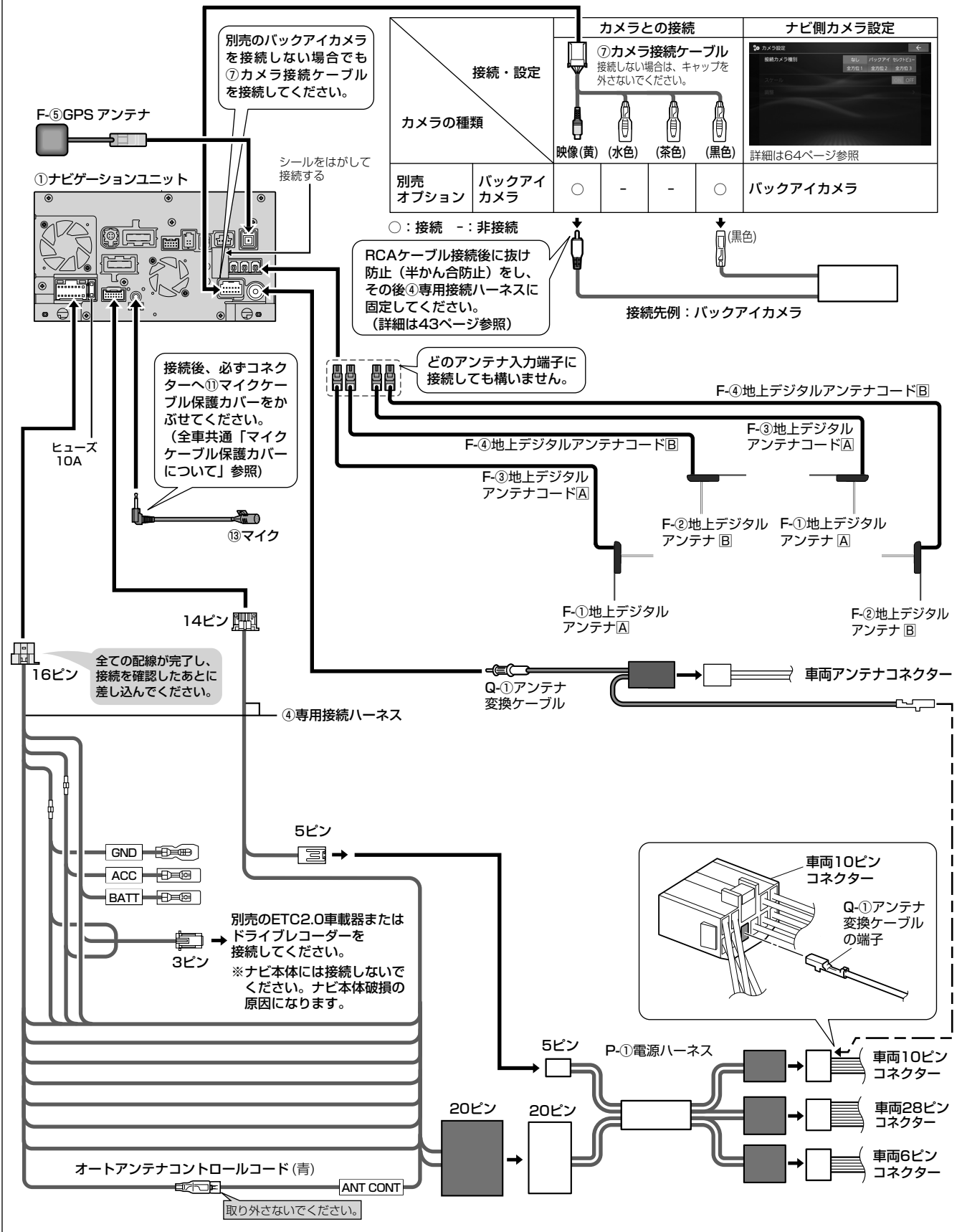

RCAケーブル接続部への追加作業について

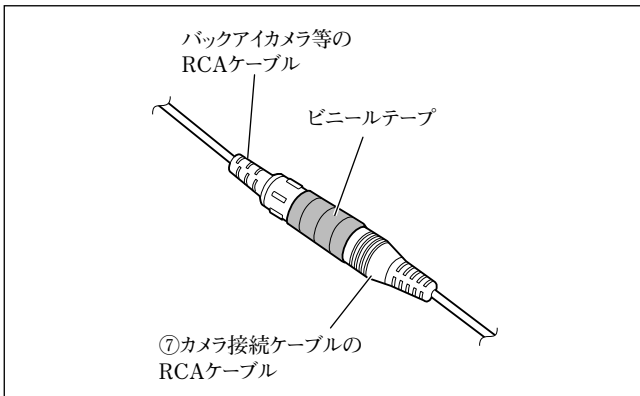

- (1) RCAケーブル接続後、抜け防止および半かん合防止のためにビニールテープを巻いてください。

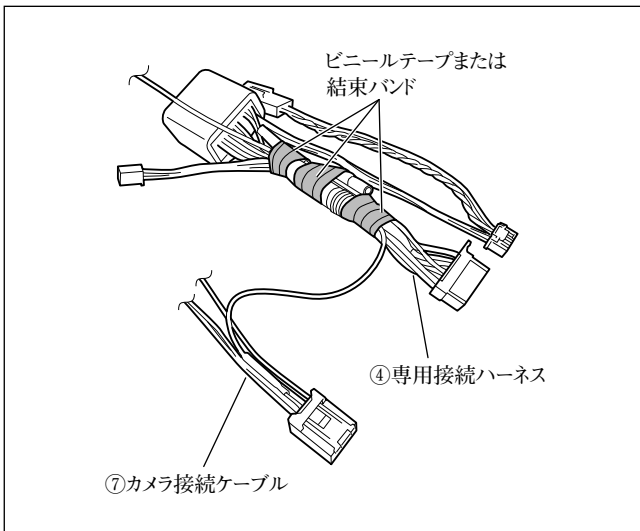

- (2) RCAケーブルの接続部を図のように④専用接続ハーネスのケーブル部に沿わせ、ビニールテープまたは結束バンドで3箇所固定してください。

他の機器との接続のしかた

リヤモニターなどとスタンダードプラスを接続する場合

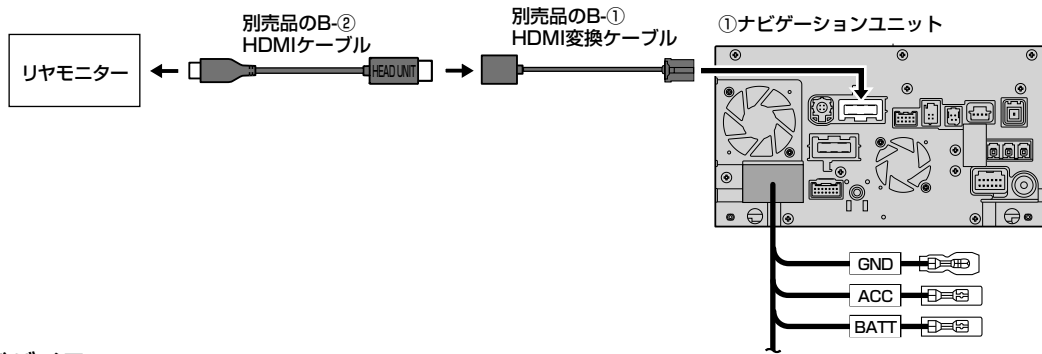

👉アドバイス

著作権保護された番組をビデオデッキなどで録画する際、著作権保護のための機能が働き、正しく録画できません。また、この機能により、再生目的でもビデオデッキを介してモニター出力した場合には画質劣化する場合がありますが、機器の問題ではありません。著作権保護された番組を視聴する場合は、本製品とモニターを直接接続してお楽しみください。

リヤモニターなどとスタンダードを接続する場合

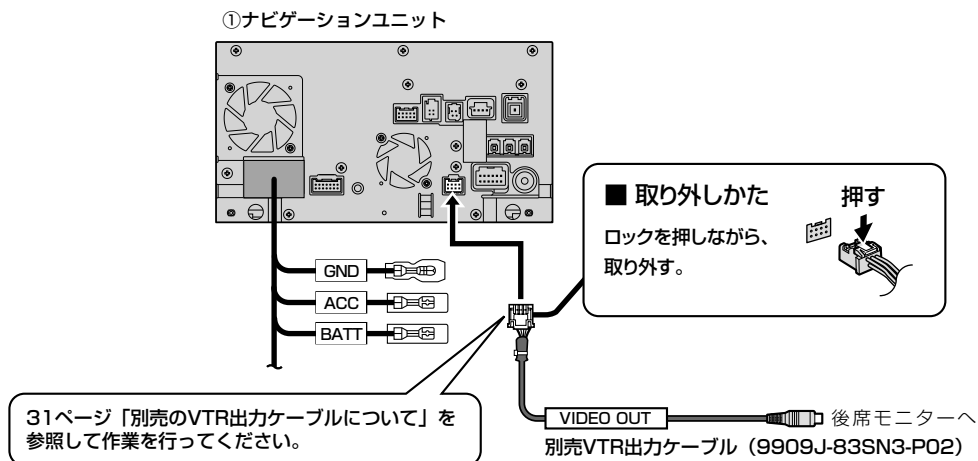

31ページ「別売のVTR出力ケーブルについて」を参照して作業を行ってください。

👉アドバイス

著作権保護された番組をビデオデッキなどで録画する際、著作権保護のための機能が働き、正しく録画できません。また、この機能により、再生目的でもビデオデッキを介してモニター出力した場合には画質劣化する場合がありますが、機器の問題ではありません。著作権保護された番組を視聴する場合は、本製品とモニターを直接接続してお楽しみください。

ビデオカメラを HDMI ケーブルで接続する場合

👉 アドバイス

G-①～G-②は、別売品HDMI接続ケーブル（99000-79BR2）の同梱品です。

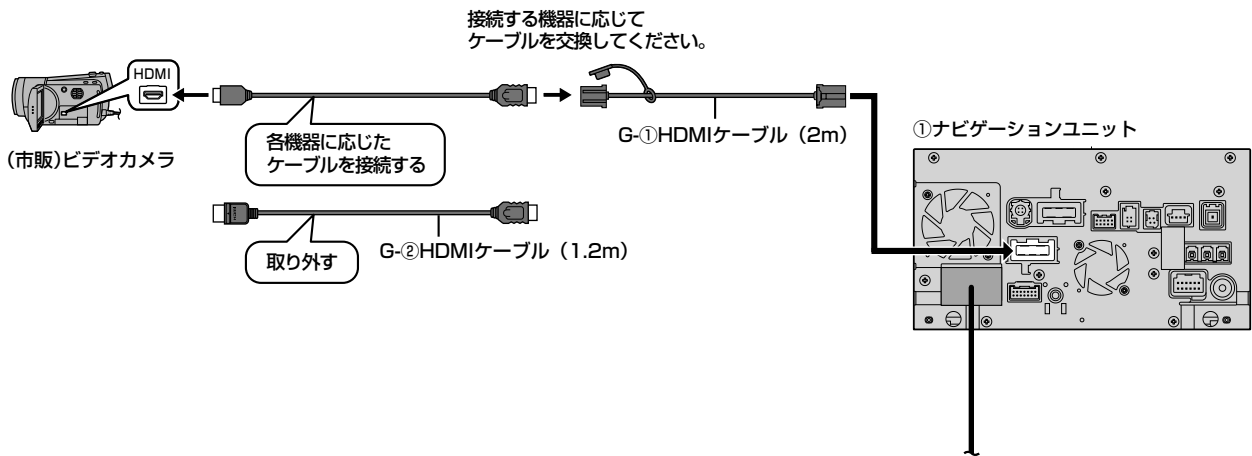

注記

- コネクターは確実に差し込んでください。
- 取り付け・取り外しをするときにケーブルを引っ張らないでください。
- 運転中に動かないようにホルダーなどでしっかり固定してください。
- 車内の温度が高くなる場所に放置しないでください。
- ケーブルやコネクターが足で踏まれたり、運転の妨げにならないように、市販のクランパーやテープなどで要所を固定してください。
- 高熱部や車体の金属部、ヒーターの熱風や直射日光を避けて配線してください。
- 使用しないときは必ずコネクターにカバーやキャップをかぶせて保護してください。

注記

- iPodとUSBメモリーは、同時には接続できません。
- iPodの動作状態によっては、充電に時間がかかる、または充電されない場合があります。
- iPodの動作やバージョンアップされるiPod、ソフトへの対応は、保証いたしかねます。
- ナビゲーションユニットと接続してiPodを使用中に、iPodのデータが消失した場合は、その補償はいたしかねます。
- iPodは、著作権のないマテリアル、または法的に複製・再生を許諾されたマテリアルを個人が私的に複製・再生するために使用許諾されるものです。著作権の侵害は法律上禁止されています。
- iPodまたはiPhoneを以下の通りに接続すると、そちらの接続が優先されるため、iPhoneで「NaviCon[®]」、「音声認識」を利用することはできません。
- ケーブルで接続するiPhoneをBLUETOOTH Audio機器としても登録している場合は、iPhoneを操作して音声出力先を「Dockコネクタ」に設定してください。機種やOSのバージョンによっては、音声出力先の設定を切り換えられない場合があります。

iPod ミュージック / USB オーディオを再生する場合

①ナビゲーションユニット

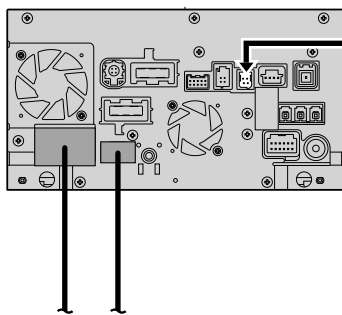

アドバイス

必ず本図に示したUSBケーブルで接続してください。他のナビゲーションに付属されているケーブルを使用すると、正しく動作しない場合があります。

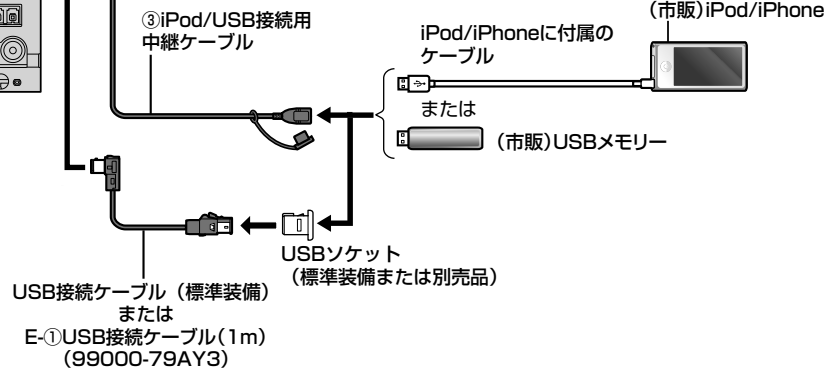

iPhone を接続する場合

①ナビゲーションユニット

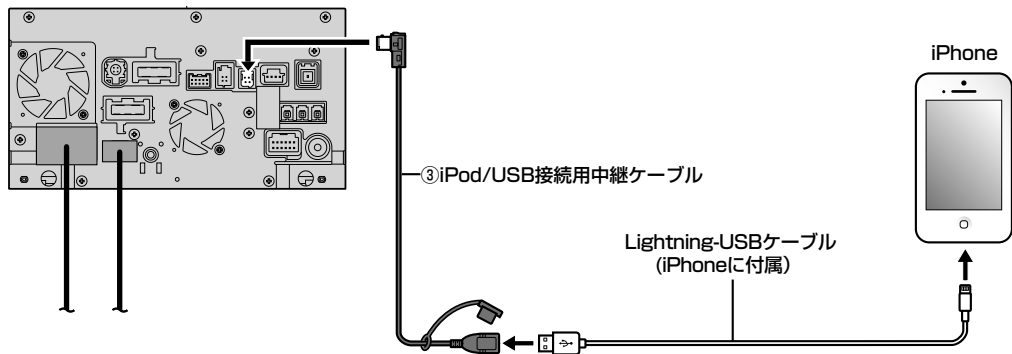

👍アドバイス

G-①～G-②は、別売品HDMI接続ケーブル (99000-79BR2) の同梱品です。

①ナビゲーションユニット

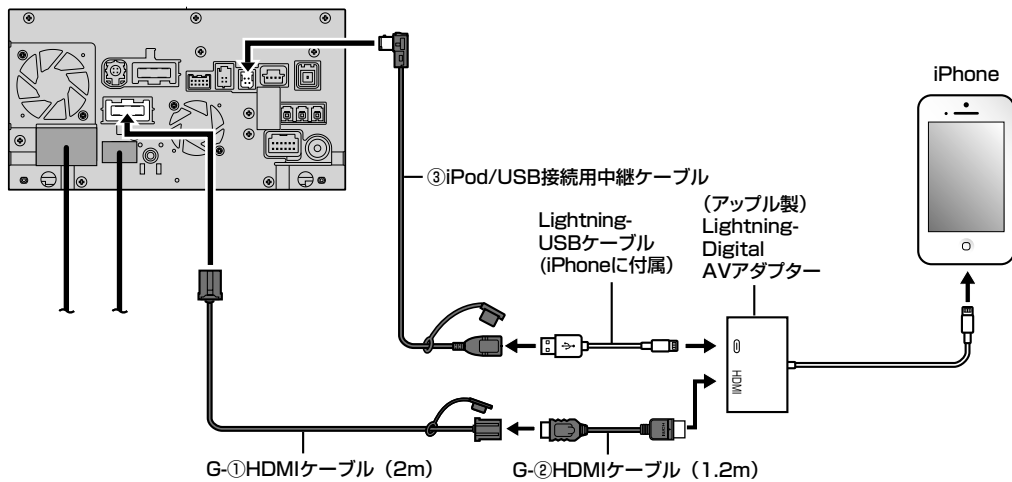

👍アドバイス

Lightningコネクターを持つiPhoneのみ接続できます。

Android スマートフォンを接続する場合

👍 アドバイス

G-①～G-②は、別売品HDMI接続ケーブル（99000-79BR2）の同梱品です。

①ナビゲーションユニット

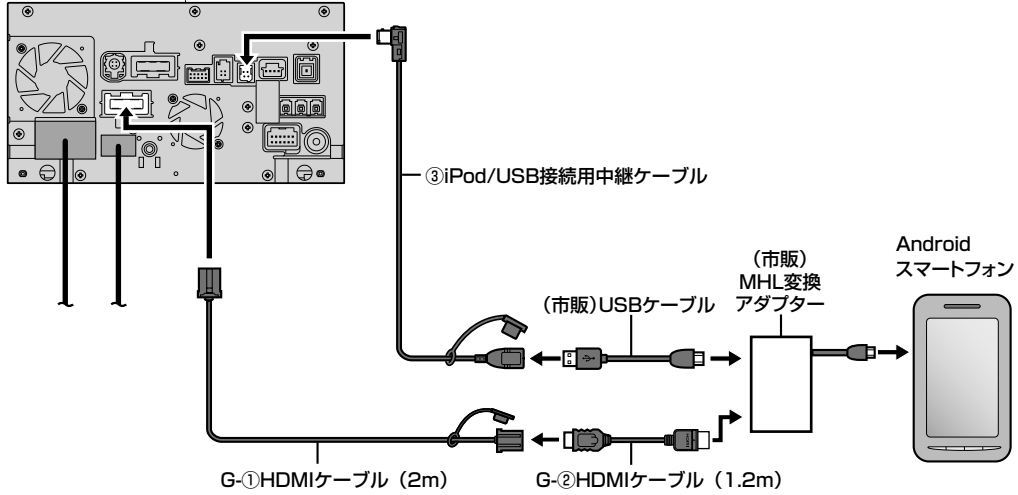

👍 アドバイス

- ・接続するスマートフォンに適したMHL変換アダプターやUSBケーブルをご使用ください。
- ・使用する機器やケーブル、またはその組み合わせによって正しく動作しない場合があります。

ドライブレコーダー（連動1カメラ）と接続する場合

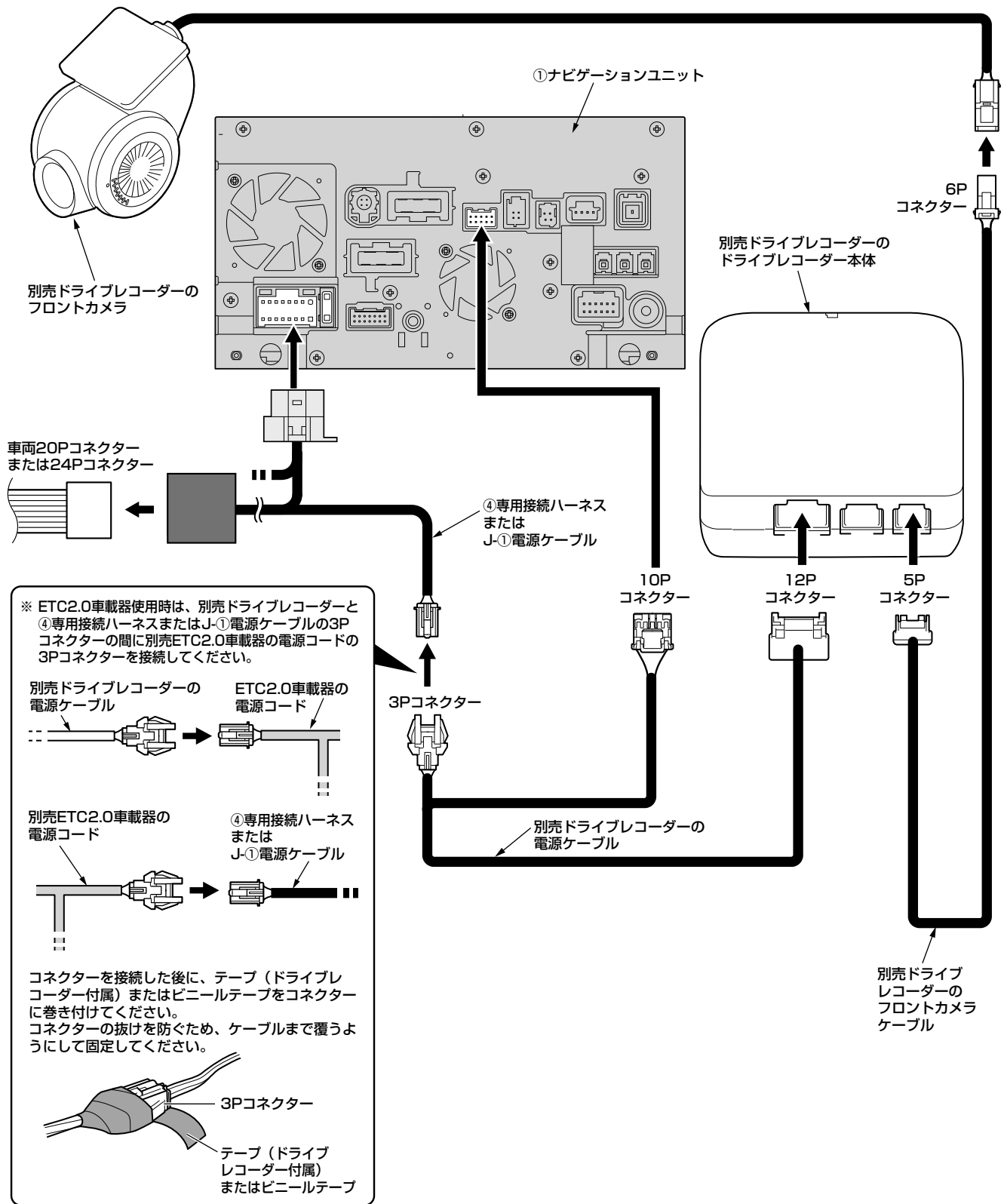

ドライブレコーダー（連動2カメラ）と接続する場合

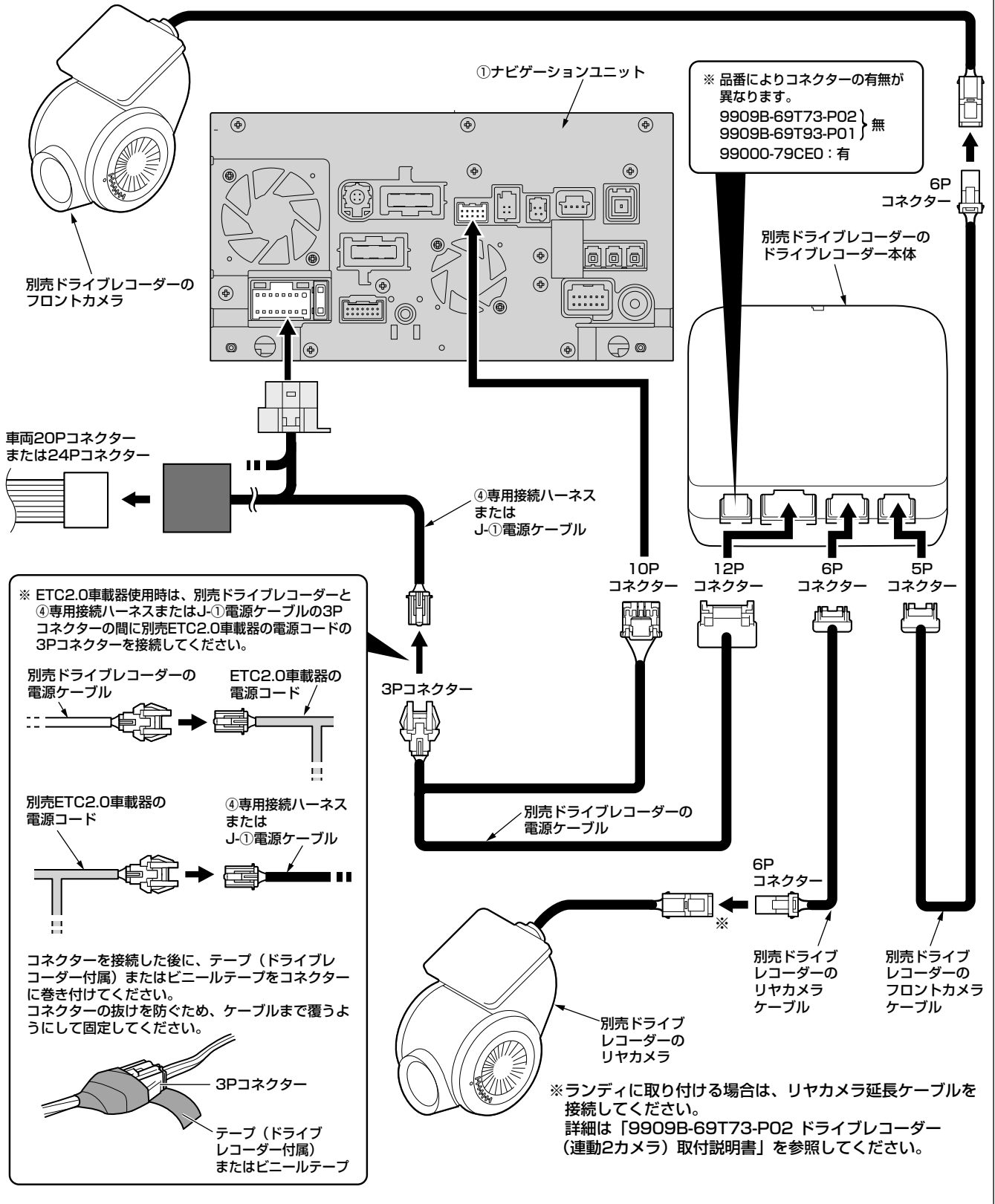

ドライブレコーダー（一体型ナビ連動タイプ）と接続する場合

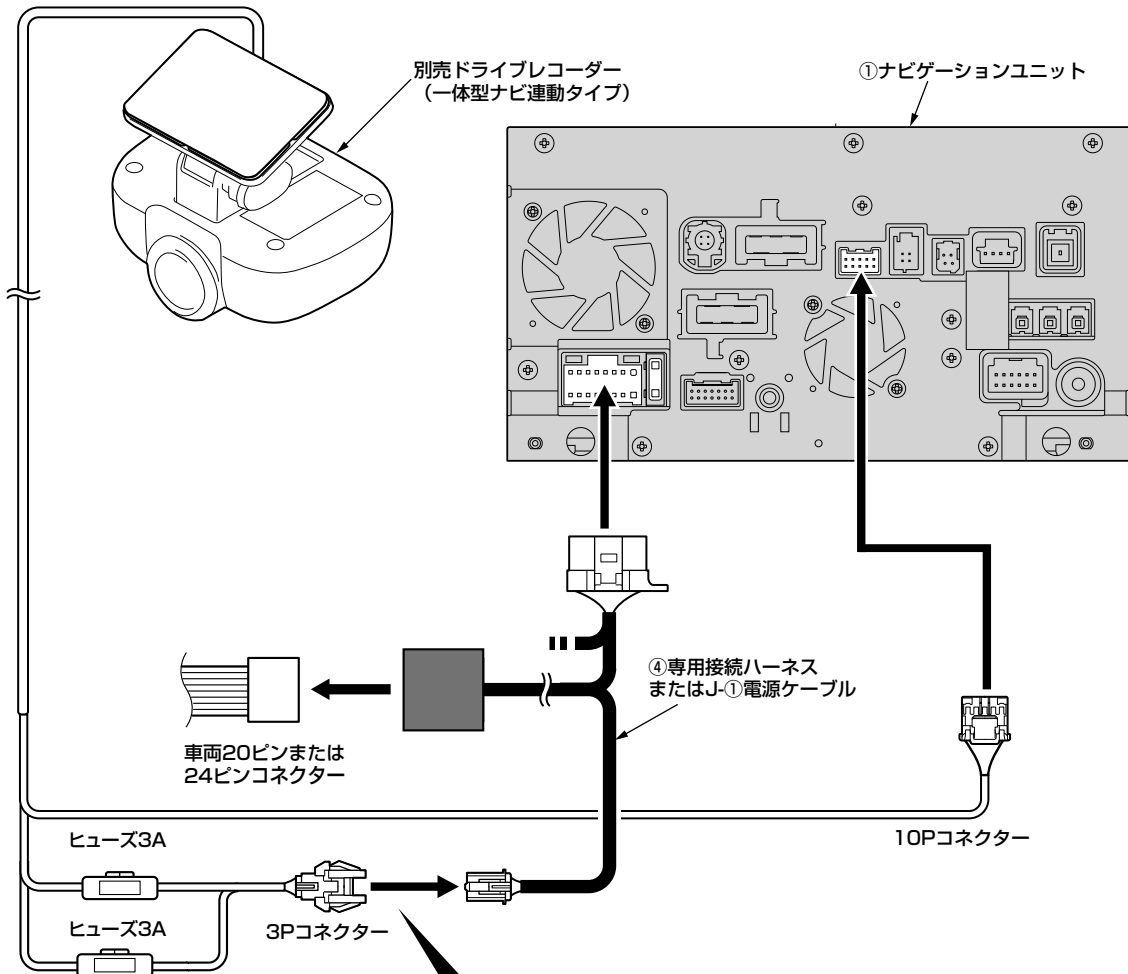

※ ETC2.0車載器使用時は、別売ドライブレコーダーと④専用接続ハーネスまたはJ-①電源ケーブルの3Pコネクタの間に別売ETC2.0車載器の電源コードの3Pコネクタを接続してください。

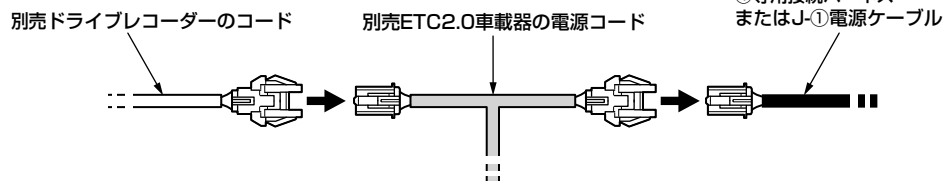

コネクタを接続した後に、テープ（ドライブレコーダー付属）またはビニールテープをコネクタに巻き付けてください。
コネクタの抜けを防ぐため、ケーブルまで覆うようにして固定してください。

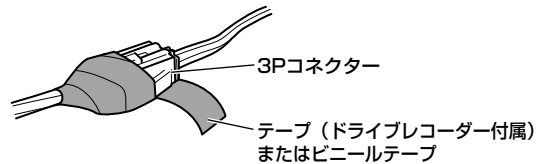

三菱電機製ETC車載器と接続する場合

①ナビゲーションユニット

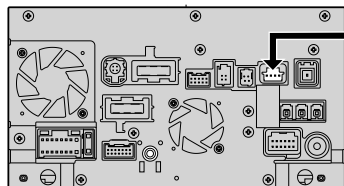

別売 ETC車載器通信ケーブル
(99000-79AY5)

汎用タイプへ

※C-①ETC車載器通信ケーブルのコンネクターをETCの拡張ポートに接続し、その他のETC用のケーブルについては、ETC側取付説明書を参照して接続します。

三菱電機製ETC2.0車載器と接続する場合

①ナビゲーションユニット

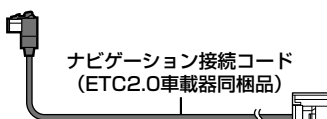
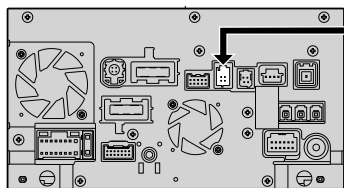

ナビゲーション接続コード
(ETC2.0車載器同梱品)

三菱電機製ETC2.0車載器へ

※ その他のETC用のケーブルについては、ETC側取付説明書を参照して接続します。ETC2.0車載器の電源取得については、ETC2.0側取付説明書を参照してください。

パナソニック製ETC2.0車載器を接続する場合

注記

次の車両は、パナソニック製ETC2.0車載器に対応していません。
 - スペースアジア(MK54S, MK94S)
 - スイフト(ZCDDS, ZGEDS, ZDDDS, ZDEDS)

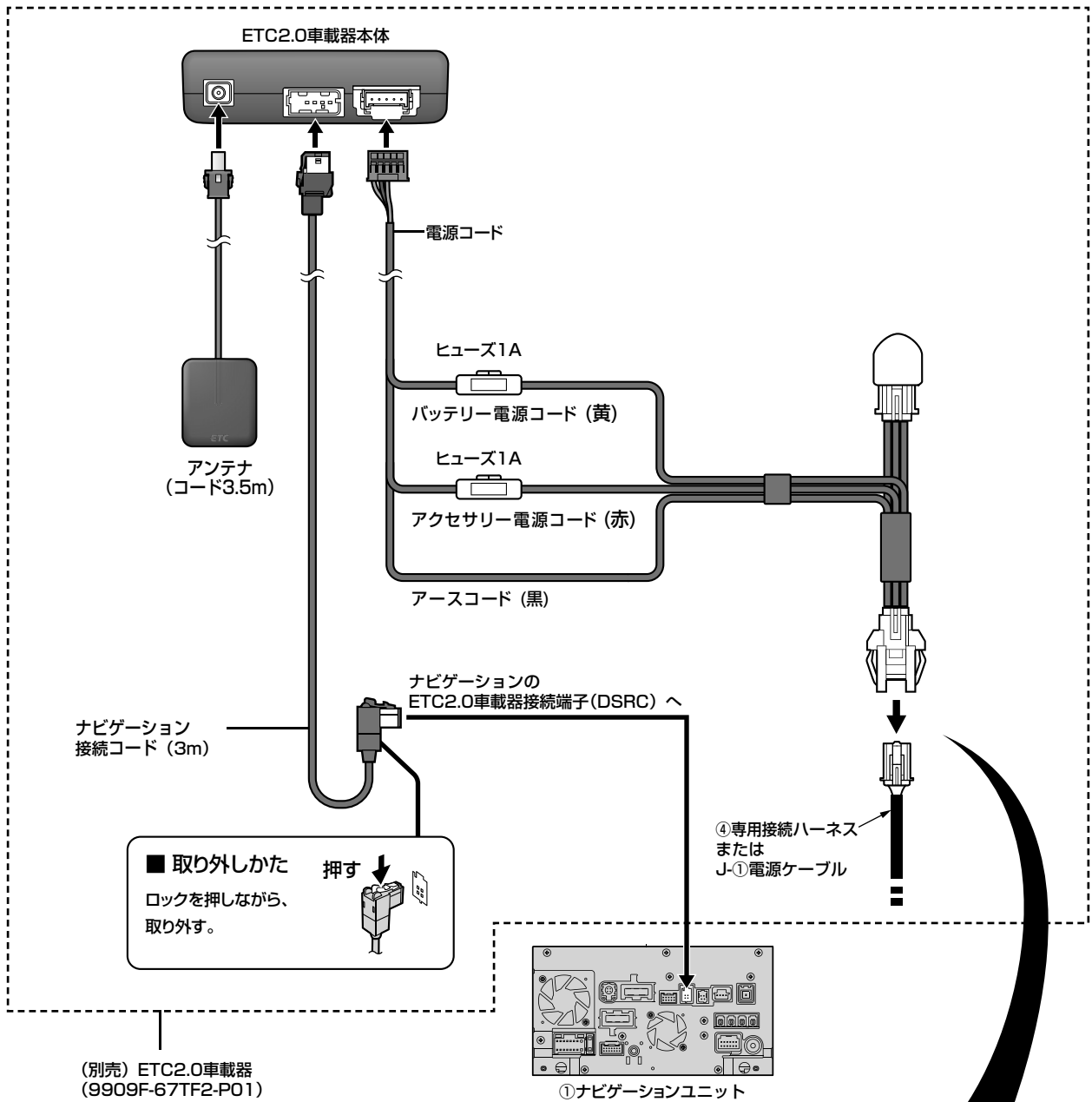

コネクタを接続した後に、ビニールテープ等をコネクタに巻き付けてください。
 コネクタの抜けを防ぐため、ケーブルまで覆うようにして固定してください。

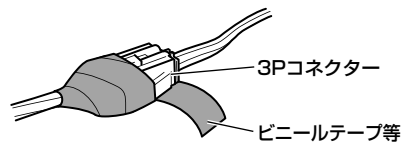

アドバイス

図は例として9909F-67TF2-P01との接続を示しています。99000-79BA0の場合も同様に接続をしてください。

接続確認のしかた

接続後、初めてナビゲーションを起動したときは、下記操作を行い、取付確認をしてください。

- (1) 車のエンジンをかけます。(ACCをONにする。)

- ナビゲーションユニットの電源が入り、安全上のご注意画面が表示されます。
- 安全上のご注意表示後に現在地画面(自車位置)が表示されます

- (2) 取付店ダイアグにより、車両設定およびカメラ設定の変更が必要な場合があります。(「取付店ダイアグ」参照)

本手順を実施しないで車両を走行させると「車両信号設定、カメラ設定に誤りの可能性が有ります。…」のアラート画面が表示される場合があります。

- (3) 見晴らしの良い場所で、GPSの受信状態を確認してください。

- GPSを受信すると、方位マーク(📍)が白色になります。



👉 アドバイス

しばらくたっても自車位置が表示されないときは、GPS情報から受信状態を確認してください。(「ツートップメニュー」画面から、**情報・設定** → **ナビ情報・設定** → **GPS情報** の順にタッチするとGPS情報を確認することができます。)



(4) **MENU** ボタンを押し、「ツートップメニュー」画面を表示させます。

(5) 画面から **情報・設定** → **システム情報・設定** → **車両信号情報** の順にタッチします。





(6) 車両信号情報を確認します。

パーキングブレーキ信号	パーキングブレーキを引くと「ON」に、解除すると「OFF」に変わりますか？
リバース信号	シフトレバーをリバース (R) に入ると「ON」、解除すると「OFF」に変わりますか？
イルミネーション信号	車のスモールランプを点灯させると「ON」、消灯させると「OFF」に変わりますか？
+B 電圧	バッテリーの電圧が表示されます。12V (11V ~ 16V) になっていませんか？

(7) **センサー学習値初期化** ボタンをタッチし、学習レベルを初期化します。

初期化後は、車のエンジンを止め (ACC OFF)、約10秒以上過ぎてから再度電源を入れてください。

(8) 現在地画面を表示させ、車両を少し移動させたあと、車速パルスを確認します。

車速パルス	走行後数字が変化していますか？	リセットすると「0」になります。
-------	-----------------	------------------

(9) 学習レベルを確認します。

👉 アドバイス

手順 (9)、(10) は、60分以上の走行が必要なため、お客様にご確認いただくよう依頼してください。

(10) 現在地画面を表示させ、見晴らしの良い道路をしばらく (60分以上) 走行したあと、各項目を確認します。

センサー学習レベル	走行後、数字や表示が変わりますか？ ・距離：「0」(レベル低) ~ 「4」(レベル高) ・回転：「未補正」→「補正中」→「補正完」 ・3D：「補正中」→「補正完」
-----------	--------------------------------------------------------------------------------------------

👉 アドバイス

- 次のようなコースでは、補正処理に時間がかかり、学習内容に誤差が出ることがあります。
 - ・渋滞、停車を頻繁に繰り返す
 - ・右左折が多い
 - ・右左折が極端に少ない
 - ・GPS信号を受信しにくい
- 次の場合にもセンサー学習値初期化をしてください。
 - ・別の車にナビゲーションユニットを載せかえた
 - ・タイヤを交換した
 - ・タイヤをローテーションした
- 速度をあげると自車マークが動かなくなることがありますが、補正処理を行っている間は故障ではありません。
- 「車速信号が検出できません」と表示された場合は、④専用接続ハーネスの車速信号コードの接続を確認してください。



(11) 「ツートップメニュー」画面から

情報・設定 → **システム情報・設定** →
拡張ユニット情報 の順にタッチします。

👉 アドバイス

手順 (11)、(12) は、別売品や市販品を接続した場
 合に行ってください。





(12) 拡張ユニット情報を確認します。

iPod	市販の iPod を接続している場合、接続済み表示になっていますか？
USB	市販の USB メモリーを接続している場合、接続済み表示になっていますか？
ETC 車載器	別売の ETC 車載器を接続している場合、接続済み表示になっていますか？
ETC2.0 車載器	別売の ETC2.0 車載器を接続している場合、接続済み表示になっていますか？
ドライブレコーダー	別売のドライブレコーダー（ナビ連動タイプ）を接続している場合、接続済み表示になっていますか？

👍 アドバイス

- iPodとUSBメモリーは、同時には接続できません。
- iPodを確認する際は、事前にオーディオソースをiPodへ切り替えてください。
- iPodを接続した場合、USBも接続済み表示へと切り替わります。
- ETC車載器とETC2.0車載器は、同時には接続できません。

取付店ダイアグ

取付店ダイアグでは以下の項目を設定することができます。車両に合わせて設定を行ってください。

- ・ 車両信号対応
- ・ メーカー
- ・ TVアンテナ接続本数
- ・ 接続ETC2.0車載器
- ・ カメラ設定
- ・ ドライブレコーダー接続
- ・ ステアリングスイッチ設定
- ・ 車種設定

注記

取付店ダイアグで設定を行っている間は、車のエンジンを止める（ACC OFF）にしないでください。設定したものと違う設定値で設定が保存されるおそれがあります。取付店ダイアグから抜ける場合は、必ずをタッチして抜けてください。



- (1) 「ツートップメニュー」画面から **情報・設定** → **システム情報・設定** → **取付店ダイアグ** の順にタッチします。

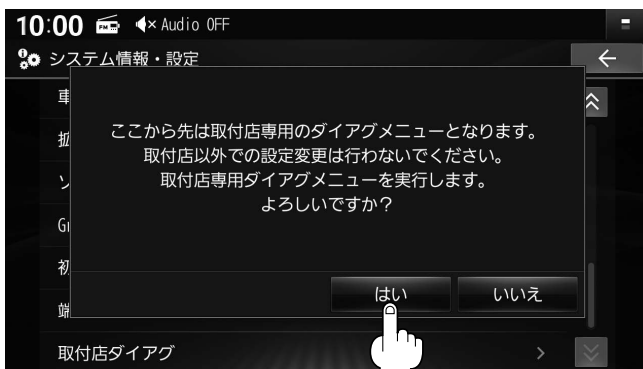
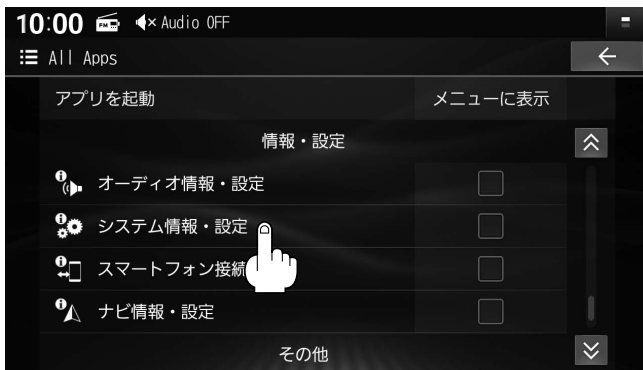

- (2) **はい** をタッチして取付店ダイアグ画面を表示させます。
 (3) 車両信号対応の設定を行います。



(4) 取り付けた車種に応じた設定値を下表から割り出し、**ON**、**OFF**を選択します。

👉 アドバイス

- お買い上げ時には「ON」に設定されています。
- 下表は現行最新モデルにのみ対応しています。マイナーチェンジ前後で設定の変わった物については対応していません。

車種		設定値
全方位モニター付き車	アルト	ON
	ラパン	
	スペーシア	
	スペーシアベース	
	ワゴンR	
	ワゴンRスマイル	
	イグニス	
	ソリオ	
	スイフト	
	クロスビー	
オーディオレス車	アルト	OFF
	ハスラー	
	ジムニー	
	ラパン	
	スペーシア	
	スペーシアベース	
	ワゴンR	
	ワゴンRスマイル	
	エスクード	
	イグニス	
	ジムニーシエラ	
	ランディ	ON
	ソリオ	
スイフト		
クロスビー	ON	

※1：別売オプションのセレクトビューバックアイカメラと共着する場合は**OFF**にしてください。

注記

取付店ダイヤグを選択直後は、実際の設定値ではなく、設定初期値が表示されることがあります。これは一時的なことで、すぐに実際の設定値が表示されます。故障ではありません。



(5) メーカーの設定を行います。

(6) **メーカー**をタッチします。



(7) **スズキ**をタッチします。

👉 アドバイス

お買い上げ時は **スズキ** に設定されています。



(8) TVアンテナ接続本数の設定を行います。

(9) **TVアンテナ接続本数**をタッチします。



(10) 以下の何れかをタッチします。

• オーディオレス車：

4アンテナにタッチ

• 全方位モニター付き車：

3アンテナにタッチ

👉 アドバイス

• お買い上げ時は **4アンテナ** に設定されています。

• スペーシアベースの全方位モニター付き車は **4アンテナ** です。



- (11) ETC2.0車載器の設定を行います。
 (12) **接続ETC2.0車載器** をタッチします。



- (13) 以下の何れかをタッチします。
- ETC2.0車載器非装備車：**なし** にタッチ
 - パナソニック製ETC2.0車載器装備車：**パナソニック製** にタッチ
 - 三菱電機製ETC2.0車載器装備車：**三菱電機製** にタッチ

👉 アドバイス

お買い上げ時は **なし** に設定されています。



- (14) カメラの設定を行います。
 (15) **カメラ設定** をタッチします。

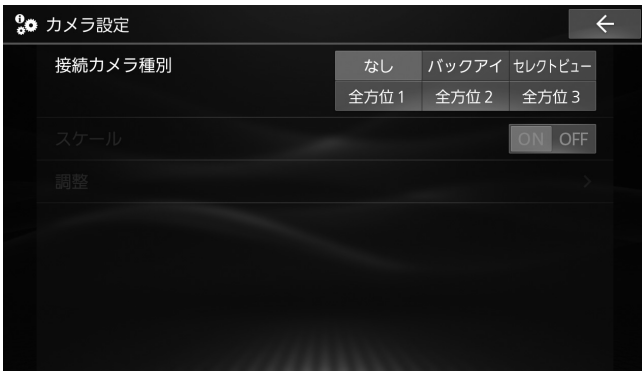

(16) カメラ設定画面から、搭載されているカメラを選びます。

👉 アドバイス

• カメラ切り替えスイッチについては、カメラの取付説明書を参照してください。

- 用品バックアイカメラ
- メーカーオプションバックアイカメラ
- 用品セレクトビューバックアイカメラ
- アルト、ラパン、スペーシア、スペーシアベース、ワゴンRスマイル、ソリオの全方位モニター付車
- 3Dビュー全方位モニター付車
- 全方位モニター付車 (3Dビュー付車は除く)

• アルトとランディは **バックアイ** を選択し、スケールを **ON** にし、その後 **調整** を行ってください。

• スケールの調整は次のように行ってください。

アルト	889,203
ランディ	868,296

アルト	223,426
ランディ	274,486

アルト	435,203
ランディ	450,296

アルト	1126,426
ランディ	1072,486

- 1) 黄色・緑色、黄色・赤色の各交点をタッチすると、タッチした交点がハイライトされます。
- 2) ハイライトされた状態で **◀**、**▲**、**▼**、**▶** をタッチすると画面左上に表示される座標値が変化します。
- 3) 各交点の座標値が図中の値となるように設定を行ってください。
- 4) 設定が済んだら **◀** をタッチします。

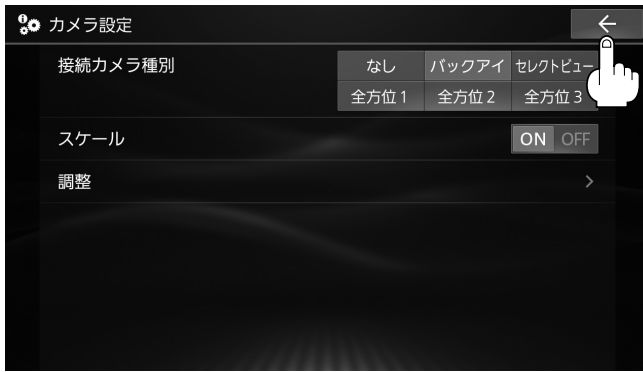

(17) ◀️をタッチします。



(18) ドライブレコーダー接続の設定を行います。

(19) ナビ連動タイプのドライブレコーダーを接続した場合は **ON** にタッチします。

👉 アドバイス

お買い上げ時には **OFF** に設定されています。



(20) ステアリングスイッチの設定を行います。

(21) **ステアリングスイッチ設定** をタッチします。



(22) 取り付けした車種に応じた設定値を選択します。

👉 アドバイス

- 図柄に合わせてステアリングスイッチ設定を行ってください。
- お買い上げ時は、「TYPE B」に設定されています。
- 「TYPE D」は使用する車種がありません。選択しないでください。

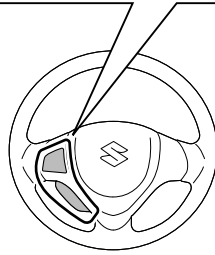
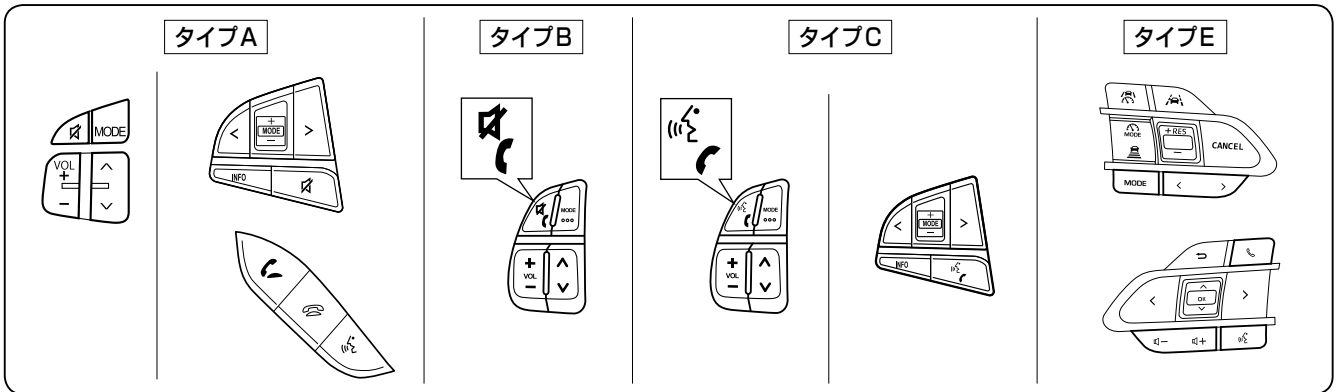

- イラストは機能説明用です。スイッチの配置や形状は、車両により異なります。



(23) ← をタッチします。



(24) ▾ をタッチし、画面をスクロールさせ、**車種設定** をタッチします。

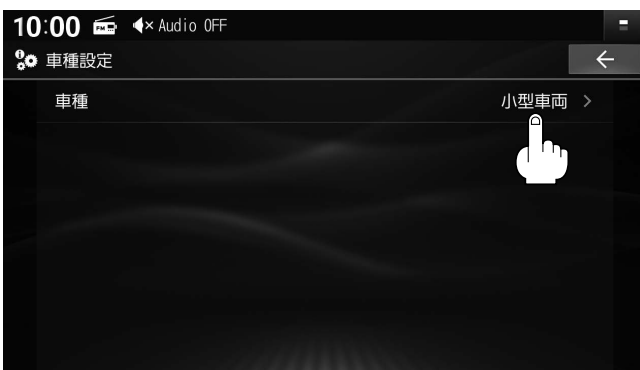

(25) **車種** をタッチし、下記の項目を設定します。

アドバイス

大型車両等概当しない項目があります。

車両情報			
車種	軽自動車	小型車両	普通車両
	中型車両	大型車両	特定車両
[お買い上げ時の設定：小型車両]			



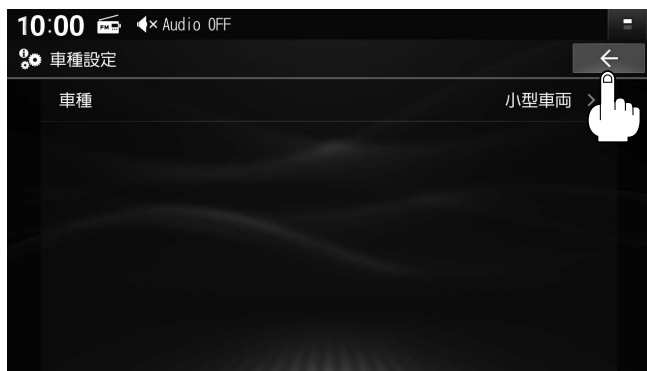

(26)  をタッチします。



(27)  をタッチします。

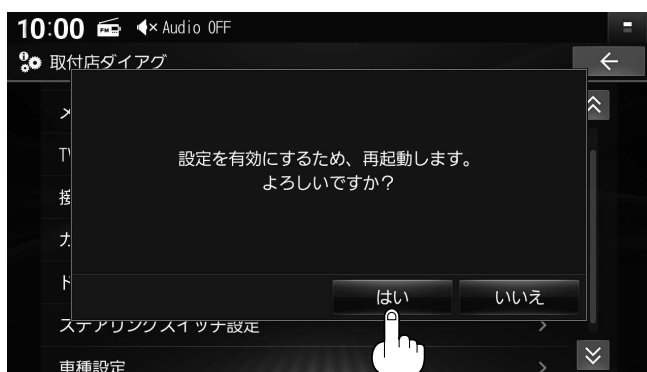

(28) **はい** をタッチします。

アドバイス

取付店ダイアグの設定をお買い上げ時の状態から変更しなかった場合は、再起動の必要がありませんので、左図の画面は表示されません。

(29) 再起動後、一度車のエンジンを止めてください。(ACC OFF)

(30) バッテリーの⊖端子を外してください。

(31) 約15秒経過後、再度バッテリーの⊖端子を接続してください。

(32) サービスマニュアルを参照し、バッテリーの⊖端子を規定のトルクで締め付けてください。

アドバイス

本手順を行わないと、車種によってはコンビネーションメーター内の時計設定ができなくなります。

ステアリングスイッチの操作について

車両に純正ステアリングスイッチが装備されている場合には、下記のオーディオ操作ができます。

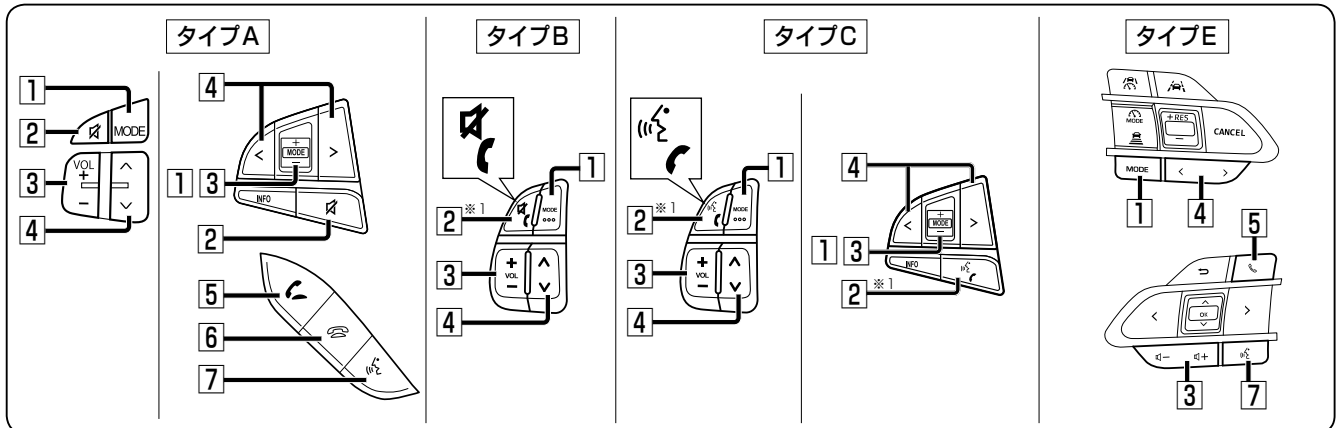

※ 1 図柄に合わせてステアリングスイッチ設定を行ってください。
お買い上げ時は、「タイプB」に設定されています。

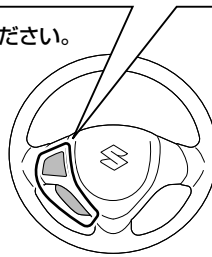

● イラストは機能説明用です。
スイッチの配置や形状は、車両により異なります。

<p>①</p>	<p>MODE (モード)</p>	<ul style="list-style-type: none"> ● 押すごとにオーディオモードが切り換わります。 ● オーディオ OFF 時は MEMORY MUSIC に切り換わります。 ● 交通情報時は、TV に切り換わります。 ● ステアリングスイッチで交通情報に切り換えることはできません。 <div style="display: flex; justify-content: space-around; align-items: center;"> <div style="text-align: center;"> <p>※3※4</p> <p>MEMORY MUSIC ←</p> <p>↓</p> <p>DVD・CD ※5</p> <p>↓</p> <p>FM</p> <p>↓</p> <p>AM</p> <p>↓</p> <p>TV</p> </div> <div style="text-align: center;"> <p>←</p> <p>BLUETOOTH Audio ※7</p> <p>↑</p> <p>iPod ※6</p> <p>↑</p> <p>USB ※6</p> <p>↑</p> <p>SD ※3</p> <p>↑</p> <p>VTR</p> <p>↑</p> <p>HDMI ※2</p> </div> </div> <ul style="list-style-type: none"> ※2 スタンダードプラスのみ ※3 SD メモリーカード挿入時のみ ※4 本機で SD メモリーカードに録音した音楽データの再生 ※5 ディスク (CD・MP3/WMA・DVD) 挿入時のみ ※6 USB メモリー、iPod 接続時のみ (同時には接続できません。) ※7 BLUETOOTH Audio 機器接続時のみ <ul style="list-style-type: none"> ● 音声認識※2を起動する (1 秒以上押す) 						
<p>②</p> <p>※1</p>	<p>🔇 タイプ A</p> <p>🔇 タイプ B</p> <p>📞 タイプ C</p>	<ul style="list-style-type: none"> ● オーディオの音声を一時的に消音する※8 ● オーディオの音声を一時的に消音する※8 ● 電話に出る (着信中) ● 電話を切る (通話中) (1 秒以上押す) ● 電話に出る (着信中) ● 電話を切る (通話中) (1 秒以上押す) ● 音声認識※2を起動する <ul style="list-style-type: none"> ※8 ナビゲーションの音声案内、ハンズフリーの音声 (通話音・発 / 着信音) は、ミュートされません。 						
<p>③</p>	<p>+ -</p>	<ul style="list-style-type: none"> ● オーディオ / ハンズフリーの音量を調整 						
<p>④</p>	<p>^ v または <></p>	<table border="1" style="width: 100%; border-collapse: collapse;"> <tr> <td style="padding: 5px;"> <p>DVD CD MEMORY MUSIC USB SD</p> <p>BLUETOOTH Audio iPod</p> </td> <td style="padding: 5px;"> <ul style="list-style-type: none"> ● 頭出し ● 早送り・早戻し (押し続ける) </td> </tr> <tr> <td style="padding: 5px;"> <p>FM/AM</p> </td> <td style="padding: 5px;"> <ul style="list-style-type: none"> ● 選局する ● シーク選局 (1 秒以上押す) </td> </tr> <tr> <td style="padding: 5px;"> <p>TV</p> </td> <td style="padding: 5px;"> <ul style="list-style-type: none"> ● 選局する ● 連続選局 (押し続ける) </td> </tr> </table>	<p>DVD CD MEMORY MUSIC USB SD</p> <p>BLUETOOTH Audio iPod</p>	<ul style="list-style-type: none"> ● 頭出し ● 早送り・早戻し (押し続ける) 	<p>FM/AM</p>	<ul style="list-style-type: none"> ● 選局する ● シーク選局 (1 秒以上押す) 	<p>TV</p>	<ul style="list-style-type: none"> ● 選局する ● 連続選局 (押し続ける)
<p>DVD CD MEMORY MUSIC USB SD</p> <p>BLUETOOTH Audio iPod</p>	<ul style="list-style-type: none"> ● 頭出し ● 早送り・早戻し (押し続ける) 							
<p>FM/AM</p>	<ul style="list-style-type: none"> ● 選局する ● シーク選局 (1 秒以上押す) 							
<p>TV</p>	<ul style="list-style-type: none"> ● 選局する ● 連続選局 (押し続ける) 							
<p>⑤</p>	<p>📞</p>	<ul style="list-style-type: none"> ● 電話に出る (着信中) 						
<p>⑥</p>	<p>📞</p>	<ul style="list-style-type: none"> ● 電話を切る (通話中) 						
<p>⑦</p>	<p>🗣️</p>	<ul style="list-style-type: none"> ● 音声認識※2を起動する 						

ナビゲーションの設定変更

👉 アドバイス

本項目は、次の機能（制限速度案内および一時停止案内）がある車両に取り付けた場合のみ作業が必要な項目です。

車両によっては、車両の制限速度案内および一時停止案内と、ナビゲーションの制限速度案内および一時停止案内が重複して案内をします。この案内の重複を解消させるため、ナビゲーションの制限速度案内および一時停止案内の設定を変更する必要があります。

ナビゲーション取付後、下記を参照してナビゲーションの制限速度案内および一時停止案内を「常時」→「しない」へ設定変更してください。



(1) ナビゲーションユニット①の**MAP** ボタンを押します。

(2) **☰** をタッチします。



(3) **TUNE** をタッチします。



(4) **ガイダンス** をタッチします。



(5) 一時停止案内 **OFF** をタッチします。

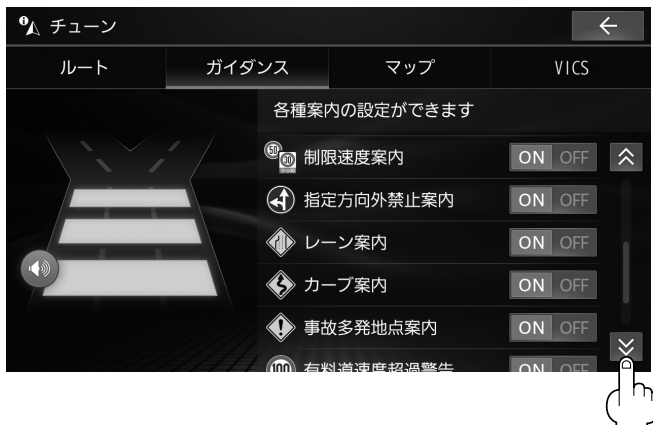

(6) ≡ をタッチし、画面をスクロールさせます。



(7) 制限速度案内 **OFF** をタッチします。



(8) ← をタッチします。

取付要領

取付作業

アルト 共通

👉アドバイス

- 車種別の共通編は、オーディオレス車と全方位モニター付き車で共通な「車両部品の取り外し方法」、「別売のケーブル（HDMI接続ケーブルなど）の取り付け方法」、「ナビゲーションユニット取付後の復元および設定」について記載をしています。
- 「配線のしかた」や「ナビゲーションユニットの取付方法」など、オーディオレス車と全方位モニター付き車とで異なる内容については、それぞれの項目を参照して作業を行ってください。

● 車両部品の取り外し方法

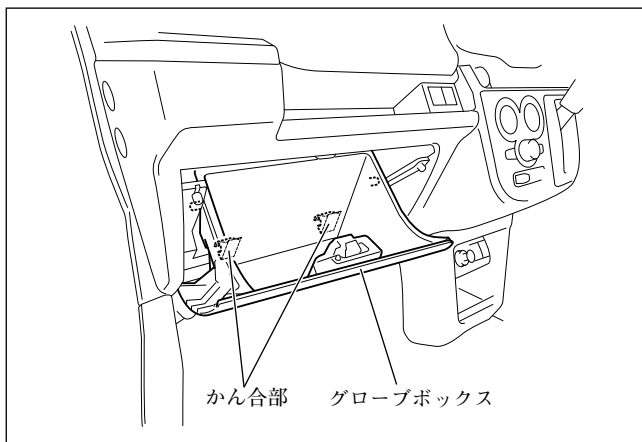

注記

取り外したスクリュー、ボルトおよびクリップ等は再使用します。紛失しないでください。

- (1) フロントピラーインナートリム左右を取り外してください。（全車共通「車両部品の取り外し方法」参照）

👉アドバイス

オーディオレス車に取り付ける場合のみフロントピラーインナートリム左右を取り外してください。

- (2) グローブボックスを取り外してください。

👉アドバイス

全方位モニター付き車で別売品のHDMI接続ケーブルを取り付けない場合は、グローブボックスの取り外しが不要です。

注記

シフトレバーを一番下げた状態で作業を行ってください。シフトレバーに傷が付くおそれがあります。

- (3) インパネセンターガーニッシュを取り外してください。

このとき、ハザードスイッチコネクターの接続を外してください。

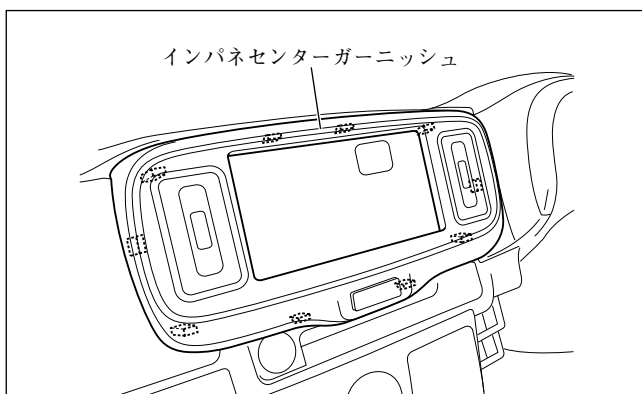

※図は例で当該車種と一部異なることがありますが、同様に作業を行ってください。

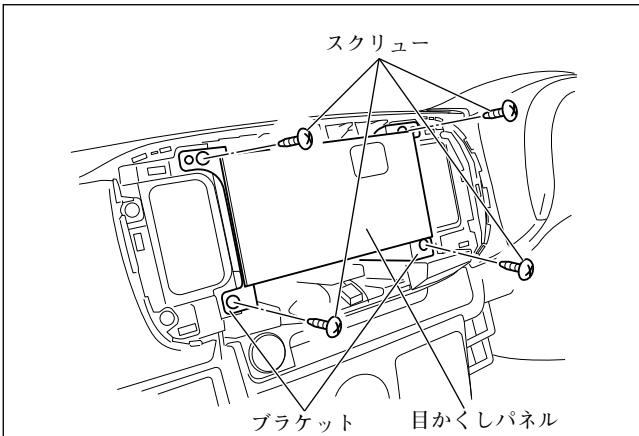

※図は例で当該車種と一部異なることがありますが、同様に作業を行ってください。

(4) ブラケットを固定しているスクリュー (4本) を取り外してください。

(5) ブラケットを目かくしパネルと共に取り外してください。

このとき、オーディオ用コネクターおよびアンテナ用コネクター等の接続を外してください。

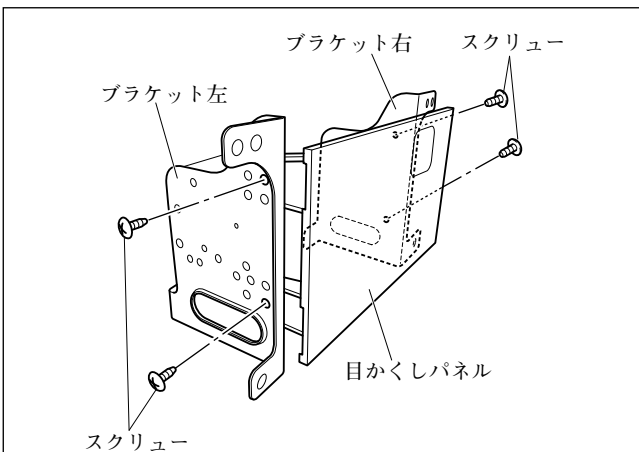

※図は例で当該車種と一部異なることがありますが、同様に作業を行ってください。

(6) スクリュー (左右各2本) を外し、ブラケットを目かくしパネルから取り外してください。

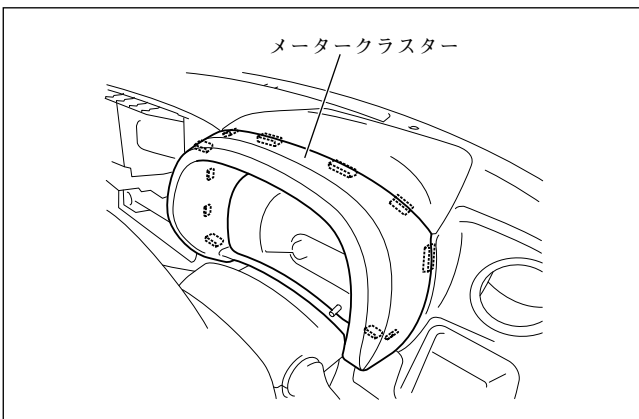

(7) メータークラスターを取り外してください。

注記

コラムアップカバーをマスキングテープ等で養生してから取り外してください。

アドバイス

全方位モニター付き車へスタンダードを取り付ける場合を除き、(7)~(9)で示す部品を取り外してください。

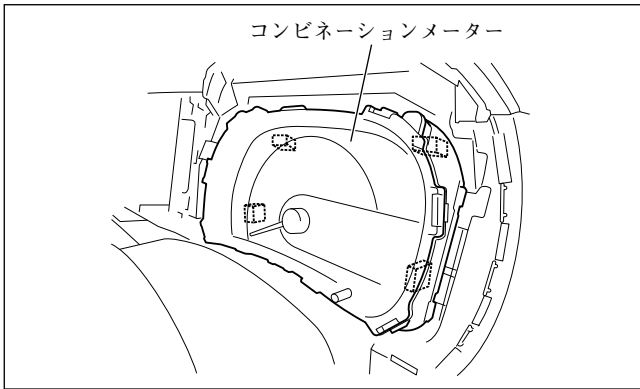

(8) コンビネーションメーターを取り外してください。

このとき、コンビネーションメーターに接続されているコネクタを外してください。

注記

コンビネーションメーターに傷を付けないよう注意してください。



(9) スイッチベゼルを取り外してください。

このとき、各スイッチ類のコネクタの接続を外してください。

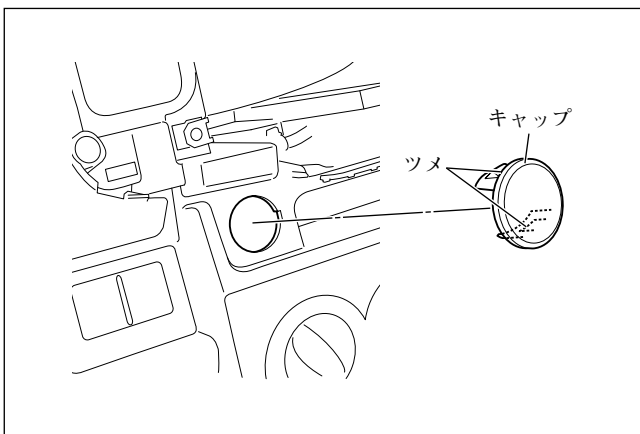

(10) キャップを、ツメ（2箇所）を縮めて取り外してください。

👉アドバイス

別売品USBケーブル（ソケット接続用）を取り付ける場合のみキャップを取り外してください。

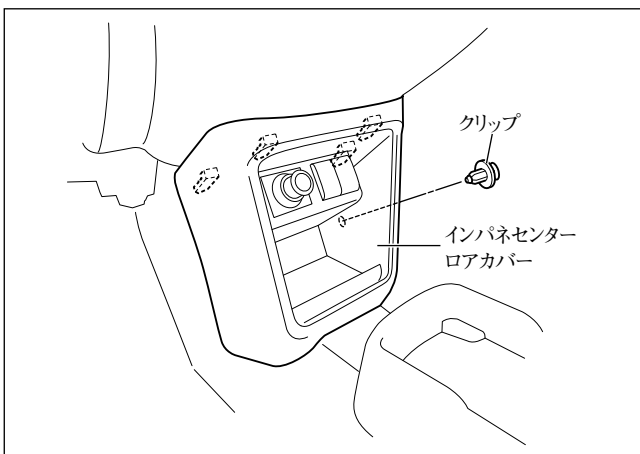

(11) クリップを外し、インパネセンターロアカバーを取り外してください。

👉アドバイス

別売品USBケーブル（ソケット接続用）や、別売品HDMI接続ケーブルを取り付ける場合のみインパネセンターロアカバーを取り外してください。

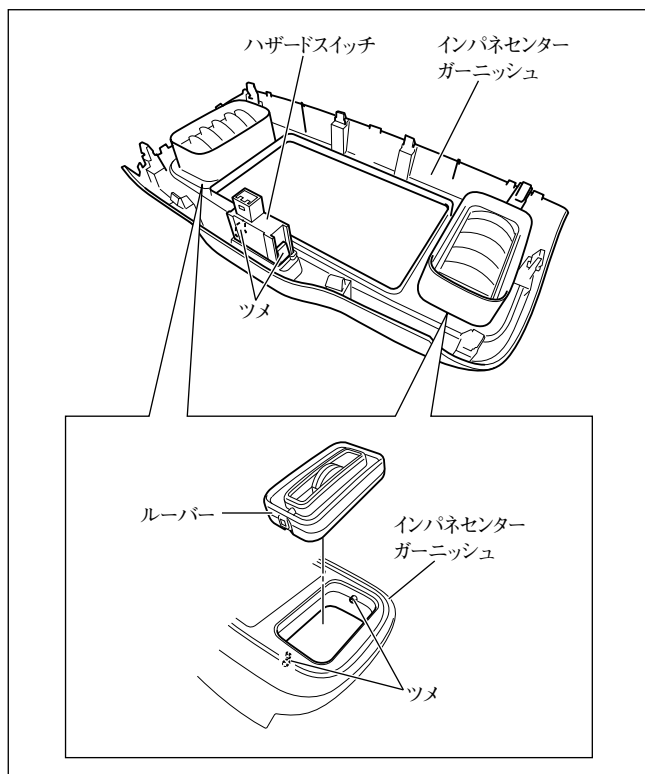

- (12) ツメを外してルーバーおよびハザードスイッチをインパネセンターガーニッシュから外し、別売のオーディオ交換ガーニッシュに取り付けてください。

注記

ツメを破損させないように慎重に作業を行ってください。

● 別売のUSBケーブル（ソケット接続用）の取付方法

👍 アドバイス

E-①～E-③は、別売品USBケーブル（ソケット接続用）の同梱品です。

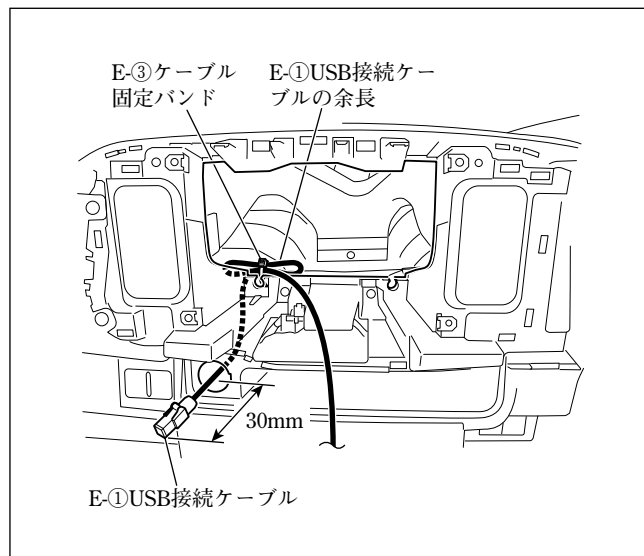
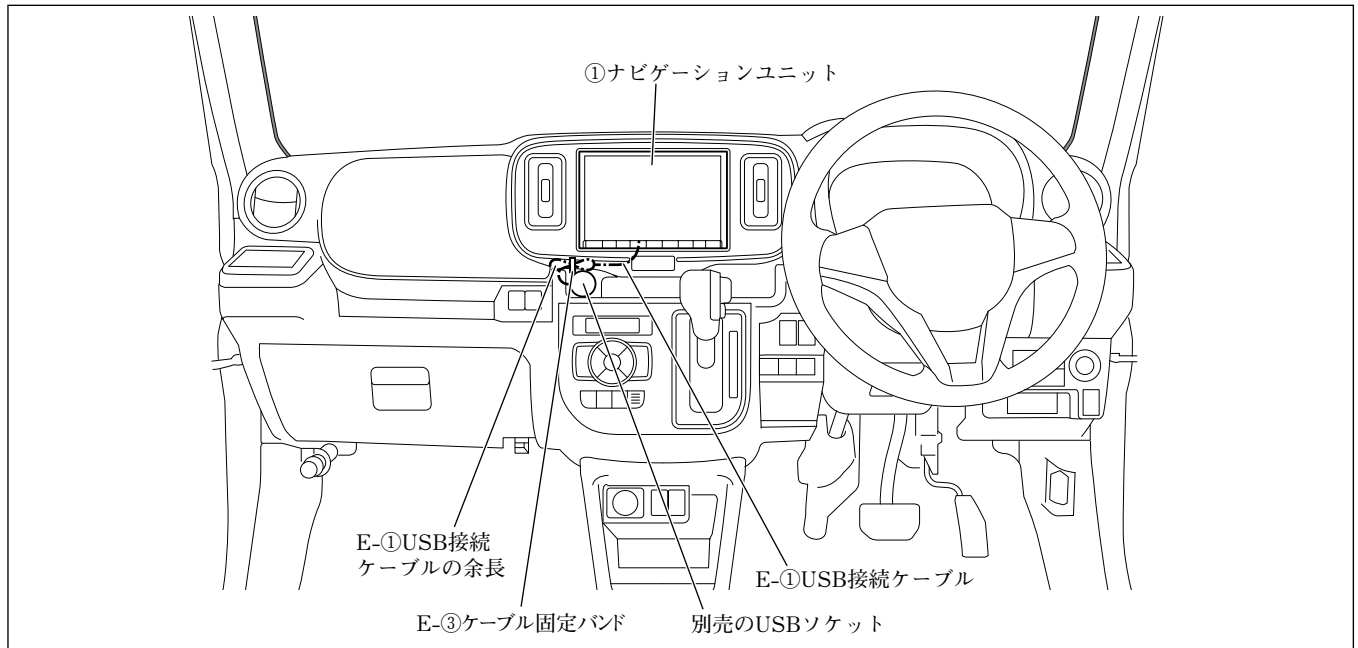

- (1) E-①USB接続ケーブルを左図のように配線してください。

注記

E-①USB接続ケーブルは、板金エッジ、樹脂エッジおよび可動部に干渉しないように配線してください。

- (2) E-①USB接続ケーブルをE-③ケーブル固定バンドで車両ハーネスに固定してください。

⚠ 警告

E-①USB接続ケーブルはE-③ケーブル固定バンドで束ね、たるまないように確実に固定してください。運転操作に支障をきたすおそれがあります。

- (3) E-①USB接続ケーブルのコネクターを別売品のUSBソケット（39105-80P00）に接続してください。
- (4) E-①USB接続ケーブルおよびナビゲーション関係の各コネクターを接続してください。（「接続のしかた」参照）

● 別売のHDMI接続ケーブルの取付方法

👍 アドバイス

- 本項目は、別売品HDMI接続ケーブルを別売品USBケーブル（ソケット接続用）と組み合わせない場合の取り付け方を示しています。
- G-①は、別売品HDMI接続ケーブルの同梱品です。

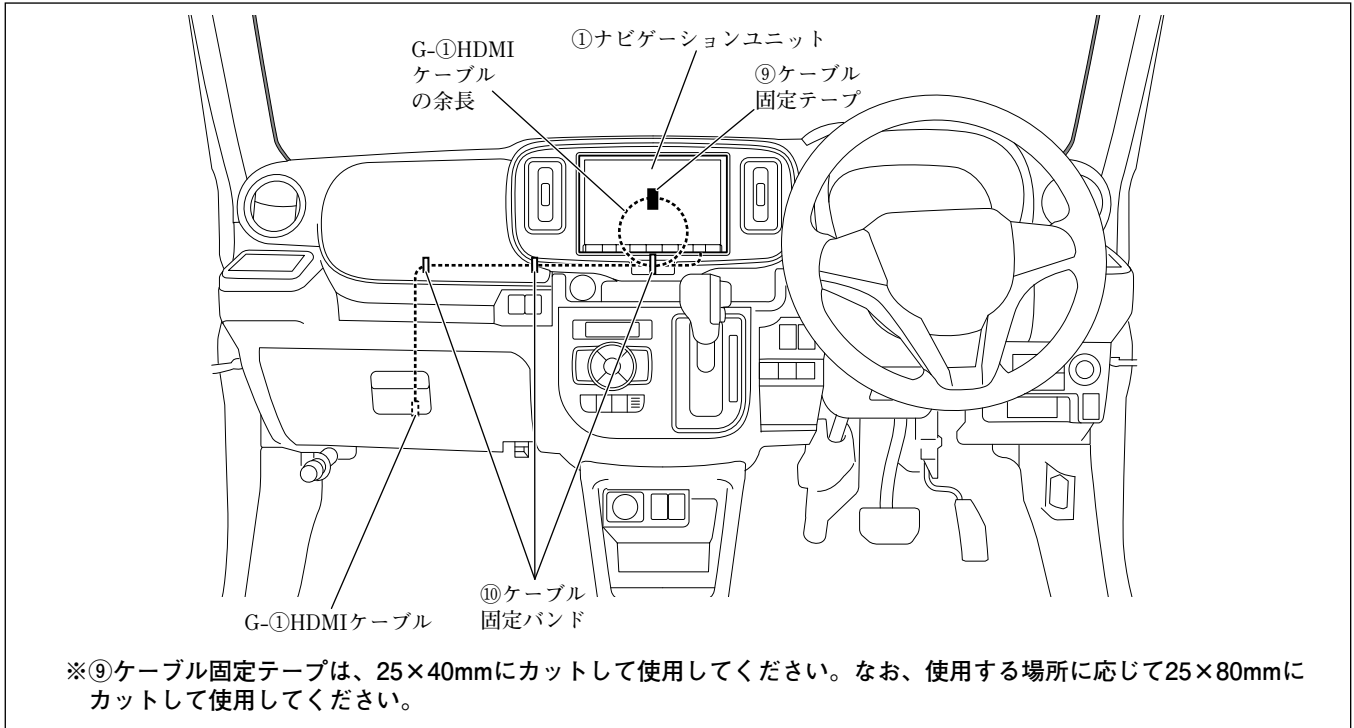

グローブボックス取付部右

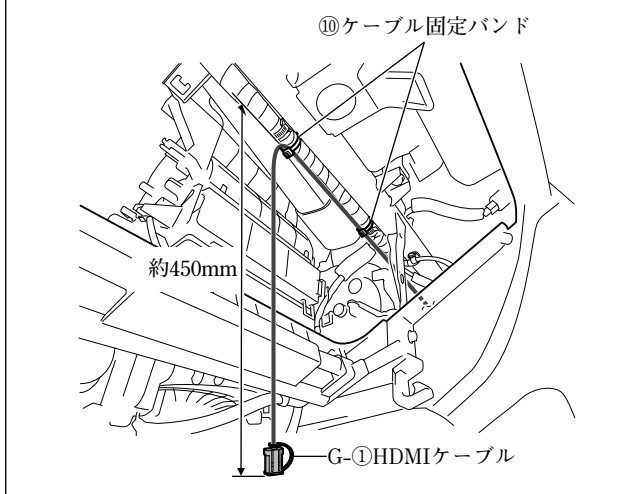

- (1) G-①HDMIケーブルは、図に示す箇所で固定してください。

ナビゲーション取付部

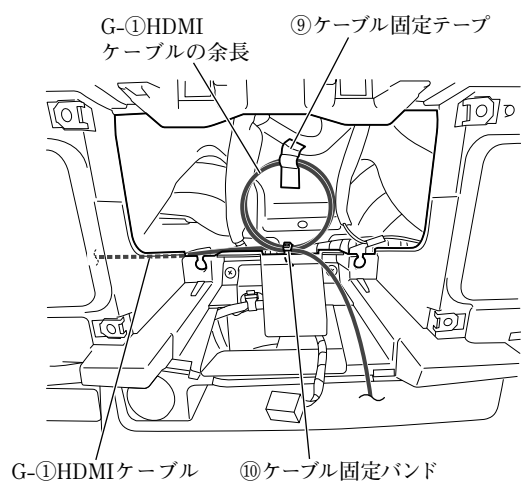

- (2) G-①HDMIケーブルの余長は、図に示す箇所で固定してください。

● 別売のHDMI接続ケーブルの取付方法

👍 アドバイス

- 本項目は、別売品HDMI接続ケーブルを別売品USBケーブル（ソケット接続用）と組み合わせるまたは、車両標準装備品のUSBソケットと組み合わせる場合の取り付け方を示しています。
- G-①、G-②およびG-④は、別売品HDMI接続ケーブルの同梱品です。
- H-①は、別売品ケーブルグロメットの同梱品です。

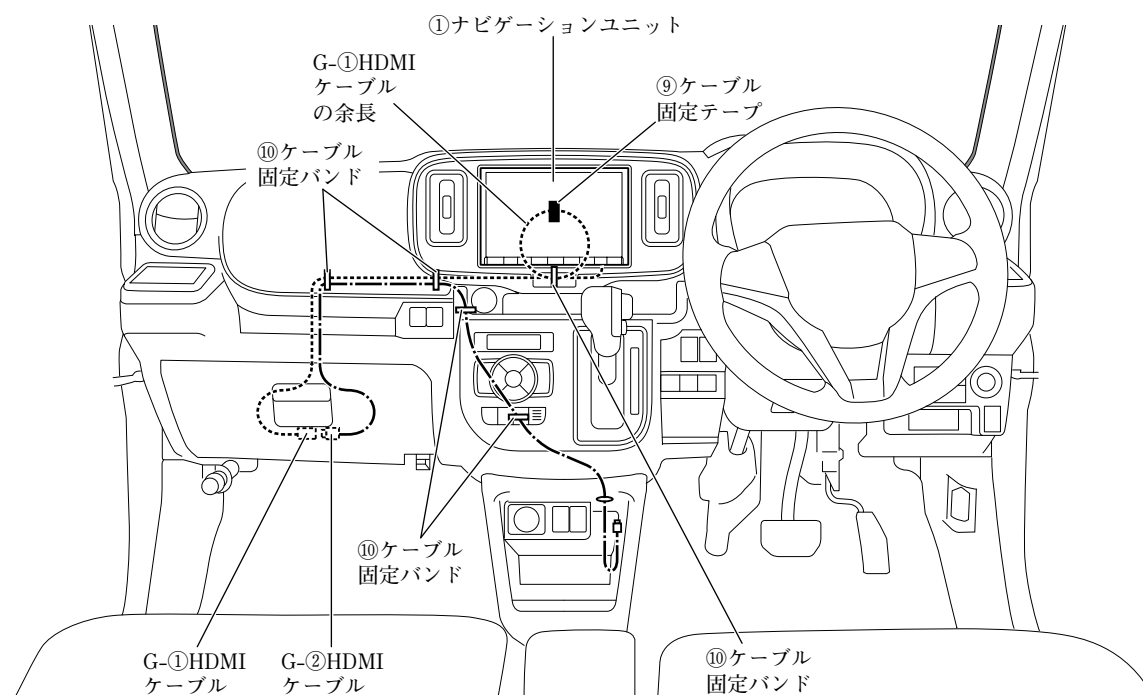

※⑨ケーブル固定テープは、25×40mmにカットして使用してください。なお、使用する場所に応じて25×80mmにカットして使用してください。

グローブボックス取付部右

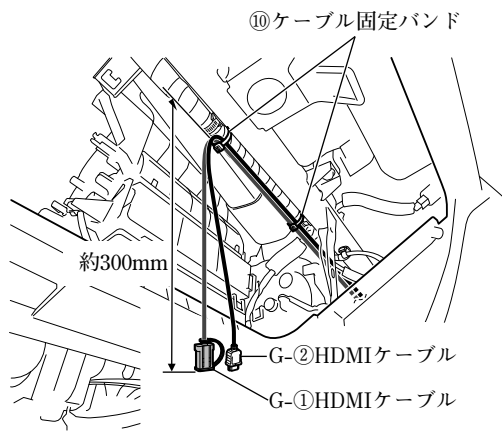

- (1) G-①HDMIケーブルおよびG-②HDMIケーブルは、図に示す箇所で固定してください。

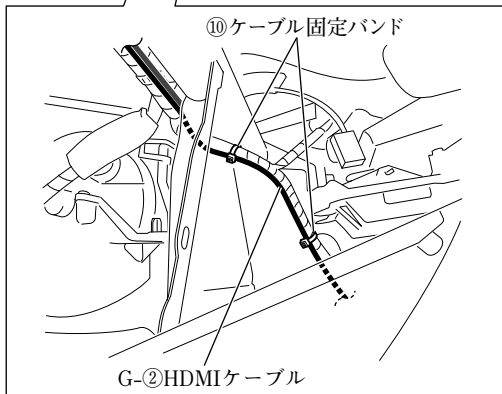
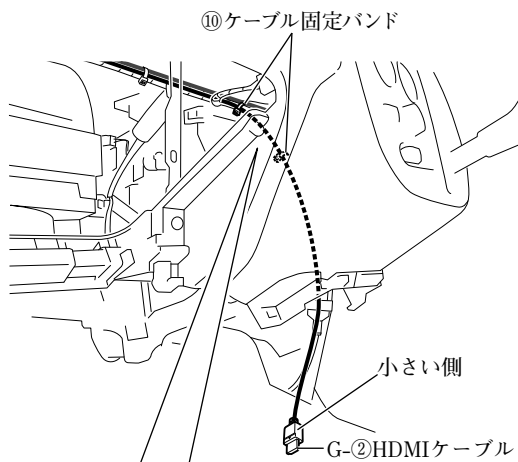

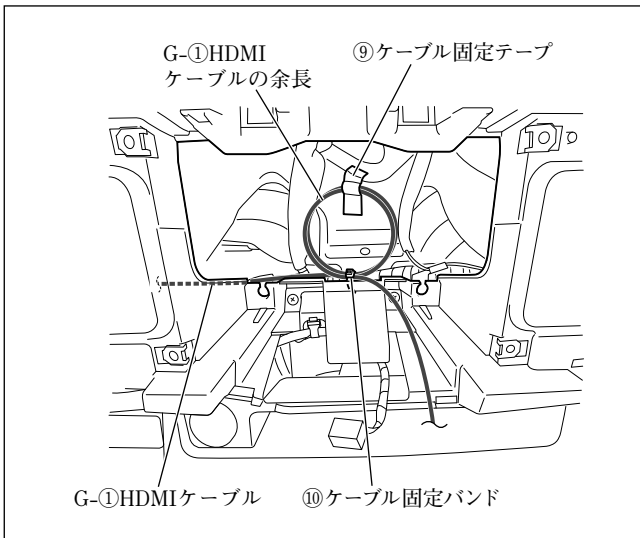

(2) G-①HDMIケーブルの余長は、図に示す箇所で固定してください。

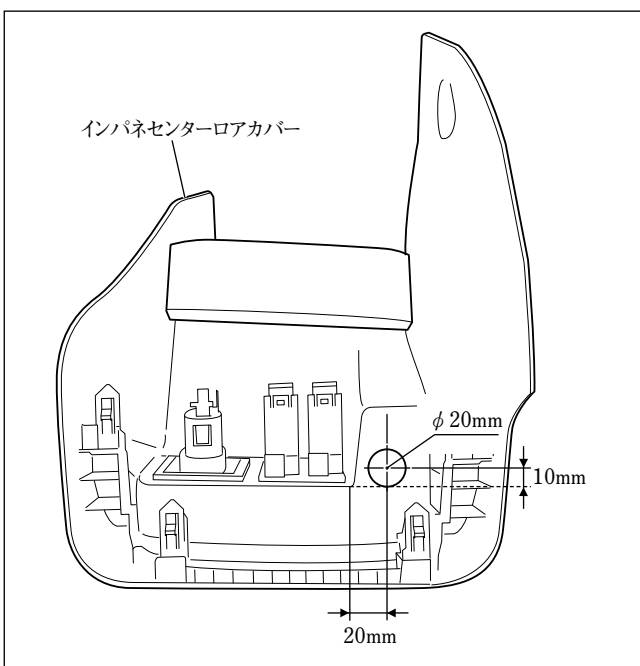

(3) インパネセンターロアカバーの図に示す箇所にφ20mmの穴を開けてください。

注記

- 穴開けは、指定の寸法を守って行ってください。
- 穴開け位置が他の用品と重なる場合は、穴開け位置の調整をしてください。

(4) 加工部の端をヤスリで整えてください。

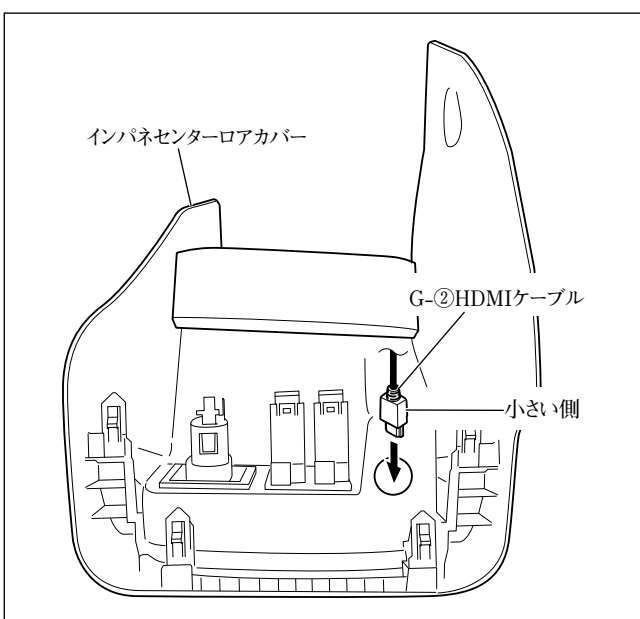

(5) G-②HDMIケーブルをインパネセンターロアカバーの加工穴に通してください。

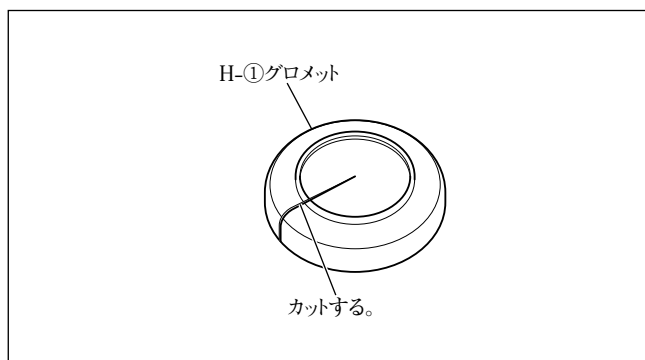

- (6) H-①グロメットを図のように切り込み加工してください。

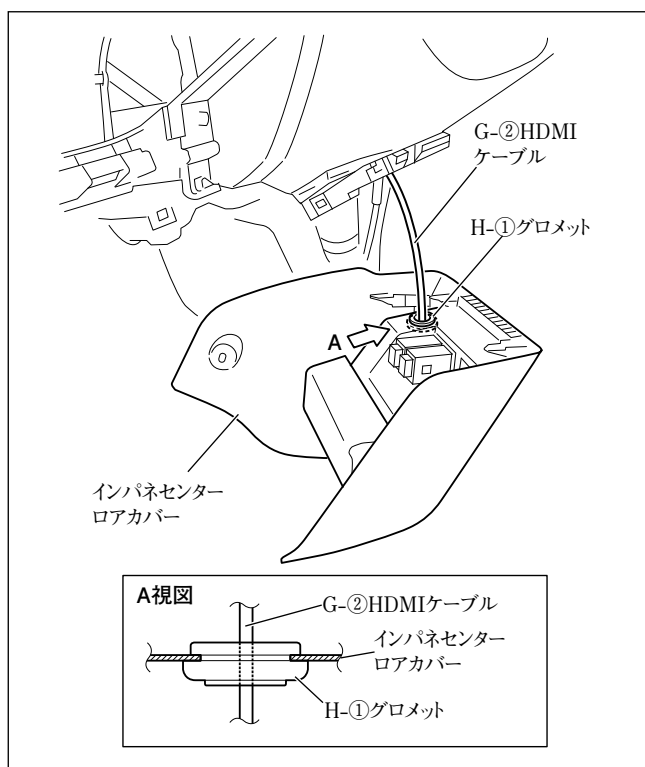

- (7) H-①グロメットの切り込み部にG-②HDMIケーブルを通し、インパネセンターロアカバーに取り付けてください。

注記

H-①グロメットは、図の向きで取り付けてください。

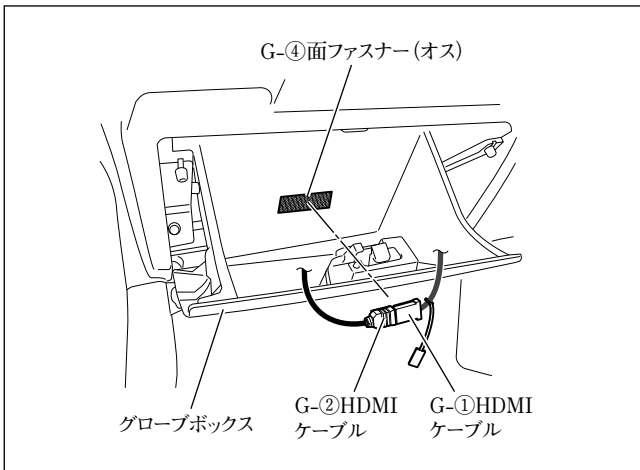

- (8) 半分にカットしたG-④面ファスナー (オス) をグローブボックスの図示位置に貼り付けてください。

注記

- 汚れ等を良く拭き取ってから貼り付けてください。汚れ等が残っていると、接着力が低下します。
- 他の用品と干渉する場合は、位置を変更して貼り付けてください。

- (9) G-①HDMIケーブルとG-②HDMIケーブルを接続し、コネクター部をG-④面ファスナー (オス) に貼り付けてください。

注記

グローブボックスの開閉時に突っ張ったり、かみ込んだりしないようにしてください。

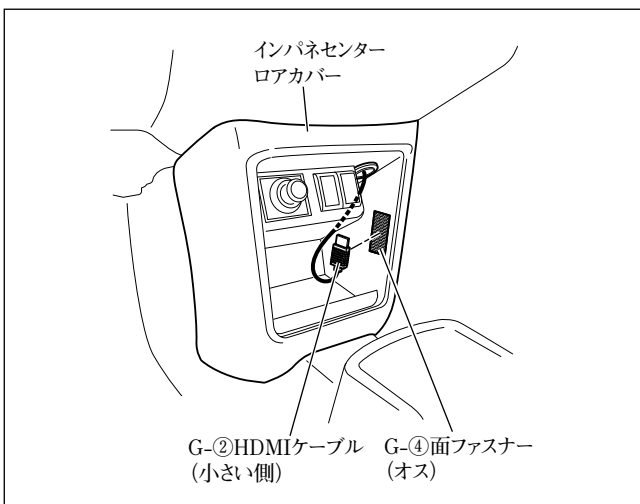

- (10) 半分にカットしたG-④面ファスナー (オス) をインパネセンターアップカバーの図示位置に貼り付けてください。

注記

- 汚れ等を良く拭き取ってから貼り付けてください。汚れ等が残っていると、接着力が低下します。
- 他の用品と干渉する場合は、位置を変更して貼り付けてください。

- (11) G-②HDMIケーブルのコネクター部をG-④面ファスナー (オス) に貼り付けてください。

● ナビゲーションユニット取付後の復元および設定

- 「車両部品の復元」を参照して取り外した部品をスクリュー等の締め忘れ（緩み）がないよう復元してください。

注記

当該用品取付時に一時的に取り外した車両部品は、必ずサービスマニュアルの手順に沿って、用品取付前の状態に戻してください。（コネクタ類の接続・締付トルク等）

- 「既設部品の点検」を行ってください。

注記

取付作業完了後、車両および用品が正しく機能しているか動作確認してください。

- 「接続確認のしかた」を参照して正しく取り付けられていることを確認してください。
- 「取付店ダイアグ」を参照して各設定を行ってください。

👍 アドバイス

本手順を行わないと、車種によってはコンビネーションメーター内の時計設定ができなくなります。

アルト オーディオレス車の場合

● 取付概要

👉 アドバイス

- F-①～F-⑤は、別売品アンテナセットの同梱品です。
- スタンダードプラスを取り付ける場合のみ⑬マイクの取り付けが必要です。

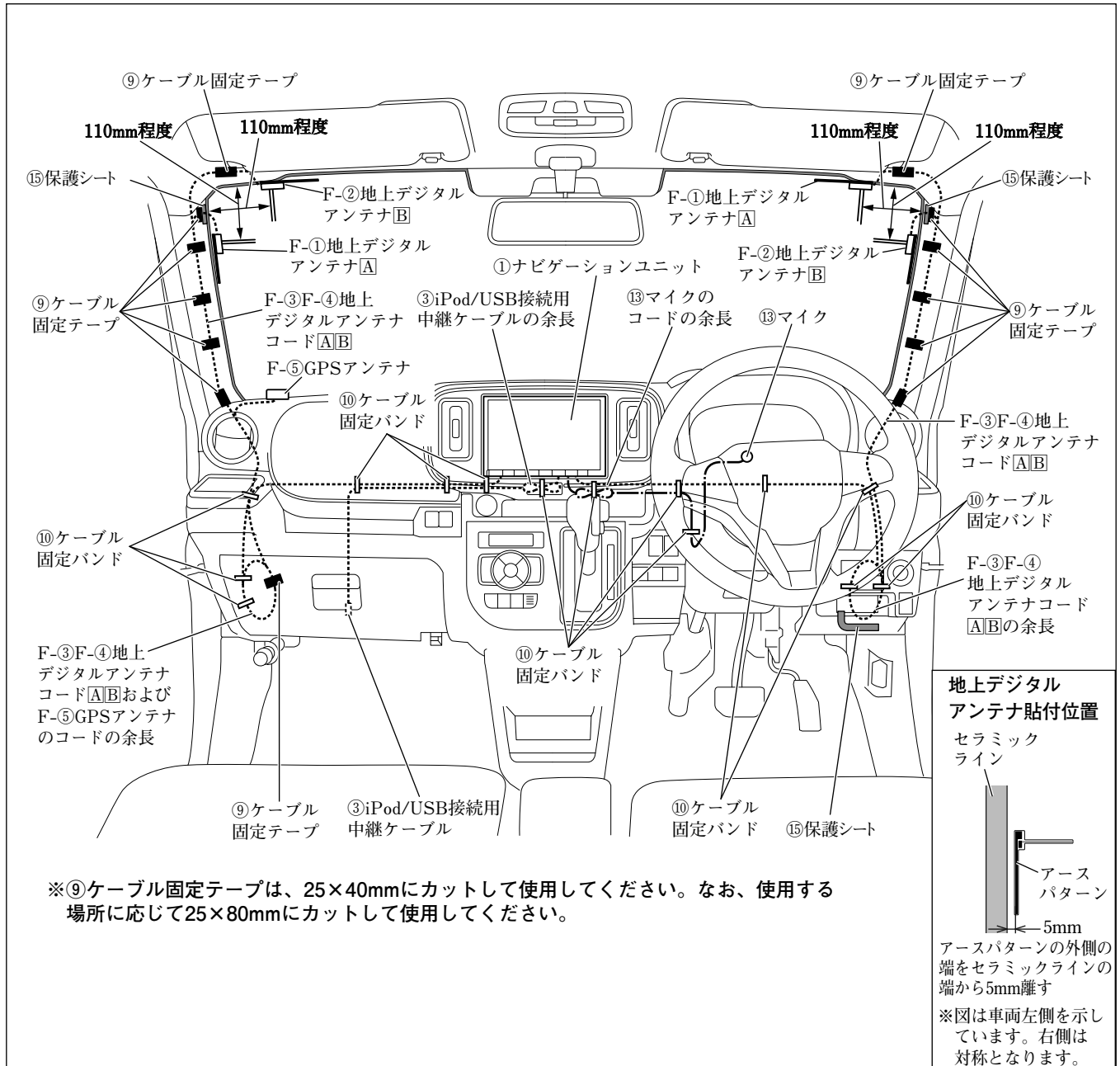

● GPSアンテナの取付方法

👍 アドバイス

F-⑤は、別売品アンテナセットの同梱品です。

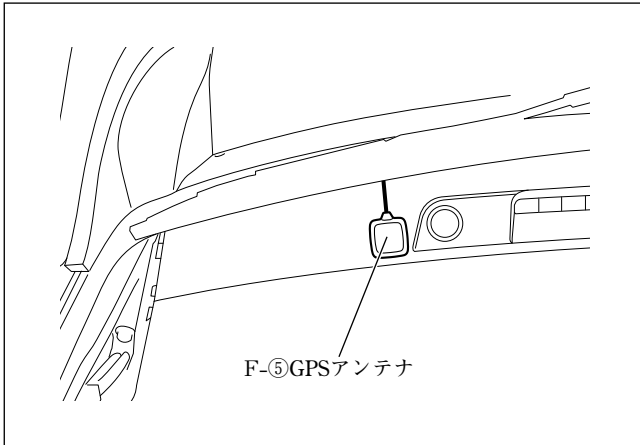

F-⑤GPSアンテナは、左図位置に取り付けてください。

● マイクの取付方法（スタンダードプラスのみ）

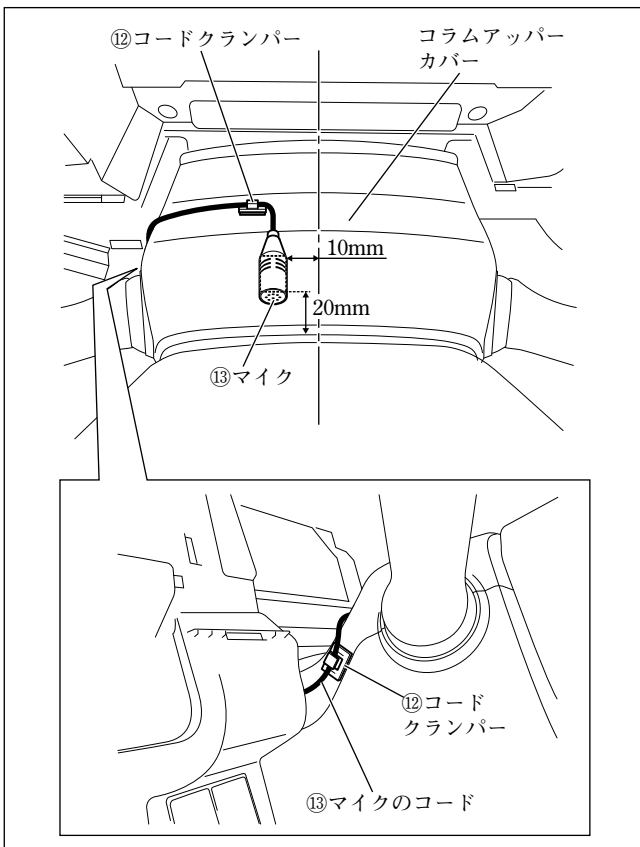

⑬マイクおよび⑫コードクランパーは、左図位置に取り付けてください。

● 配線のしかた

👍 アドバイス

F-①～F-⑤は、別売品アンテナセットの同梱品です。

フロントピラー左

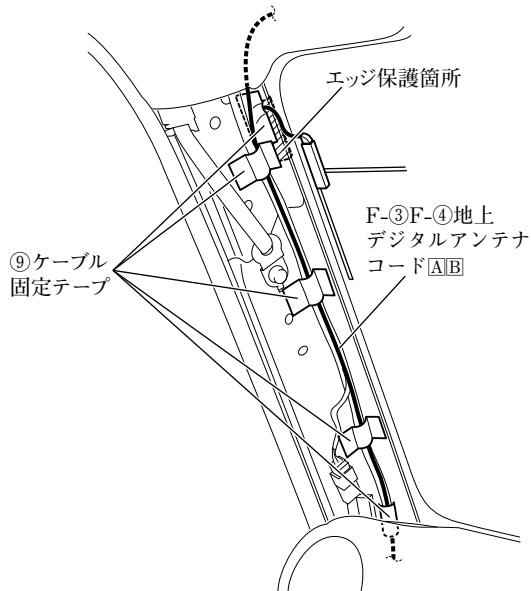

グローブボックス取付部左

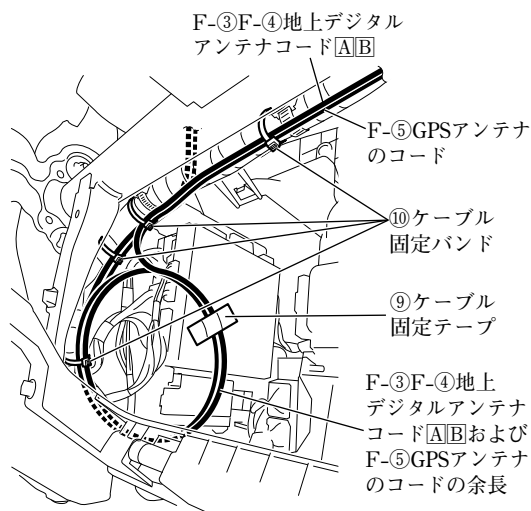

- (1) 配線を保護するため、図示箇所にエッジ保護をしてください。

注記

エッジ保護する箇所は、汚れ等をよく拭き取ってから貼り付けてください。汚れ等が残っていると、接着力が低下します。(以降同様)

- (2) 車両左側用のF-③F-④地上デジタルアンテナコード[A][B]およびF-⑤GPSアンテナのコードは、図に示す箇所で固定してください。

注記

- F-③F-④地上デジタルアンテナコード[A][B]および⑨ケーブル固定テープは、カーテンエアバッグ部品と接触しないように配索、固定してください。
- ⑨ケーブル固定テープでフロントピラーインナートリムの固定クリップ穴を塞がないでください。また、フロントピラーインナートリムの当てリブと干渉しないようにしてください。

👍 アドバイス

F-⑤GPSアンテナのコードは、車両左側のF-③F-④地上デジタルアンテナコード[A][B]と共に固定してください。

- (3) 車両左側用のF-③F-④地上デジタルアンテナコード[A][B]およびF-⑤GPSアンテナのコードの余長は、図に示す箇所で固定してください。

グローブボックス取付部右

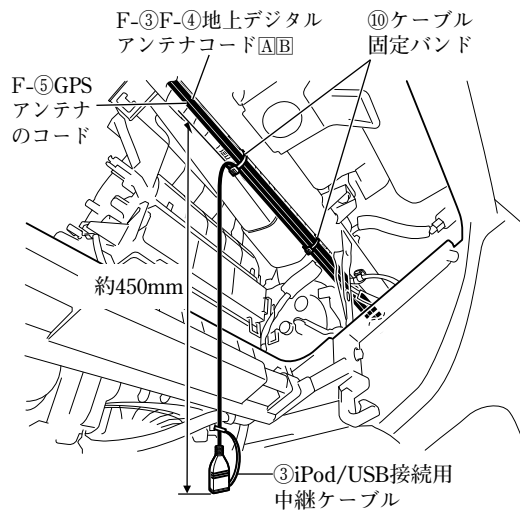

(4) ③iPod/USB接続用中継ケーブルは、図に示す箇所で固定してください。

注記

F-③F-④地上デジタルアンテナコードA/BおよびF-⑤GPSアンテナコードと沿う箇所は、共に固定してください。

フロントピラー右

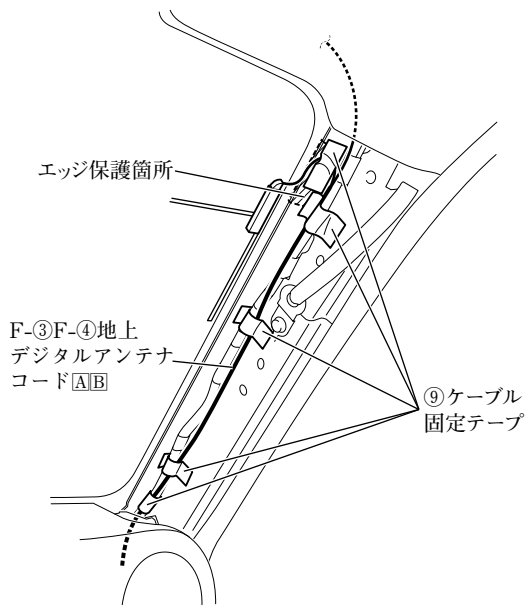

ステアリングコラム右

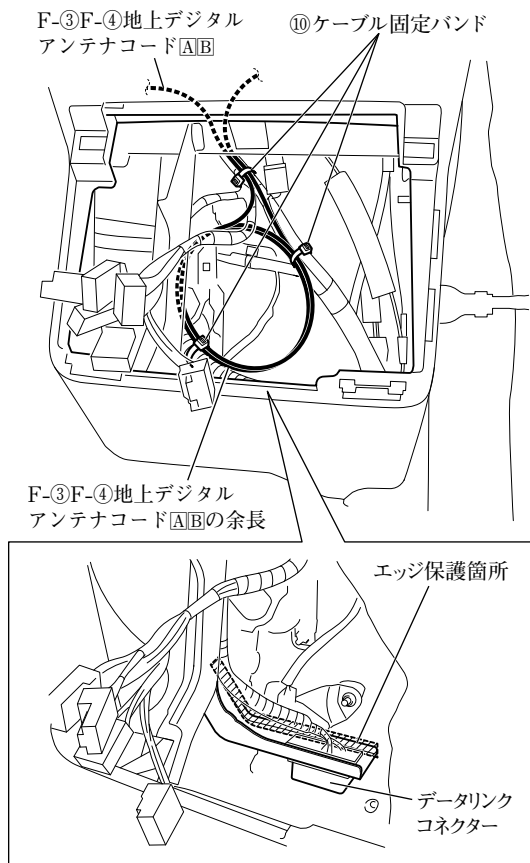

- (5) 配線を保護するため、図示箇所にエッジ保護をしてください。
- (6) 車両右側用のF-③F-④地上デジタルアンテナコードA/Bは、図に示す箇所で固定してください。

注記

- F-③F-④地上デジタルアンテナコードA/Bおよび⑨ケーブル固定テープは、カーテンエアバッグ部品と接触しないように配索、固定してください。
- ⑨ケーブル固定テープでフロントピラーインナートリムの固定クリップ穴を塞がないでください。また、フロントピラーインナートリムの当てリブと干渉しないようにしてください。

- (7) 配線を保護するため、図示箇所にエッジ保護をしてください。
- (8) 車両右側用のF-③F-④地上デジタルアンテナコードA/Bの余長は、図に示す箇所で固定してください。

警告

F-③F-④地上デジタルアンテナコードA/Bの余長は、ほどけないように⑩ケーブル固定バンドで車両ハーネスと共に確実に固定してください。ほどけてブレーキペダル等に巻きつくと、交通事故の原因となります。

コンビネーションメーター取付部

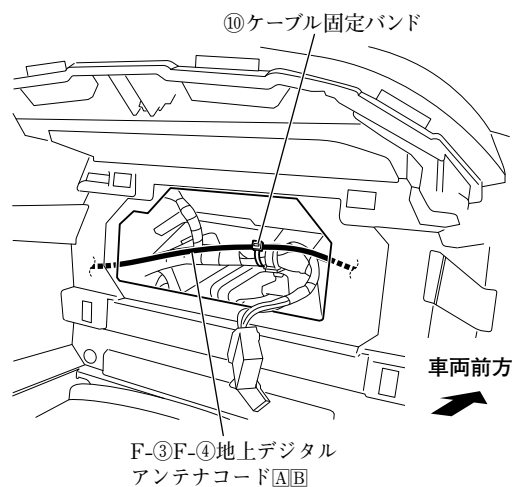

運転席足元左上

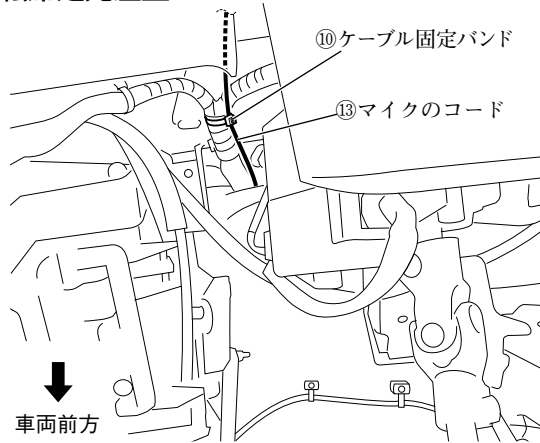

コンビネーションメーター取付部

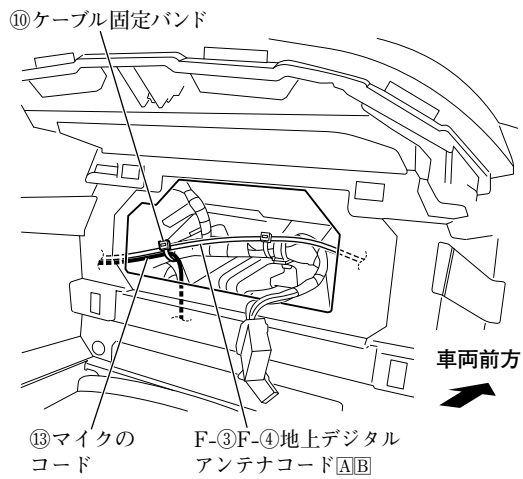

(9) ⑬マイクのコードは、図に示す箇所で固定してください。

注記

F-③F-④地上デジタルアンテナコードA/Bと沿う箇所は、共に固定してください。

ナビゲーション取付部

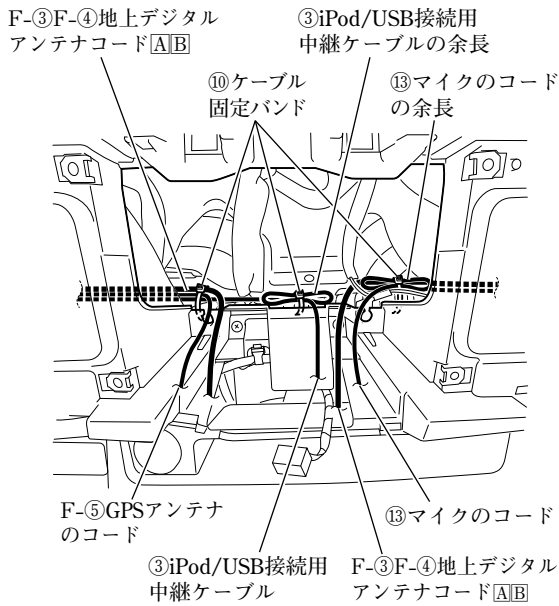

(10) ⑬マイクのコードの余長は、図に示す箇所で固定してください。

警告

取付概要を参照し、ステアリング操作やチルト機構などの可動時に⑬マイクのコードが突っ張ったり、かみ込んだりしないことを確認して、⑩ケーブル固定バンドで車両ハーネスなどに固定してください。コードがステアリング機構などにかみ込んだり、巻きついたりすると、交通事故の原因となります。

アドバイス

余長と共に車両右側用のF-③F-④地上デジタルアンテナコードA/Bを固定してください。

(11) ③iPod/USB接続用中継ケーブルの余長は、図に示す箇所で固定してください。

注記

F-③F-④地上デジタルアンテナコードA/BおよびF-⑤GPSアンテナコードと沿う箇所は、共に固定してください。

● ナビゲーションユニットの取付方法

👍 アドバイス

別売品の各ケーブルを取り付ける場合は、①ナビゲーションユニットの取付前に別売品の取付作業を行ってください。

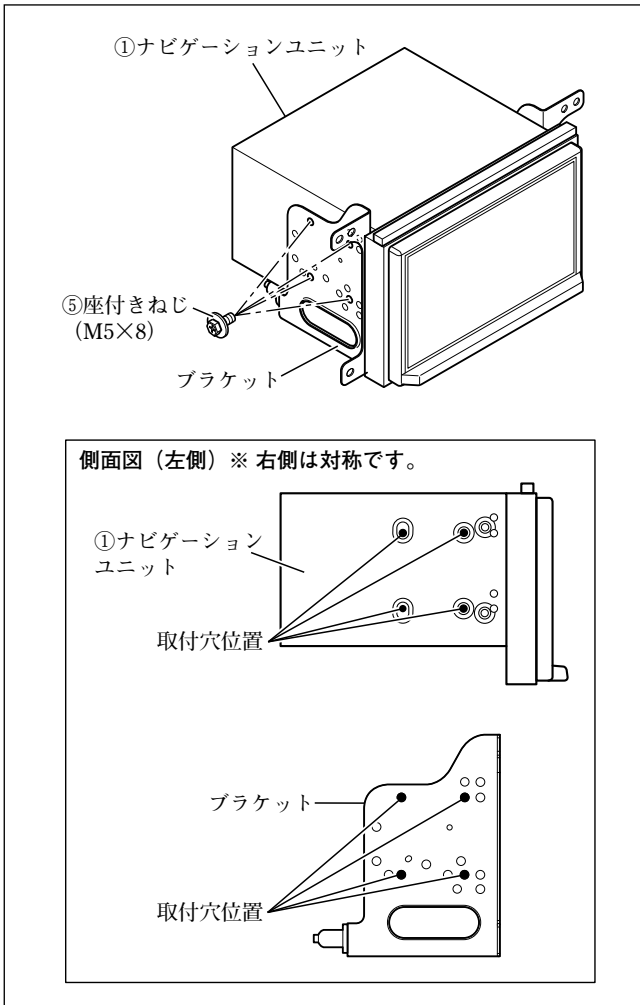

- (1) ⑧隙間用クッションを①ナビゲーションユニットに取り付けてください。(全車共通「隙間用クッションの取付方法」参照)
- (2) ブラケット左およびブラケット右を⑤座付きねじ (M5×8) で①ナビゲーションユニットに取り付けてください。

注記

ねじは振動等により緩みが発生しないように、全箇所確実に増し締めをしてください。

👍 アドバイス

①ナビゲーションユニットに取り付ける際、ブラケットの穴は左図の穴を使用してください。

- (3) ①ナビゲーションユニットの保護フィルムをはがしてください。

注記

保護フィルムをはがした後は、傷付けないように作業してください。

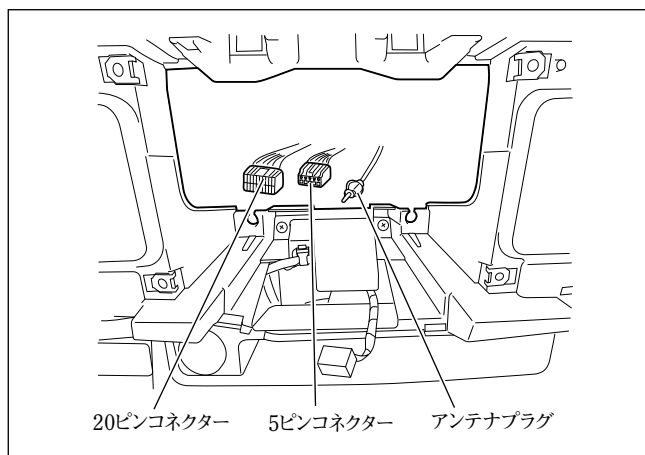

- (4) ④専用接続ハーネスを車両側の20ピンコネクタおよび5ピンコネクタに接続してください。(「接続のしかた」参照)
- (5) 以下のコードを①ナビゲーションユニットに接続してください。
(「接続のしかた」、「他の機器との接続のしかた」参照)
 - ・ F-⑤GPSアンテナ
 - ・ F-③F-④地上デジタルアンテナコード **A****B**
 - ・ ⑬マイクのコード (スタンダードプラスのみ)
 - ・ ③iPod/USB接続用中継ケーブル
- (6) ④専用接続ハーネスの14ピンコネクタと、アンテナプラグを①ナビゲーションユニットに接続してください。(「接続のしかた」参照)
- (7) ⑦カメラ接続ケーブルの12ピンコネクタを①ナビゲーションユニットに接続してください。(「接続のしかた」参照)
- (8) 別売品を取り付ける場合は、①ナビゲーションユニットに接続してください。(「他の機器との接続のしかた」参照)
- (9) ④専用接続ハーネスの16ピンコネクタを①ナビゲーションユニットに接続してください。(「接続のしかた」参照)

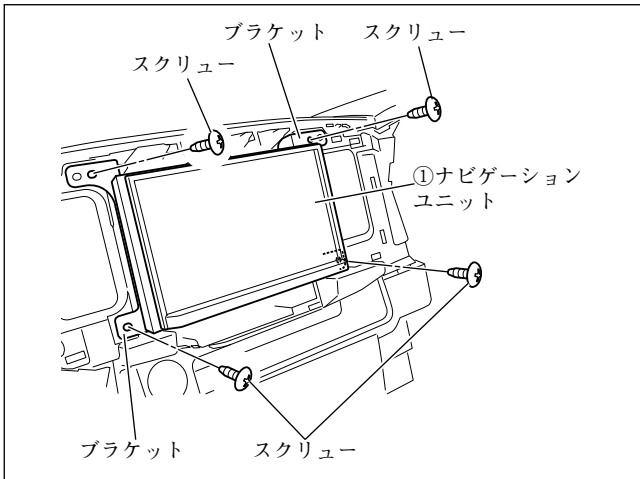

- (10) ①ナビゲーションユニットを取り付け、スクリュー（4本）で固定してください。
- (11) ハザードスイッチのコネクターを接続してください。

警告

部品の締め忘れがないか、再度確認してください。また、車両ハーネスおよび配線したコードの無理な押し込み、噛み込みがないか点検してください。断線、切断などで火災や感電の原因となります。

注記

電源やナビ信号のハーネスは、車両ブラケット等に挟み込んだり、保護していないシャープエッジと接触しないように処理してください。

また、ナビブラケットのブッシュ部にケーブル類が挟まらないよう上方向へ逃がしながら、注意して収めてください。

断線やショート等で車両の動作に不具合が発生する原因となります。

- (12) 別売のオーディオ交換ガーニッシュを取り付けてください。

アドバイス

別売のオーディオ交換ガーニッシュが必要です。

アルト 全方位モニター付き車の場合

● 取付概要

👉 アドバイス

スタンダードプラスを取り付ける場合のみ、⑬マイクの取り付けが必要です。

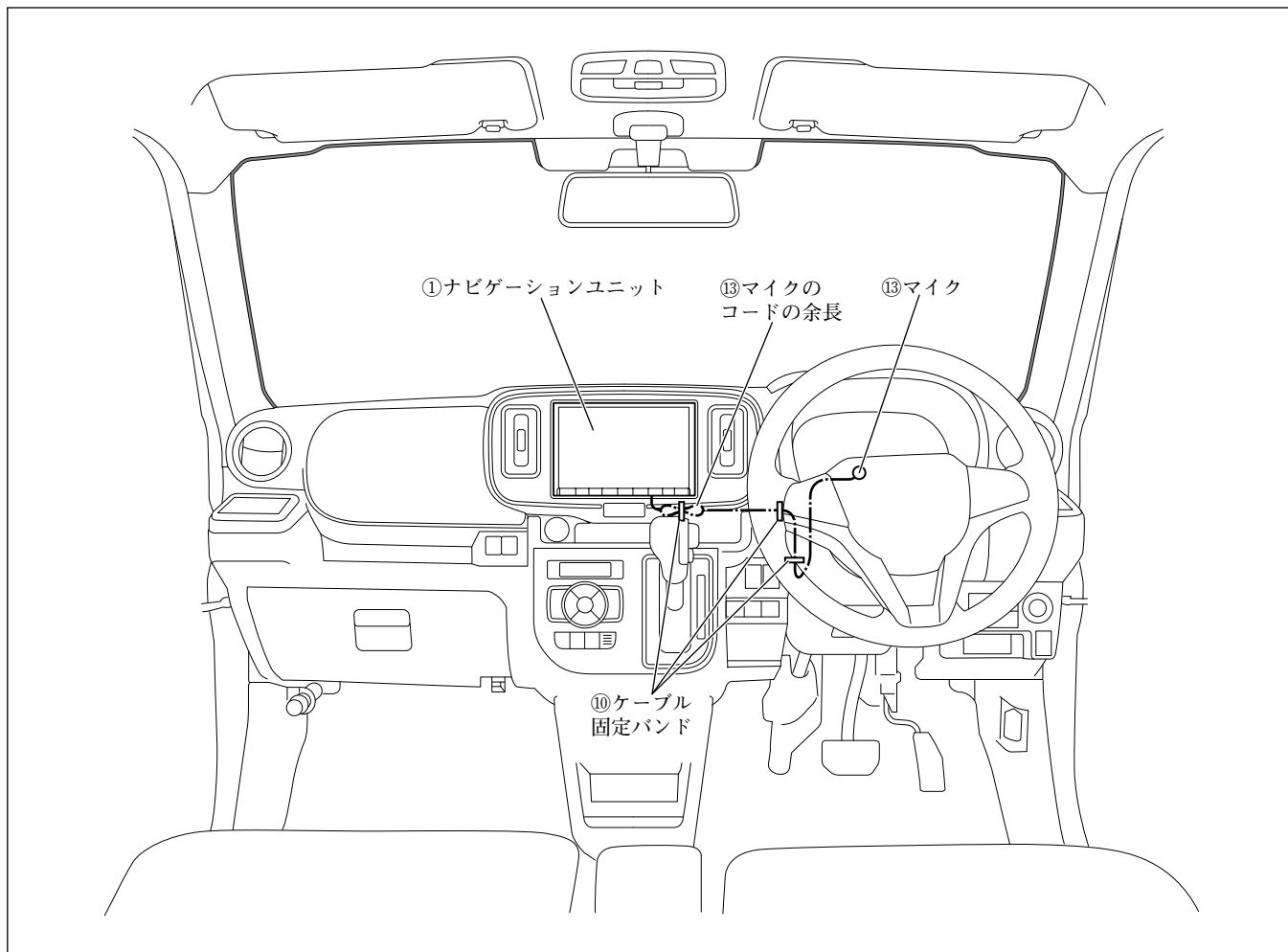

● マイクの取付方法 (スタンダードプラスのみ)

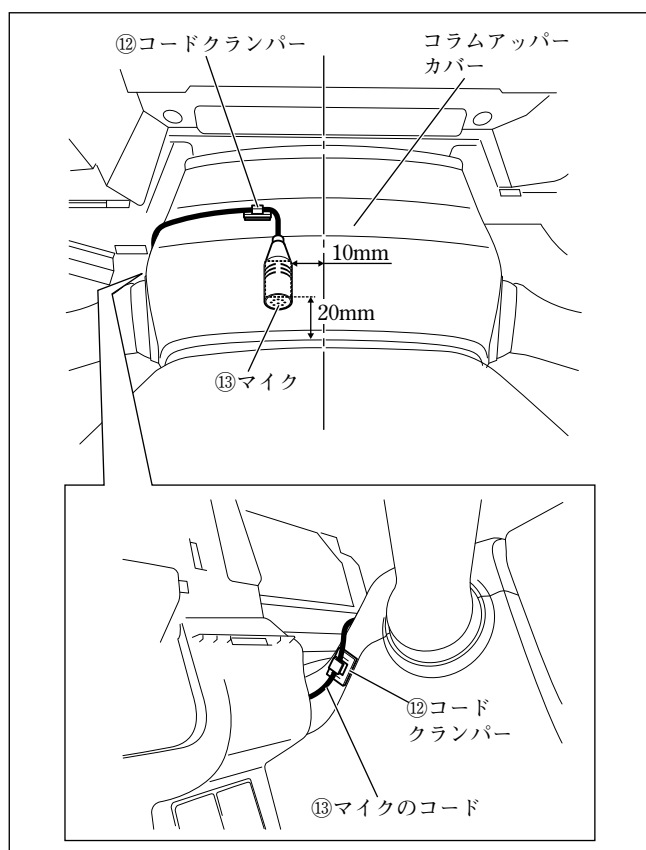

- (1) ⑬マイクおよび⑫コードクランパーは、左図位置に取り付けてください。

運転席足元左上

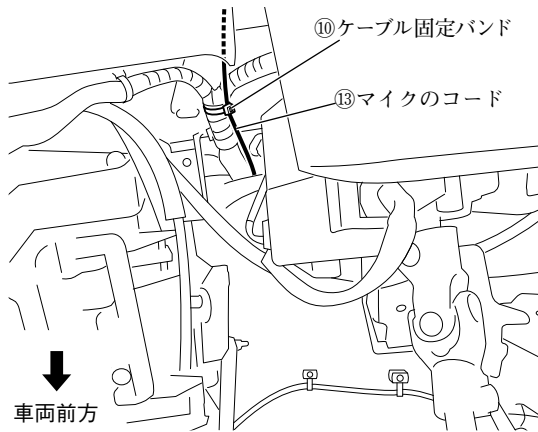

コンビネーションメーター取付部

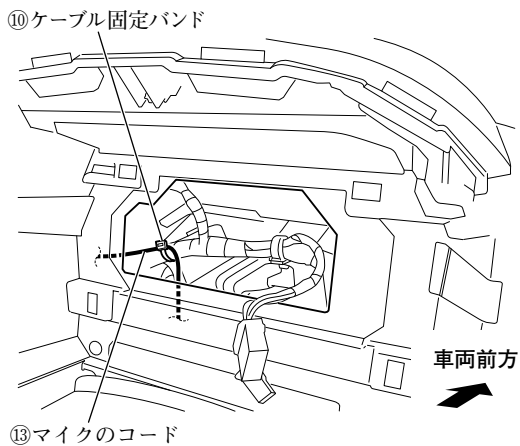

ナビゲーション取付部

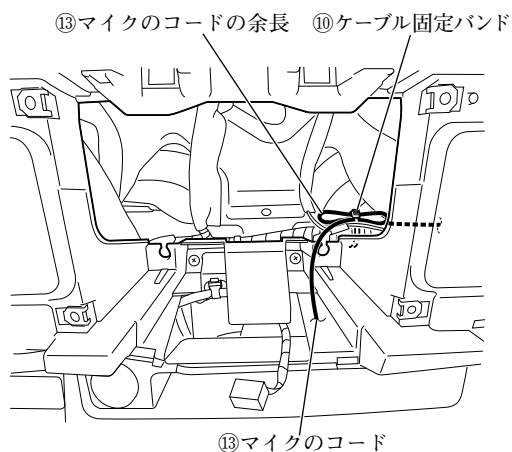

(2) ⑬マイクのコードは、図に示す箇所で固定してください。

(3) ⑬マイクのコードの余長は、図に示す箇所で固定してください。

警告

取付概要を参照し、ステアリング操作やチルト機構などの可動時に⑬マイクのコードが突っ張ったり、かみ込んだりしないことを確認して、⑩ケーブル固定バンドで車両ハーネスなどに固定してください。コードがステアリング機構などにかみ込んだり、巻きついたりすると、交通事故の原因となります。

● ナビゲーションユニットの取付方法

👍 アドバイス

- 別売品の各ケーブルや、別売品のカメラコントローラキットを取り付ける場合は、①ナビゲーションユニットの取付前に別売品の取付作業を行ってください。
- 別売品カメラコントローラキットの取り付けは、別冊の取付説明書を参照してください。

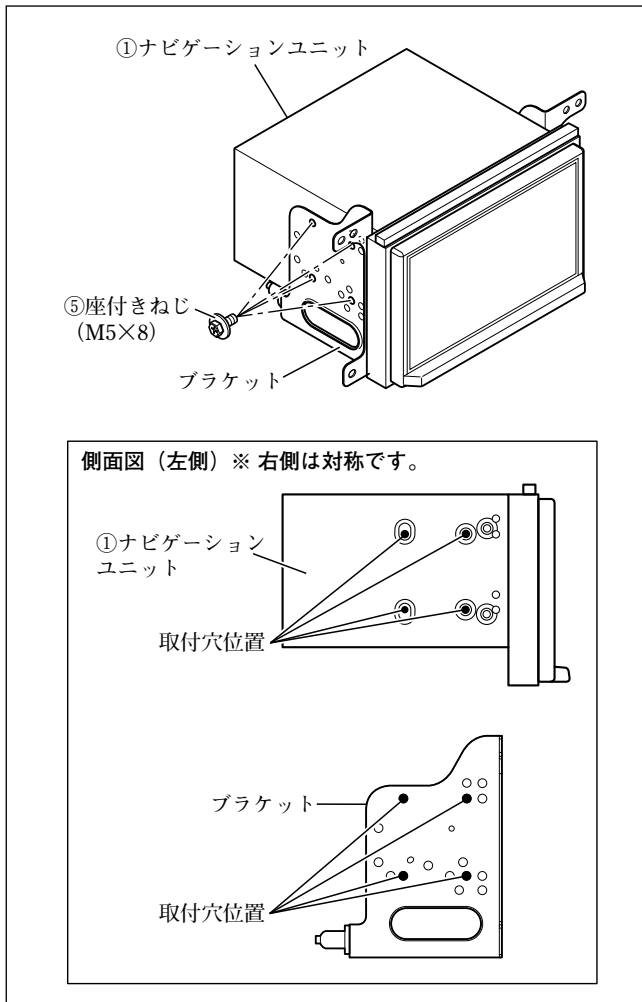

- (1) ⑧隙間用クッションを①ナビゲーションユニットに取り付けてください。(全車共通「隙間用クッションの取付方法」参照)
- (2) ブラケット左およびブラケット右を⑤座付きねじ (M5×8) で①ナビゲーションユニットに取り付けてください。

注記

ねじは振動等により緩みが発生しないように、全箇所確実に増し締めをしてください。

👍 アドバイス

- ①ナビゲーションユニットに取り付ける際、ブラケットの穴は左図の穴を使用してください。

- (3) ①ナビゲーションユニットの保護フィルムをはがしてください。

注記

保護フィルムをはがした後は、傷付けないように作業してください。

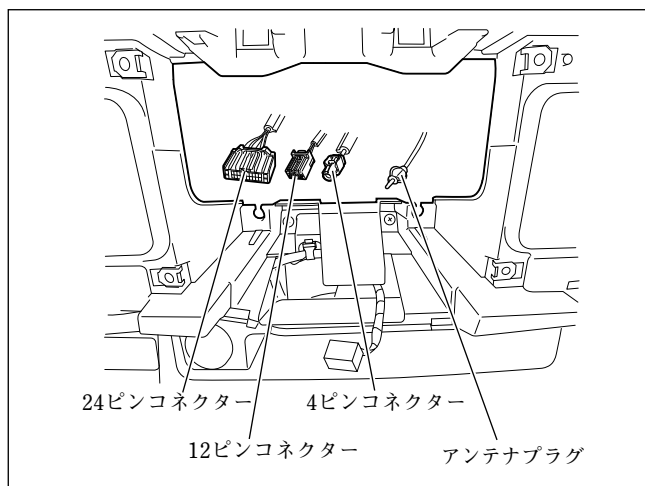

- (4) J-①電源ケーブルを車両側の24ピンコネクタおよび12ピンコネクタに接続してください。(「接続のしかた」参照)
- (5) 以下のコードを①ナビゲーションユニットに接続してください。(「接続のしかた」、「他の機器との接続のしかた」参照)
 - ・地上デジタルアンテナコード
 - ・⑬マイクのコード(スタンダードプラスのみ)
 - ・USB接続ケーブル

👉 アドバイス

- 地上デジタルアンテナコードは、アンテナプラグにビニールテープで固定されています。ビニールテープから外してください。
- USB接続ケーブルは車両標準装備品です。

- (6) J-①電源ケーブルの14ピンコネクタと、アンテナプラグを①ナビゲーションユニットに接続してください。(「接続のしかた」参照)
- (7) 全方位モニター関連のコネクタを①ナビゲーションユニットに接続してください。(「接続のしかた」参照)

取り付けるナビゲーション	接続するコネクタ
スタンダードプラス	L-①カメラスイッチケーブルの12ピンコネクタ
	車両4ピンコネクタ 
スタンダード	K-②カメラコントロール変換ハーネスの12ピンコネクタ

- (8) 別売品を取り付ける場合は、①ナビゲーションユニットに接続してください。(「他の機器との接続のしかた」参照)
- (9) J-①電源ケーブルの16ピンコネクタを①ナビゲーションユニットに接続してください。(「接続のしかた」参照)
- (10) GPSアンテナを①ナビゲーションユニットに接続してください。

注記

スタンダードに取り付ける場合、GPSアンテナは必ず他の配線の上側を通して最後に接続してください。(「全方位モニター付き車における注意点(スタンダードのみ)」参照)

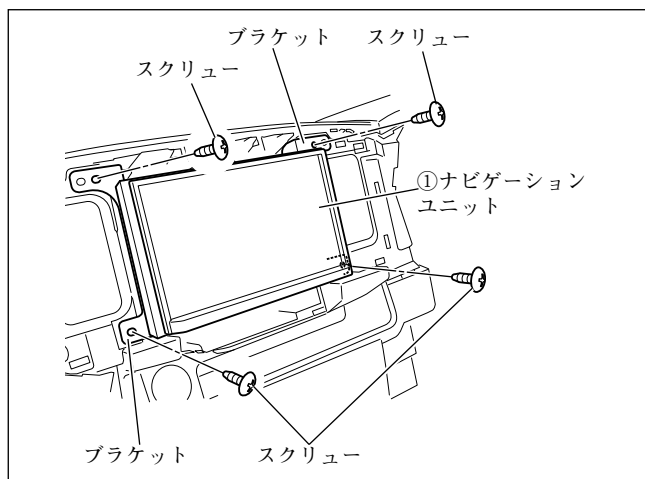

- (11) ①ナビゲーションユニットを取り付け、スクリュー（4本）で固定してください。
- (12) ハザードスイッチのコネクターを接続してください。

警告

部品の締め忘れがないか、再度確認してください。また、車両ハーネスおよび配線したコードの無理な押し込み、噛み込みがないか点検してください。断線、切断などで火災や感電の原因となります。

注記

電源やナビ信号のハーネスは、車両ブラケット等に挟み込んだり、保護していないシャープエッジと接触しないように処理してください。

また、ナビブラケットのブッシュ部にケーブル類が挟まらないよう上方向へ逃がしながら、注意して収めてください。

断線やショート等で車両の動作に不具合が発生する原因となります。

- (13) 別売のオーディオ交換ガーニッシュを取り付けてください。

アドバイス

別売のオーディオ交換ガーニッシュが必要です。

ハスラーの場合

● 車両部品の取り外し方法

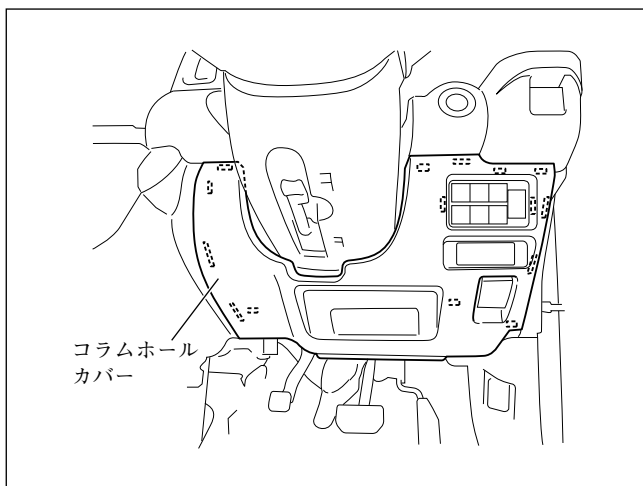
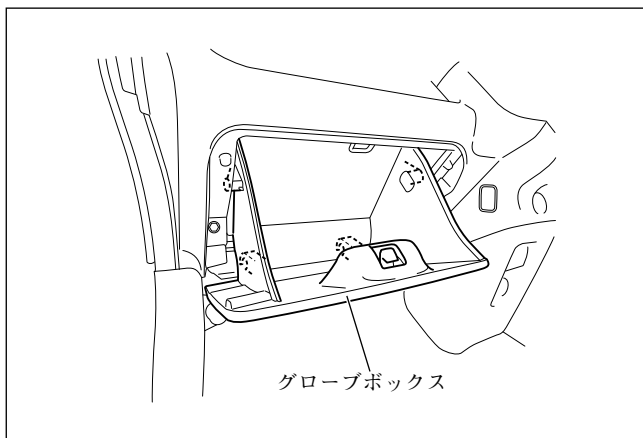

注記

取り外したスクリュー、ボルトおよびクリップ等は再使用します。紛失しないください。

- (1) フロントピラーインナートリム左右を取り外してください。(全車共通「車両部品の取り外し方法」参照)
- (2) グローブボックスを取り外してください。
- (3) コラムホールカバーを取り外してください。このとき、データリンクコネクターを外してください。

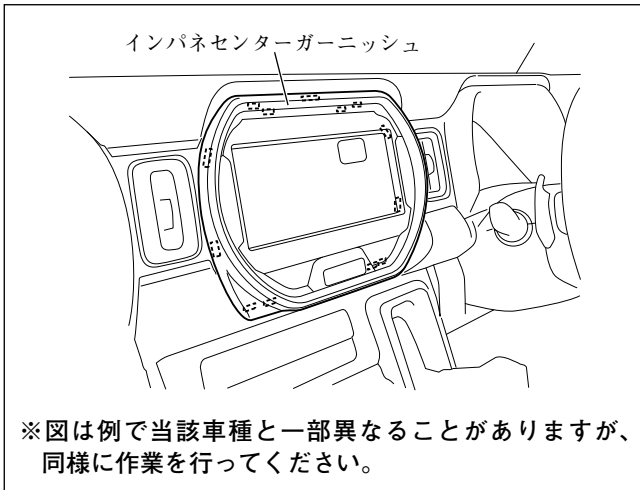

注記

シフトレバーを一番下げた状態で作業を行ってください。シフトレバーに傷が付くおそれがあります。

- (4) インパネセンターガーニッシュを取り外してください。
このとき、ハザードスイッチコネクターの接続を外してください。

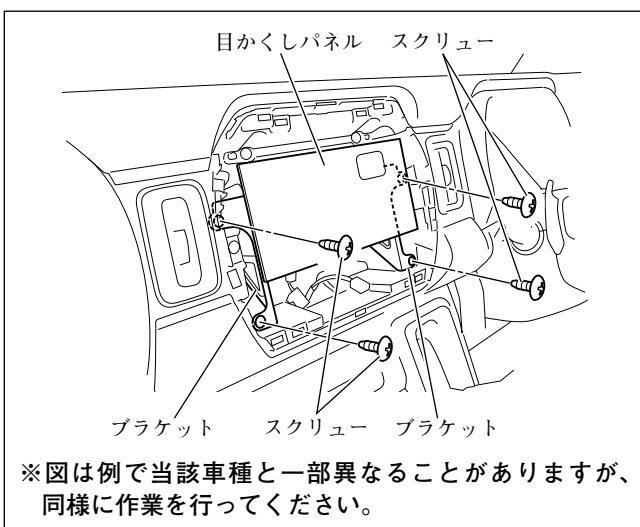

- (5) スクリュー (4本) を外し、ブラケットを目かくしパネルと共に取り外してください。
このとき、オーディオ用コネクタおよびアンテナ用コネクタ等の接続を外してください。(全車共通「車両部品の取り外し方法」参照)

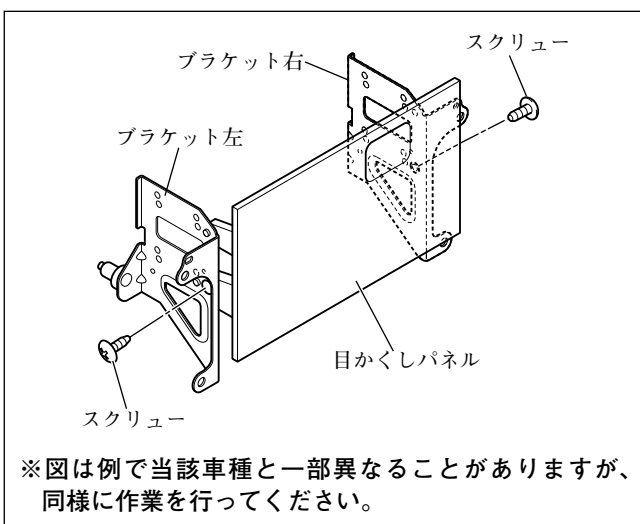

- (6) スクリュー (左右各1本) を外し、ブラケットを目かくしパネルから取り外してください。

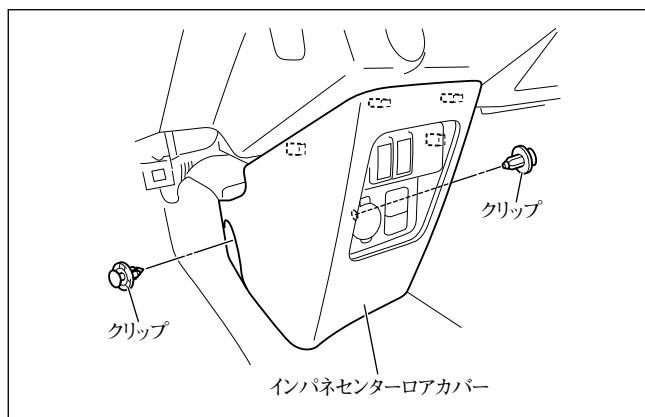

- (7) クリップ (2個) を外し、インパネセンターロアカバーを取り外してください。

👉 アドバイス

別売品USBケーブル (ソケット接続用) や、別売品HDMI接続ケーブルを取り付ける場合のみインパネセンターロアカバーを取り外してください。

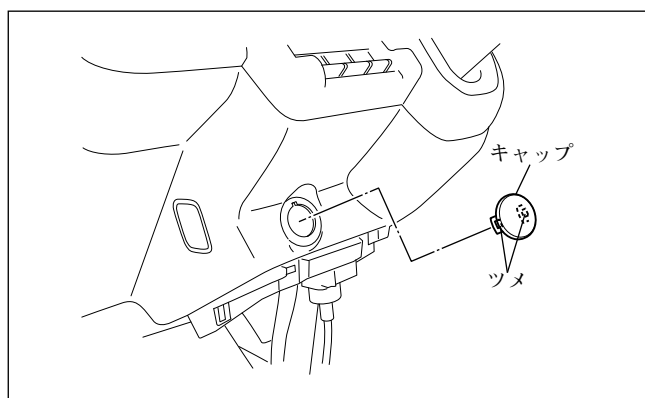

- (8) キャップを、ツメ (2箇所) を縮めて取り外してください。

👉 アドバイス

別売品USBケーブル (ソケット接続用) を取り付ける場合のみキャップを取り外してください。

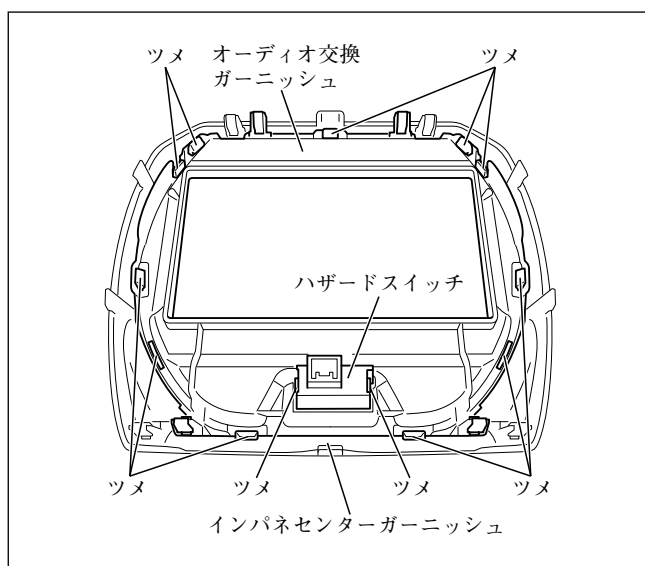

- (9) ツメのかん合を外し、オーディオ交換ガーニッシュおよびハザードスイッチを取り外してください。

注記

ツメを破損させないように慎重に作業を行ってください。

- (10) ハザードスイッチを別売のオーディオ交換ガーニッシュに組み付けてください。

👉 アドバイス

別売のオーディオ交換ガーニッシュが必要です。

- (11) 別売のオーディオ交換ガーニッシュをインパネセンターガーニッシュに組み付けてください。

● 取付概要

👉 アドバイス

- F-①～F-⑤は、別売品アンテナセットの同梱品です。
- スタンダードプラスを取り付ける場合のみ、⑬マイクの取り付けが必要です。

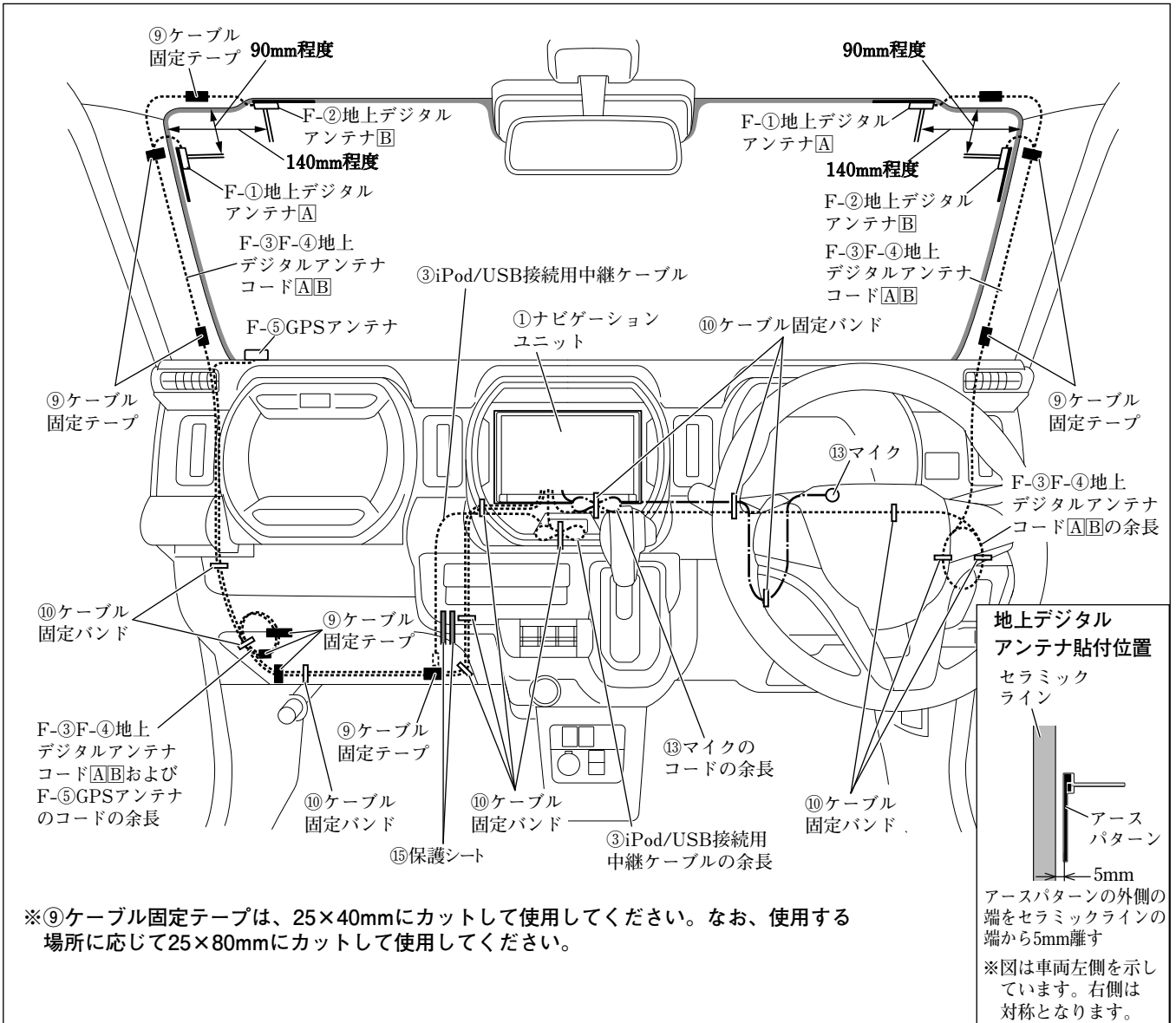

● GPSアンテナの取付方法

👍 アドバイス

F-⑤は、別売品アンテナセットの同梱品です。

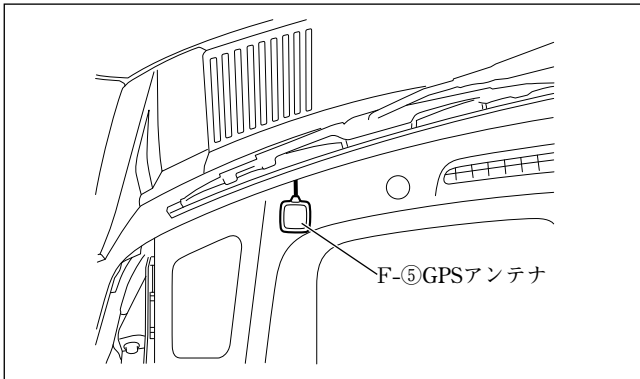

F-⑤GPSアンテナは、左図位置に取り付けてください。

● マイクの取付方法（スタンダードプラスのみ）

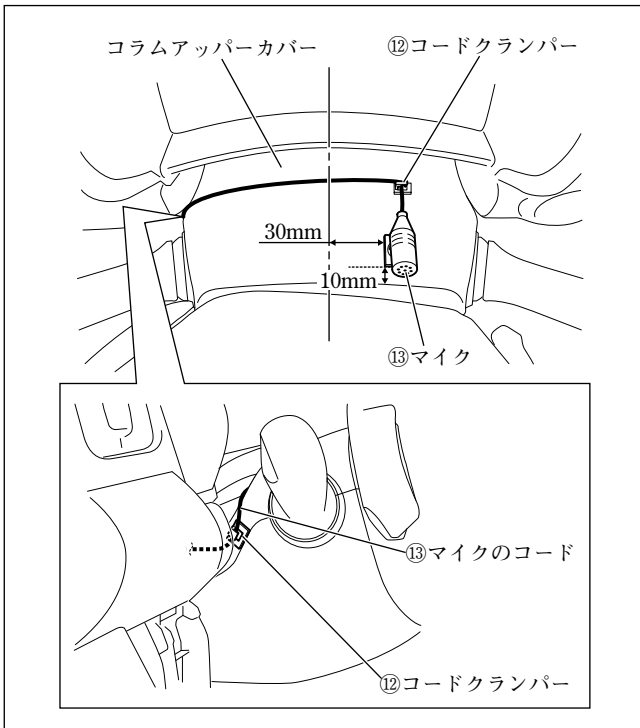

⑬マイクおよび⑫コードクランパーは、左図位置に取り付けてください。

● 配線のしかた

👉 アドバイス

F-①～F-⑤は、別売品アンテナセットの同梱品です。

フロントピラー左

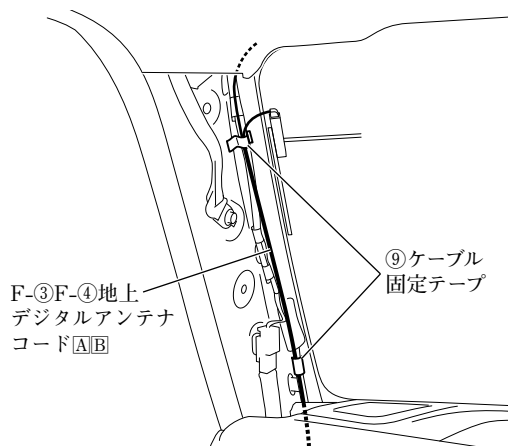

- (1) 車両左側用のF-③F-④地上デジタルアンテナコードA/BおよびF-⑤GPSアンテナのコードは、図に示す箇所で固定してください。

注記

- F-③F-④地上デジタルアンテナコードA/Bおよび⑨ケーブル固定テープは、カーテンエアバッグ部品と接触しないように配索、固定してください。
- ⑨ケーブル固定テープでフロントピラーインナートリムの固定クリップ穴を塞がないでください。また、フロントピラーインナートリムの当てリブと干渉しないようにしてください。

グローブボックス取付部左

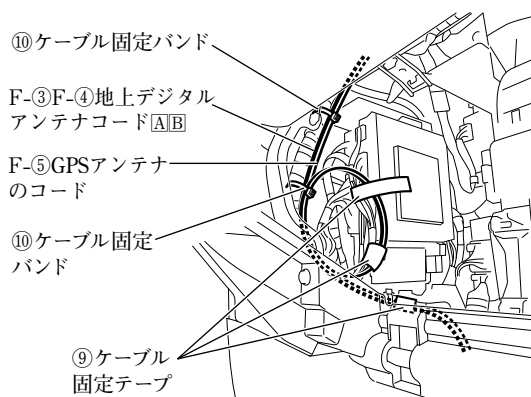

👉 アドバイス

- (2) 車両左側用のF-③F-④地上デジタルアンテナコードA/BおよびF-⑤GPSアンテナのコードの余長は、図に示す箇所で固定してください。

グローブボックス取付部下

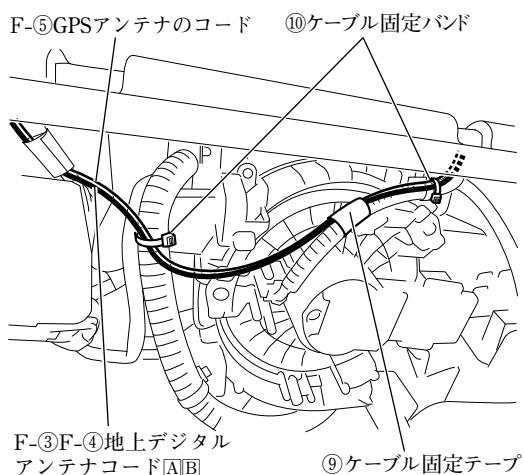

グローブボックス取付部右

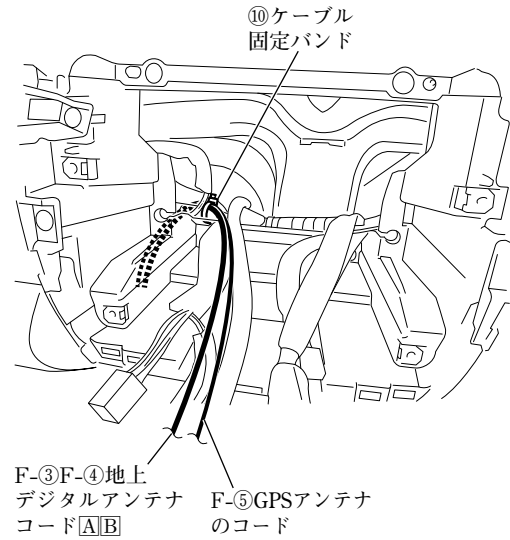
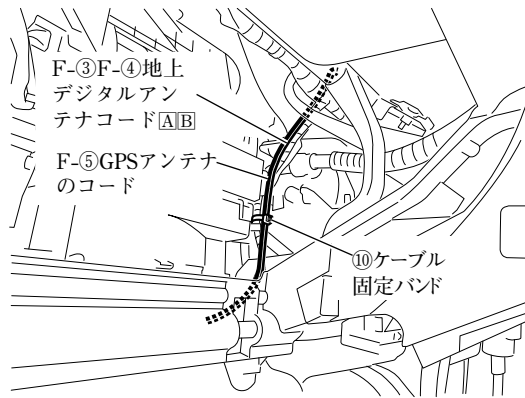

グローブボックス取付部右

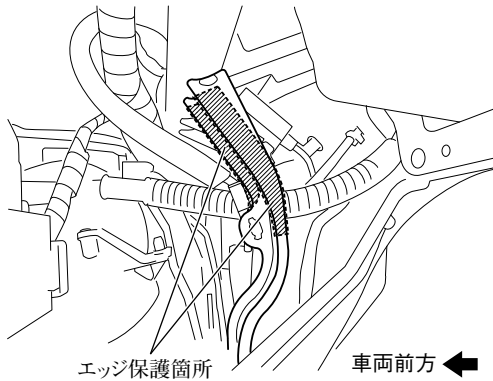

(3) 配線を保護するため、図示箇所にエッジ保護をしてください。

注記

エッジ保護する箇所は、汚れ等をよく拭き取ってから貼り付けてください。汚れ等が残っていると、接着力が低下します。(以降同様)

ナビゲーション取付部

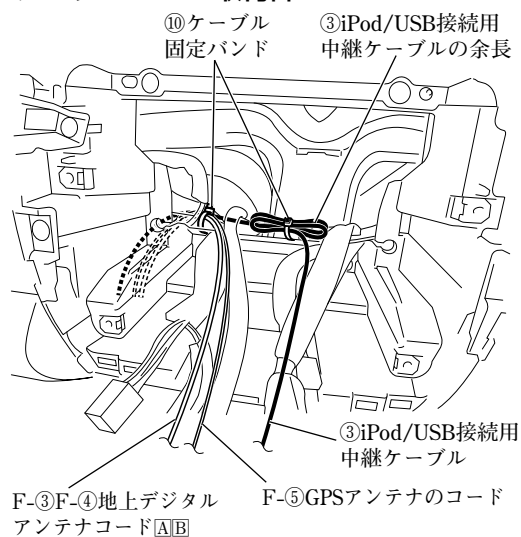

グローブボックス取付部右

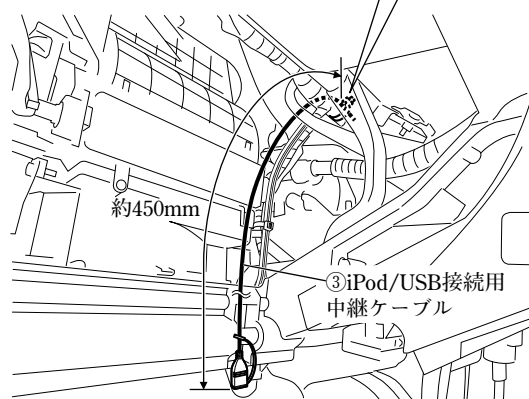

フロントピラー右

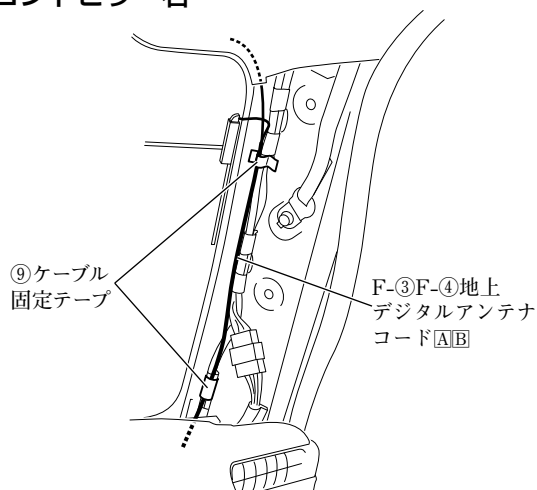

(4) ③iPod/USB接続用中継ケーブルは、図に示す箇所で固定してください。

(5) ③iPod/USB接続用中継ケーブルの余長は、図に示す箇所で固定してください。

注記

ナビゲーション取付部左側でF-③F-④地上デジタルアンテナコードA/BおよびF-⑤GPSアンテナコードと共に固定してください。

(6) 車両右側用のF-③F-④地上デジタルアンテナコードA/Bは、図に示す箇所で固定してください。

注記

- F-③F-④地上デジタルアンテナコードA/Bおよび⑨ケーブル固定テープは、カーテンエアバッグ部品と接触しないように配索、固定してください。

- ⑨ケーブル固定テープでフロントピラーインナートリムの固定クリップ穴を塞がないでください。また、フロントピラーインナートリムの当てリブと干渉しないようにしてください。

運転席足元上

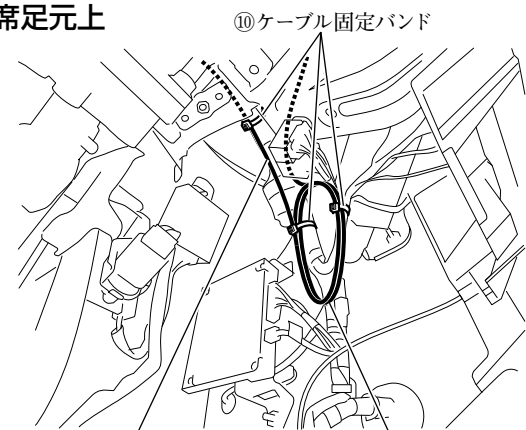

F-3F-4地上デジタル
アンテナコードA/B

F-3F-4地上デジタル
アンテナコードA/Bの余長

- (7) 車両右側用のF-3F-4地上デジタルアンテナコードA/Bの余長は、図に示す箇所で固定してください。



警告

F-3F-4地上デジタルアンテナコードA/Bの余長は、ほどけないように⑩ケーブル固定バンドで車両ハーネスと共に確実に固定してください。ほどけてブレーキペダル等に巻きつくと、交通事故の原因となります。

運転席足元左上

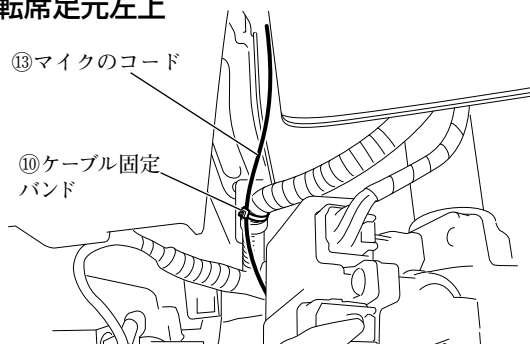

⑬マイクのコード

⑩ケーブル固定
バンド

- (8) ⑬マイクのコードは、図に示す箇所で固定してください。

ナビゲーション取付部

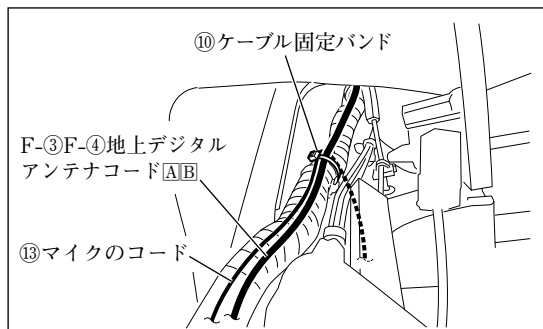

⑩ケーブル固定バンド

F-3F-4地上デジタル
アンテナコードA/B

⑬マイクのコード

⑩ケーブル固定バンド

- (9) ⑬マイクのコードの余長は、図に示す箇所で固定してください。



警告

取付概要を参照し、ステアリング操作やチルト機構などの可動時に⑬マイクのコードが突っ張ったり、かみ込んだりしないことを確認して、⑩ケーブル固定バンドで車両ハーネスなどに固定してください。コードがステアリング機構などにかみ込んだり、巻きついたりすると、交通事故の原因となります。

アドバイス

余長と共にF-3F-4地上デジタルアンテナコードA/Bを固定してください。

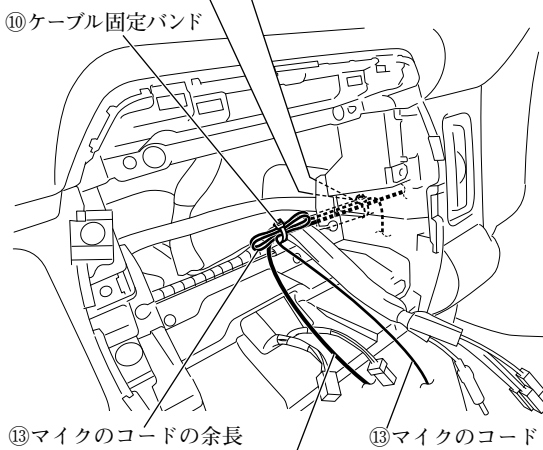

⑬マイクのコードの余長

⑬マイクのコード

F-3F-4地上デジタル
アンテナコードA/B

● ナビゲーションユニットの取付方法

👉 アドバイス

別売品の各ケーブルを取り付ける場合は、①ナビゲーションユニットの取付前に別売品の取付作業を行ってください。

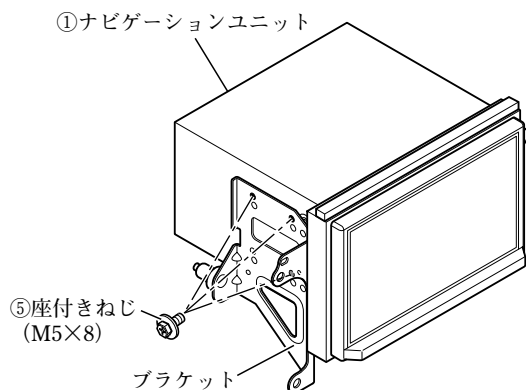

側面図（左側）※ 右側は対称です。

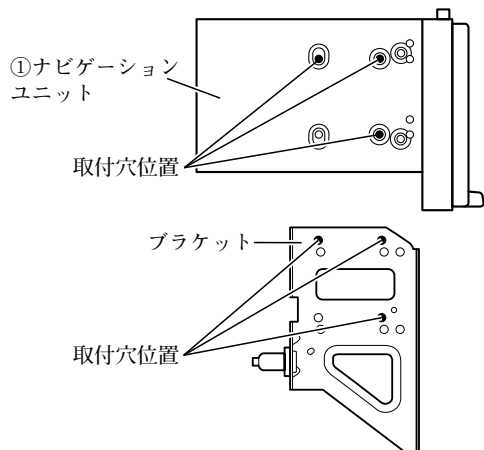

- (1) ⑧隙間用クッションを①ナビゲーションユニットに取り付けてください。（全車共通「隙間用クッションの取付方法」参照）
- (2) ブラケット左およびブラケット右を⑤座付きねじ（M5×8）で①ナビゲーションユニットに取り付けてください。

注記

ねじは振動等により緩みが発生しないように、全箇所確実に増し締めをしてください。

👉 アドバイス

①ナビゲーションユニットに取り付ける際、ブラケットの穴は左図の穴を使用してください。

- (3) ①ナビゲーションユニットの保護フィルムをはがしてください。

注記

保護フィルムをはがした後は、傷付けないように作業してください。

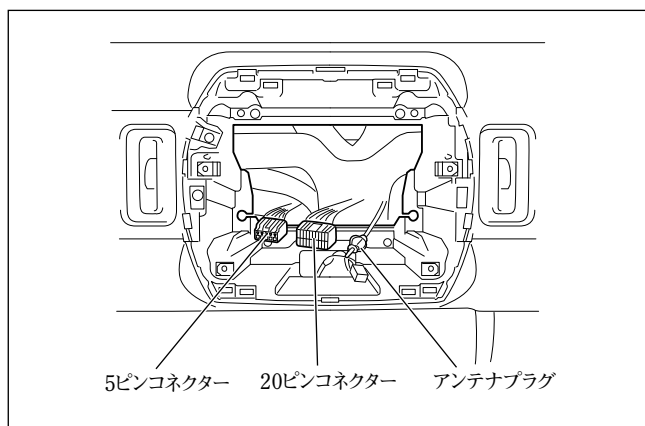

- (4) ④専用接続ハーネスを車両側の20ピンコネクタおよび5ピンコネクタに接続してください。(「接続のしかた」参照)
- (5) 以下のコードを①ナビゲーションユニットに接続してください。
 (「接続のしかた」、「他の機器との接続のしかた」参照)
- ・F-⑤GPSアンテナ
 - ・F-③F-④地上デジタルアンテナコード[A][B]
 - ・⑬マイクのコード (スタンダードプラスのみ)
 - ・③ iPod/USB接続用中継ケーブル
- (6) ④専用接続ハーネスの14ピンコネクタと、アンテナプラグを①ナビゲーションユニットに接続してください。(「接続のしかた」参照)
- (7) ⑦カメラ接続ケーブルの12ピンコネクタを①ナビゲーションユニットに接続してください。(「接続のしかた」参照)
- (8) 別売品を取り付ける場合は、①ナビゲーションユニットに接続してください。(「他の機器との接続のしかた」参照)
- (9) ④専用接続ハーネスの16ピンコネクタを①ナビゲーションユニットに接続してください。(「接続のしかた」参照)

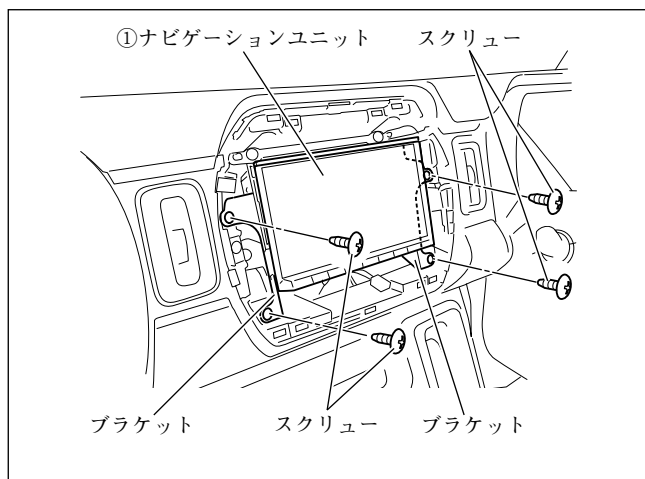

(10) ①ナビゲーションユニットを取り付け、スクリュー（4本）で固定してください。

(11) ハザードスイッチのコネクターを接続してください。

警告

部品の締め忘れがないか、再度確認してください。また、車両ハーネスおよび配線したコードの無理な押し込み、噛み込みがないか点検してください。断線、切断などで火災や感電の原因となります。

注記

電源やナビ信号のハーネスは、車両ブラケット等に挟み込んだり、保護していないシャープエッジと接触しないように処理してください。

また、ナビブラケットのブッシュ部にケーブル類が挟まらないよう上方向へ逃がしながら、注意して収めてください。

断線やショート等で車両の動作に不具合が発生する原因となります。

(12) 別売のオーディオ交換ガーニッシュを取り付けてください。

アドバイス

別売のオーディオ交換ガーニッシュが必要です。

● 別売のUSBケーブル（ソケット接続用）の取付方法

👍 アドバイス

E-①～E-③は、別売品USBケーブル（ソケット接続用）の同梱品です。

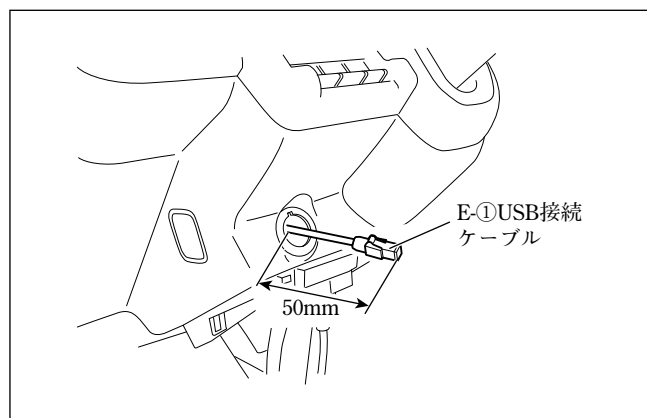
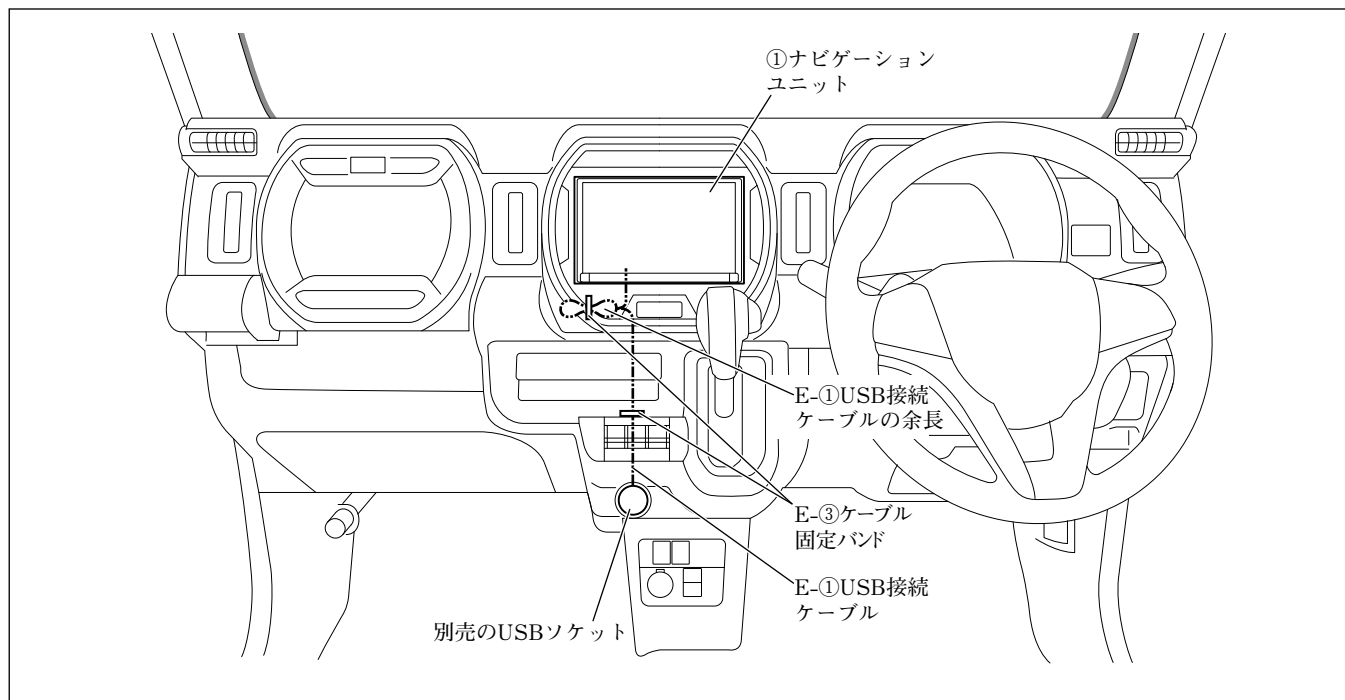

(1) E-①USB接続ケーブルを左図のように配線してください。

注記

E-①USB接続ケーブルは、板金エッジ、樹脂エッジおよび可動部に干渉しないように配線してください。

グローブボックス取付部右

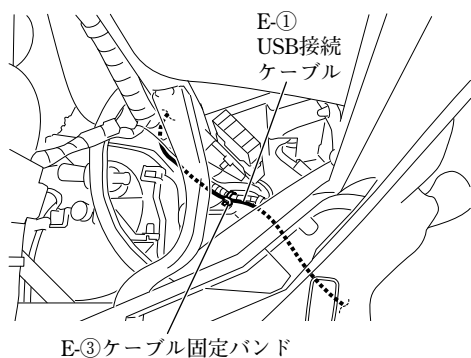

- (2) E-①USB接続ケーブルをE-③ケーブル固定バンドで車両ハーネスに固定してください。
- (3) E-①USB接続ケーブルのコネクターを別売品のUSBソケット (39105-80P00) に接続してください。
- (4) E-①USB接続ケーブルおよびナビゲーション関係の各コネクターを接続してください。
(「接続のしかた」参照)

ナビゲーション取付部

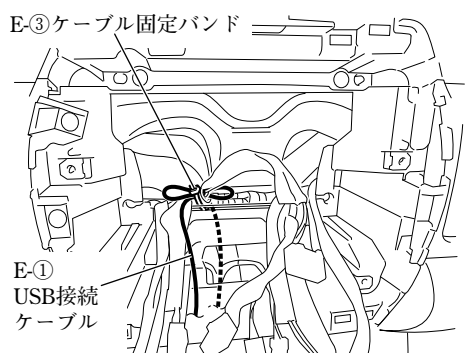

● 別売のHDMI接続ケーブルの取付方法

👍 アドバイス

- 本項目は、別売品HDMI接続ケーブルを別売品USBケーブル（ソケット接続用）と組み合わせない場合の取り付け方を示しています。
- G-①は、別売品HDMI接続ケーブルの同梱品です。

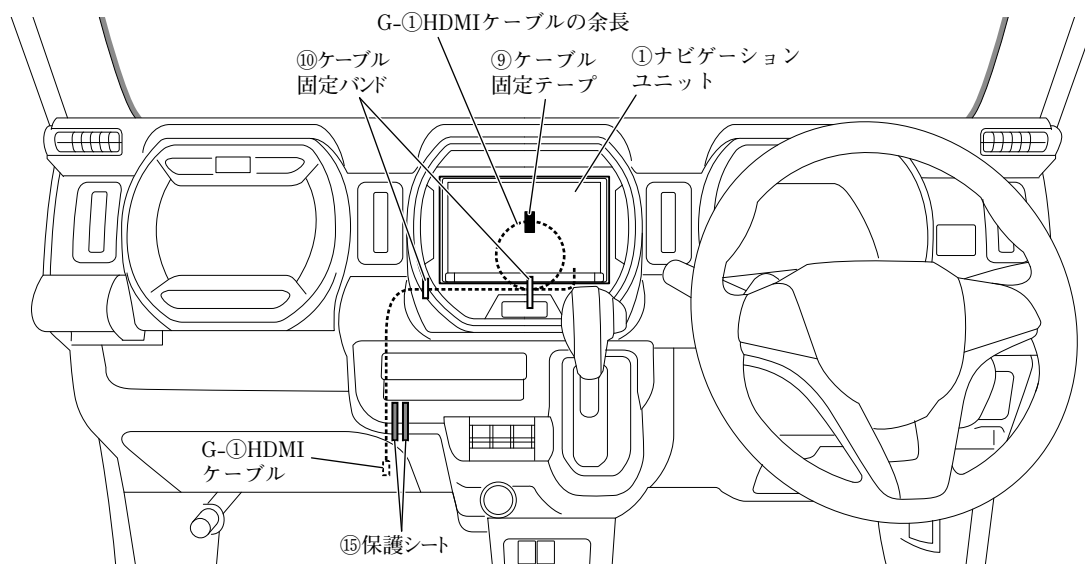

※⑨ケーブル固定テープは、25×40mmにカットして使用してください。なお、使用する場所に応じて25×80mmにカットして使用してください。

ナビゲーション取付部

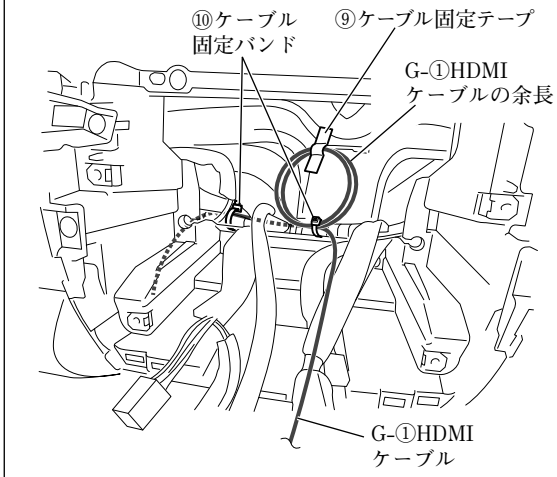

グローブボックス取付部右

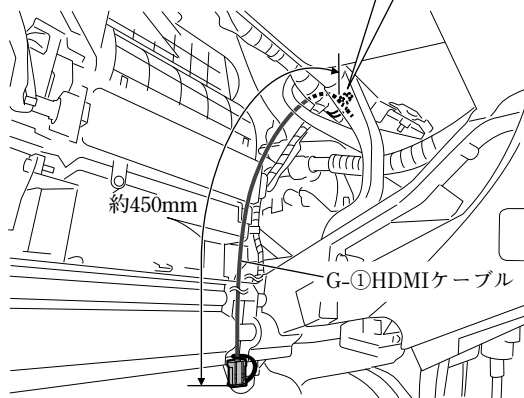

- (1) G-①HDMIケーブルは、図に示す箇所で固定してください。
- (2) G-①HDMIケーブルの余長は、図に示す箇所で固定してください。

● 別売のHDMI接続ケーブルの取付方法

👍 アドバイス

- 本項目は、別売品HDMI接続ケーブルを別売品USBケーブル（ソケット接続用）と組み合わせるまたは、車両標準装備品のUSBソケットと組み合わせる場合の取り付け方を示しています。
- G-①、G-②およびG-④は、別売品HDMI接続ケーブルの同梱品です。

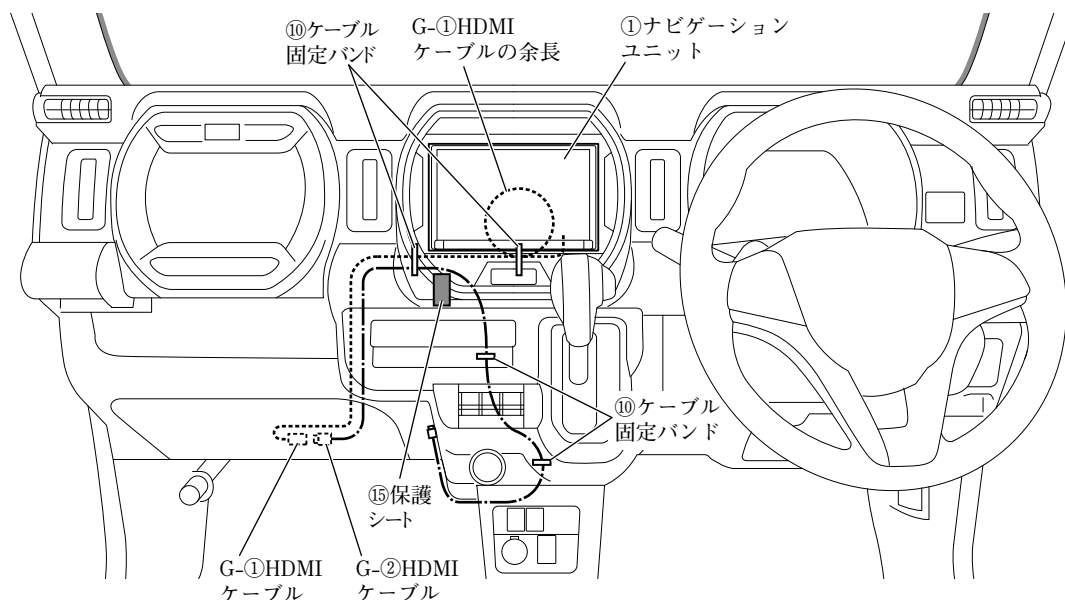

※⑨ケーブル固定テープは、25×40mmにカットして使用してください。なお、使用する場所に応じて25×80mmにカットして使用してください。

グローブボックス取付部右

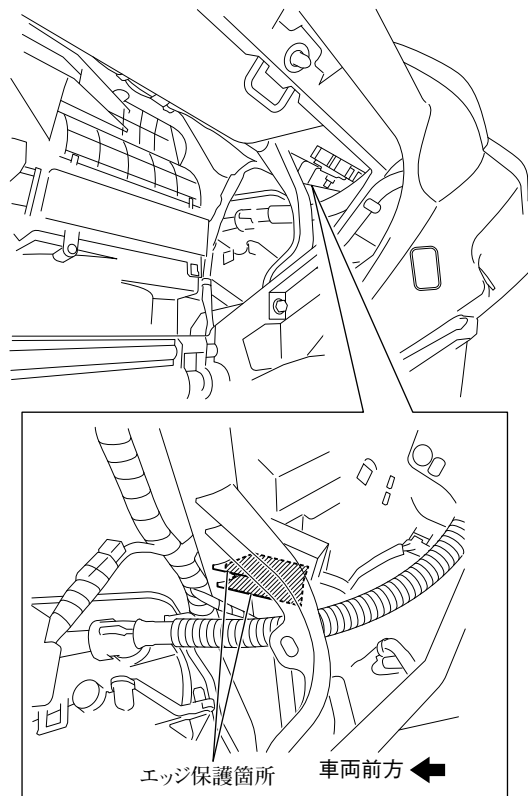

- (1) 配線を保護するため、図示箇所にエッジ保護をしてください。

ナビゲーション取付部

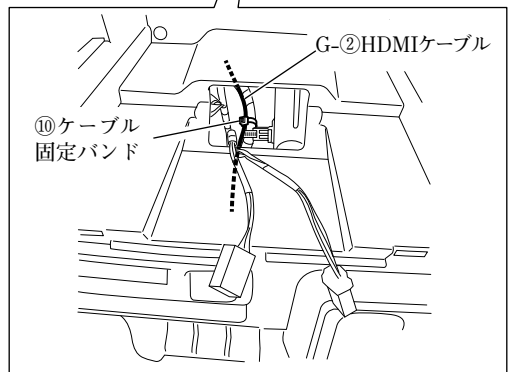
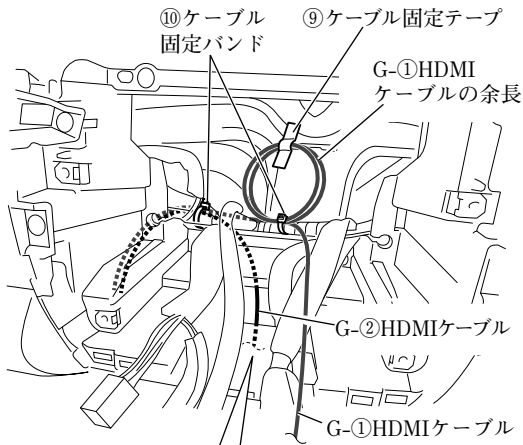

- (2) G-①HDMIケーブルおよびG-②HDMIケーブルは、図に示す箇所で固定してください。
- (3) G-①HDMIケーブルおよびG-②HDMIケーブルの余長は、図に示す箇所で固定してください。

グローブボックス取付部右

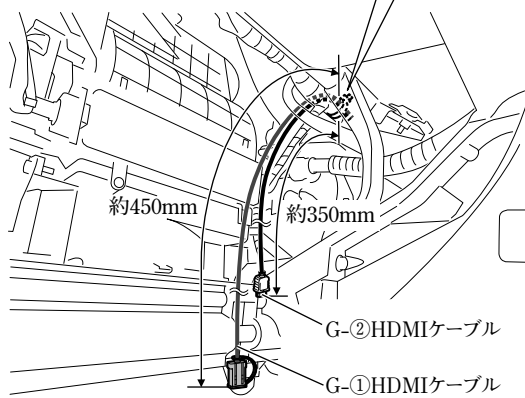

インパネセンターロアカバー取付部

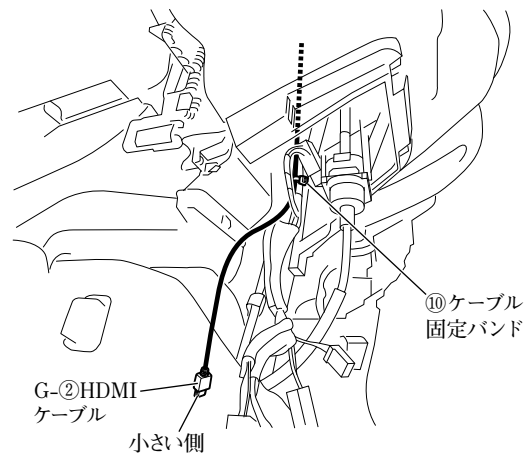

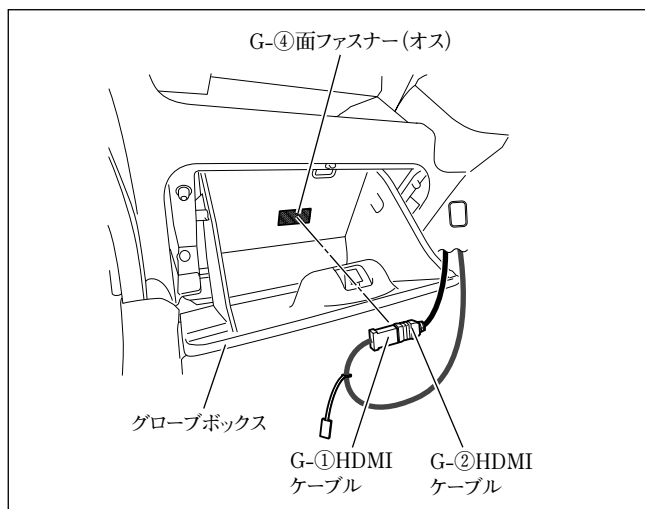

- (4) 半分にカットしたG-④面ファスナー (オス) をグローブボックスの図示位置に貼り付けてください。

注記

- 汚れ等を良く拭き取ってから貼り付けてください。汚れ等が残っていると、接着力が低下します。
- 他の用品と干渉する場合は、位置を変更して貼り付けてください。

- (5) G-①HDMIケーブルとG-②HDMIケーブルを接続し、コネクター部をG-④面ファスナー (オス) に貼り付けてください。

注記

グローブボックスの開閉時に突っ張ったり、かみ込んだりしないようにしてください。

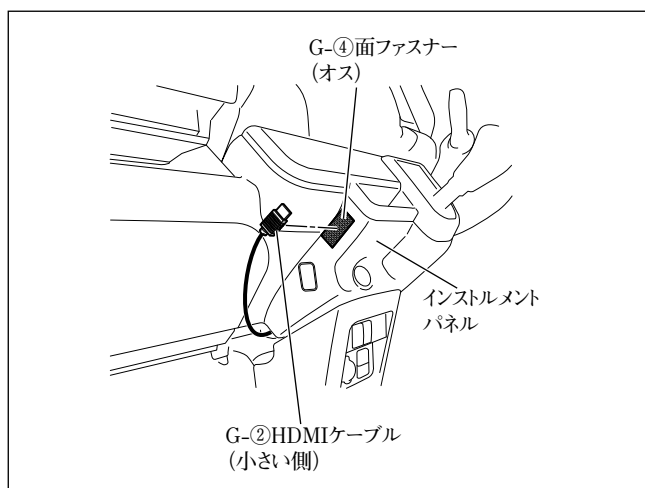

- (6) 半分にカットしたG-④面ファスナー (オス) をインストルメントパネルの図示位置に貼り付けてください。

注記

- 汚れ等を良く拭き取ってから貼り付けてください。汚れ等が残っていると、接着力が低下します。
- 他の用品と干渉する場合は、位置を変更して貼り付けてください。

- (7) G-②HDMIケーブルのコネクター部をG-④面ファスナー (オス) に貼り付けてください。

● ナビゲーションユニット取付後の復元および設定

- 「車両部品の復元」を参照して取り外した部品をスクリュー等の締め忘れ（緩み）がないよう復元してください。

注記

当該用品取付時に一時的に取り外した車両部品は、必ずサービスマニュアルの手順に沿って、用品取付前の状態に戻してください。（コネクタ類の接続・締付トルク等）

- 「既設部品の点検」を行ってください。

注記

取付作業完了後、車両および用品が正しく機能しているか動作確認してください。

- 「接続確認のしかた」を参照して正しく取り付けられていることを確認してください。
- 「取付店ダイアグ」を参照して各設定を行ってください。

👍 アドバイス

本手順を行わないと、車種によってはコンビネーションメーター内の時計設定ができなくなります。

ジムニー／ジムニーシエラの場合

● 車両部品の取り外し方法

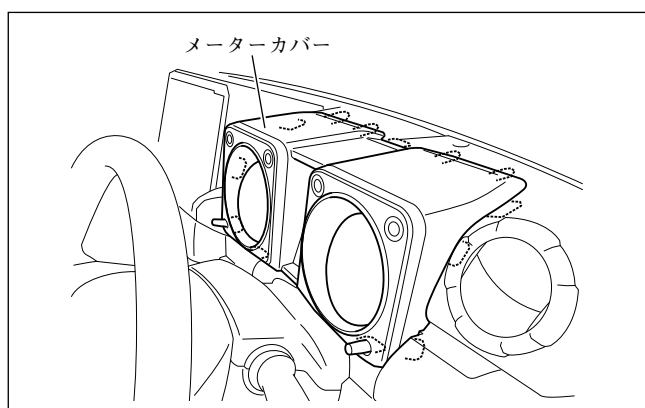
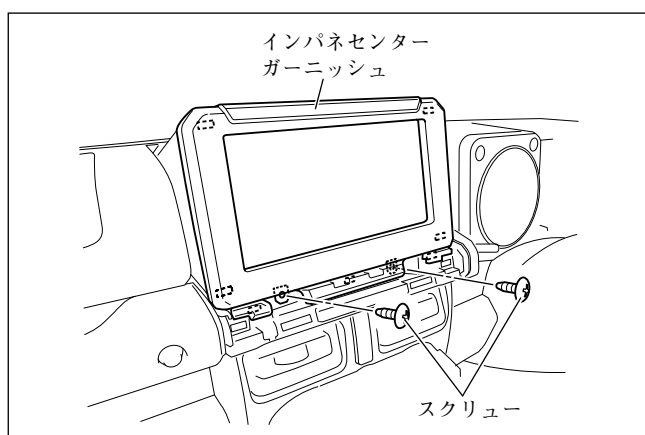
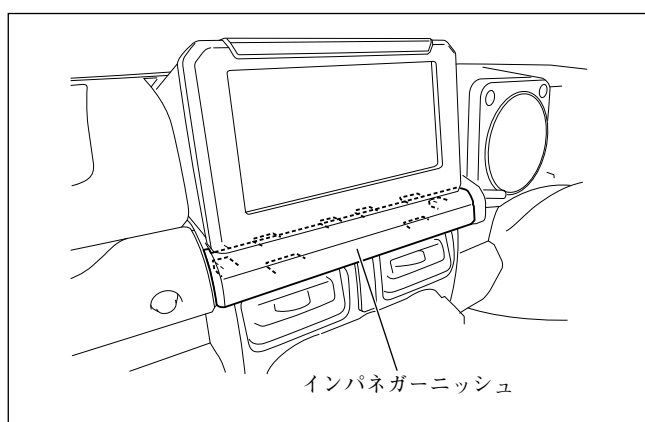
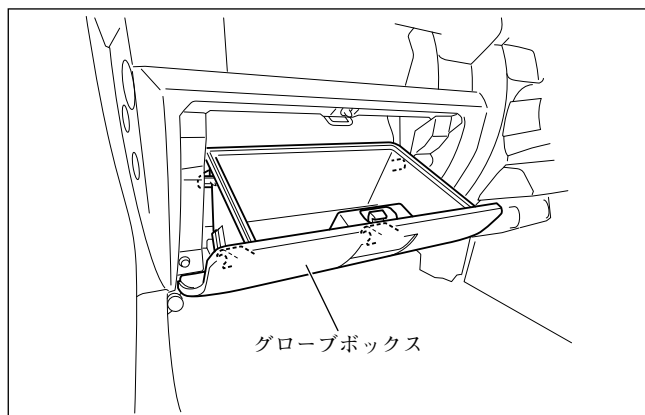

注記

取り外したスクリュー、ボルトおよびクリップ等は再使用します。紛失しないでください。

- (1) フロントピラーインナートリム左右を取り外してください。(全車共通「車両部品の取り外し方法」参照)
- (2) グローブボックスを取り外してください。
- (3) インパネガーニッシュを取り外してください。
- (4) スクリュー (2本) を外し、インパネセンターガーニッシュを取り外してください。
このとき、オーディオ用コネクターおよびアンテナ用コネクターの接続を外してください。
- (5) メーターカバーを取り外してください。

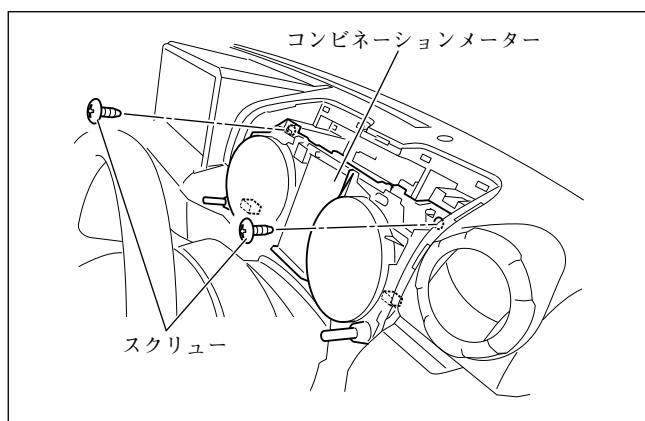

- (6) スクリュー (2本) を外し、コンビネーションメーターを取り外してください。
このとき、コンビネーションメーターに接続されているコネクタを外してください。

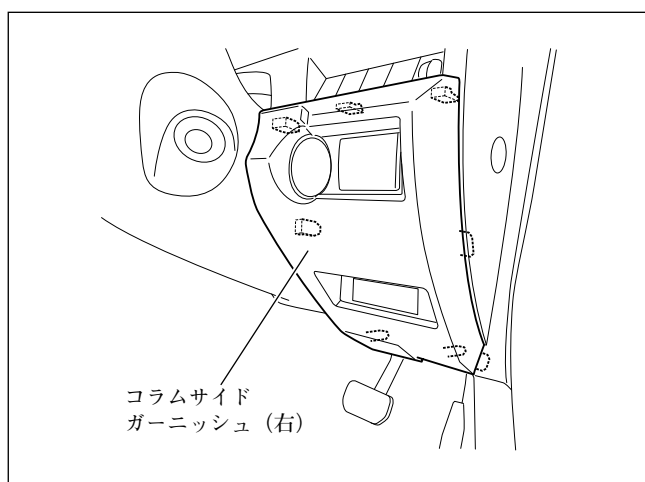

- (7) コラムサイドガーニッシュ (右) を取り外してください。
エンジンスイッチ等がある場合は、このとき、エンジンスイッチ等に接続されているコネクタの接続を外してください。

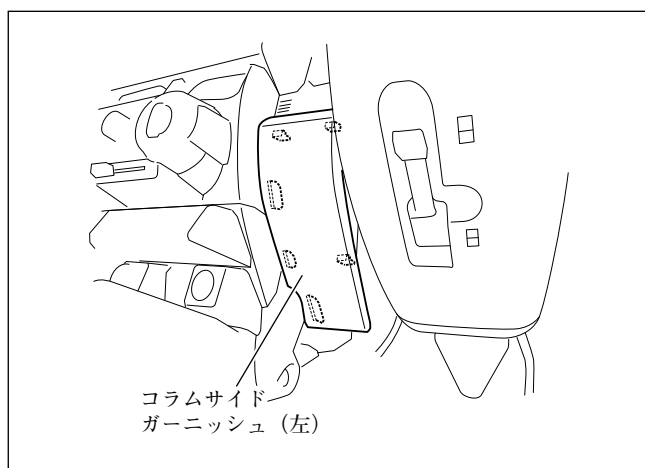

- (8) コラムサイドガーニッシュ (左) を取り外してください。

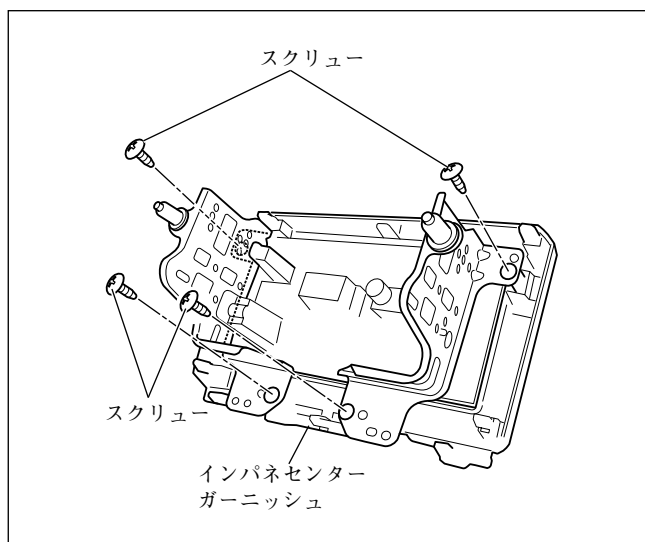

- (9) ブラケットを固定しているスクリュー (4本) を外し、インパネセンターガーニッシュを取り外してください。

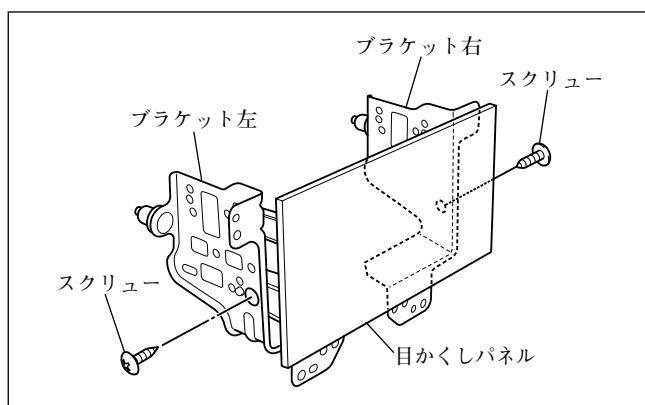

- (10) スクリュー (左右各1本) を外して、ブラケットを目かくしパネルから取り外してください。

AT車

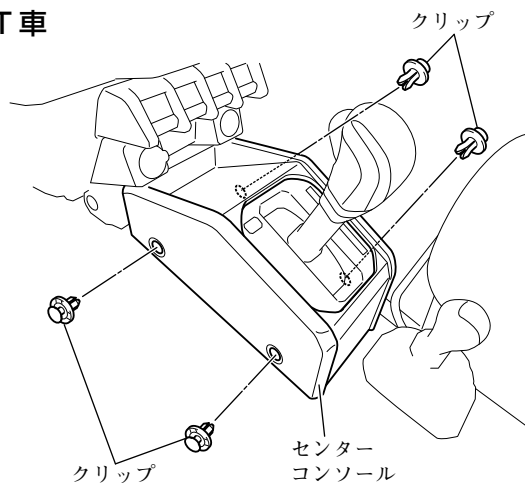

(11) クリップ (AT車:4個、MT車:2個) を外し、センターコンソールを取り外してください。

注記

シフトレバーをNレンジの位置にして取り外してください。

アドバイス

別売品USBケーブル (ソケット接続用) を取り付ける場合のみ (11) ~ (13) で示す部品を取り外してください。

MT車

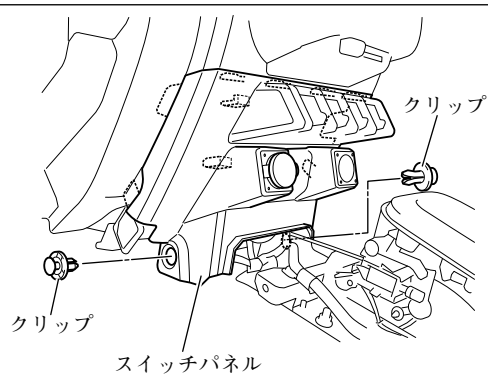
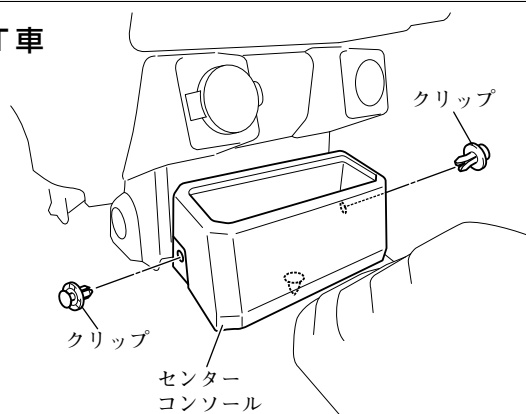

(12) クリップ (2個) を外し、スイッチパネルを取り外してください。

このとき、スイッチパネルに接続されているコネクタの接続を外してください。

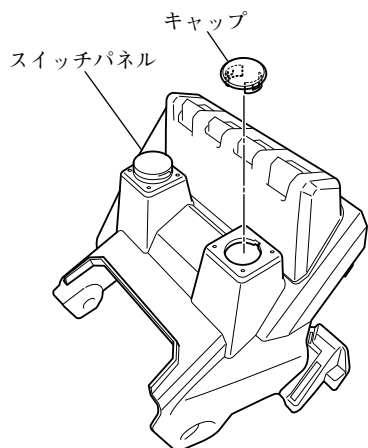

(13) キャップを、ツメ (2箇所) を縮めて取り外してください。

● 取付概要

👉 アドバイス

- F-①～F-⑤は、別売品アンテナセットの同梱品です。
- スタンダードプラスを取り付ける場合のみ、⑬マイクの取り付けが必要です。

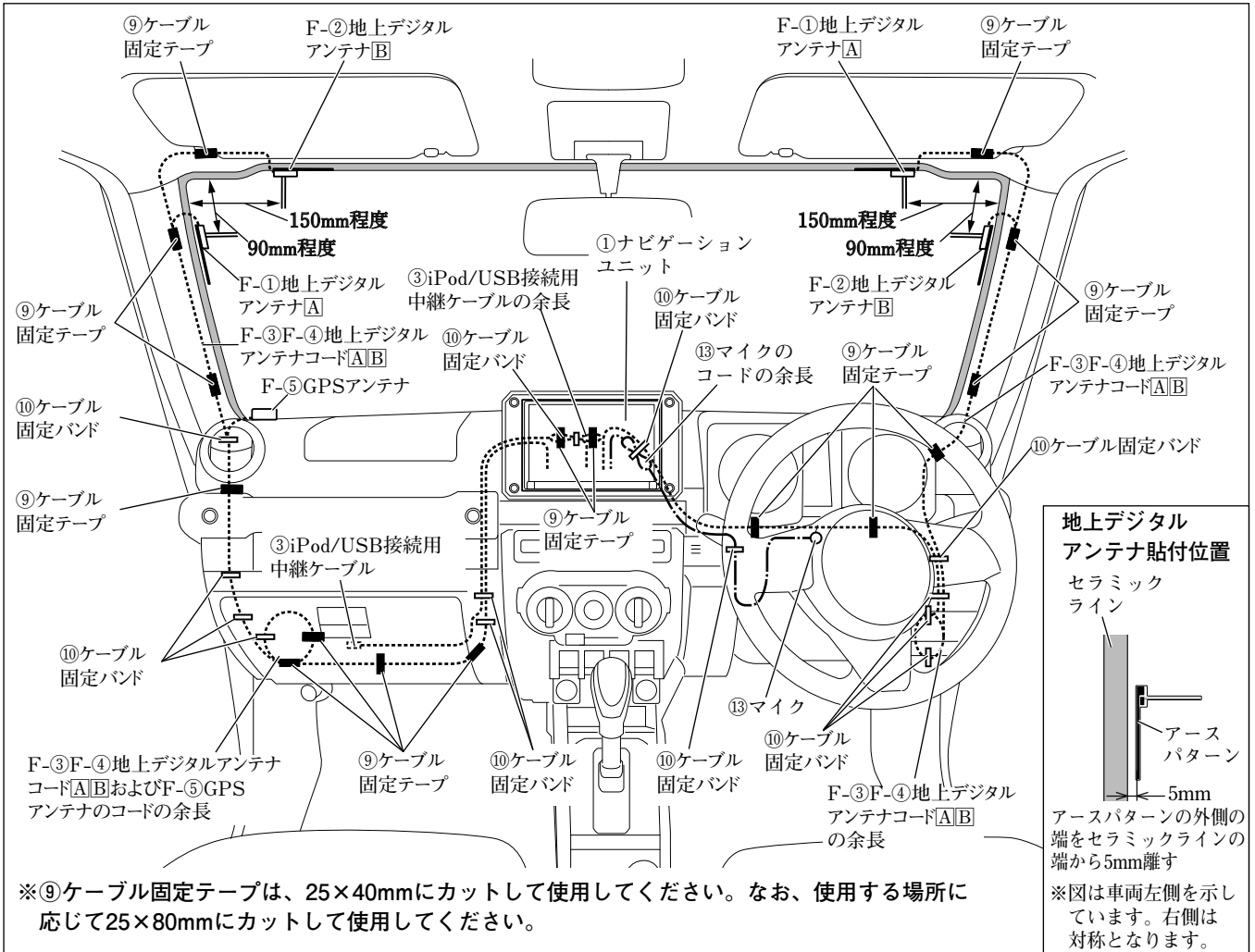

● GPSアンテナの取付方法

👍 アドバイス

F-⑤は、別売品アンテナセットの同梱品です。

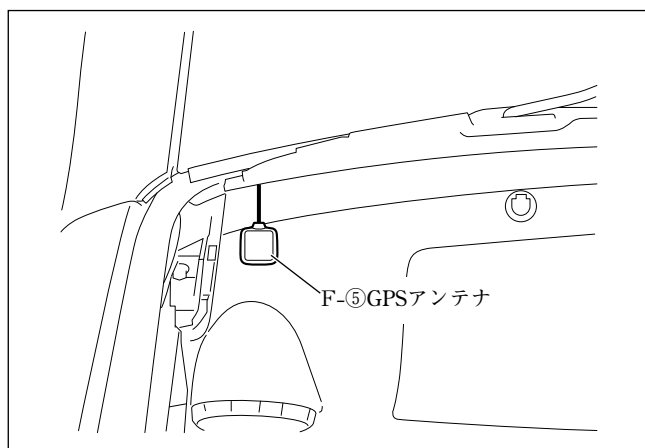

F-⑤GPSアンテナは、左図位置に取り付けてください。

● マイクの取付方法（スタンダードプラスのみ）

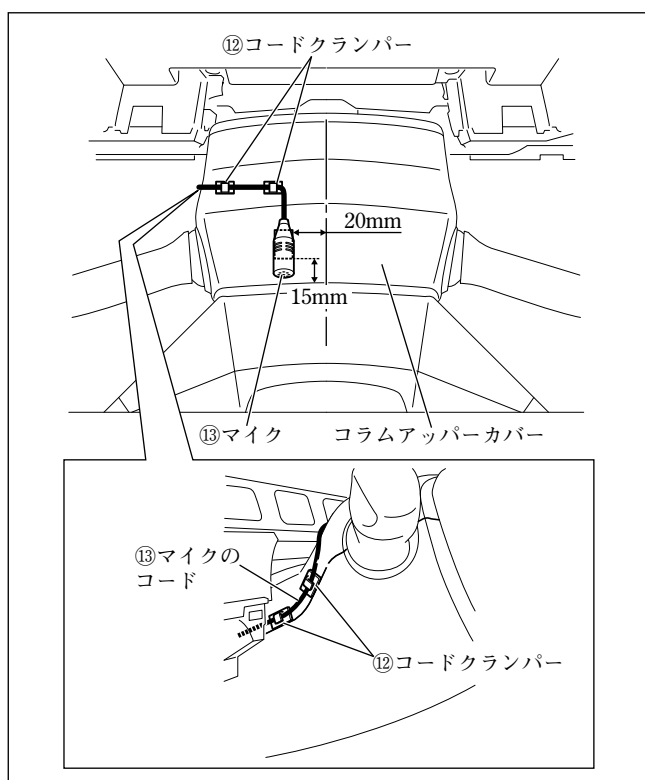

⑬マイクおよび⑫コードクランパーは、左図位置に取り付けてください。

● 配線のしかた

👍 アドバイス

F-①～F-⑤は、別売品アンテナセットの同梱品です。

フロントピラー左側

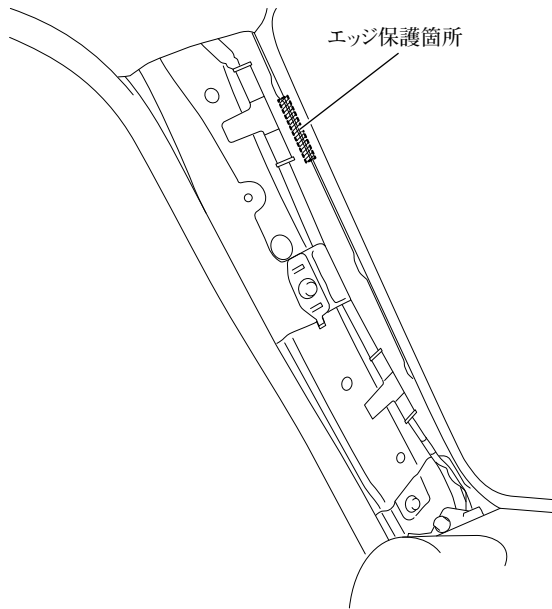

(1) 配線を保護するため、図示箇所にエッジ保護をしてください。

注記

エッジ保護する箇所は、汚れ等をよく拭き取ってから貼り付けてください。汚れ等が残っていると、接着力が低下します。(以降同様)

ナビゲーション取付部

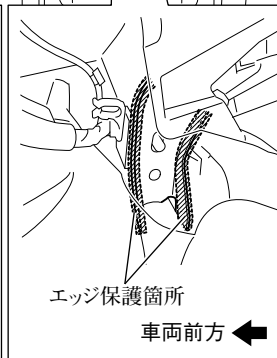
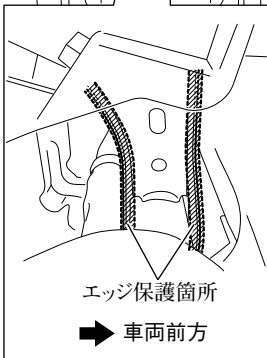
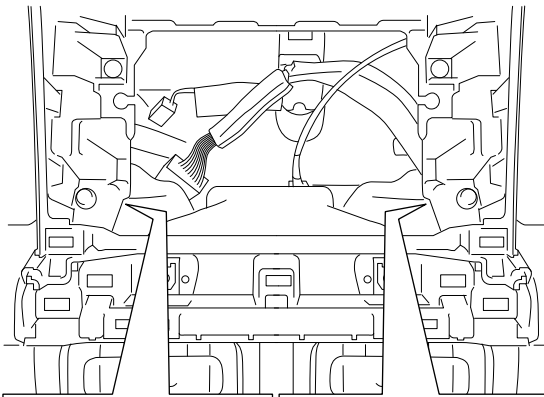

フロントピラー左

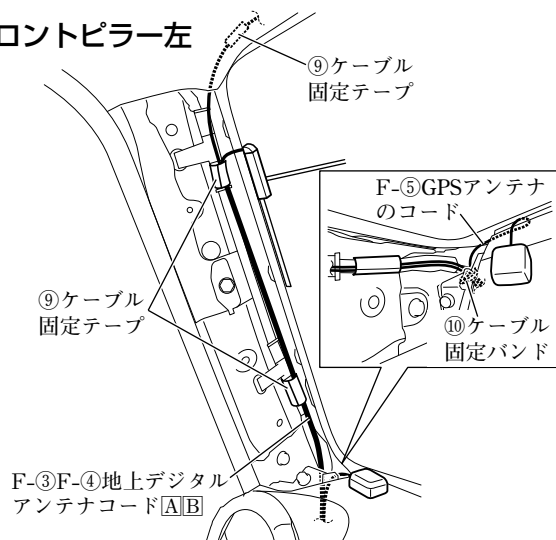

- (2) 車両左側用のF-③F-④地上デジタルアンテナコードA/BおよびF-⑤GPSアンテナのコードは、図に示す箇所で固定してください。

注記

- F-③F-④地上デジタルアンテナコードA/Bおよび⑨ケーブル固定テープは、カーテンエアバッグ部品と接触しないように配索、固定してください。
- ⑨ケーブル固定テープでフロントピラーインナートリムの固定クリップ穴を塞がないでください。また、フロントピラーインナートリムの当てリブと干渉しないようにしてください。

グローブボックス取付部左

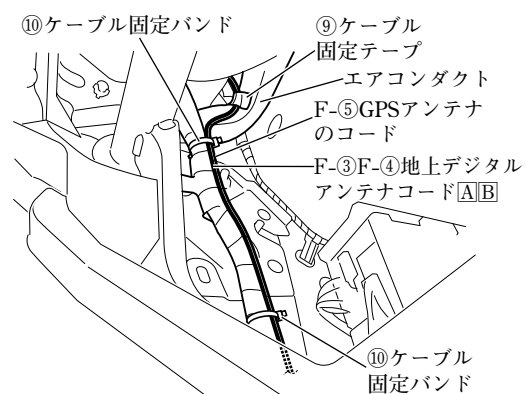

アドバイス

F-⑤GPSアンテナのコードは、車両左側のF-③F-④地上デジタルアンテナコードA/Bと共に固定してください。

グローブボックス取付部

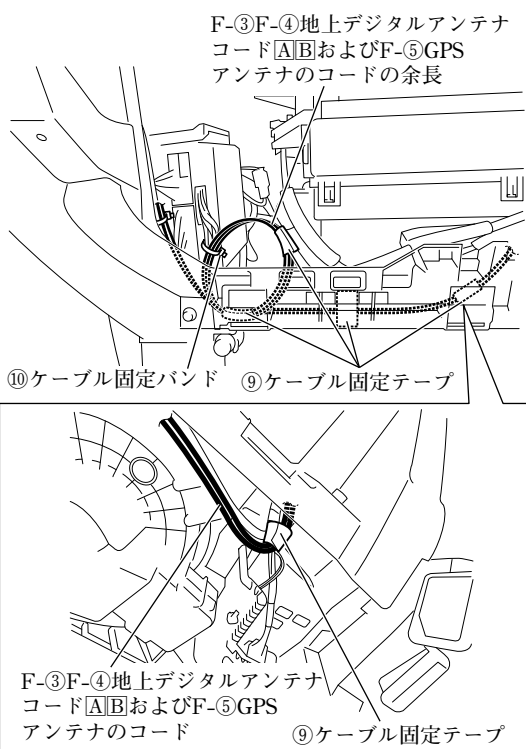

- (3) 車両左側用のF-③F-④地上デジタルアンテナコードA/BおよびF-⑤GPSアンテナのコードの余長は、図に示す箇所で固定してください。

グローブボックス取付部右

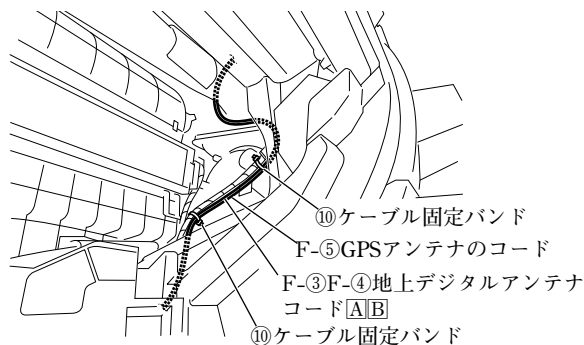

グローブボックス取付部右

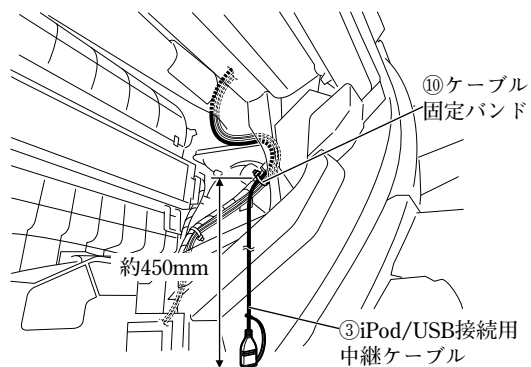

- (4) ③iPod/USB接続用中継ケーブルは、図に示す箇所で固定してください。

ナビゲーション取付部

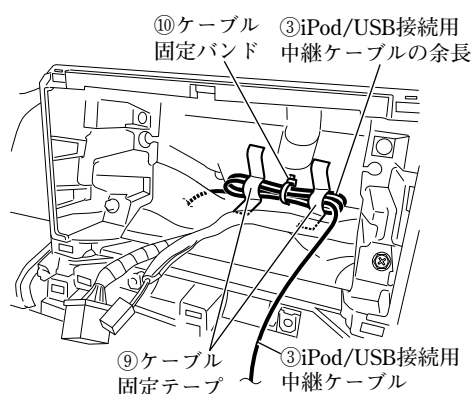

- (5) ③iPod/USB接続用中継ケーブルの余長は、図に示す箇所で固定してください。

フロントピラー右側

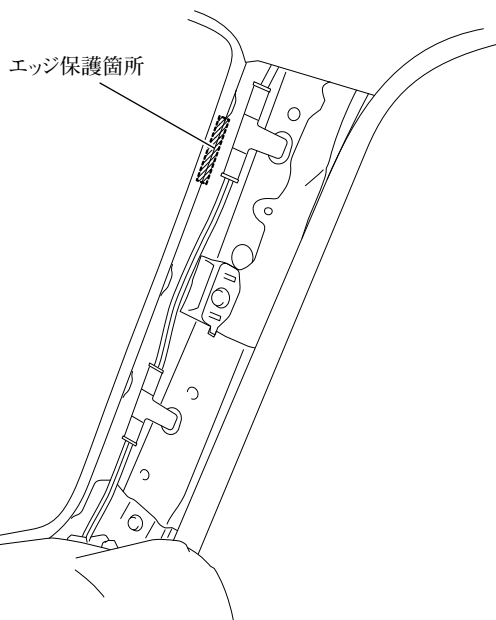

- (6) 配線を保護するため、図示箇所にエッジ保護をしてください。

フロントピラー右

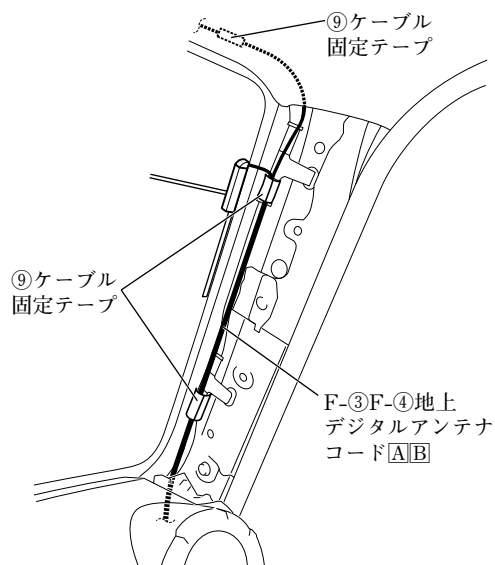

コンビネーションメーター取付部右

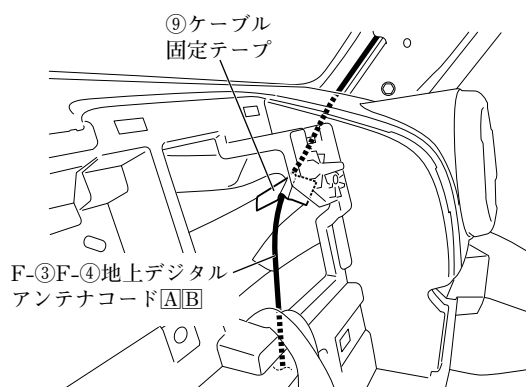

運転席足元右上

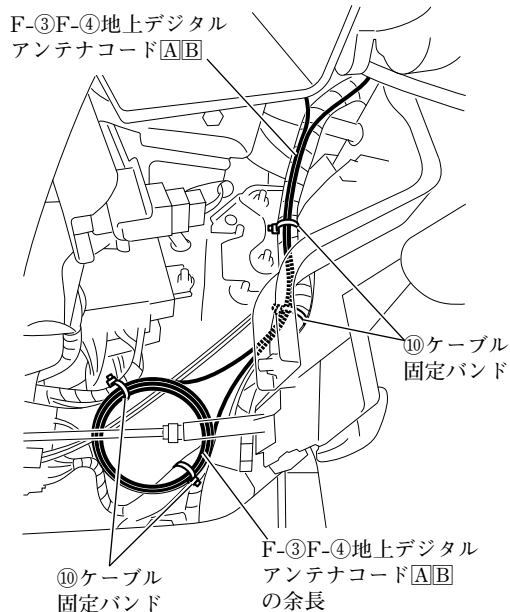

(7) 車両右側用のF-③F-④地上デジタルアンテナコードA/Bは、図に示す箇所固定してください。

注記

- F-③F-④地上デジタルアンテナコードA/Bおよび⑨ケーブル固定テープは、カーテンエアバッグ部品と接触しないように配索、固定してください。
- ⑨ケーブル固定テープでフロントピラーインナートリムの固定クリップ穴を塞がないでください。また、フロントピラーインナートリムの当てリブと干渉しないようにしてください。

(8) 車両右側用のF-③F-④地上デジタルアンテナコードA/Bの余長は、図に示す箇所で固定してください。

警告

F-③F-④地上デジタルアンテナコードA/Bの余長は、ほどけないように⑩ケーブル固定バンドで車両ハーネスと共に確実に固定してください。ほどけてブレーキペダル等に巻きつくと、交通事故の原因となります。

コンビネーションメーター取付部

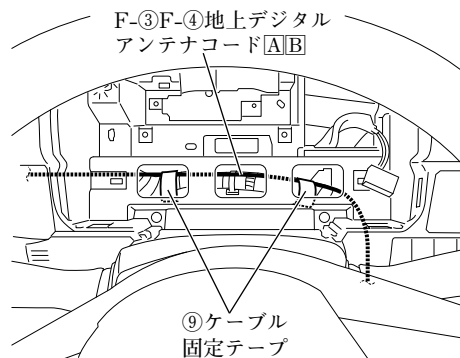

ステアリングコラム左上

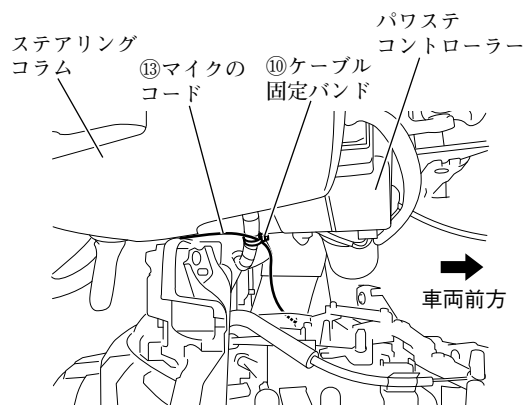

- (9) ⑬マイクのコードは、図に示す箇所で固定してください。

 **警告**

取付概要を参照し、ステアリング操作やチルト機構などの可動時に⑬マイクのコードが突っ張ったり、かみ込んだりしないことを確認して、⑩ケーブル固定バンドで車両ハーネスなどに固定してください。コードがステアリング機構などにかみ込んだり、巻きついたりすると、交通事故の原因となります。

ナビゲーション取付部

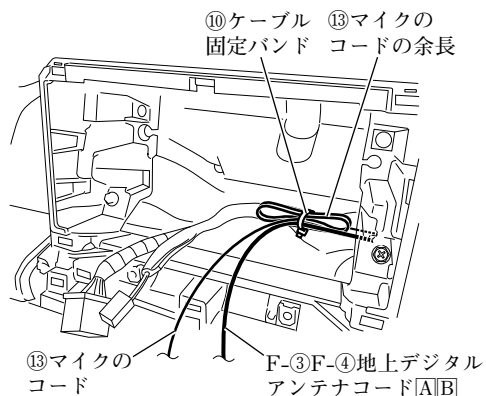

- (10) ⑬マイクのコードの余長は、図に示す箇所で固定してください。

注記

余長と共に車両右側用のF-③F-④地上デジタルアンテナコードA/Bを固定してください。

● ナビゲーションユニットの取付方法

👉 アドバイス

別売品の各ケーブルを取り付ける場合は、①ナビゲーションユニットの取付前に別売品の取付作業を行ってください。

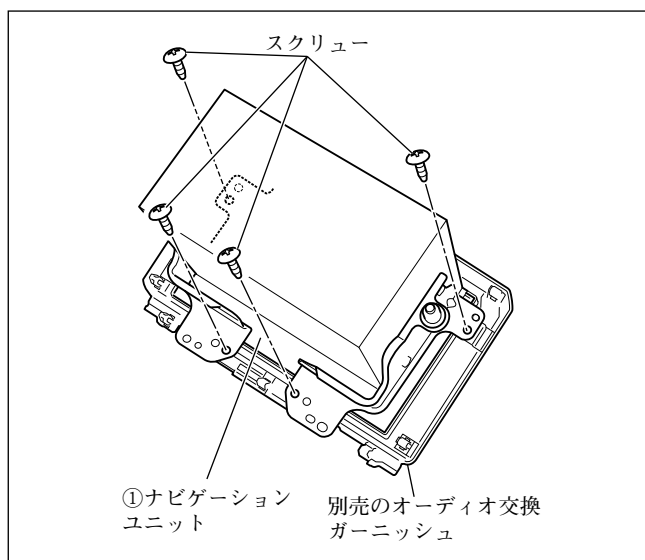
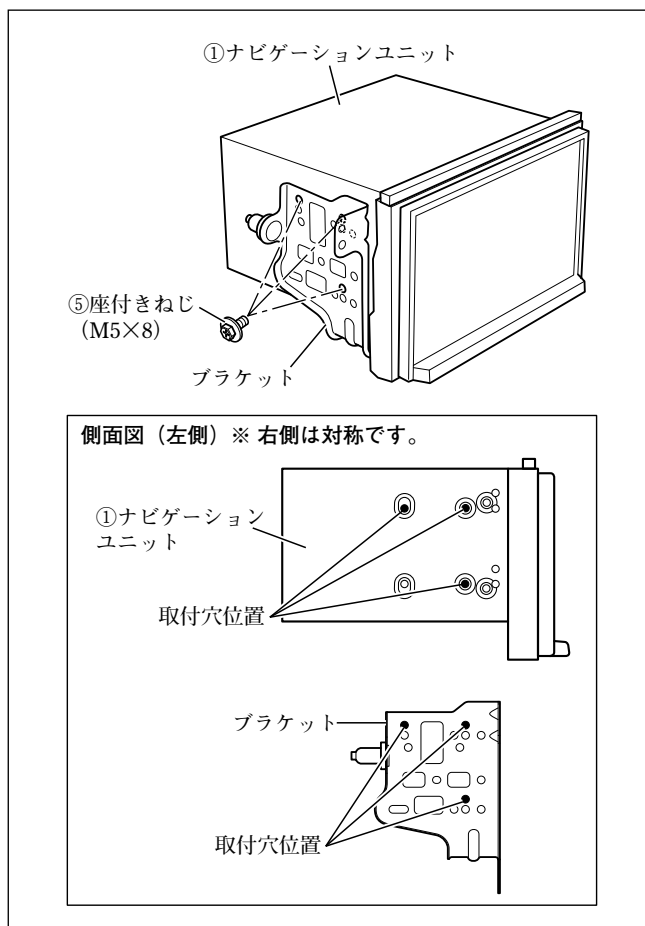

- (1) ⑧隙間用クッションを①ナビゲーションユニットに取り付けてください。(全車共通「隙間用クッションの取付方法」参照)
- (2) ブラケットを⑤座付きねじ (M5×8) で①ナビゲーションユニットに取り付けてください。

注記

ねじは振動等により緩みが発生しないように、全箇所確実に増し締めをしてください。

👉 アドバイス

①ナビゲーションユニットに取り付ける際、ブラケットの穴は左図の穴を使用してください。

- (3) ①ナビゲーションユニットの保護フィルムをはがしてください。

注記

保護フィルムをはがした後は、傷付けないように作業してください。

- (4) ①ナビゲーションユニットを、「車両部品の取り外し方法」で取り外したスクリュー (4本) で別売のオーディオ交換ガーニッシュに取り付けてください。

注記

スクリューを確実に締め付けてください。

👉 アドバイス

別売のオーディオ交換ガーニッシュが必要です。

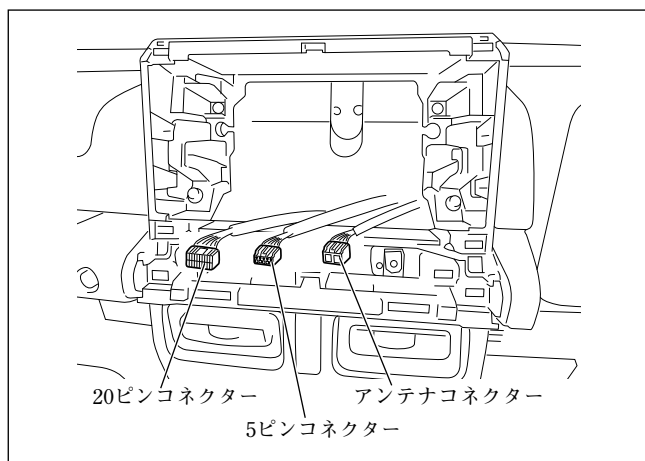

- (5) ④専用接続ハーネスを車両側の20ピンコネクターおよび5ピンコネクターに接続してください。(「接続のしかた」参照)
- (6) 別売のアンテナ変換ケーブル (99000-79AC7) に車両側のアンテナコネクターを接続してください。(「接続のしかた」参照)
- (7) 別売のアンテナ変換ケーブル (99000-79AC7) のオートアンテナコントロールコード (青) と④専用接続ハーネスのオートアンテナコントロールコード (青) を接続してください。(「接続のしかた」参照)
- (8) 以下のコードを①ナビゲーションユニットに接続してください。(「接続のしかた」、「他の機器との接続のしかた」参照)
 - ・ F-⑤GPSアンテナ
 - ・ F-③F-④地上デジタルアンテナコード **A****B**
 - ・ ⑬マイクのコード (スタンダードプラスのみ)
 - ・ ③iPod/USB接続用中継ケーブル
- (9) ④専用接続ハーネスの14ピンコネクターと別売のアンテナ変換ケーブル (99000-79AC7) のアンテナプラグを①ナビゲーションユニットに接続してください。(「接続のしかた」参照)
- (10) ⑦カメラ接続ケーブルの12ピンコネクターを①ナビゲーションユニットに接続してください。(「接続のしかた」参照)
- (11) 別売品を取り付ける場合は、①ナビゲーションユニットに接続してください。(「他の機器との接続のしかた」参照)
- (12) ④専用接続ハーネスの16ピンコネクターを①ナビゲーションユニットに接続してください。(「接続のしかた」参照)

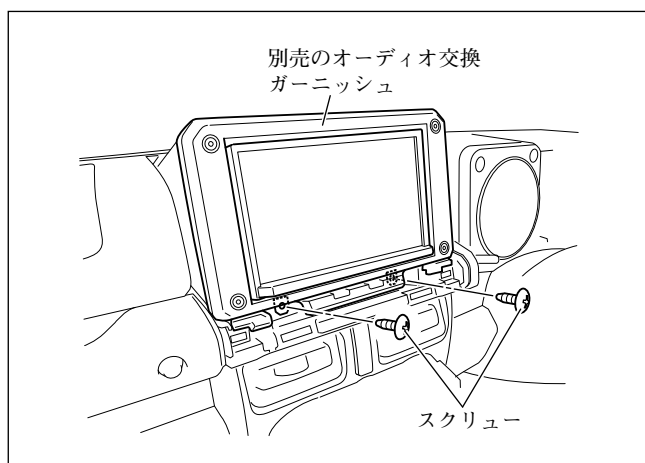

- (13) 別売のオーディオ交換ガーニッシュを取り付け、スクリュー（2本）で固定してください。
- (14) インパネガーニッシュを取り付けてください。

警告

部品の締め忘れがないか、再度確認してください。また、車両ハーネスおよび配線したコードの無理な押し込み、噛み込みがないか点検してください。断線、切断などで火災や感電の原因となります。

注記

電源やナビ信号のハーネスは、車両ブラケット等に挟み込んだり、保護していないシャープエッジと接触しないように処理してください。

断線やショート等で車両の動作に不具合が発生する原因となります。

● 別売のUSBケーブル（ソケット接続用）の取付方法

👍 アドバイス

E-①～E-③は、別売品USBケーブル（ソケット接続用）の同梱品です。

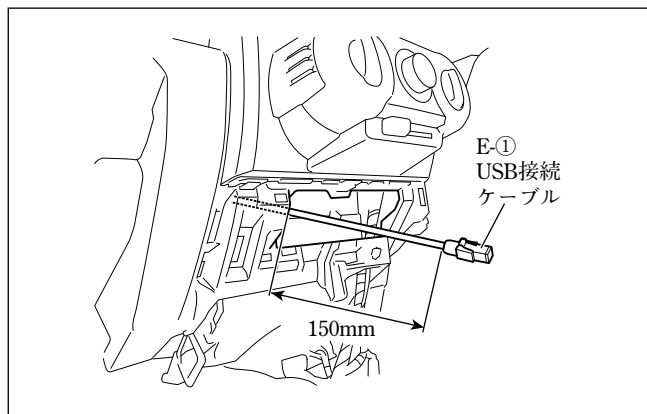
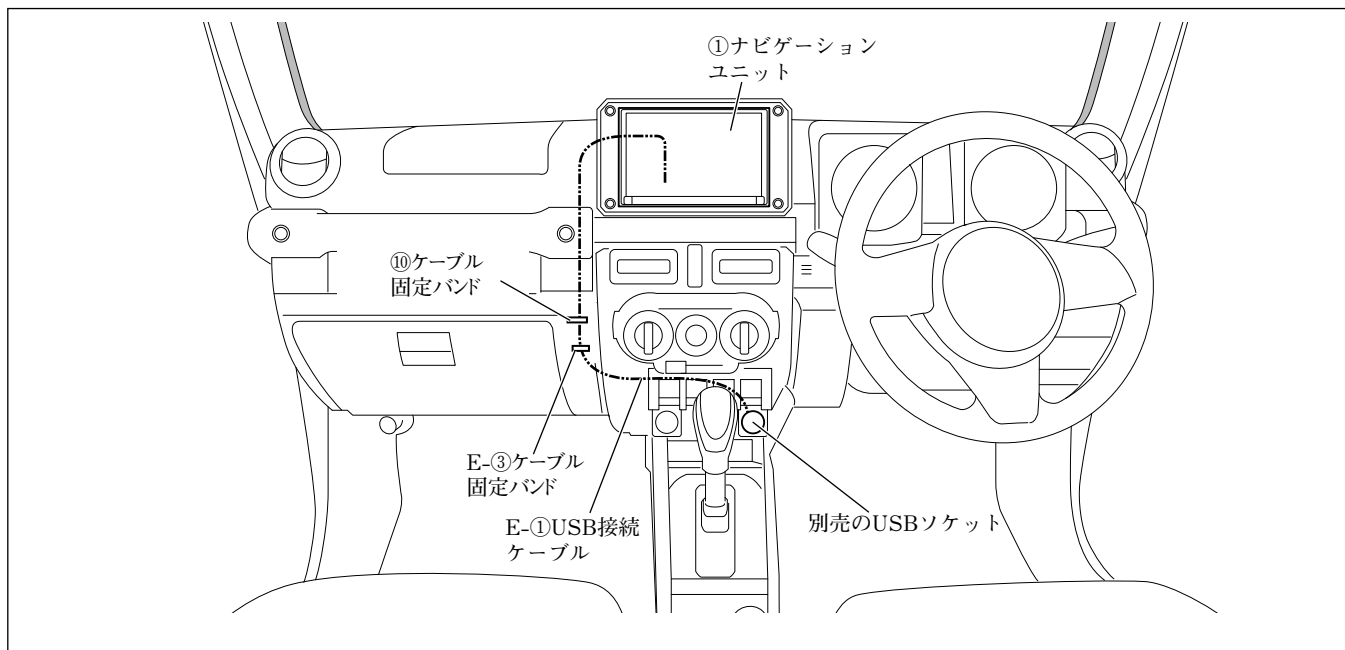

(1) E-①USB接続ケーブルを左図のように配線してください。

注記

E-①USB接続ケーブルは、板金エッジ、樹脂エッジおよび可動部に干渉しないように配線してください。

グローブボックス取付部右

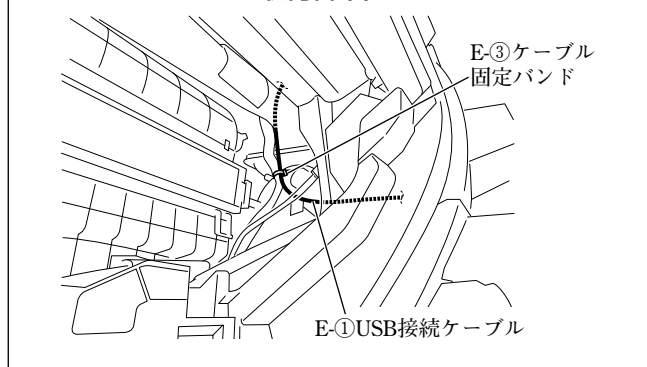

(2) E-①USB接続ケーブルをE-③ケーブル固定バンドで車両ハーネスに固定してください。

警告

E-①USB接続ケーブルはE-③ケーブル固定バンドで束ね、たるまないよう確実に固定してください。運転操作に支障をきたすおそれがあります。

👍 アドバイス

E-①USB接続ケーブルには余長がありません。

ナビゲーション取付部

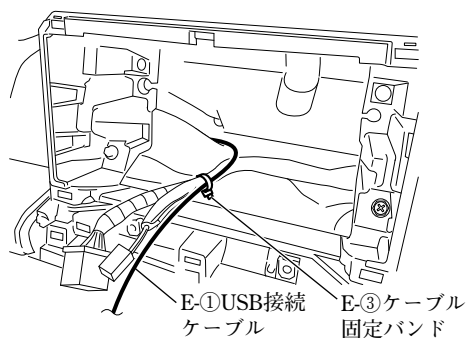

- (3) E-①USB接続ケーブルのコネクターを別売品のUSBソケット (39105-52R00-5PK) に接続してください。
- (4) E-①USB接続ケーブルおよびナビゲーション関係の各コネクターを接続してください。
(「接続のしかた」参照)

● 別売のHDMI接続ケーブルの取付方法

👍 アドバイス

- 本項目は、別売品HDMI接続ケーブルを別売品USBケーブル（ソケット接続用）と組み合わせない場合の取り付け方を示しています。
- G-①は、別売品HDMI接続ケーブルの同梱品です。

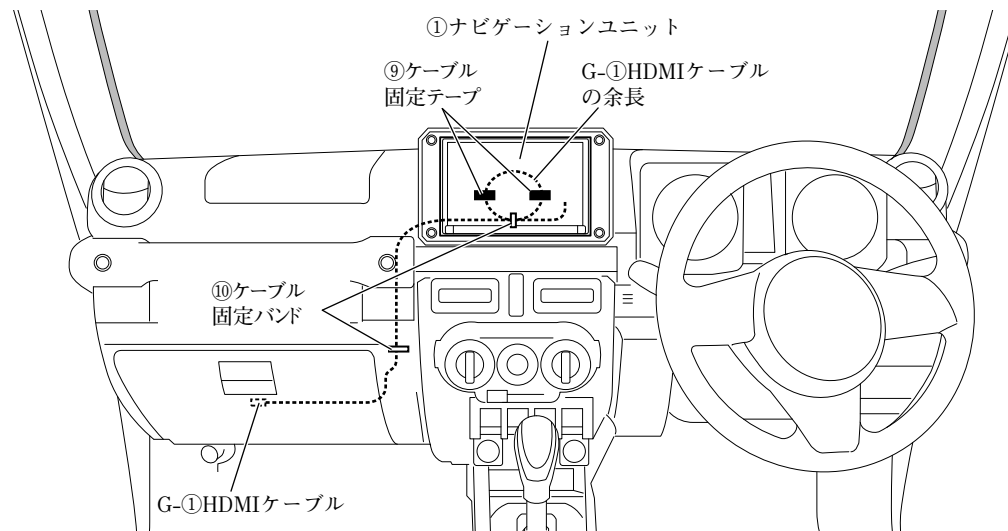

※⑨ケーブル固定テープは、25×40mmにカットして使用してください。なお、使用する場所に応じて25×80mmにカットして使用してください。

グローブボックス取付部右

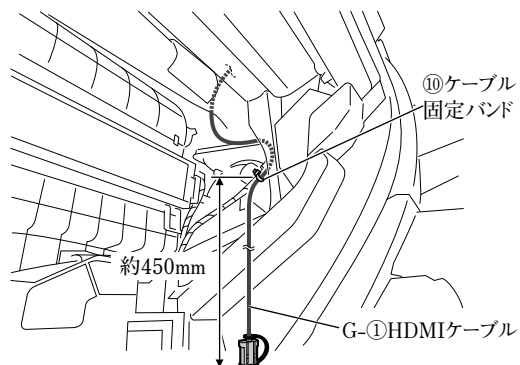

- (1) G-①HDMIケーブルは、図に示す箇所で固定してください。

ナビゲーション取付部

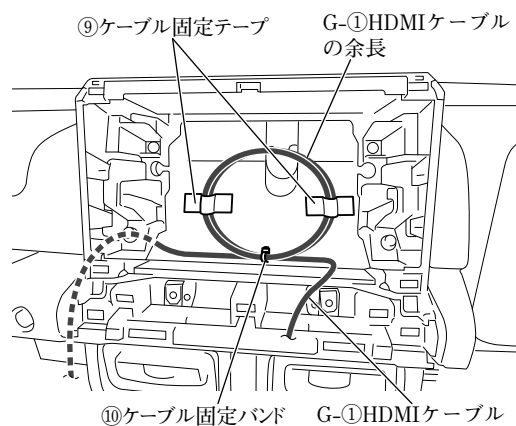

- (2) G-①HDMIケーブルの余長は、図に示す箇所で固定してください。

● 別売のHDMI接続ケーブルの取付方法

👍 アドバイス

- 本項目は、別売品HDMI接続ケーブルを別売品USBケーブル（ソケット接続用）と組み合わせる場合の取り付け方を示しています。
- G-①、G-②およびG-④は、別売品HDMI接続ケーブルの同梱品です。

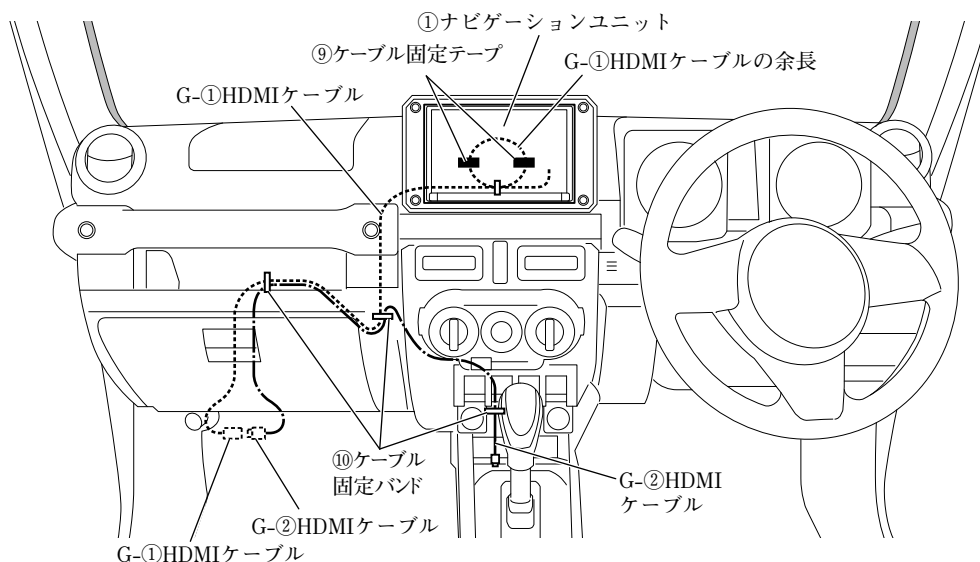

※⑨ケーブル固定テープは、25×40mmにカットして使用してください。なお、使用する場所に
応じて25×80mmにカットして使用してください。

グローブボックス取付部

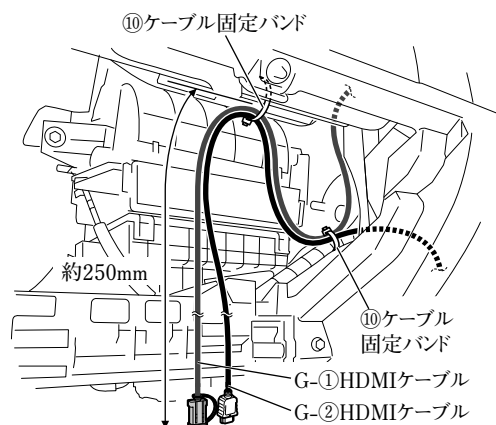

- (1) G-①HDMIケーブルおよびG-②HDMIケーブルは、図に示す箇所で固定してください。

センターコンソール取付部

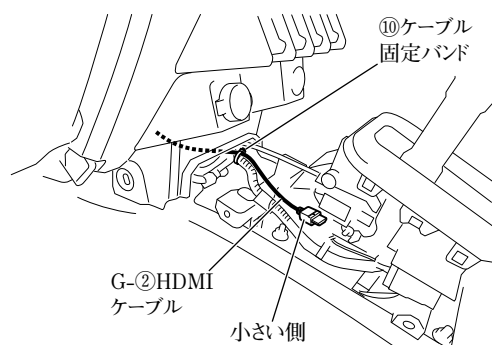

ナビゲーション取付部

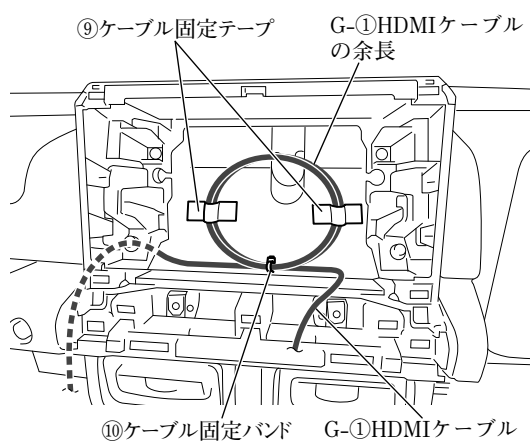

- (2) G-①HDMIケーブルの余長は、図に示す箇所で固定してください。

👉 アドバイス

G-②HDMIケーブルには余長がありません。

AT車

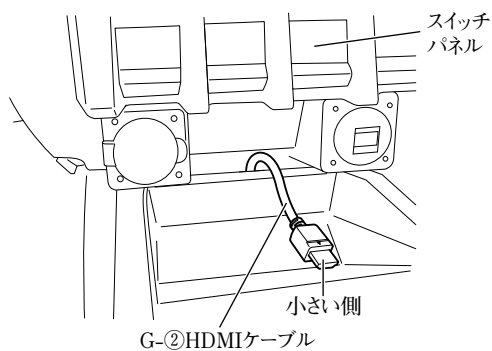

- (3) センターコンソール復元時に、G-②HDMIケーブルを隙間から表へ出してください。

MT車

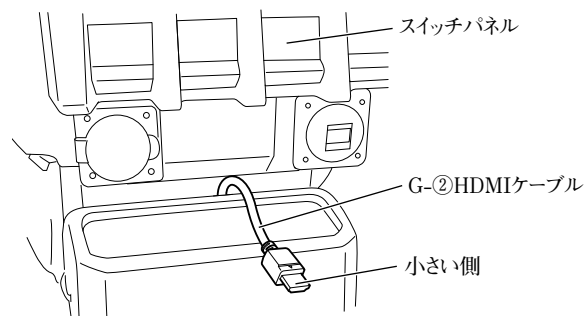

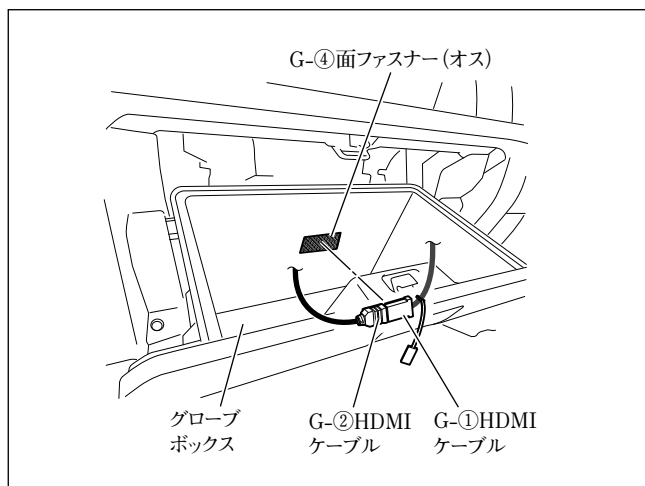

- (4) 半分にカットしたG-④面ファスナー（オス）をグローブボックスの図示位置に貼り付けてください。

注記

- 汚れ等を良く拭き取ってから貼り付けてください。汚れ等が残っていると、接着力が低下します。
- 他の用品と干渉する場合は、位置を変更して貼り付けてください。

- (5) G-①HDMIケーブルとG-②HDMIケーブルを接続し、コネクター部をG-④面ファスナー（オス）に貼り付けてください。

注記

グローブボックスの開閉時に突っ張ったり、かみ込んだりしないようにしてください。

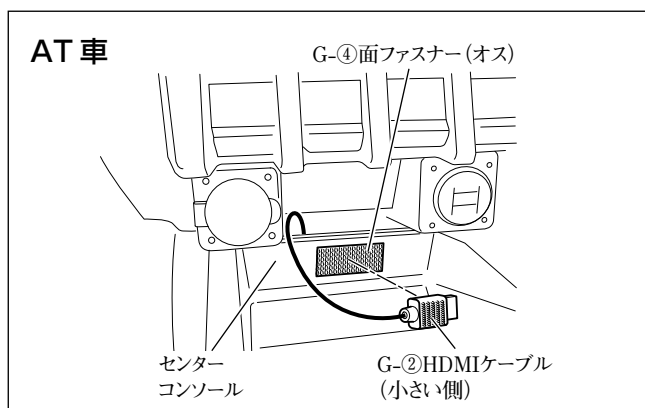

- (6) 半分にカットしたG-④面ファスナー（オス）をセンターコンソールの図示位置に貼り付けてください。

注記

- 汚れ等を良く拭き取ってから貼り付けてください。汚れ等が残っていると、接着力が低下します。
- 他の用品と干渉する場合は、位置を変更して貼り付けてください。

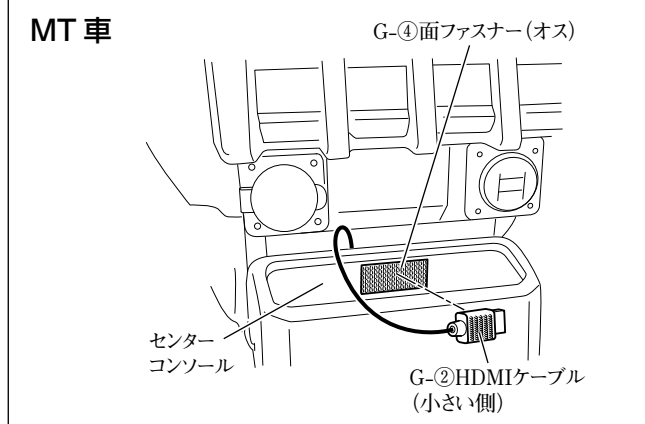

- (7) G-②HDMIケーブルのコネクター部をG-④面ファスナー（オス）に貼り付けてください。

● ナビゲーションユニット取付後の復元および設定

- 「車両部品の復元」を参照して取り外した部品をスクリュー等の締め忘れ（緩み）がないよう復元してください。

注記

当該用品取付時に一時的に取り外した車両部品は、必ずサービスマニュアルの手順に沿って、用品取付前の状態に戻してください。（コネクター類の接続・締付トルク等）

- 「既設部品の点検」を行ってください。

注記

取付作業完了後、車両および用品が正しく機能しているか動作確認してください。

- 「接続確認のしかた」を参照して正しく取り付けられていることを確認してください。
- 「取付店ダイアグ」を参照して各設定を行ってください。

👍 アドバイス

本手順を行わないと、車種によってはコンビネーションメーター内の時計設定ができなくなります。

ラパン 共通

👍 アドバイス

- 車種別の共通編は、オーディオレス車と全方位モニター付き車で共通な「車両部品の取り外し方法」、「別売のケーブル（HDMI接続ケーブルなど）の取り付け方法」、「ナビゲーションユニット取付後の復元および設定」について記載をしています。
- 「配線のしかた」や「ナビゲーションユニットの取付方法」など、オーディオレス車と全方位モニター付き車とで異なる内容については、それぞれの項目を参照して作業を行ってください。

● 車両部品の取り外し方法

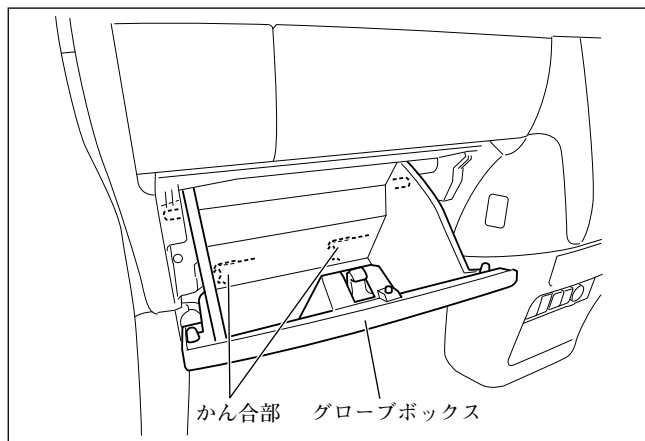

注記

取り外したスクリュー、ボルトおよびクリップ等は再使用します。紛失しないでください。

- (1) フロントピラーインナートリム左右を取り外してください。（全車共通「車両部品の取り外し方法」参照）

👍 アドバイス

オーディオレス車に取り付ける場合のみフロントピラーインナートリム左右を取り外してください。

- (2) グローブボックスを取り外してください。

👍 アドバイス

- 全方位モニター付き車で別売品のHDMI接続ケーブルを取り付けない場合は、グローブボックスの取り外しが不要です。
- グローブボックスは、少し開けた状態から上へ引き上げ、かん合部を外してから取り外してください。

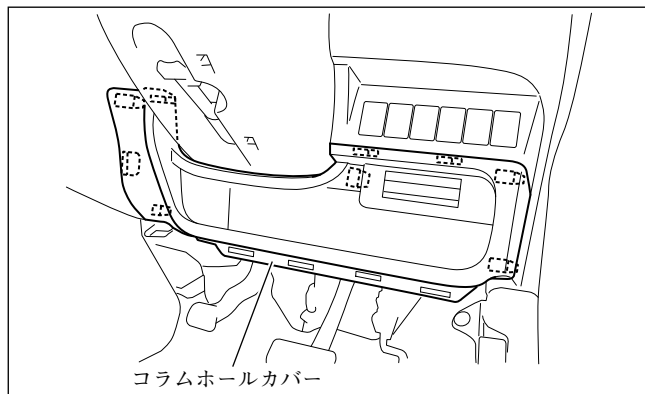

- (3) コラムホールカバーを取り外してください。

👍 アドバイス

全方位モニター付き車へスタンダードを取り付ける場合は、コラムホールカバーの取り外しが不要です。

インパネセンターガーニッシュ

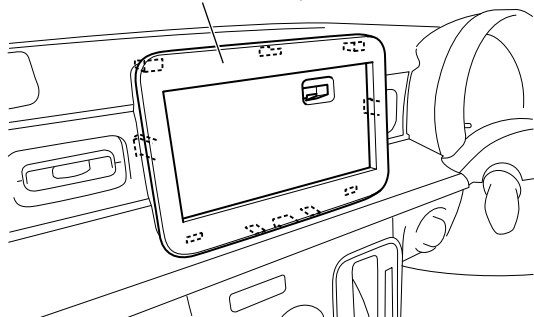

※図は例で当該車種と一部異なることがありますが、同様に作業を行ってください。

目かくしパネル

ブラケット

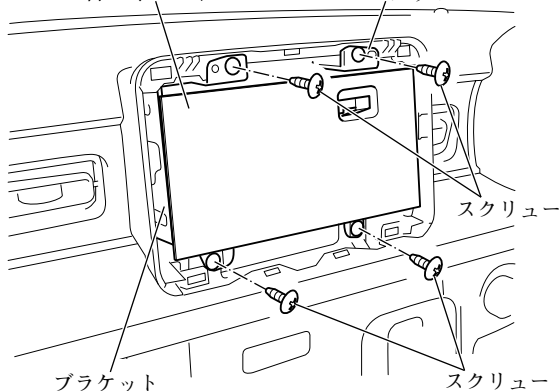

※図は例で当該車種と一部異なることがありますが、同様に作業を行ってください。

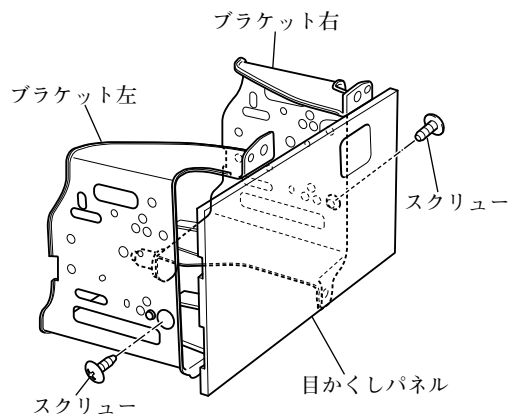

※図は例で当該車種と一部異なることがありますが、同様に作業を行ってください。

注記

シフトレバーを一番下げた状態で作業を行ってください。シフトレバーに傷が付くおそれがあります。

(4) インパネセンターガーニッシュを取り外してください。

(5) ブラケットを固定しているスクリュー（4本）を取り外してください。

(6) ブラケットを目かくしパネルと共に取り外してください。

このとき、オーディオ用コネクターおよびアンテナ用コネクター等の接続を外してください。（全車共通「車両部品の取り外し方法」参照）

(7) スクリュー（左右各1本）を外して、ブラケットを目かくしパネルから取り外してください。

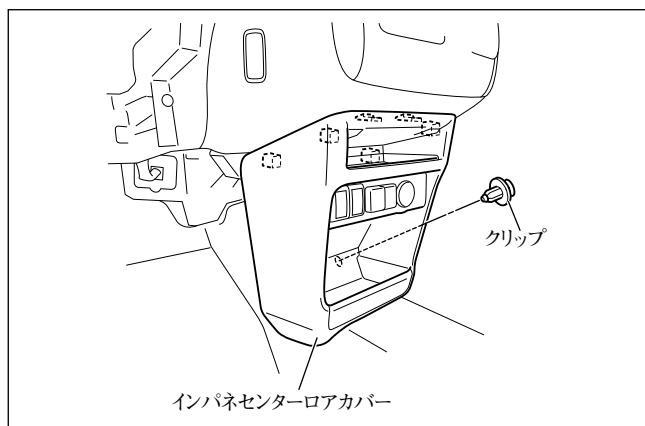

(8) クリップ (1個) を外し、インパネセンターロアカバーを取り外してください。

👉 アドバイス

別売品USBケーブル (ソケット接続用) や、別売品HDMI接続ケーブルを取り付ける場合のみインパネセンターロアカバーを取り外してください。

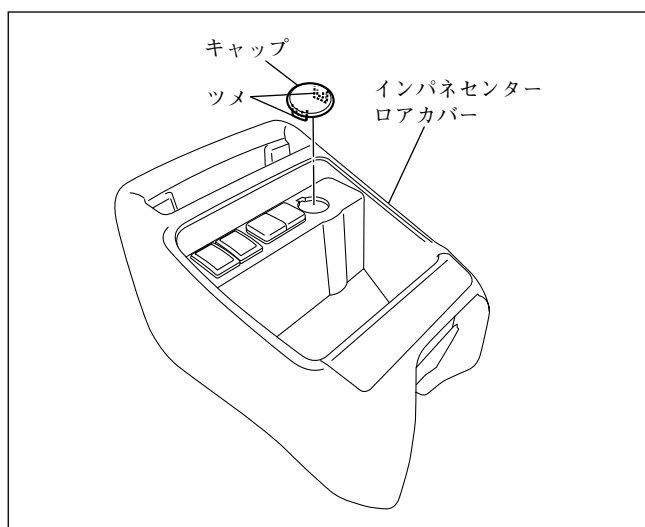

(9) キャップを、ツメ (2箇所) を縮めて取り外してください。

👉 アドバイス

別売品USBケーブル (ソケット接続用) を取り付ける場合のみキャップを取り外してください。

● 別売のUSBケーブル（ソケット接続用）の取付方法

👍 アドバイス

E-①～E-③は、別売品USBケーブル（ソケット接続用）の同梱品です。

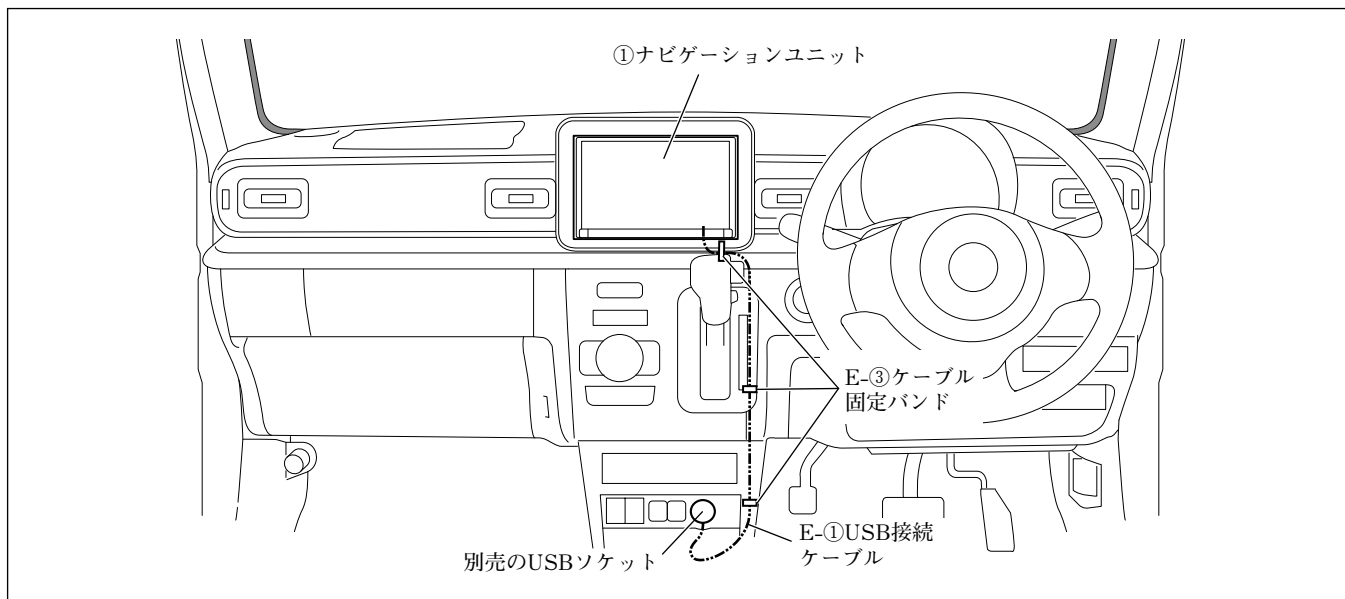

運転席足元左側

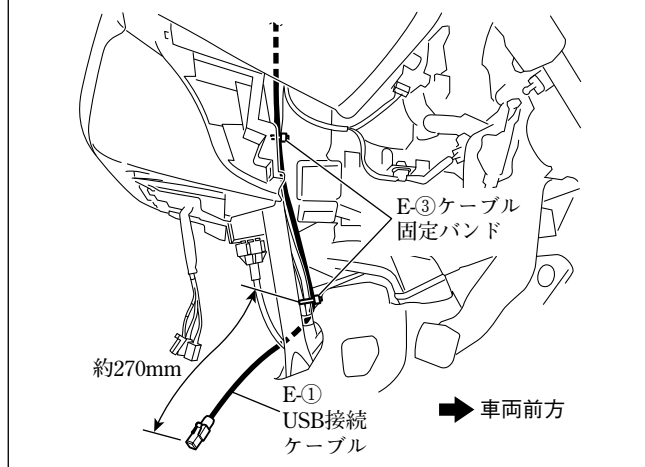

- (1) E-①USB接続ケーブルを左図のように配線してください。

注記

E-①USB接続ケーブルは、板金エッジ、樹脂エッジおよび可動部に干渉しないように配線してください。

- (2) E-①USB接続ケーブルをE-③ケーブル固定バンドで車両ハーネスに固定してください。

ナビゲーション取付部

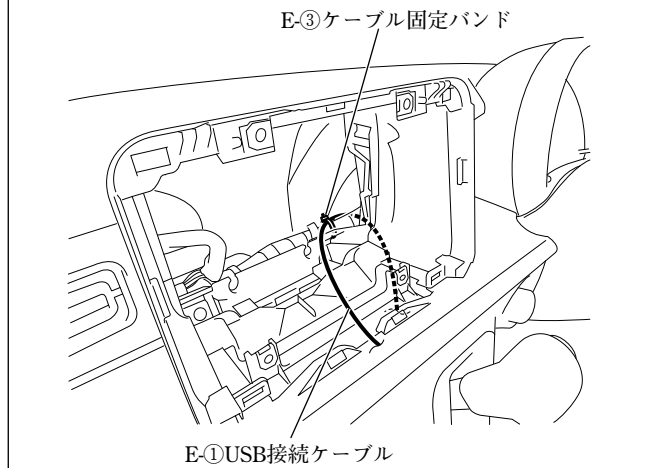

- (3) E-①USB接続ケーブルをE-③ケーブル固定バンドで車両ハーネスに固定してください。
- (4) E-①USB接続ケーブルのコネクターを別売品のUSBソケット（39105-80P00）に接続してください。
- (5) E-①USB接続ケーブルおよびナビゲーション関係の各コネクターを接続してください。（「接続のしかた」参照）

● 別売のHDMI接続ケーブルの取付方法

👍 アドバイス

- 本項目は、別売品HDMI接続ケーブルを別売品USBケーブル（ソケット接続用）と組み合わせない場合の取り付け方を示しています。
- G-①は、別売品HDMI接続ケーブルの同梱品です。

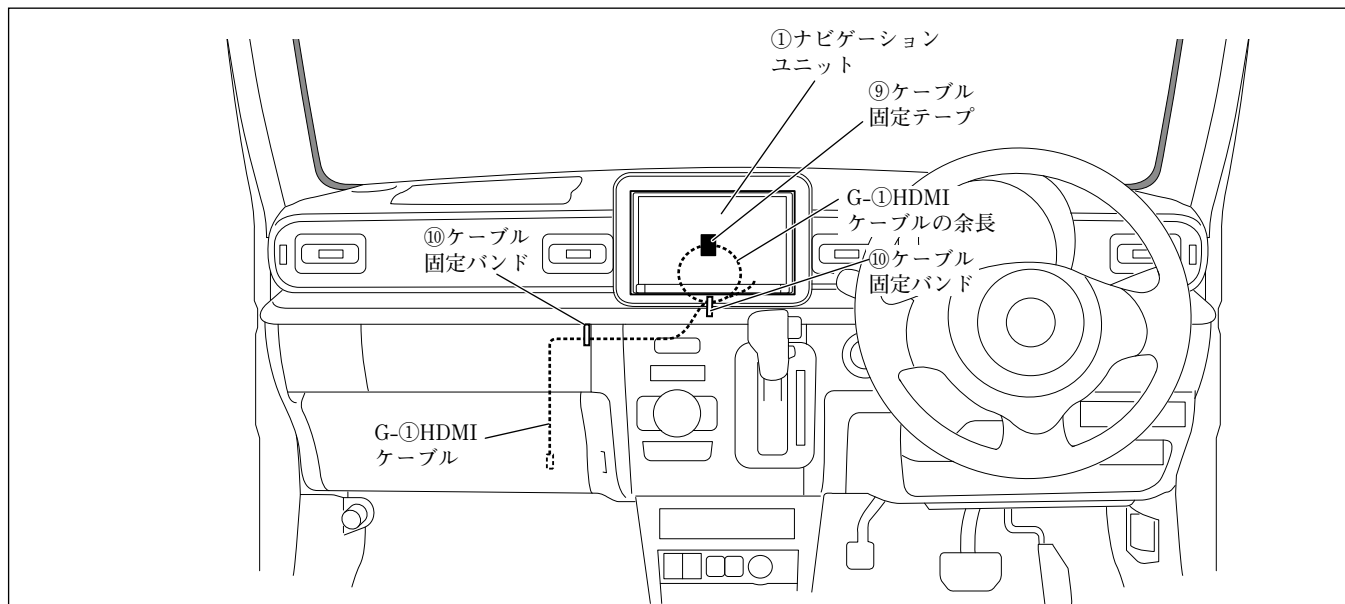

※⑨ケーブル固定テープは、25×40mmにカットして使用してください。なお、使用する場所に応じて25×80mmにカットして使用してください。

グローブボックス取付部右

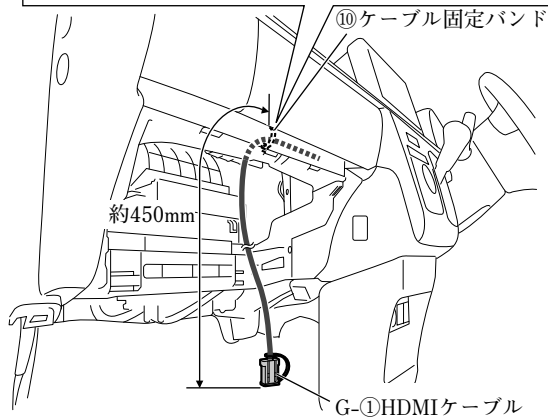
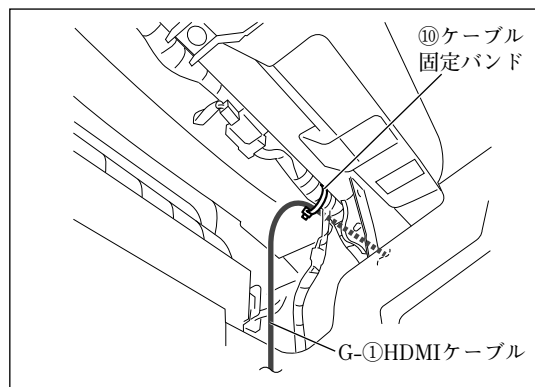

- (1) G-①HDMIケーブルは、図に示す箇所で固定してください。

ナビゲーション取付部

G-①HDMI
ケーブルの余長

⑨ケーブル固定テープ

⑩ケーブル固定バンド

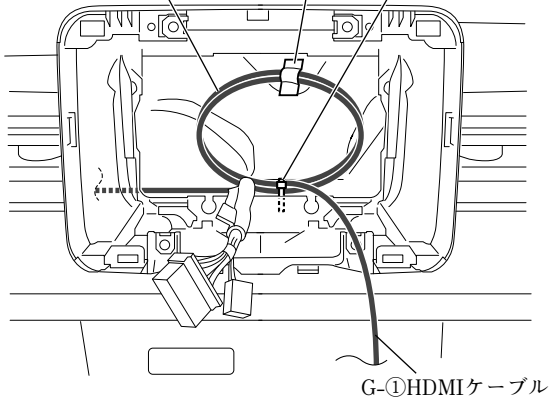

- (2) G-①HDMIケーブルの余長は、図に示す箇所で固定してください。

● 別売のHDMI接続ケーブルの取付方法

👍 アドバイス

- 本項目は、別売品HDMI接続ケーブルを別売品USBケーブル（ソケット接続用）と組み合わせるまたは、車両標準装備品のUSBソケットと組み合わせる場合の取り付け方を示しています。
- G-①、G-②およびG-④は、別売品HDMI接続ケーブルの同梱品です。
- H-①は、別売品ケーブルグロメットの同梱品です。

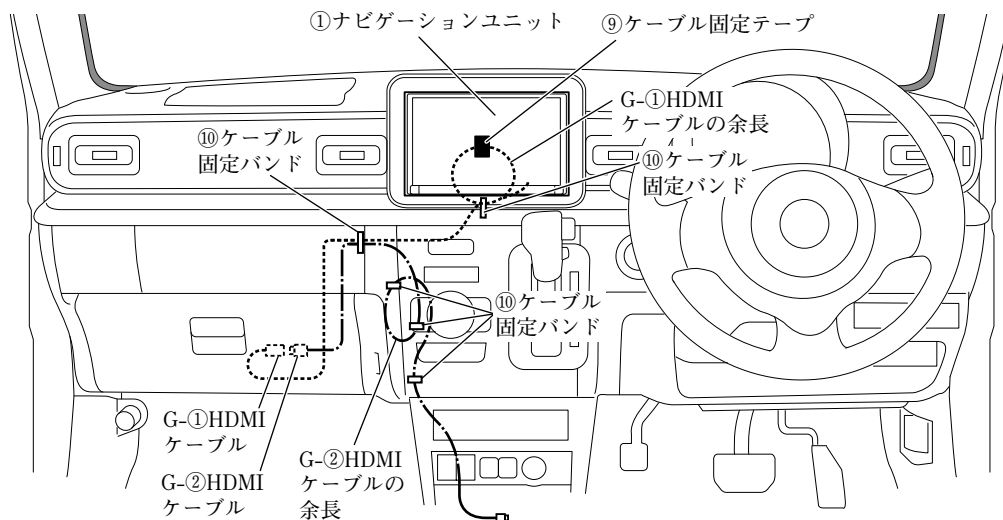

※⑨ケーブル固定テープは、25×40mmにカットして使用してください。なお、使用する場所に応じて25×80mmにカットして使用してください。

グローブボックス取付部右

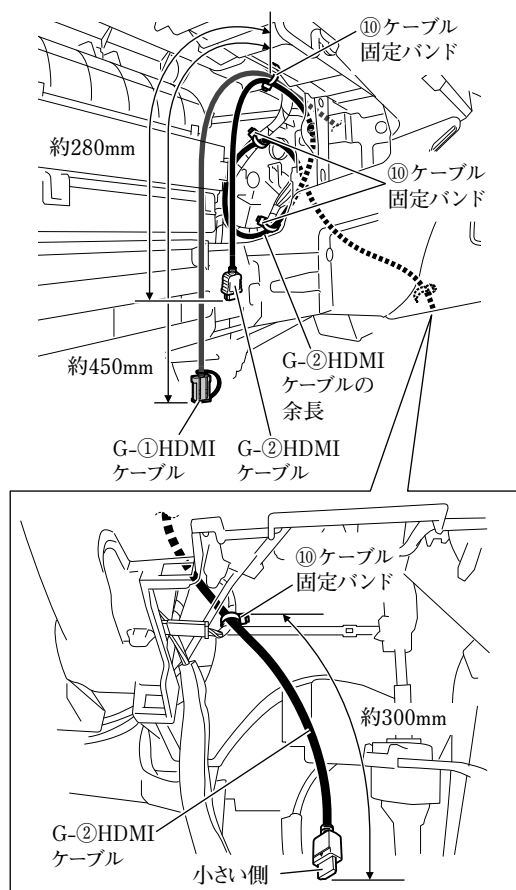

- (1) G-①HDMIケーブルおよびG-②HDMIケーブルは、図に示す箇所で固定してください。
- (2) G-②HDMIケーブルの余長は、図に示す箇所で固定してください。

ナビゲーション取付部

G-①HDMI
ケーブルの余長

⑨ケーブル固定テープ

⑩ケーブル固定バンド

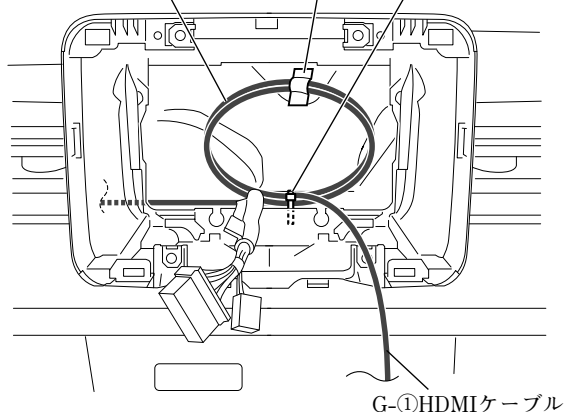

- (3) G-①HDMIケーブルの余長は、図に示す箇所で固定してください。

インパネセンターロアカバー

スクリュー

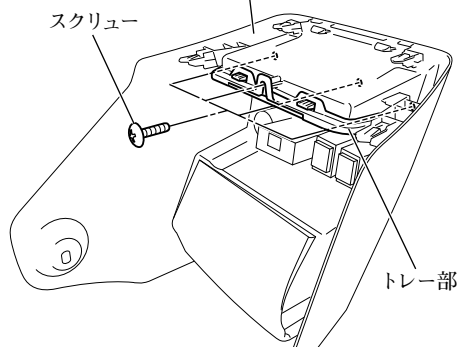

- (4) スクリュー (4本) を外し、インパネセンターロアカバーのトレー部を取り外してください。

- (5) インパネセンターロアカバーの図に示す箇所にφ20mmの穴を開けてください。

注記

- 穴開けは、指定の寸法を守って行ってください。
- 穴開け位置が他の用品と重なる場合は、穴開け位置の調整をしてください。

アドバイス

インパネセンターロアカバーにスイッチ等が取り付けられている場合は、一時的にスイッチ等を取り外してください。

- (6) 加工部の端をヤスリで整えてください。

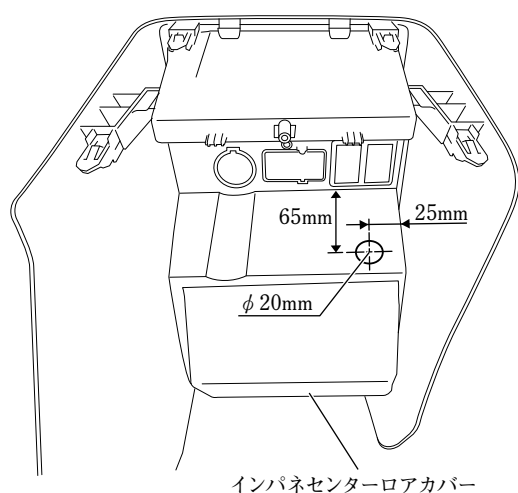

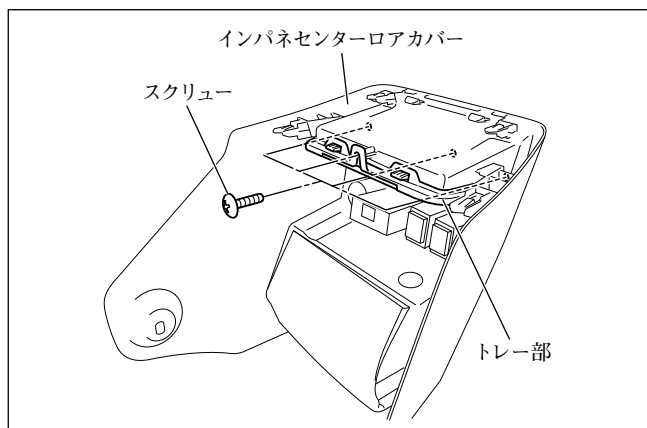

(7) インパネセンターロアカバーのトレイ部を復元してください。

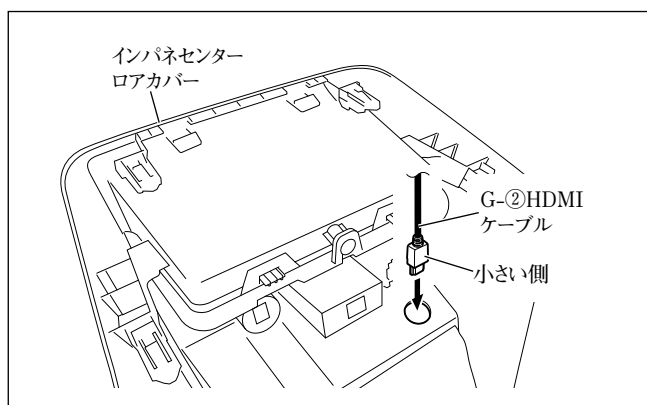

(8) G-②HDMIケーブルをインパネセンターロアカバーの加工穴に通してください。

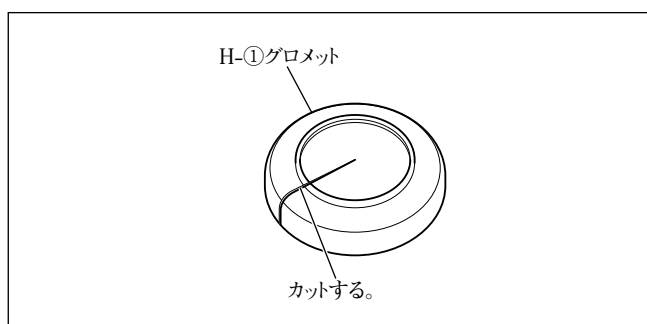

(9) H-①グロメットを図のように切り込み加工してください。

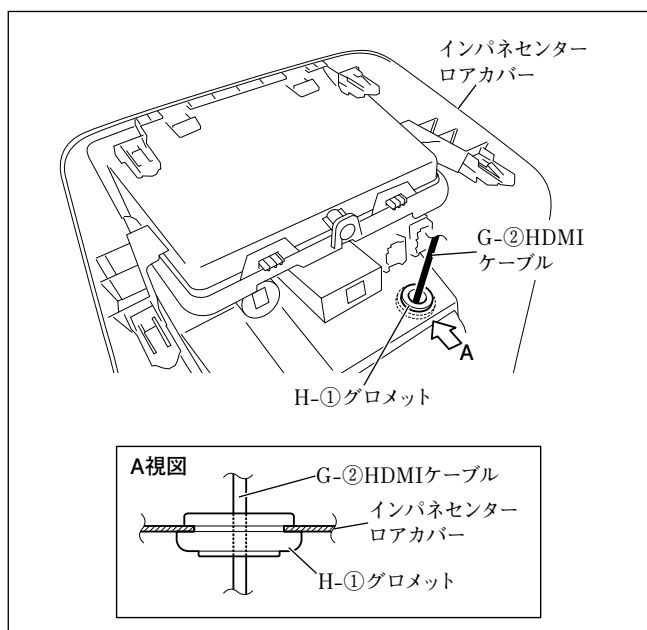

(10) H-①グロメットの切り込み部にG-②HDMIケーブルを通し、インパネセンターロアカバーに取り付けてください。

注記

H-①グロメットは、図の向きで取り付けてください。

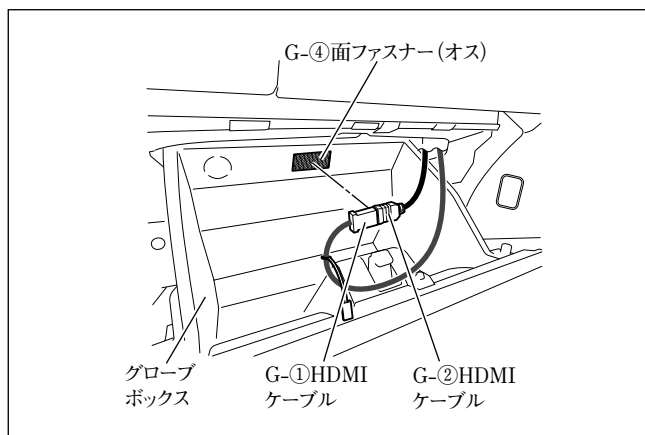

- (11) 半分にカットしたG-④面ファスナー (オス) をグローブボックスの図示位置に貼り付けてください。

注記

- 汚れ等を良く拭き取ってから貼り付けてください。汚れ等が残っていると、接着力が低下します。
- 他の用品と干渉する場合は、位置を変更して貼り付けてください。

- (12) G-①HDMIケーブルとG-②HDMIケーブルを接続し、コネクタ部をG-④面ファスナー (オス) に貼り付けてください。

注記

グローブボックスの開閉時に突っ張ったり、かみ込んだりしないようにしてください。

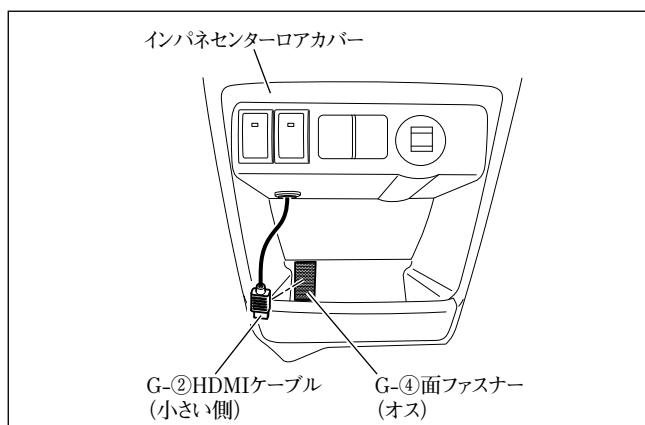

- (13) 半分にカットしたG-④面ファスナー (オス) をインパネセンターロアカバーの図示位置に貼り付けてください。

注記

- 汚れ等を良く拭き取ってから貼り付けてください。汚れ等が残っていると、接着力が低下します。
- 他の用品と干渉する場合は、位置を変更して貼り付けてください。

- (14) G-②HDMIケーブルのコネクタ部をG-④面ファスナー (オス) に貼り付けてください。

● ナビゲーションユニット取付後の復元および設定

- 「車両部品の復元」を参照して取り外した部品をスクリュー等の締め忘れ（緩み）がないよう復元してください。

注記

当該用品取付時に一時的に取り外した車両部品は、必ずサービスマニュアルの手順に沿って、用品取付前の状態に戻してください。（コネクタ類の接続・締付トルク等）

- 「既設部品の点検」を行ってください。

注記

取付作業完了後、車両および用品が正しく機能しているか動作確認してください。

- 「接続確認のしかた」を参照して正しく取り付けられていることを確認してください。
- 「取付店ダイアグ」を参照して各設定を行ってください。

👍 アドバイス

本手順を行わないと、車種によってはコンビネーションメーター内の時計設定ができなくなります。

ラパン オーディオレス車の場合

● 取付概要

👉 アドバイス

- F-①～F-⑤は、別売品アンテナセットの同梱品です。
- スタンダードプラスを取り付ける場合のみ、⑬マイクの取り付けが必要です。

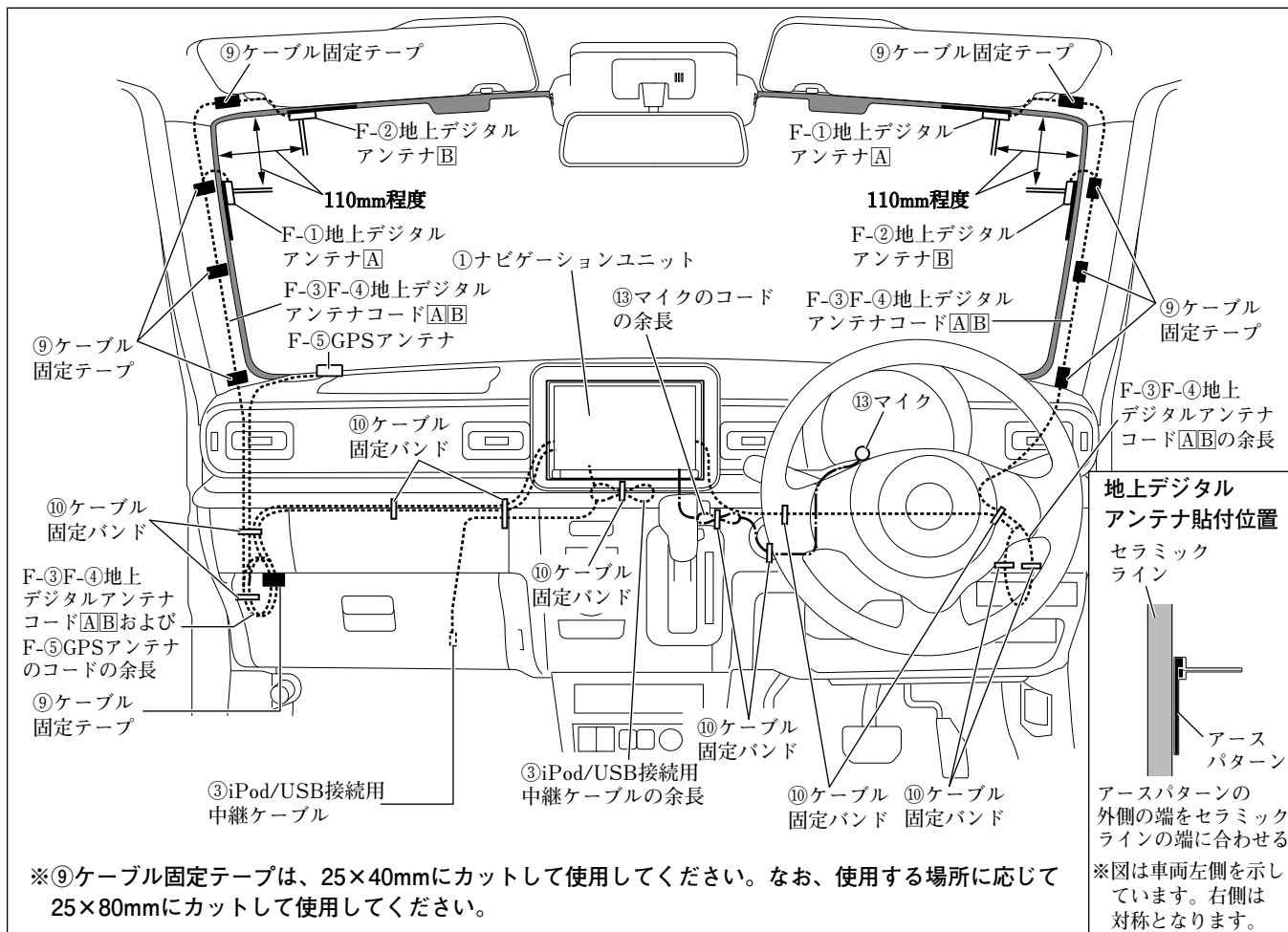

● GPSアンテナの取付方法

👍 アドバイス

F-⑤は、別売品アンテナセットの同梱品です。

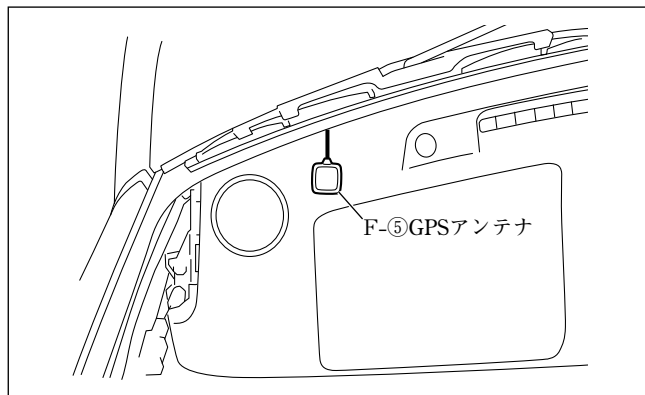

F-⑤GPSアンテナは、左図位置に取り付けてください。

● マイクの取付方法 (スタンダードプラスのみ)

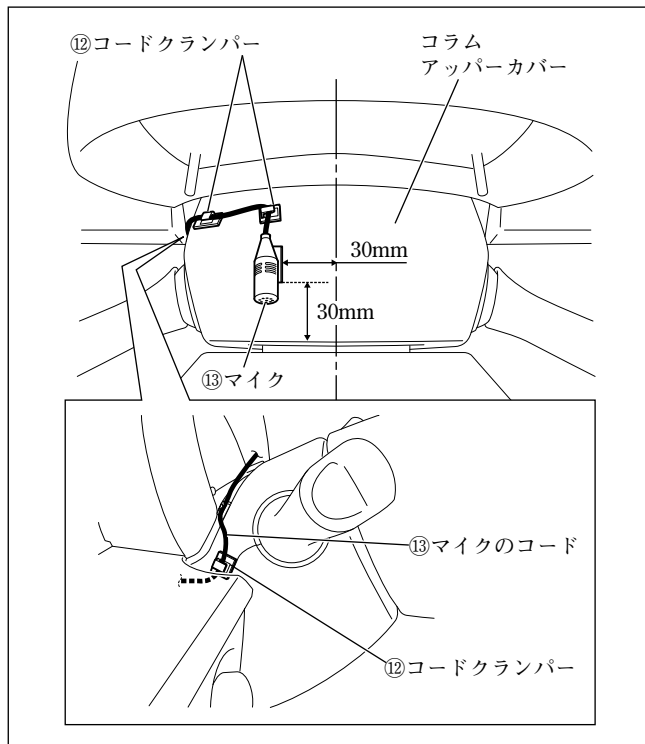

⑬マイクおよび⑫コードクランパーは、左図位置に取り付けてください。

● 配線のしかた

👉 アドバイス

F-①～F-⑤は、別売品アンテナセットの同梱品です。

フロントピラー左

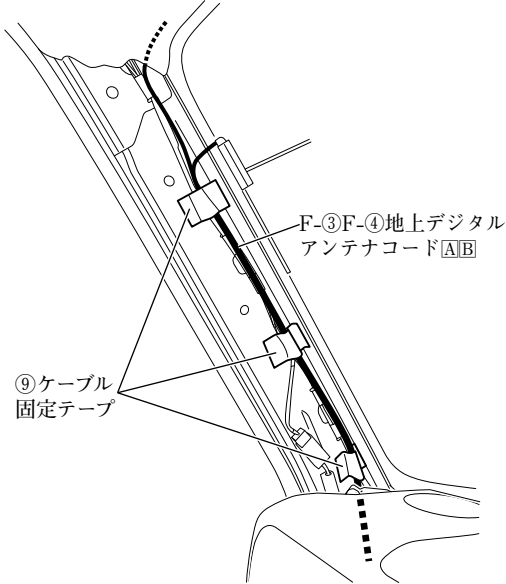

- (1) 車両左側用のF-③F-④地上デジタルアンテナコードA/BおよびF-⑤GPSアンテナのコードは、図に示す箇所で固定してください。

注記

- F-③F-④地上デジタルアンテナコードA/Bおよび⑨ケーブル固定テープは、カーテンエアバッグ部品と接触しないように配索、固定してください。
- ⑨ケーブル固定テープでフロントピラーインナートリムの固定クリップ穴を塞がないでください。また、フロントピラーインナートリムの当てリブと干渉しないようにしてください。

👉 アドバイス

F-⑤GPSアンテナのコードは、車両左側のF-③F-④地上デジタルアンテナコードA/Bと共に固定してください。

グローブボックス取付部左

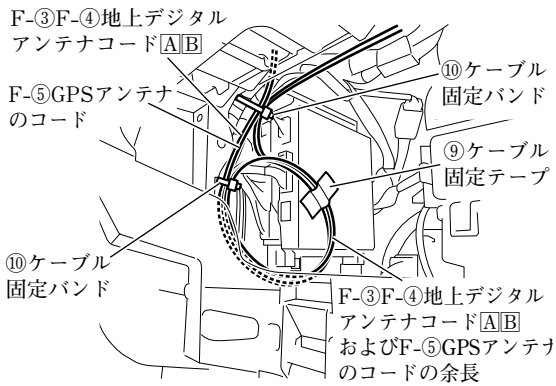

- (2) 車両左側用のF-③F-④地上デジタルアンテナコードA/BおよびF-⑤GPSアンテナのコードの余長は、図に示す箇所で固定してください。

グローブボックス取付部上

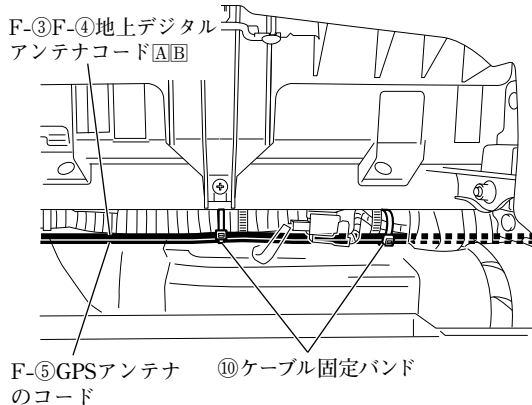

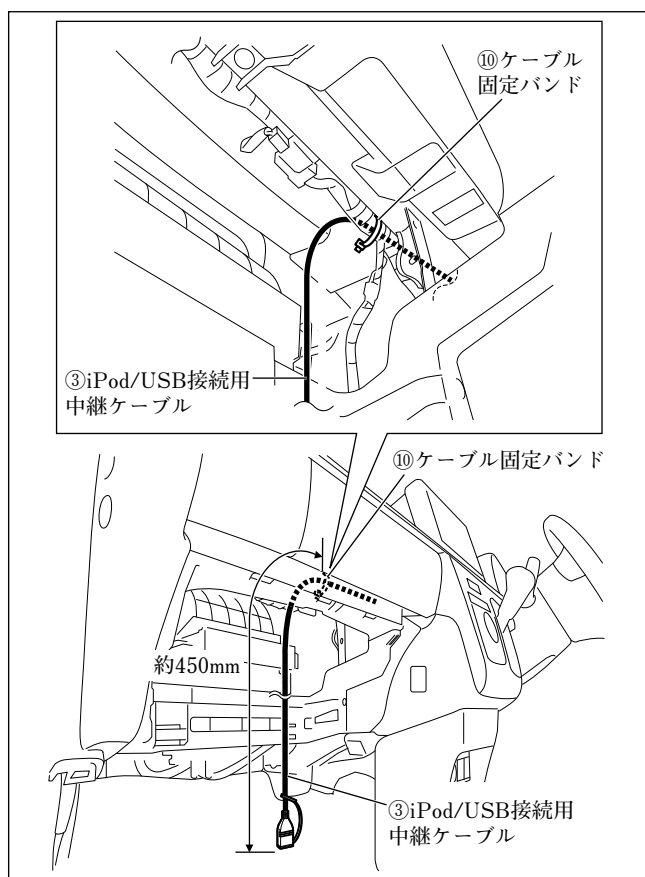

- (3) ③iPod/USB接続用中継ケーブルは、図に示す箇所で固定してください。

👍 アドバイス

- ③iPod/USB接続用中継ケーブルと共にF-③F-④地上デジタルアンテナコードA/BおよびF-⑤GPSアンテナコードを固定してください。

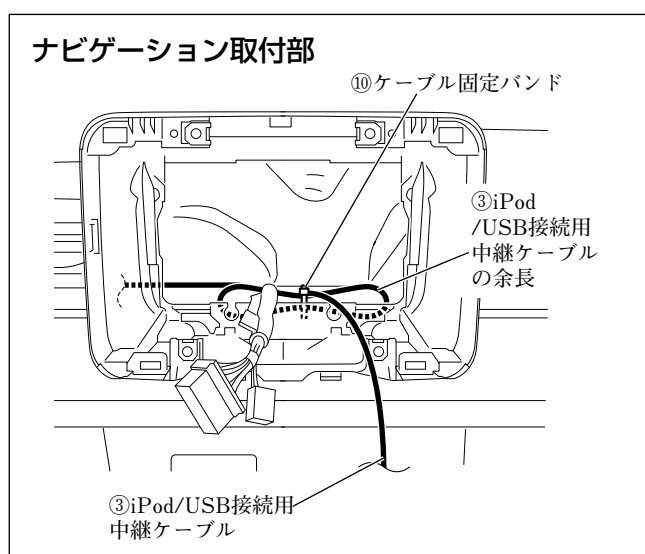

- (4) ③iPod/USB接続用中継ケーブルの余長は、図に示す箇所で固定してください。

フロントピラー右

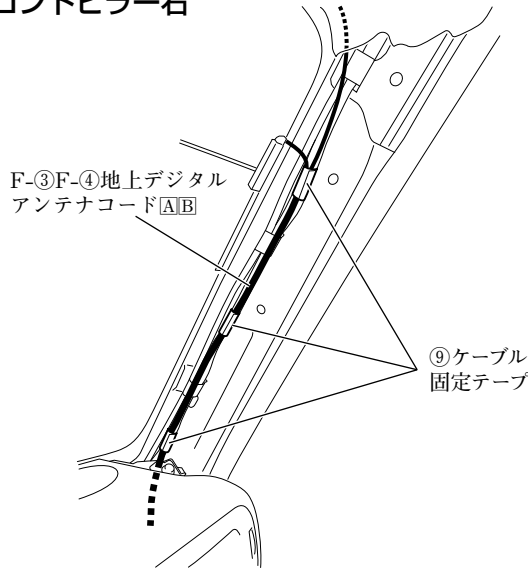

運転席足元右上

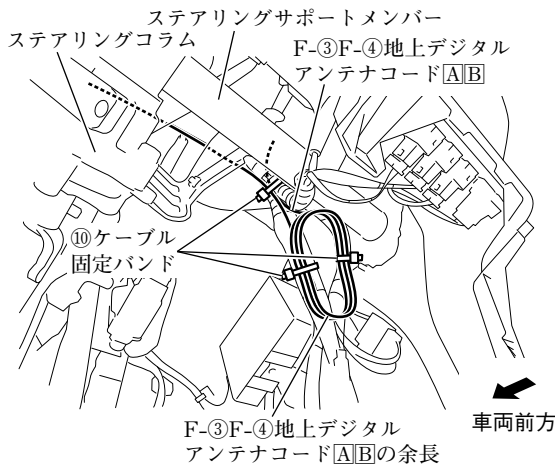

運転席足元左上

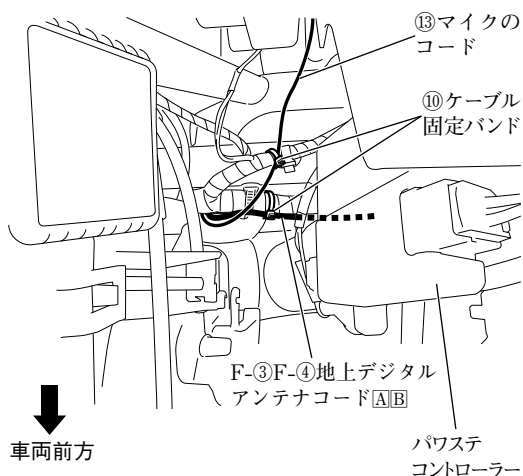

- (5) 車両右側用のF-③F-④地上デジタルアンテナコードA/Bおよび⑬マイクのコードは、図に示す箇所で固定してください。

注記

- F-③F-④地上デジタルアンテナコードA/Bおよび⑨ケーブル固定テープは、カーテンエアバッグ部品と接触しないように配索、固定してください。
- ⑨ケーブル固定テープでフロントピラーインナートリムの固定クリップ穴を塞がないでください。また、フロントピラーインナートリムの当てリブと干渉しないようにしてください。

- (6) 車両右側用のF-③F-④地上デジタルアンテナコードA/Bの余長は、図に示す箇所で固定してください。

警告

F-③F-④地上デジタルアンテナコードA/Bの余長は、ほどけないように⑩ケーブル固定バンドで車両ハーネスと共に確実に固定してください。ほどけてブレーキペダル等に巻きつくと、交通事故の原因となります。

ナビゲーション取付部

⑬マイクのコードの余長 ⑩ケーブル固定バンド

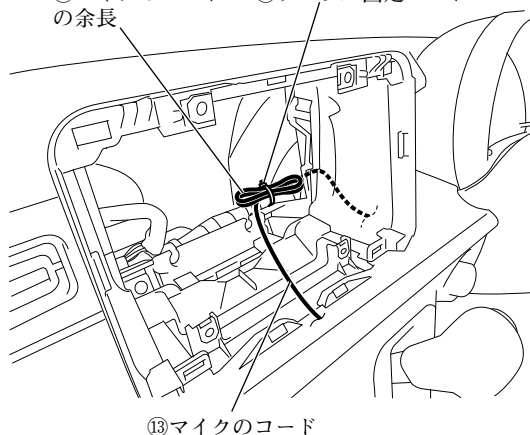

(7) ⑬マイクのコードの余長は、図に示す箇所で固定してください。

! 警告

取付概要を参照し、ステアリング操作やチルト機構などの可動時に⑬マイクのコードが突っ張ったり、かみ込んだりしないことを確認して、⑩ケーブル固定バンドで車両ハーネスなどに固定してください。コードがステアリング機構などにかみ込んだり、巻きついたりすると、交通事故の原因となります。

● ナビゲーションユニットの取付方法

👉 アドバイス

別売品の各ケーブルを取り付ける場合は、①ナビゲーションユニットの取付前に別売品の取付作業を行ってください。

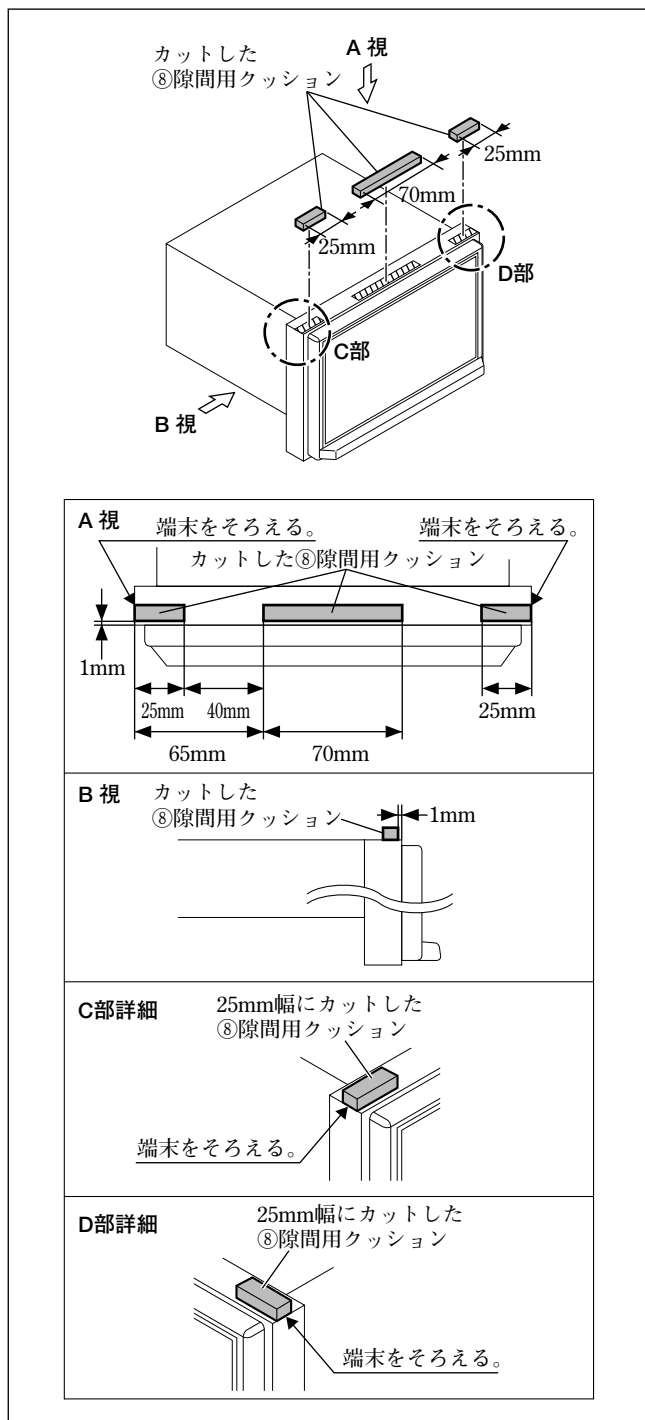

(1) ⑧隙間用クッションを①ナビゲーションユニットに取り付けてください。

注記

⑧隙間用クッションは、必ず指定された位置へ貼り付けてください。指定された位置に貼り付けないとモニターの開閉に影響が出るおそれがあります。

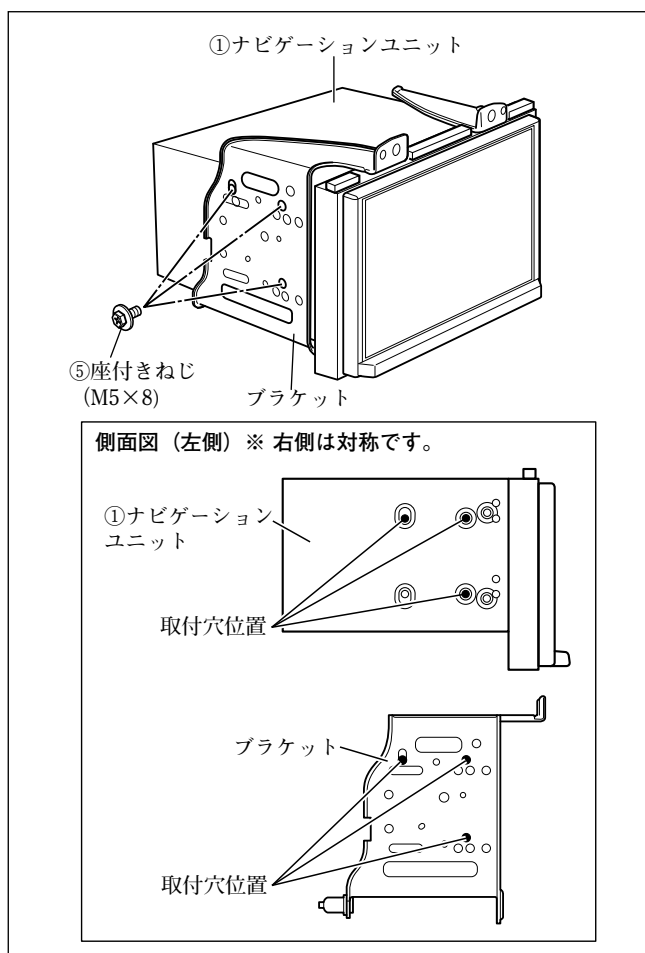

- (2) ブラケットを⑤座付きねじ (M5×8) で①ナビゲーションユニットに取り付けてください。

注記

ねじは振動等により緩みが発生しないように、全箇所確実に増し締めをしてください。

アドバイス

- ①ナビゲーションユニットに取り付ける際、ブラケットの穴は左図の穴を使用してください。

- (3) ①ナビゲーションユニットの保護フィルムをはがしてください。

注記

保護フィルムをはがした後は、傷付けないように作業してください。

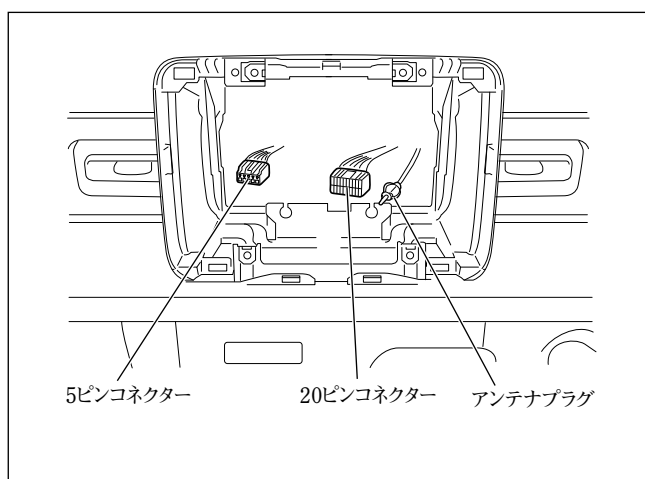

- (4) ④専用接続ハーネスを車両側の20ピンコネクタおよび5ピンコネクタに接続してください。(「接続のしかた」参照)
- (5) 以下のコードを①ナビゲーションユニットに接続してください。(「接続のしかた」、「他の機器との接続のしかた」参照)
 - ・F-⑤GPSアンテナ
 - ・F-③F-④地上デジタルアンテナコード[A][B]
 - ・⑬マイクのコード (スタンダードプラスのみ)
 - ・③iPod/USB接続用中継ケーブル
- (6) ④専用接続ハーネスの14ピンコネクタと、アンテナプラグを①ナビゲーションユニットに接続してください。(「接続のしかた」参照)
- (7) ⑦カメラ接続ケーブルの12ピンコネクタを①ナビゲーションユニットに接続してください。(「接続のしかた」参照)
- (8) 別売品を取り付ける場合は、①ナビゲーションユニットに接続してください。(「他の機器との接続のしかた」参照)
- (9) ④専用接続ハーネスの16ピンコネクタを①ナビゲーションユニットに接続してください。(「接続のしかた」参照)

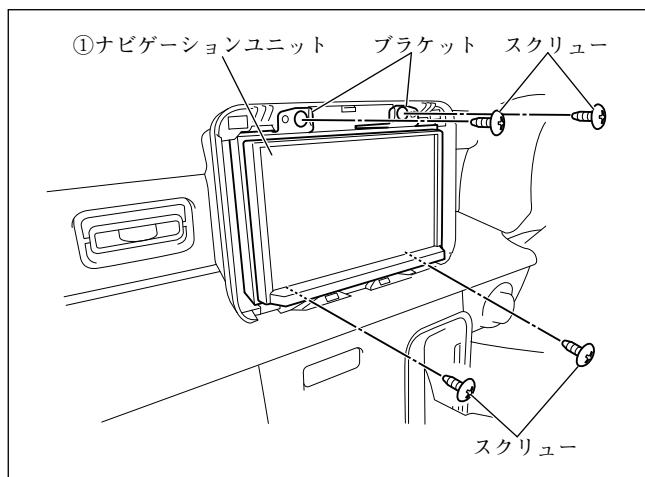

- (10) ①ナビゲーションユニットを取り付け、スクリュー（4本）で固定してください。

警告

部品の締め忘れがないか、再度確認してください。また、車両ハーネスおよび配線したコードの無理な押し込み、噛み込みがないか点検してください。断線、切断などで火災や感電の原因となります。

注記

電源やナビ信号のハーネスは、車両ブラケット等に挟み込んだり、保護していないシャープエッジと接触しないように処理してください。

また、ナビブラケットのブッシュ部にケーブル類が挟まらないよう上方向へ逃がしながら、注意して収めてください。

断線やショート等で車両の動作に不具合が発生する原因となります。

- (11) 別売のオーディオ交換ガーニッシュを取り付けてください。

アドバイス

別売のオーディオ交換ガーニッシュが必要です。

ラパン 全方位モニター付き車の場合

● 取付概要

👉 アドバイス

スタンダードプラスを取り付ける場合のみ、⑬マイクの取り付けが必要です

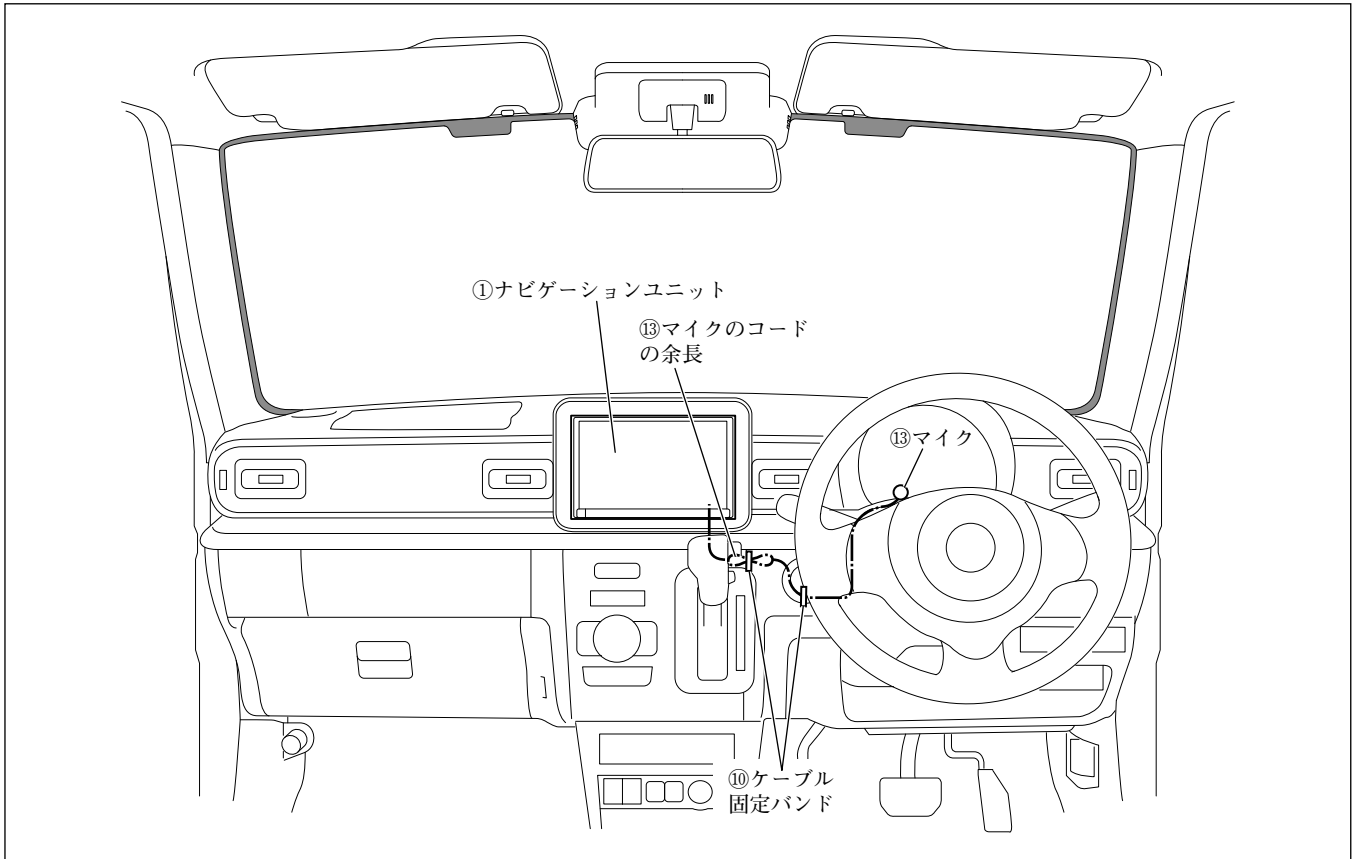

● マイクの取付方法 (スタンダードプラスのみ)

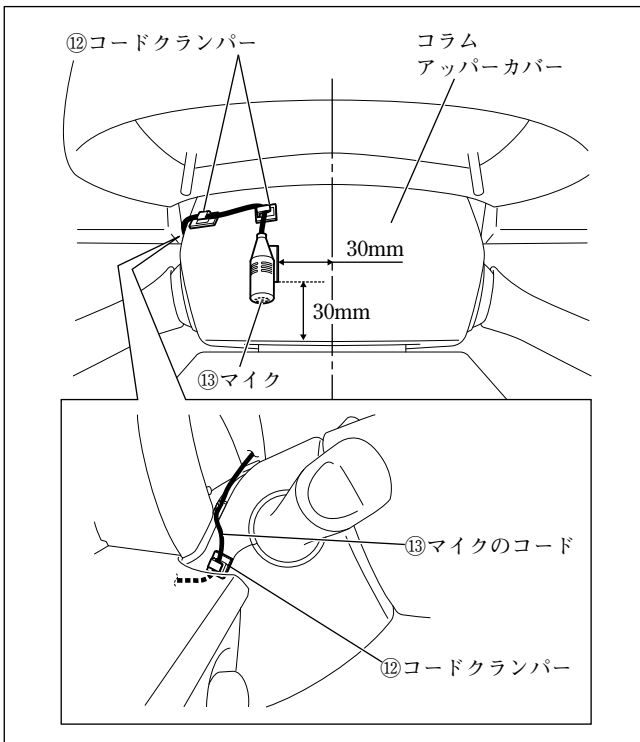

- (1) ⑬マイクおよび⑫コードクランパーは、左図位置に取り付けてください。

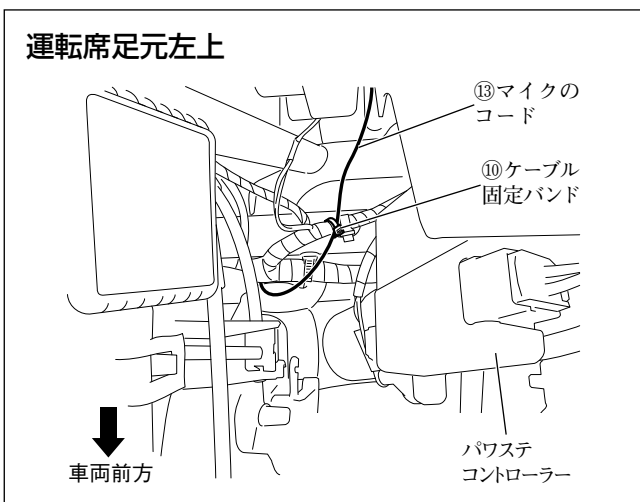

- (2) ⑬マイクのコードは、図に示す箇所で固定してください。

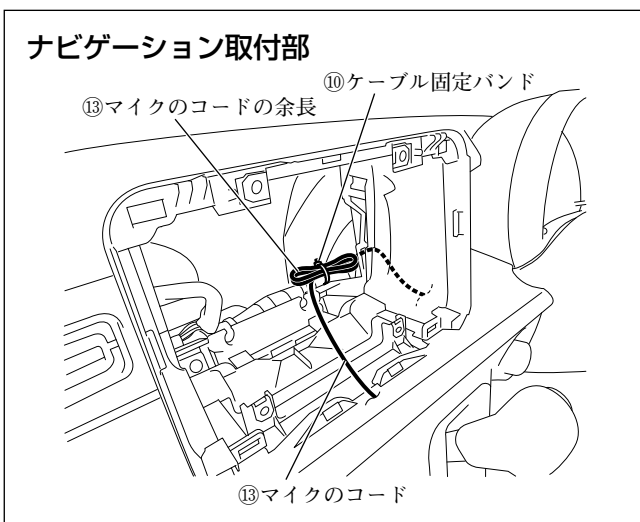

- (3) ⑬マイクのコードの余長は、図に示す箇所で固定してください。

⚠ 警告

取付概要を参照し、ステアリング操作やチルト機構などの可動時に⑬マイクのコードが突っ張ったり、かみ込んだりしないことを確認して、⑩ケーブル固定バンドで車両ハーネスなどに固定してください。コードがステアリング機構などにかみ込んだり、巻きついたりすると、交通事故の原因となります。

● ナビゲーションユニットの取付方法

👉 アドバイス

- 別売品の各ケーブルや、別売品のカメラコントローラキットを取り付ける場合は、①ナビゲーションユニットの取付前に別売品の取付作業を行ってください。
- 別売品カメラコントローラキットの取り付けは、別冊の取付説明書を参照してください。

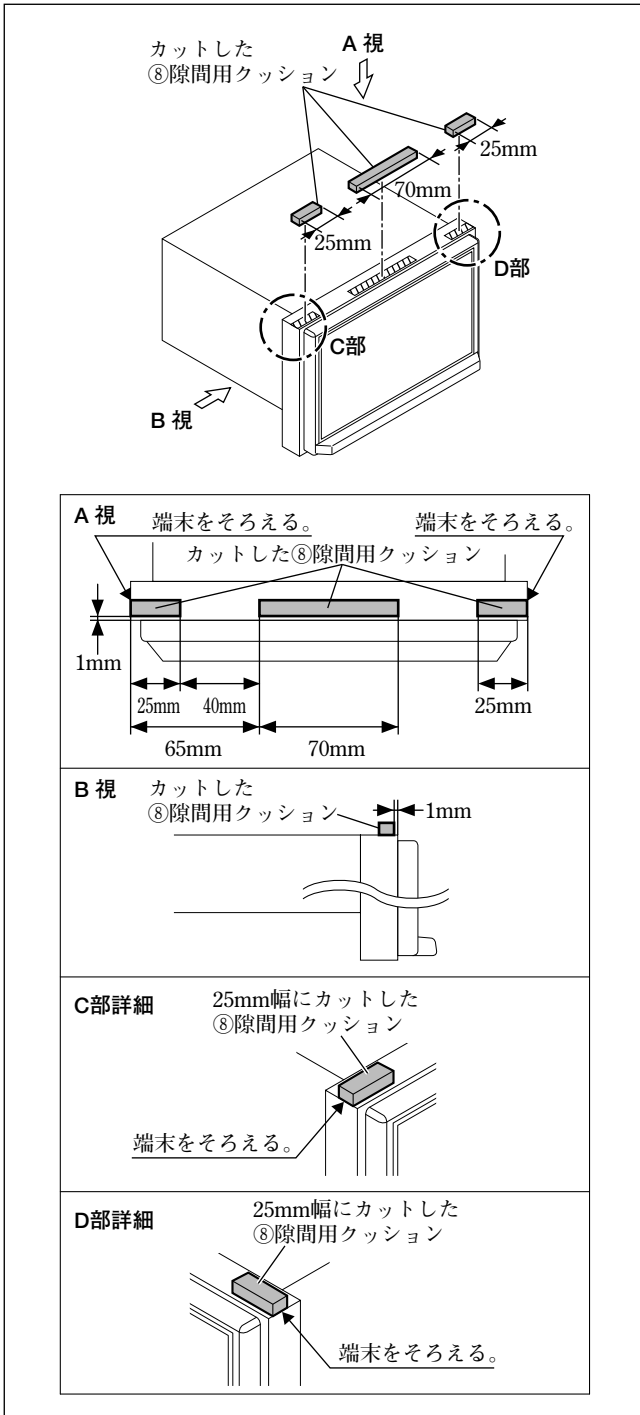

- (1) ⑧隙間用クッションを①ナビゲーションユニットに取り付けてください。

注記

⑧隙間用クッションは、必ず指定された位置へ貼り付けてください。指定された位置に貼り付けないとモニターの開閉に影響が出るおそれがあります。

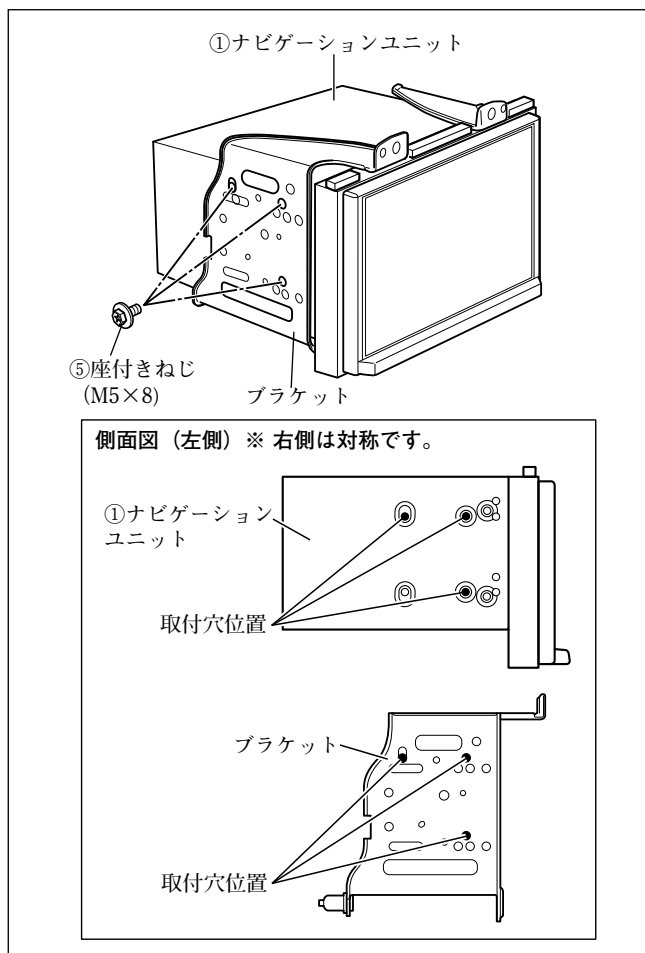

- (2) ブラケットを⑤座付きねじ (M5×8) で①ナビゲーションユニットに取り付けてください。

注記

ねじは振動等により緩みが発生しないように、全箇所確実に増し締めをしてください。

アドバイス

- ①ナビゲーションユニットに取り付ける際、ブラケットの穴は左図の穴を使用してください。

- (3) ①ナビゲーションユニットの保護フィルムをはがしてください。

注記

保護フィルムをはがした後は、傷付けないように作業してください。

全方位モニター付き車

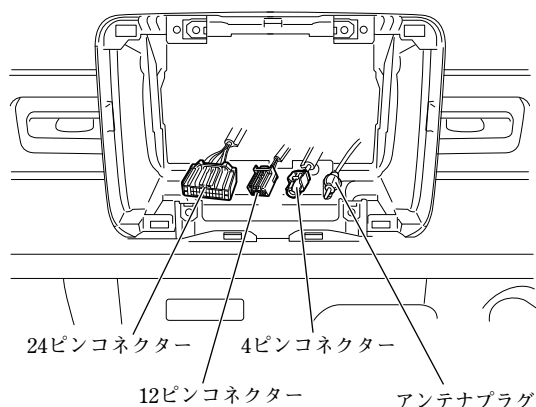

- (4) J-①電源ケーブルを車両側の24ピンコネクタおよび12ピンコネクタに接続してください。(「接続のしかた」参照)
- (5) 以下のコードを①ナビゲーションユニットに接続してください。(「接続のしかた」、「他の機器との接続のしかた」参照)
 - ・地上デジタルアンテナコード
 - ・⑬マイクのコード (スタンダードプラスのみ)
 - ・USB接続ケーブル

👉 アドバイス

- 地上デジタルアンテナコードは、アンテナプラグにビニールテープで固定されています。ビニールテープから外してください。
- USB接続ケーブルは車両標準装備品です。

- (6) J-①電源ケーブルの14ピンコネクタと、アンテナプラグを①ナビゲーションユニットに接続してください。(「接続のしかた」参照)
- (7) 全方位モニター関連のコネクタを①ナビゲーションユニットに接続してください。(「接続のしかた」参照)

取り付けるナビゲーション	接続するコネクタ
スタンダードプラス	L-①カメラスイッチケーブルの12ピンコネクタ
	車両4ピンコネクタ 
スタンダード	K-②カメラコントロール変換ハーネスの12ピンコネクタ

- (8) 別売品を取り付ける場合は、①ナビゲーションユニットに接続してください。(「他の機器との接続のしかた」参照)
- (9) J-①電源ケーブルの16ピンコネクタを①ナビゲーションユニットに接続してください。(「接続のしかた」参照)
- (10) GPSアンテナを①ナビゲーションユニットに接続してください。

注記

スタンダードに取り付ける場合、GPSアンテナは必ず他の配線の上側を通して最後に接続してください。(「全方位モニター付き車における注意点(スタンダードのみ)」参照)

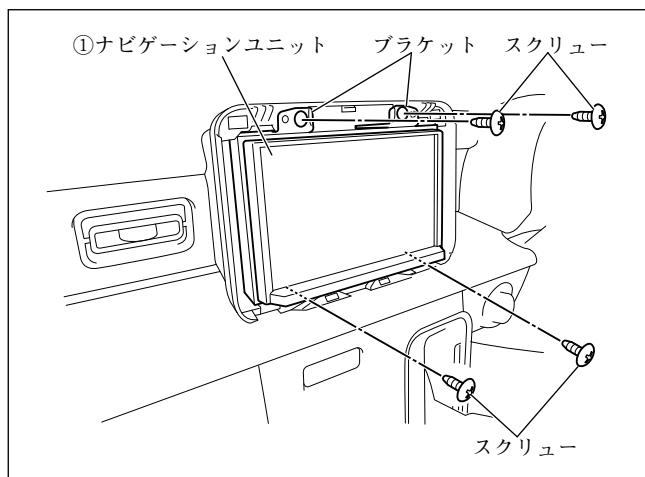

- (11) ①ナビゲーションユニットを取り付け、スクリュー（4本）で固定してください。

警告

部品の締め忘れがないか、再度確認してください。また、車両ハーネスおよび配線したコードの無理な押し込み、噛み込みがないか点検してください。断線、切断などで火災や感電の原因となります。

注記

電源やナビ信号のハーネスは、車両ブラケット等に挟み込んだり、保護していないシャープエッジと接触しないように処理してください。

また、ナビブラケットのブッシュ部にケーブル類が挟まらないよう上方向へ逃がしながら、注意して収めてください。

断線やショート等で車両の動作に不具合が発生する原因となります。

- (12) 別売のオーディオ交換ガーニッシュを取り付けてください。

アドバイス

別売のオーディオ交換ガーニッシュが必要です。

スペーシア／スペーシアベース 共通

👉 アドバイス

- 車種別の共通編は、オーディオレス車と全方位モニター付き車で共通な「車両部品の取り外し方法」、「別売のケーブル（HDMI接続ケーブルなど）の取り付け方法」、「ナビゲーションユニット取付後の復元および設定」について記載をしています。
- 「配線のしかた」や「ナビゲーションユニットの取付方法」など、オーディオレス車と全方位モニター付き車とで異なる内容については、それぞれの項目を参照して作業を行ってください。
- スペーシアベースに取り付ける場合は、別売品アンテナセット（地上デジタルアンテナ・GPSアンテナ）の取り付けが必要になります。
- 別売品アンテナセットの取り付けに関する情報は、オーディオレス車の項目（179～185ページ）を参照してください。

● 車両部品の取り外し方法

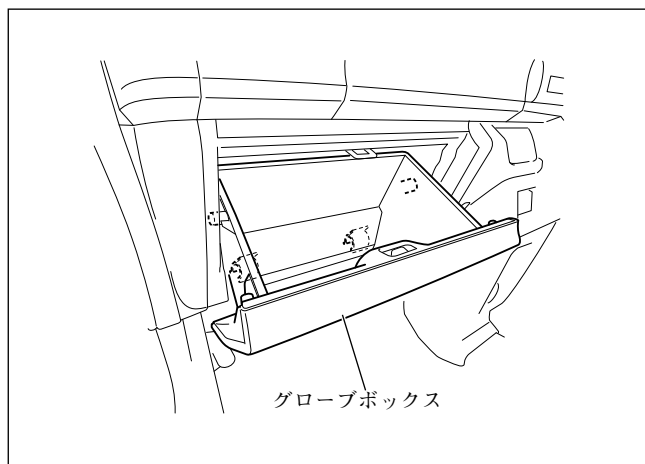

注記

取り外したスクリュー、ボルトおよびクリップは、一部の部品を除き再使用します。紛失しないでください。

- (1) フロントピラーインナートリム左右を取り外してください。（全車共通「車両部品の取り外し方法」参照）

👉 アドバイス

オーディオレス車およびスペーシアベースの全方位モニター付き車に取り付ける場合のみフロントピラーインナートリム左右を取り外してください。

- (2) グローブボックスを取り外してください。

👉 アドバイス

スペーシアの全方位モニター付き車で別売品のHDMI接続ケーブルを取り付けない場合は、グローブボックスの取り外しが不要です。

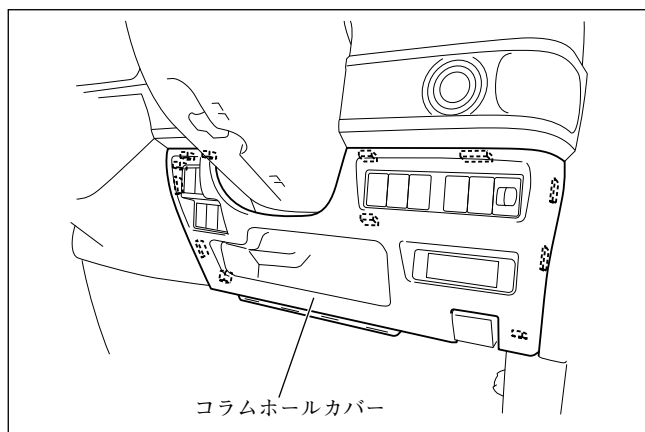

- (3) コラムホールカバーを取り外してください。
このとき、データリンクコネクタを外してください。

👉 アドバイス

全方位モニター付き車へスタンダードを取り付ける場合を除き、コラムホールカバーを取り外してください。

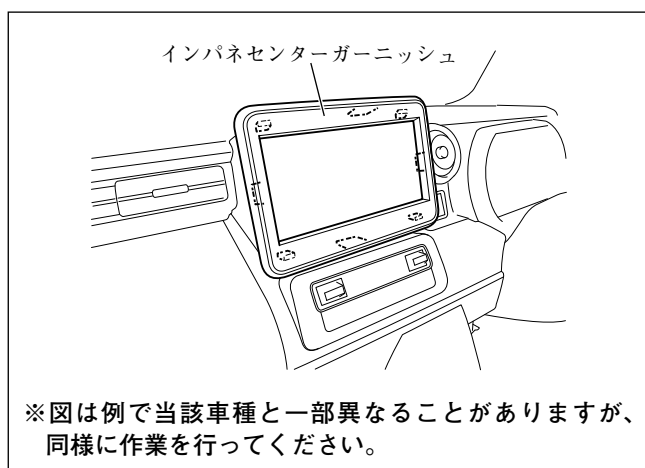

注記

シフトレバーを一番下げた状態で作業を行ってください。シフトレバーに傷が付くおそれがあります。

- (4) インパネセンターガーニッシュを取り外してください。

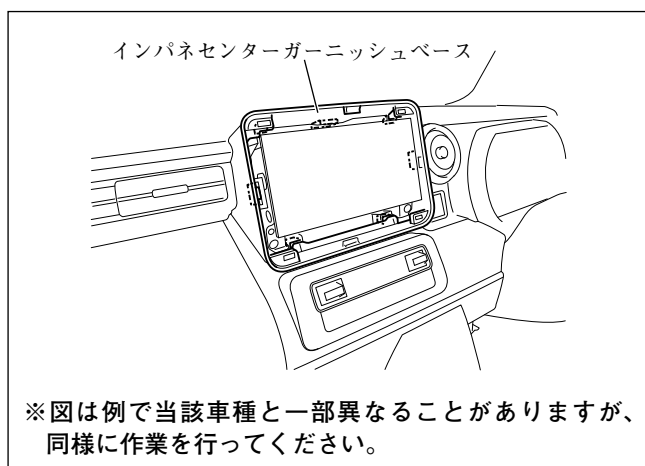

- (5) インパネセンターガーニッシュベースを取り外してください。

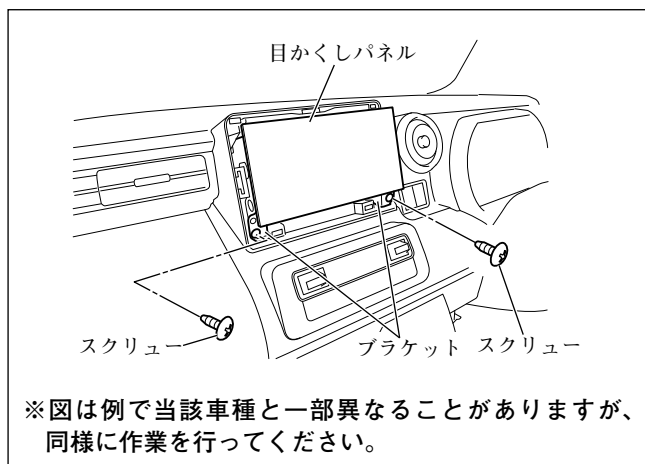

- (6) スクリュー (2本) を外し、ブラケットを目かくしパネルと共に取り外してください。このとき、オーディオ用コネクターおよびアンテナ用コネクター等の接続を外してください。(全車共通「車両部品の取り外し方法」参照)

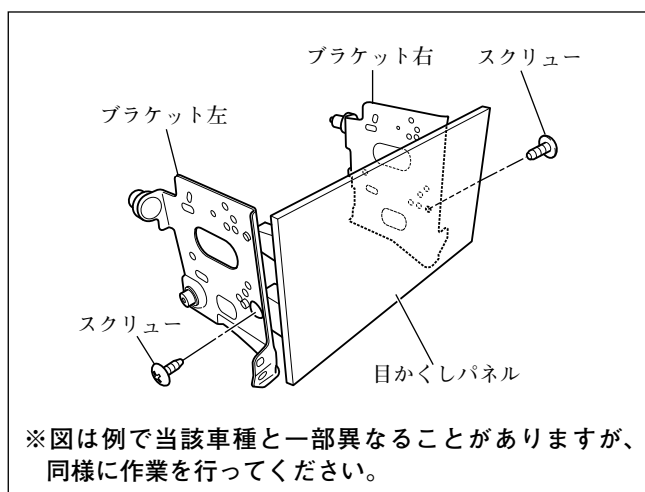

- (7) スクリュー (左右各1本) を外して、ブラケットを目かくしパネルから取り外してください。

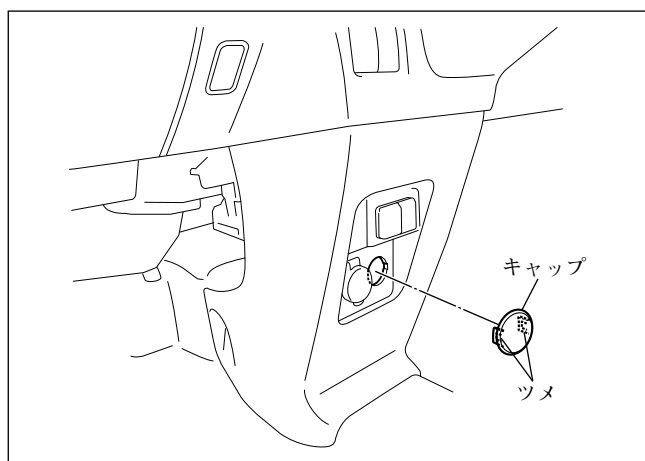

- (8) キャップを、ツメ (2箇所) を縮めて取り外してください。

👉 アドバイス

別売品USBケーブル (ソケット接続用) を取り付ける場合のみキャップを取り外してください。

● 別売のUSBケーブル（ソケット接続用）の取付方法

👍 アドバイス

E-①～E-③は、別売品USBケーブル（ソケット接続用）の同梱品です。

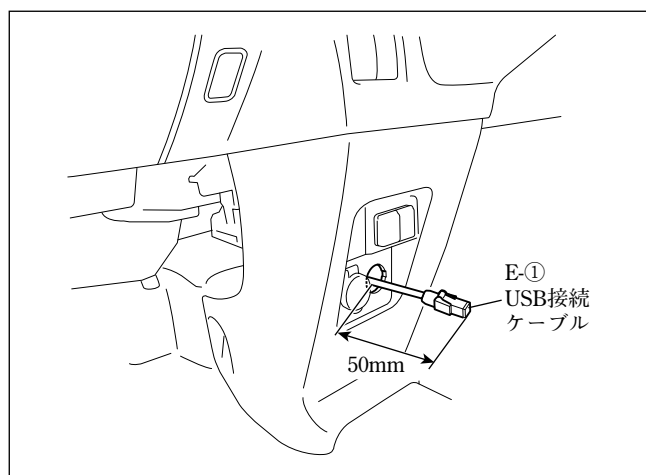
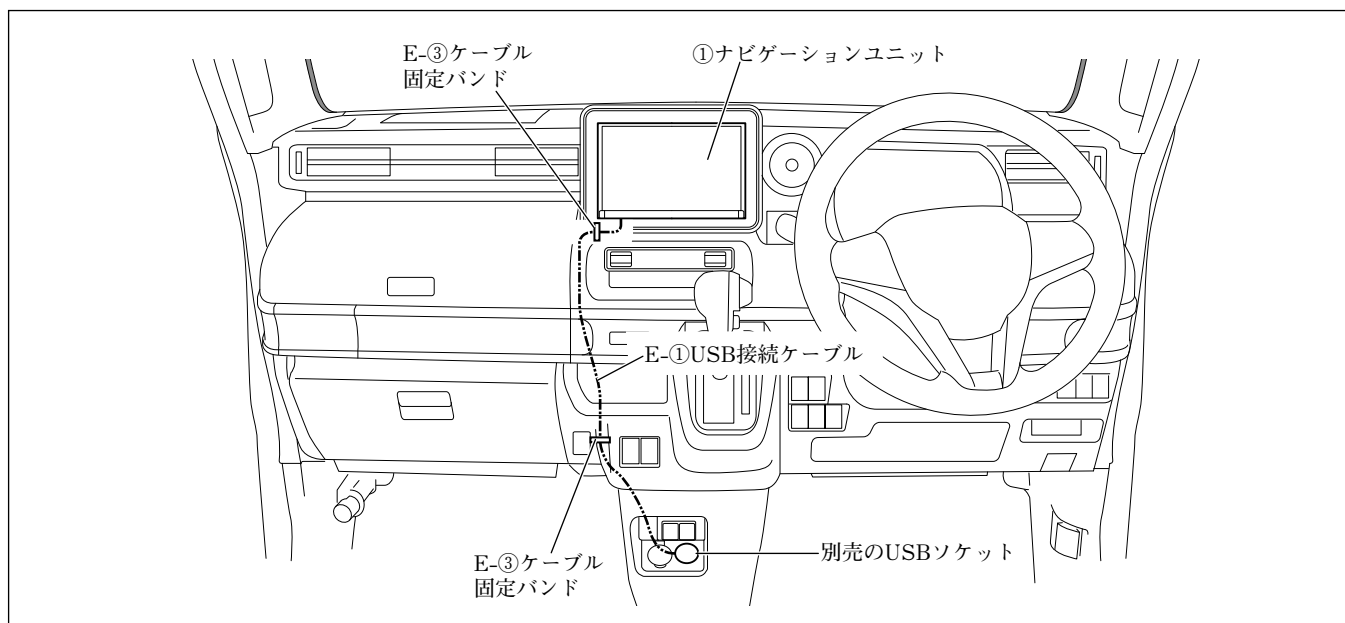

- (1) E-①USB接続ケーブルを左図のように配線してください。

注記

E-①USB接続ケーブルは、板金エッジ、樹脂エッジおよび可動部に干渉しないように配線してください。

グローブボックス取付部右

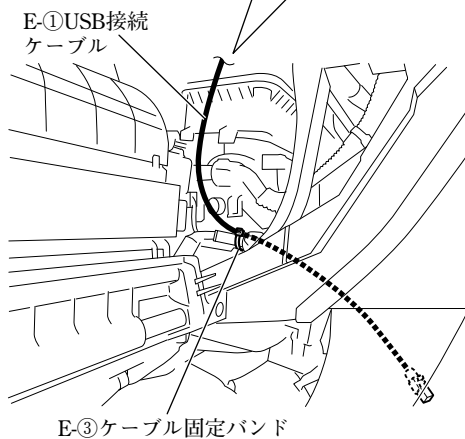
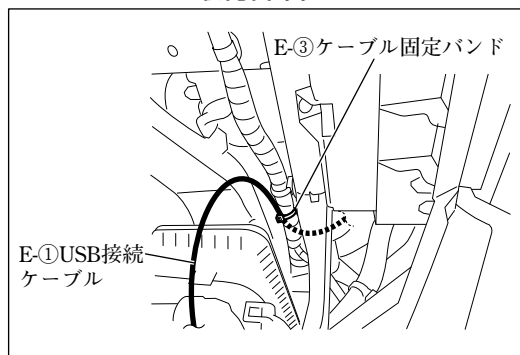

- (2) E-①USB接続ケーブルをE-③ケーブル固定バンドで車両ハーネスに固定してください。

 **アドバイス**

ケーブルの余長は、ありません。

- (3) E-①USB接続ケーブルのコネクターを別売品のUSBソケット (39105-80P00) に接続してください。
- (4) E-①USB接続ケーブルおよびナビゲーション関係の各コネクターを接続してください。
(「接続のしかた」参照)

● 別売のHDMI接続ケーブルの取付方法

👍 アドバイス

- 本項目は、別売品HDMI接続ケーブルを別売品USBケーブル（ソケット接続用）と組み合わせない場合の取り付け方を示しています。
- G-①は、別売品HDMI接続ケーブルの同梱品です。

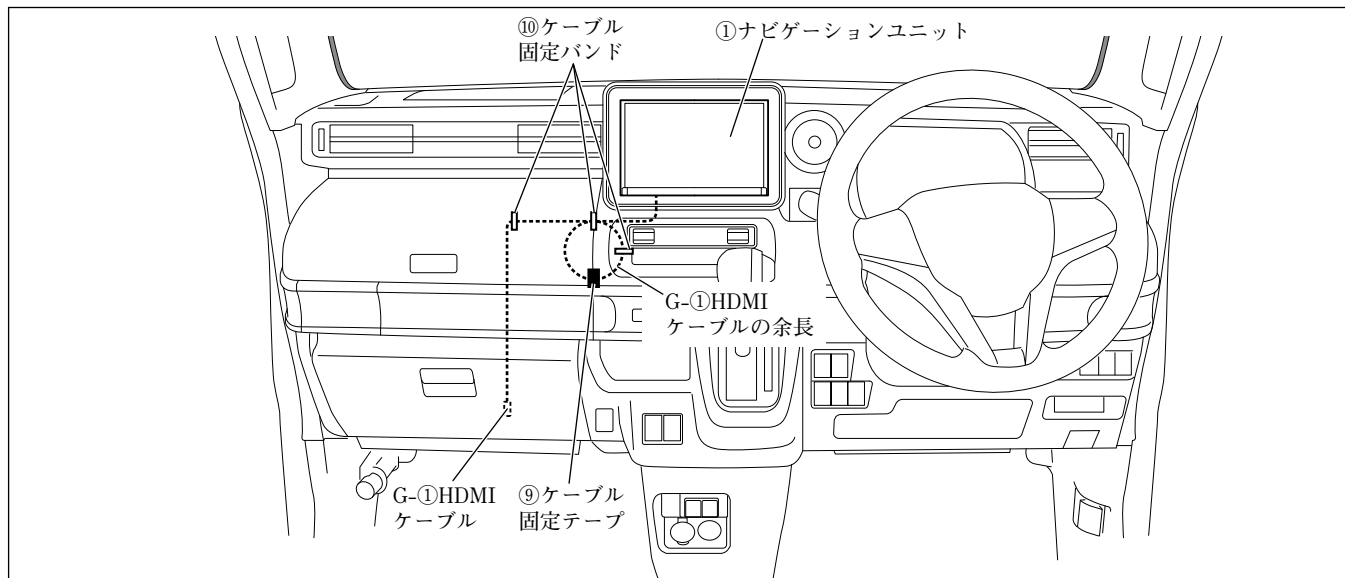

※⑨ケーブル固定テープは、25×40mmにカットして使用してください。なお、使用する場所に応じて25×80mmにカットして使用してください。

グローブボックス取付部上

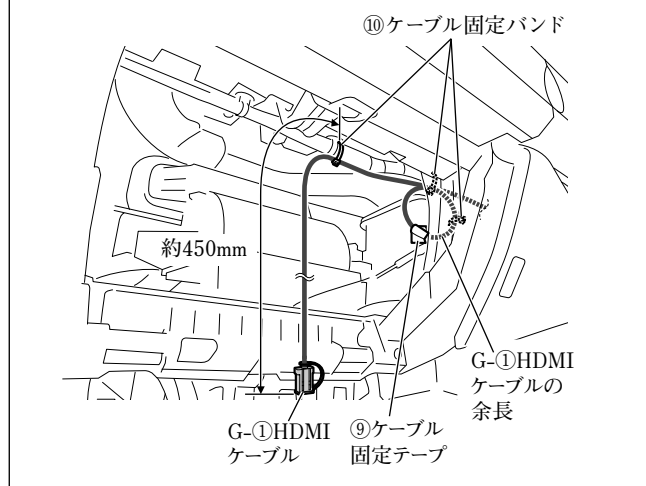

- (1) G-①HDMIケーブルは、図に示す箇所で固定してください。
- (2) G-①HDMIケーブルの余長は、図に示す箇所で固定してください。

● 別売のHDMI接続ケーブルの取付方法

👍 アドバイス

- 本項目は、別売品HDMI接続ケーブルを別売品USBケーブル（ソケット接続用）と組み合わせるまたは、車両標準装備品のUSBソケットと組み合わせる場合の取り付け方を示しています。
- G-①、G-②およびG-④は、別売品HDMI接続ケーブルの同梱品です。

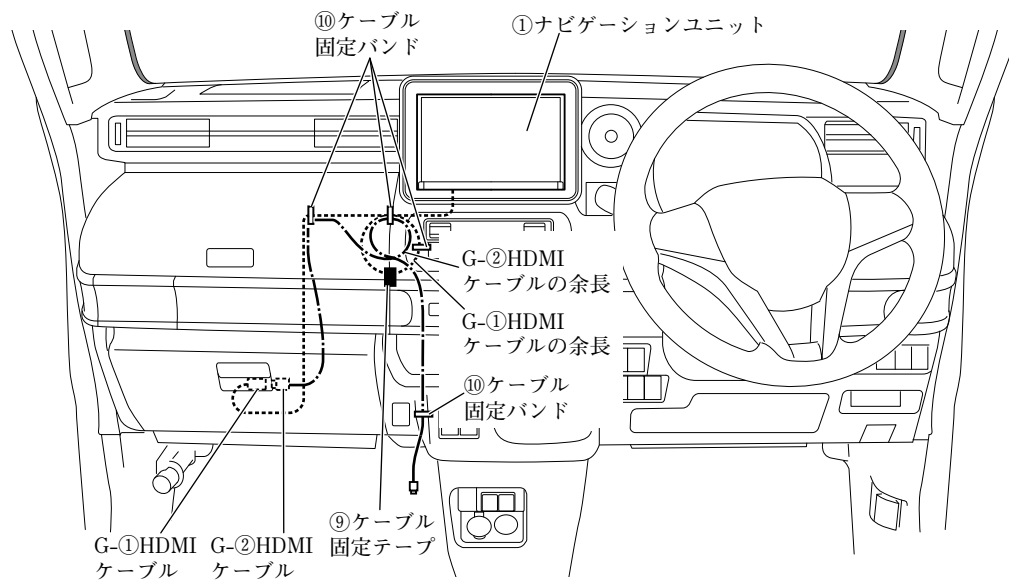

※⑨ケーブル固定テープは、25×40mmにカットして使用してください。なお、使用する場所に応じて25×80mmにカットして使用してください。

グローブボックス取付部上

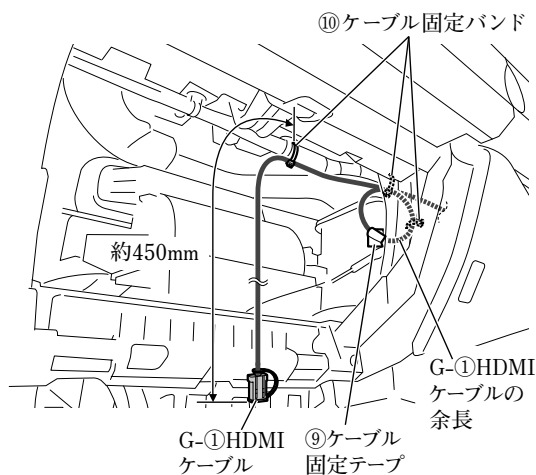

- (1) G-①HDMIケーブルは、図に示す箇所で固定してください。
- (2) G-①HDMIケーブルの余長は、図に示す箇所で固定してください。

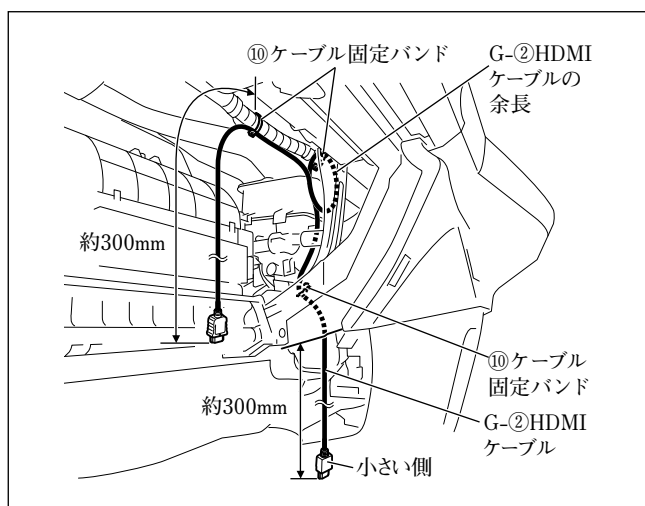

- (3) G-②HDMIケーブルは、図に示す箇所で固定してください。
- (4) G-②HDMIケーブルの余長は、図に示す箇所で固定してください。

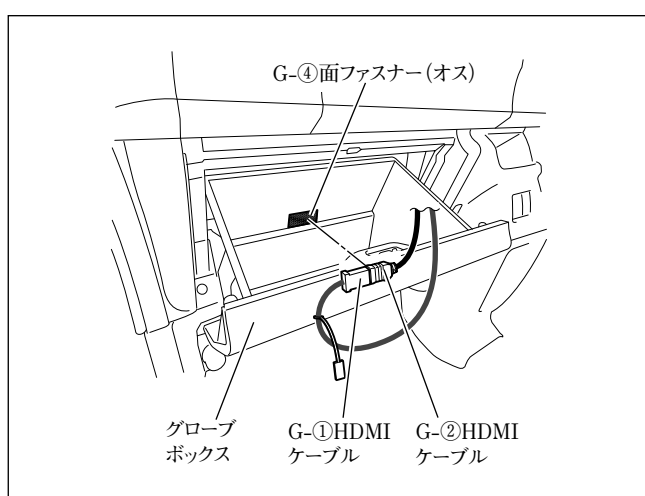

- (5) 半分にカットしたG-④面ファスナー (オス) をグローブボックスの図示位置に貼り付けてください。

注記

- 汚れ等を良く拭き取ってから貼り付けてください。汚れ等が残っていると、接着力が低下します。
- 他の用品と干渉する場合は、位置を変更して貼り付けてください。

- (6) G-①HDMIケーブルとG-②HDMIケーブルを接続し、コネクター部をG-④面ファスナー (オス) に貼り付けてください。

注記

グローブボックスの開閉時に突っ張ったり、かみ込んだりしないようにしてください。

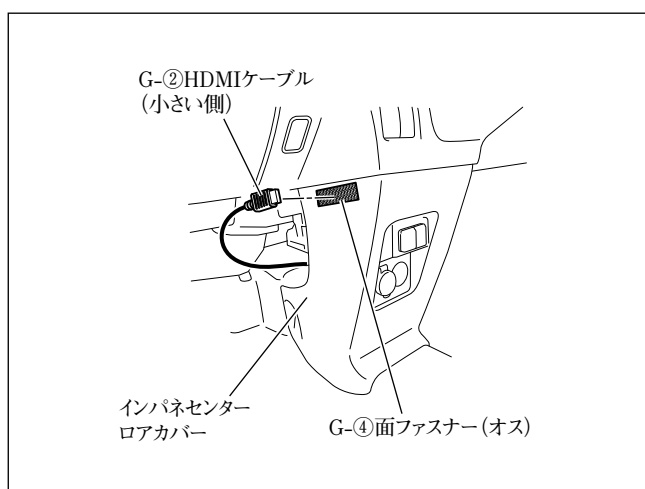

- (7) 半分にカットしたG-④面ファスナー (オス) をインパネセンターロアカバーの図示位置に貼り付けてください。

注記

- 汚れ等を良く拭き取ってから貼り付けてください。汚れ等が残っていると、接着力が低下します。
- 他の用品と干渉する場合は、位置を変更して貼り付けてください。

- (8) G-②HDMIケーブルのコネクター部をG-④面ファスナー (オス) に貼り付けてください。

● ナビゲーションユニット取付後の復元および設定

- 「車両部品の復元」を参照して取り外した部品をスクリュー等の締め忘れ（緩み）がないよう復元してください。

注記

当該用品取付時に一時的に取り外した車両部品は、必ずサービスマニュアルの手順に沿って、用品取付前の状態に戻してください。（コネクタ類の接続・締付トルク等）

- 「既設部品の点検」を行ってください。

注記

取付作業完了後、車両および用品が正しく機能しているか動作確認してください。

- 「接続確認のしかた」を参照して正しく取り付けられていることを確認してください。
- 「取付店ダイアグ」を参照して各設定を行ってください。

👉 アドバイス

本手順を行わないと、車種によってはコンビネーションメーター内の時計設定ができなくなります。

スペーシア / スペーシアベース オーディオレス車の場合

● **取付概要**

👉 **アドバイス**

- F-①～F-⑤は、別売品アンテナセットの同梱品です。
- スタンダードプラスを取り付ける場合のみ、⑬マイクの取り付けが必要です。

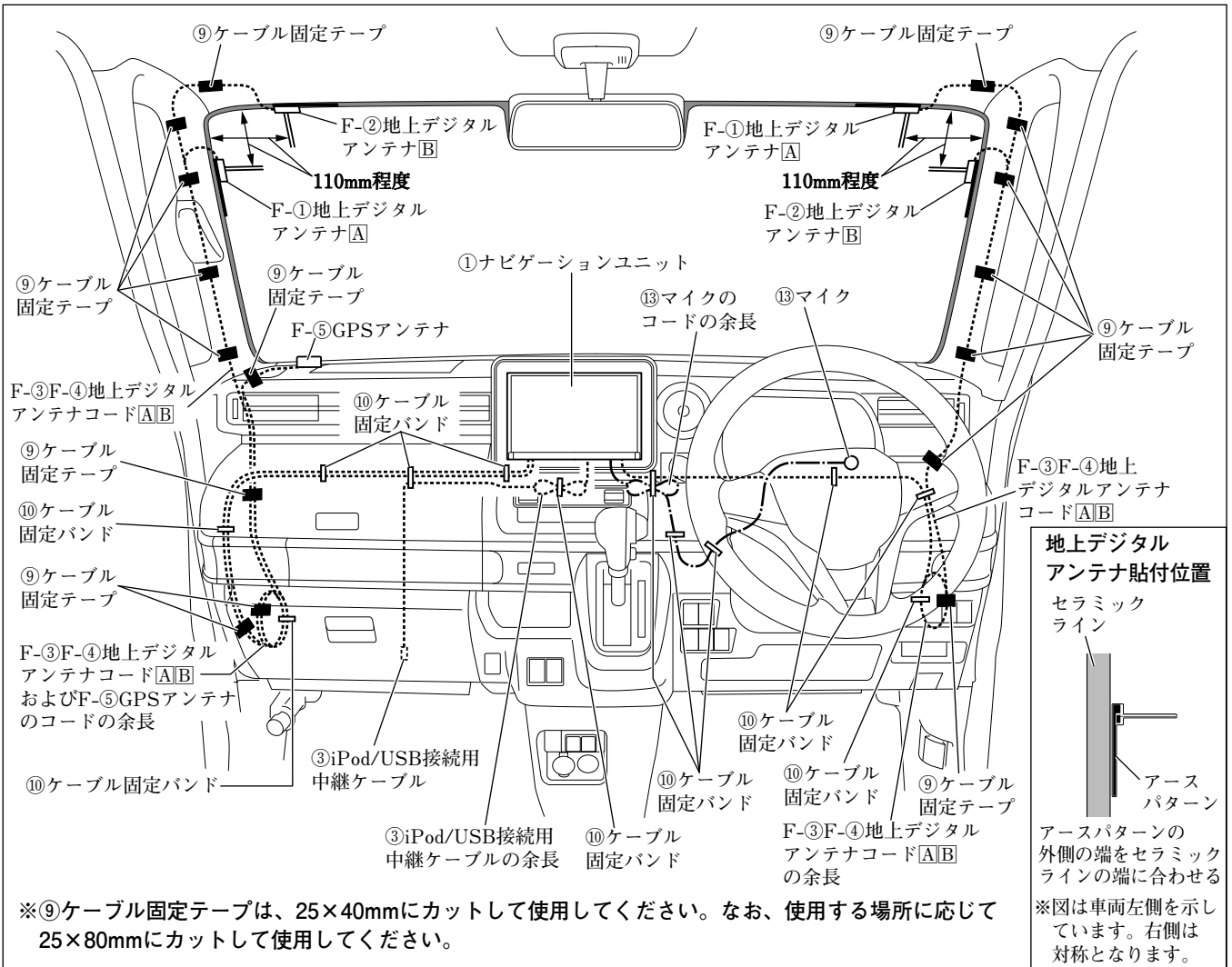

● GPSアンテナの取付方法

👉 アドバイス

F-⑤は、別売品アンテナセットの同梱品です。

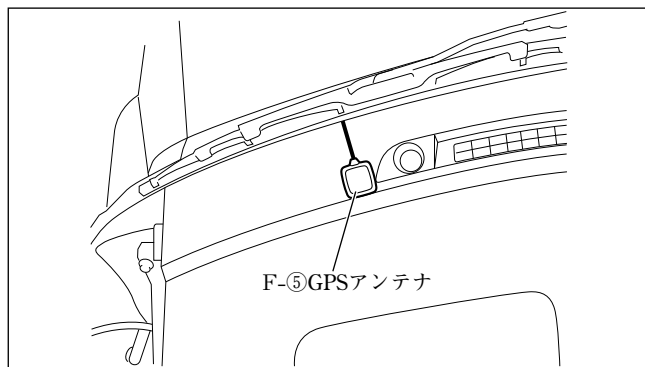

F-⑤GPSアンテナは、左図位置に取り付けてください。

● マイクの取付方法（スタンダードプラスのみ）

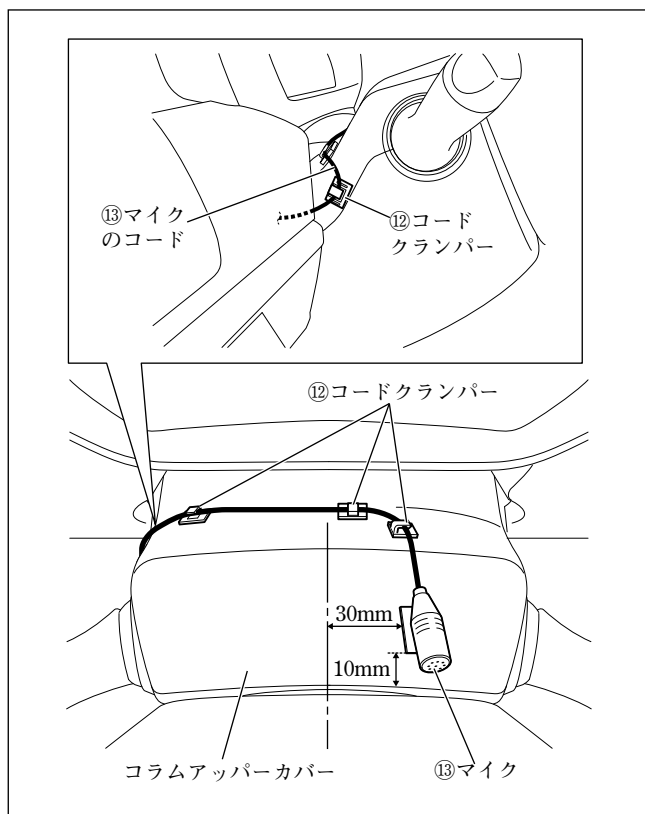

⑬マイクおよび⑫コードクランパーは、左図位置に取り付けてください。

● 配線のしかた

ナビゲーション取付部

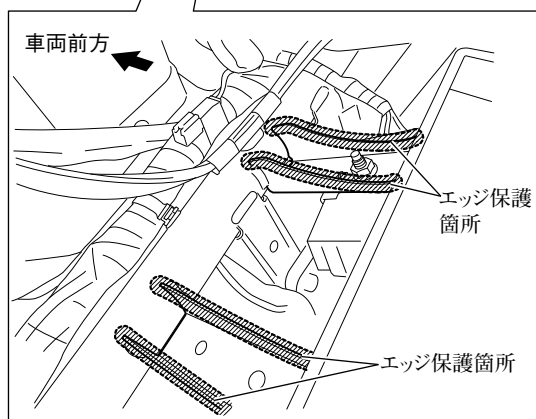
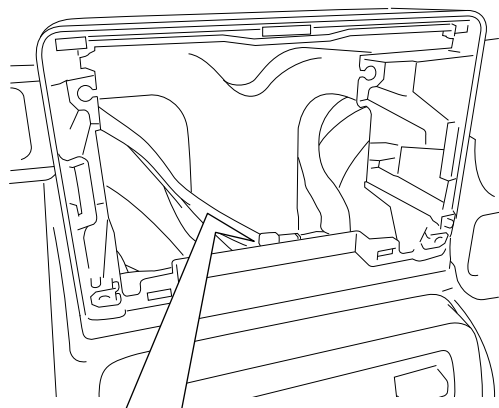

- (1) 配線を保護するため、図示箇所にエッジ保護をしてください。

注記

エッジ保護する箇所は、汚れ等をよく拭き取ってから貼り付けてください。汚れ等が残っていると、接着力が低下します。(以降同様)

フロントピラー左

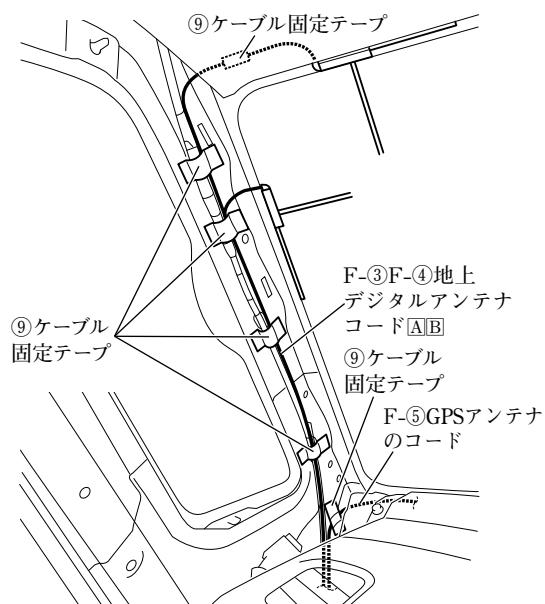

グローブボックス取付部左

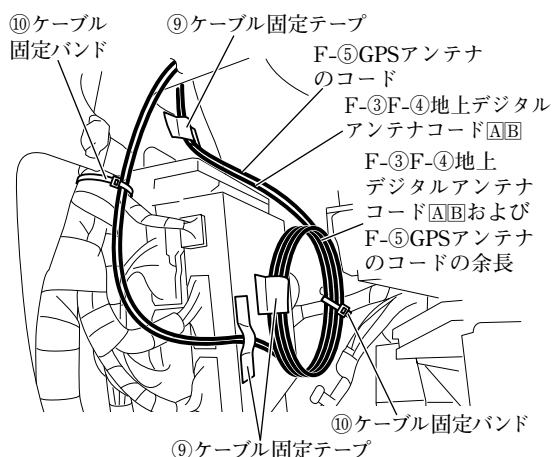

グローブボックス取付部上

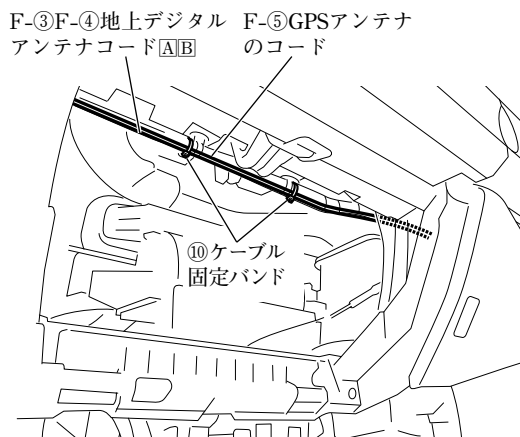

👍アドバイス

F-①～F-⑤は、別売品アンテナセットの同梱品です。

- (2) 車両左側用のF-③F-④地上デジタルアンテナコードA/BおよびF-⑤GPSアンテナのコードは、図に示す箇所で固定してください。

注記

- F-③F-④地上デジタルアンテナコードA/Bおよび⑨ケーブル固定テープは、カーテンエアバッグ部品と接触しないように配索、固定してください。
- ⑨ケーブル固定テープでフロントピラーインナートリムの固定クリップ穴を塞がないでください。また、フロントピラーインナートリムの当てリブと干渉しないようにしてください。

👍アドバイス

F-⑤GPSアンテナのコードは、車両左側のF-③F-④地上デジタルアンテナコードA/Bと共に固定してください。

- (3) 車両左側用のF-③F-④地上デジタルアンテナコードA/BおよびF-⑤GPSアンテナのコードの余長は、図に示す箇所で固定してください。

ナビゲーション取付部

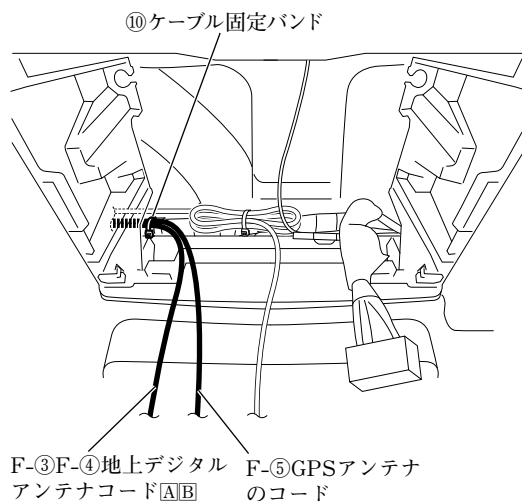

グローブボックス取付部上

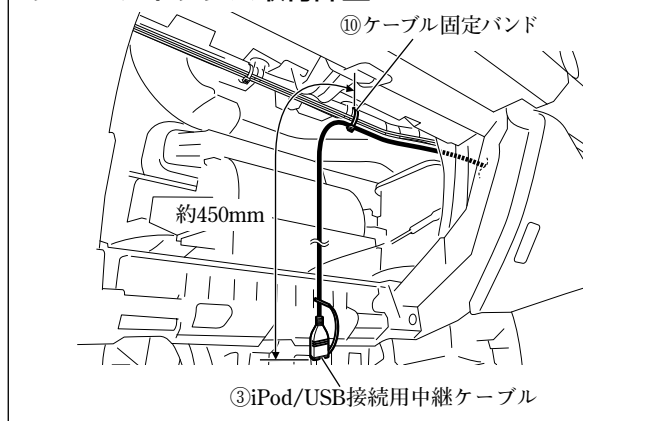

- (4) ③iPod/USB接続用中継ケーブルは、図に示す箇所で固定してください。

ナビゲーション取付部

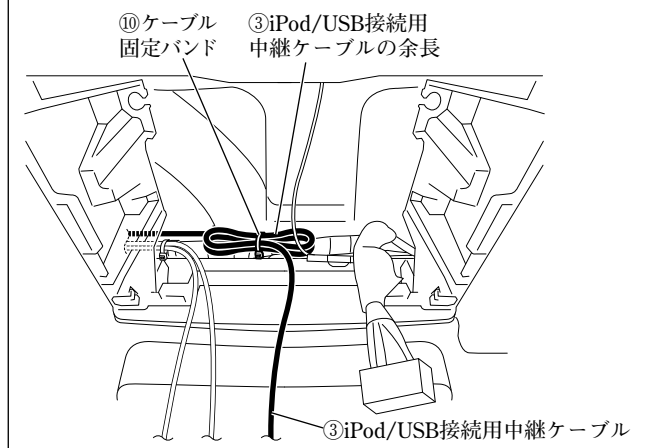

- (5) ③iPod/USB接続用中継ケーブルの余長は、図に示す箇所で固定してください。

フロントピラー右

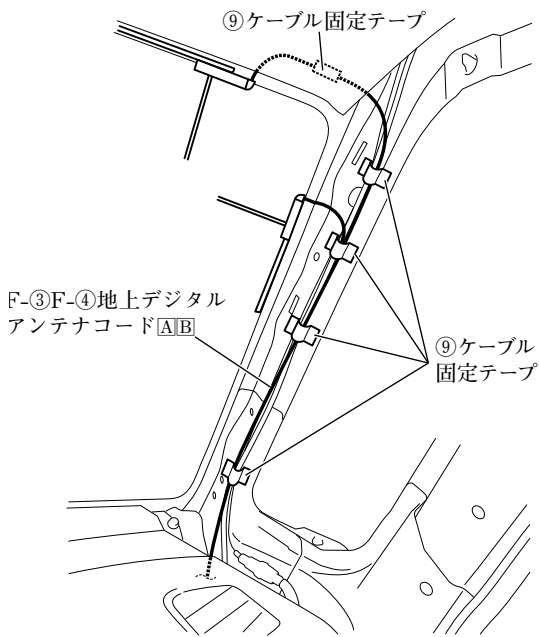

- (6) 車両右側用のF-③F-④地上デジタルアンテナコード[A/B]は、図に示す箇所固定してください。

注記

- F-③F-④地上デジタルアンテナコード[A/B]および⑨ケーブル固定テープは、カーテンエアバッグ部品と接触しないように配索、固定してください。
- ⑨ケーブル固定テープでフロントピラーインナートリムの固定クリップ穴を塞がないでください。また、フロントピラーインナートリムの当てリブと干渉しないようにしてください。

- (7) 車両右側用のF-③F-④地上デジタルアンテナコード[A/B]の余長は、図に示す箇所固定してください。

警告

F-③F-④地上デジタルアンテナコード[A/B]の余長は、ほどけないように⑩ケーブル固定バンドで車両ハーネスと共に確実に固定してください。ほどけてブレーキペダル等に巻きつくと、交通事故の原因となります。

- (8) ⑬マイクのコードは、図に示す箇所固定してください。

運転席足元右

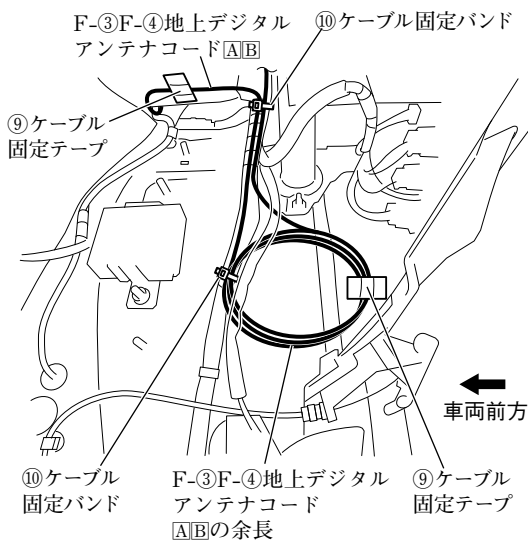

運転席足元上

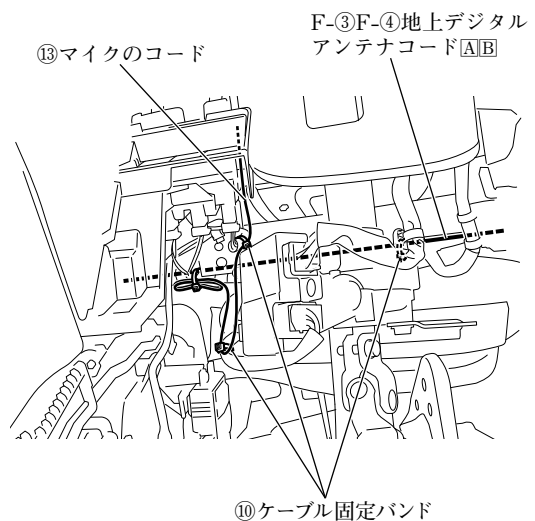

ナビゲーション取付部右

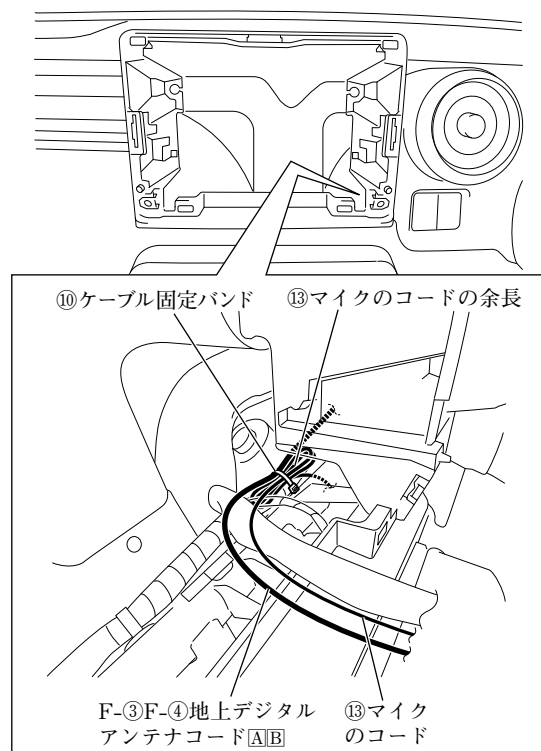

- (9) ⑬マイクのコードの余長は、図に示す箇所で固定してください。

! 警告

取付概要を参照し、ステアリング操作やチルト機構などの可動時に⑬マイクのコードが突っ張ったり、かみ込んだりしないことを確認して、⑩ケーブル固定バンドで車両ハーネスなどに固定してください。コードがステアリング機構などにかみ込んだり、巻きついたりすると、交通事故の原因となります。

注記

余長と共にF-③F-④地上デジタルアンテナコードA/Bを固定してください。

● ナビゲーションユニットの取付方法

注記

「ナビゲーション・オーディオ等の用品取付時における注意について」を参照して、エアコンダクトがエアコンルーバーから外れたままとならないようにしてください。

👍 アドバイス

別売品の各ケーブルを取り付ける場合は、①ナビゲーションユニットの取付前に別売品の取付作業を行ってください。

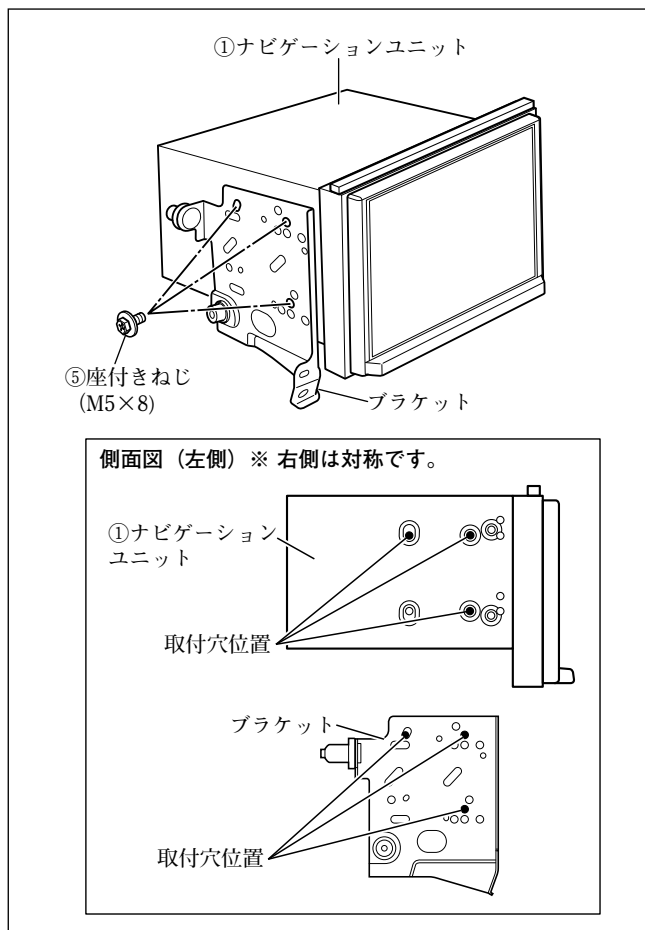

- (1) ⑧隙間用クッションを①ナビゲーションユニットに取り付けてください。(全車共通「隙間用クッションの取付方法」参照)
- (2) ブラケット左およびブラケット右を⑤座付きねじ (M5×8) で①ナビゲーションユニットに取り付けてください。

注記

ねじは振動等により緩みが発生しないように、全箇所確実に増し締めをしてください。

👍 アドバイス

①ナビゲーションユニットに取り付ける際、ブラケットの穴は左図の穴を使用してください。

- (3) ①ナビゲーションユニットの保護フィルムをはがしてください。

注記

保護フィルムをはがした後は、傷付けないように作業してください。

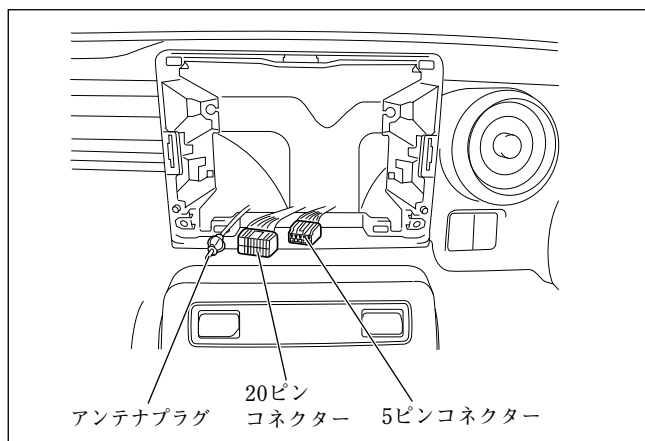

- (4) ④専用接続ハーネスを車両側の20ピンコネクターおよび5ピンコネクターに接続してください。(「接続のしかた」参照)
- (5) 以下のコードを①ナビゲーションユニットに接続してください。
(「接続のしかた」、「他の機器との接続のしかた」参照)
 - ・F-⑤GPSアンテナ
 - ・F-③F-④地上デジタルアンテナコードA/B
 - ・⑬マイクのコード (スタンダードプラスのみ)
 - ・③iPod/USB接続用中継ケーブル
- (6) ④専用接続ハーネスの14ピンコネクターと、アンテナプラグを①ナビゲーションユニットに接続してください。(「接続のしかた」参照)
- (7) ⑦カメラ接続ケーブルの12ピンコネクターを①ナビゲーションユニットに接続してください。(「接続のしかた」参照)
- (8) 別売品を取り付ける場合は、①ナビゲーションユニットに接続してください。(「他の機器との接続のしかた」参照)
- (9) ④専用接続ハーネスの16ピンコネクターを①ナビゲーションユニットに接続してください。(「接続のしかた」参照)

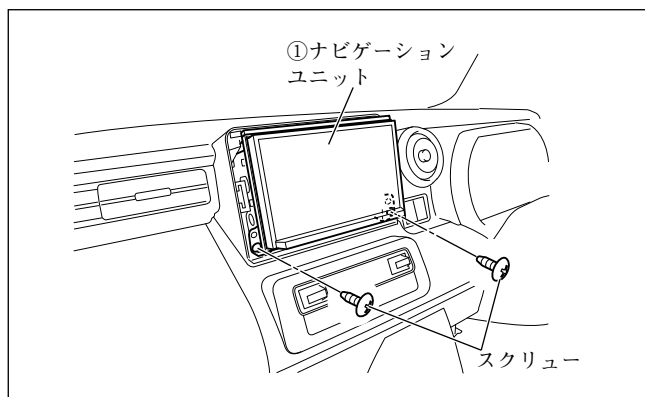

- (10) ①ナビゲーションユニットを取り付け、スクリュー（2本）で固定してください。
- (11) インパネセンターガーニッシュベースを取り付けてください。

警告

部品の締め忘れがないか、再度確認してください。また、車両ハーネスおよび配線したコードの無理な押し込み、噛み込みがないか点検してください。断線、切断などで火災や感電の原因となります。

注記

電源やナビ信号のハーネスは、車両ブラケット等に挟み込んだり、保護していないシャープエッジと接触しないように処理してください。

断線やショート等で車両の動作に不具合が発生する原因となります。

- (12) 別売のオーディオ交換ガーニッシュを取り付けてください。

アドバイス

別売のオーディオ交換ガーニッシュが必要です。

注記

取り付け後、①ナビゲーションユニットのモニター部とガーニッシュの上下左右の隙間を確認してください。（「ナビゲーション取り付けにおける注意点」参照）

スペーシア / スペーシアベース 全方位モニター付き車の場合

● 取付概要

👉 アドバイス

- スペーシアベースに取り付ける場合は、別売品アンテナセット(地上デジタルアンテナ・GPSアンテナ)の取り付けが必要になります。
- 別売品アンテナセットの取り付けに関する情報は、オーディオレス車の項目(179~185ページ)を参照してください。
- スタンダードプラスを取り付ける場合のみ、⑬マイクの取り付けが必要です。

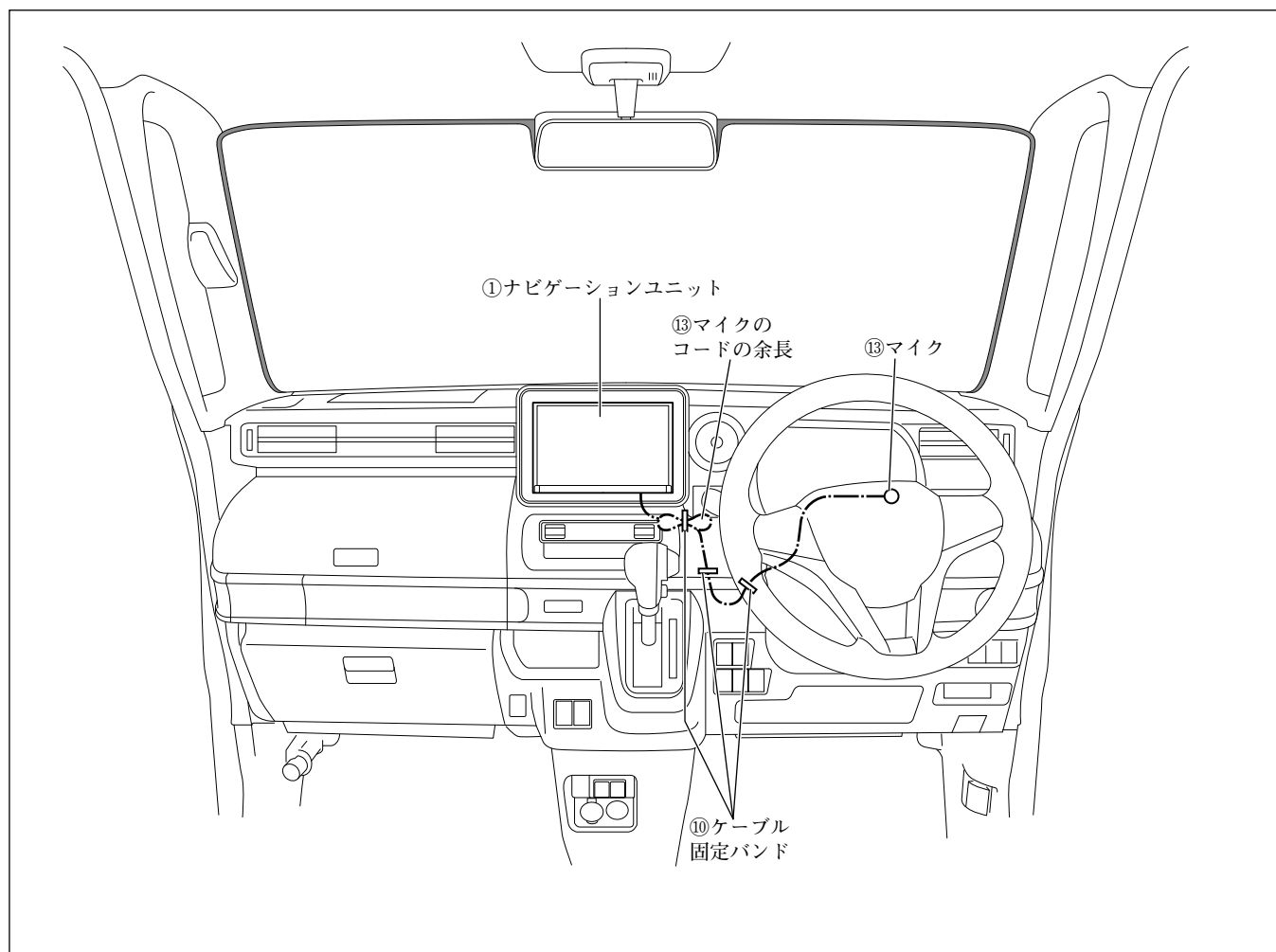

● マイクの取付方法 (スタンダードプラスのみ)

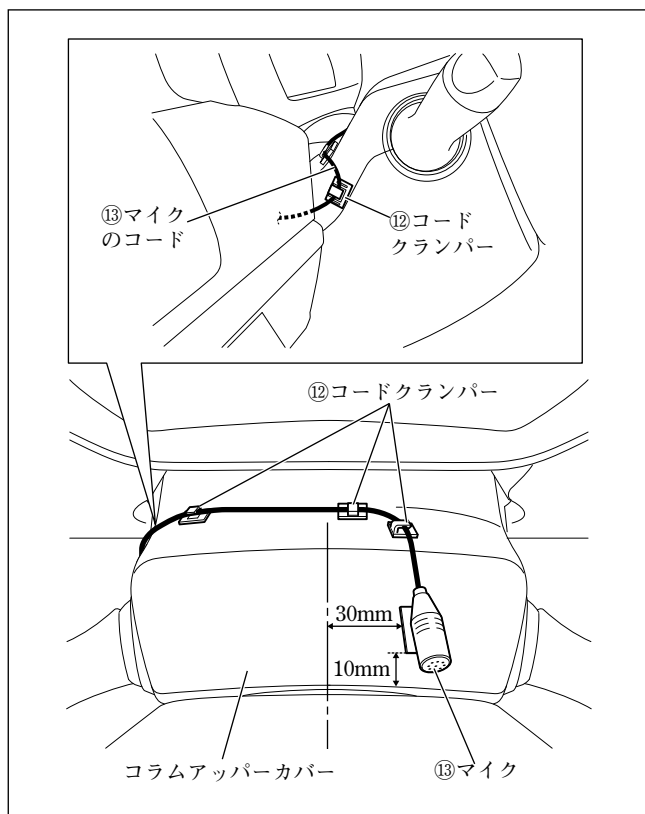

- (1) ⑬マイクおよび⑫コードクランパーは、左図位置に取り付けてください。

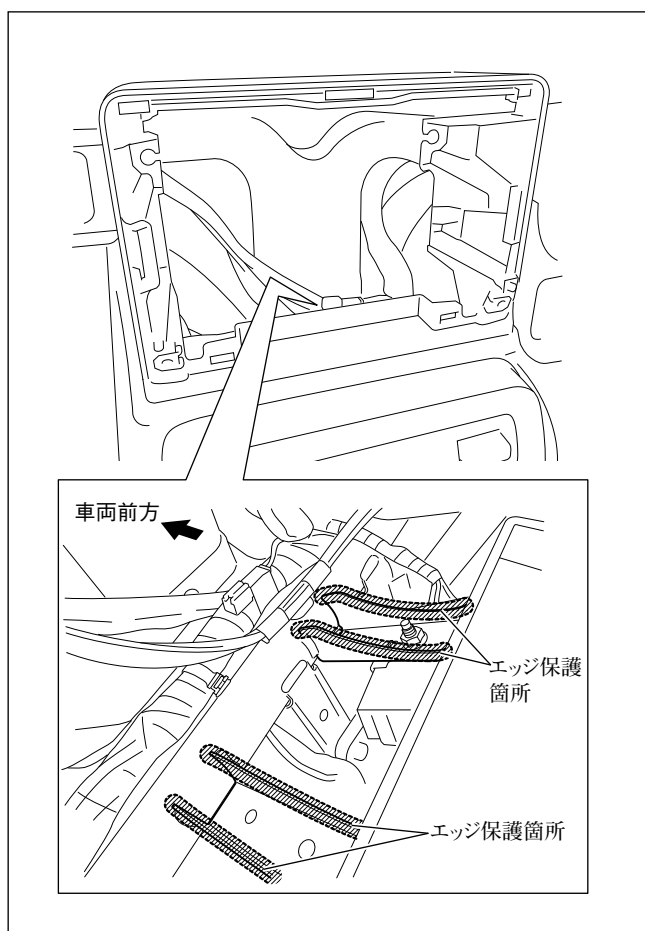

- (2) 配線を保護するため、図示箇所にエッジ保護をしてください。

注記

エッジ保護する箇所は、汚れ等をよく拭き取ってから貼り付けてください。汚れ等が残っていると、接着力が低下します。(以降同様)

運転席足元上

⑬マイクのコード

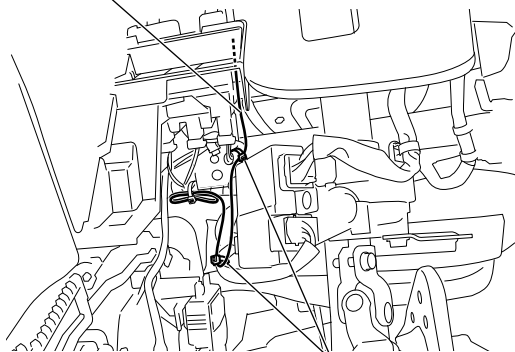

⑩ケーブル固定バンド

- (3) ⑬マイクのコードは、図に示す箇所で固定してください。

ナビゲーション取付部右

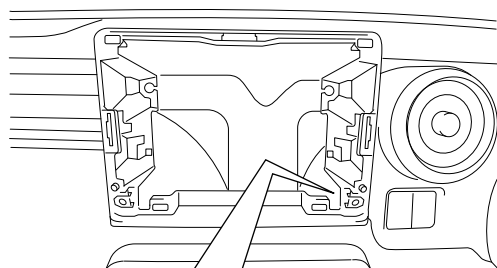

⑩ケーブル固定バンド ⑬マイクのコードの余長

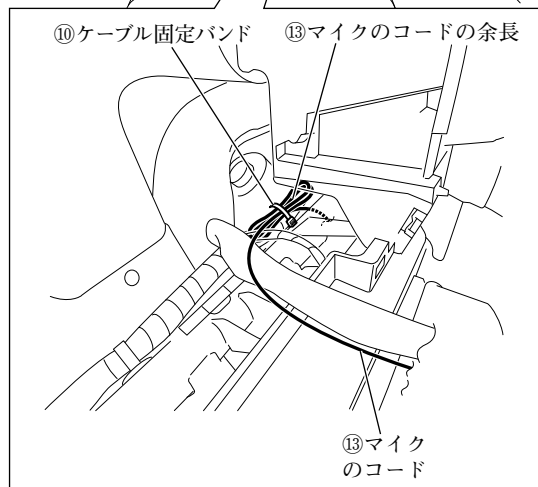

⑬マイクのコード

- (4) ⑬マイクのコードの余長は、図に示す箇所で固定してください。

! 警告

取付概要を参照し、ステアリング操作やチルト機構などの可動時に⑬マイクのコードが突っ張ったり、かみ込んだりしないことを確認して、⑩ケーブル固定バンドで車両ハーネスなどに固定してください。コードがステアリング機構などにかみ込んだり、巻きついたりすると、交通事故の原因となります。

● ナビゲーションユニットの取付方法

注記

「ナビゲーション・オーディオ等の用品取付時における注意について」を参照して、エアコンダクトがエアコンルーバーから外れたままとならないようにしてください。

👍 アドバイス

- 別売品の各ケーブルや、別売品のカメラコントローラキットを取り付ける場合は、①ナビゲーションユニットの取付前に別売品の取付作業を行ってください。
- 別売品カメラコントローラキットの取り付けは、別冊の取付説明書を参照してください。

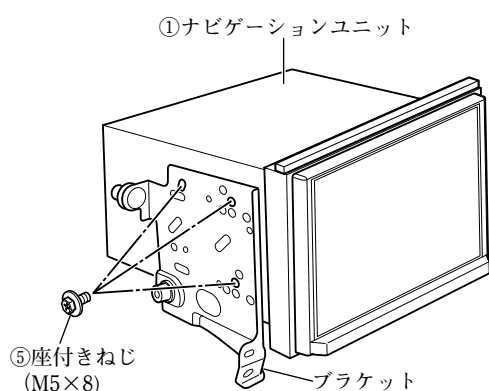

側面図 (左側) ※ 右側は対称です。

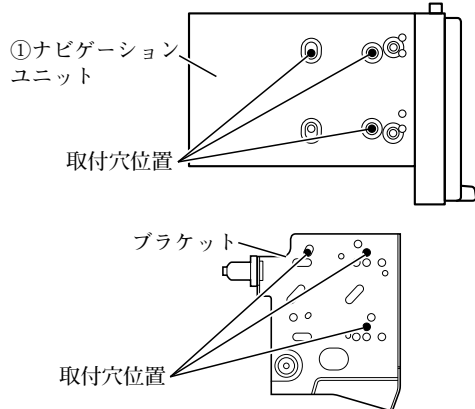

- (1) ⑧隙間用クッションを①ナビゲーションユニットに取り付けてください。(全車共通「隙間用クッションの取付方法」参照)
- (2) ブラケット左およびブラケット右を⑤座付きねじ (M5×8) で①ナビゲーションユニットに取り付けてください。

注記

ねじは振動等により緩みが発生しないように、全箇所確実に増し締めをしてください。

👍 アドバイス

①ナビゲーションユニットに取り付ける際、ブラケットの穴は左図の穴を使用してください。

- (3) ①ナビゲーションユニットの保護フィルムをはがしてください。

注記

保護フィルムをはがした後は、傷付けないように作業してください。

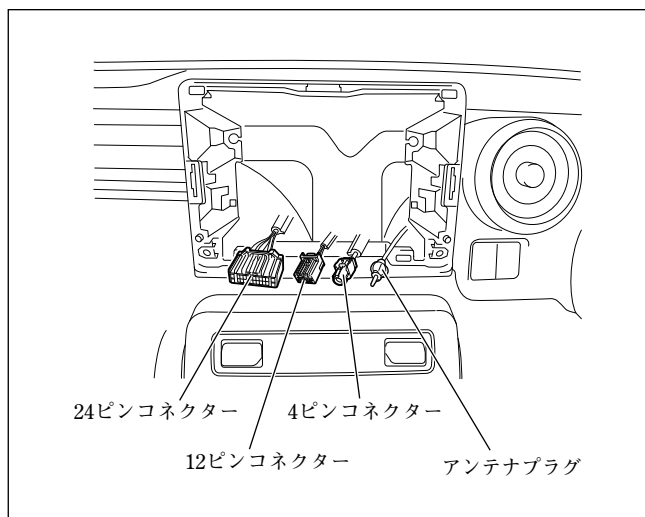

- (4) J-①電源ケーブルを車両側の24ピンコネクタおよび12ピンコネクタに接続してください。(「接続のしかた」参照)
- (5) 以下のコードを①ナビゲーションユニットに接続してください。(「接続のしかた」、「他の機器との接続のしかた」参照)
 - ・地上デジタルアンテナコード
 - ・⑬マイクのコード(スタンダードプラスのみ)
 - ・USB接続ケーブル

👉 アドバイス

- 地上デジタルアンテナコードは、アンテナプラグにビニールテープで固定されています。ビニールテープから外してください。
- USB接続ケーブルは車両標準装備品です。
- スペーシアベースの場合は、地上デジタルアンテナコードではなくF-③F-④地上デジタルアンテナコードA/Bです。

- (6) J-①電源ケーブルの14ピンコネクタと、アンテナプラグを①ナビゲーションユニットに接続してください。(「接続のしかた」参照)
- (7) 全方位モニター関連のコネクタを①ナビゲーションユニットに接続してください。(「接続のしかた」参照)

取り付けるナビゲーション	接続するコネクタ
スタンダードプラス	L-①カメラスイッチケーブルの12ピンコネクタ
	車両4ピンコネクタ 
スタンダード	K-②カメラコントロール変換ハーネスの12ピンコネクタ

- (8) 別売品を取り付ける場合は、①ナビゲーションユニットに接続してください。(「他の機器との接続のしかた」参照)
- (9) J-①電源ケーブルの16ピンコネクタを①ナビゲーションユニットに接続してください。(「接続のしかた」参照)

- (10) GPSアンテナを①ナビゲーションユニットに接続してください。

👉 アドバイス

スペースベースの場合は、車両のGPSアンテナではなくF-⑥GPSアンテナです。

注記

スペースヘスタンダードを取り付ける場合、GPSアンテナは必ず他の配線の上側を通して最後に接続してください。（「全方位モニター付き車における注意点（スタンダードのみ）」参照）

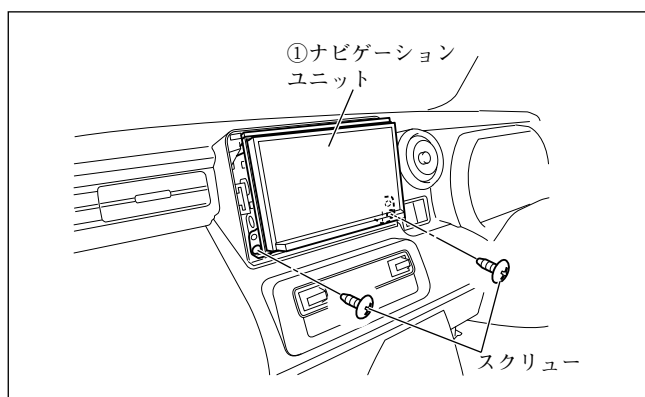

- (11) ①ナビゲーションユニットを取り付け、スクリュー（2本）で固定してください。
 (12) インパネセンターガーニッシュベースを取り付けてください。

⚠️ 警告

部品の締め忘れがないか、再度確認してください。また、車両ハーネスおよび配線したコードの無理な押し込み、噛み込みがないか点検してください。断線、切断などで火災や感電の原因となります。

注記

電源やナビ信号のハーネスは、車両ブラケット等に挟み込んだり、保護していないシャープエッジと接触しないように処理してください。

断線やショート等で車両の動作に不具合が発生する原因となります。

- (13) 別売のオーディオ交換ガーニッシュを取り付けてください。

👉 アドバイス

別売のオーディオ交換ガーニッシュが必要です。

注記

取り付け後、①ナビゲーションユニットのモニター部とガーニッシュの上下左右の隙間を確認してください。（「ナビゲーション取り付けにおける注意点」参照）

ワゴンR 共通

👉 アドバイス

- 車種別の共通編は、オーディオレス車と全方位モニター付き車で共通な「車両部品の取り外し方法」、「別売のケーブル（HDMI接続ケーブルなど）の取り付け方法」、「ナビゲーションユニット取付後の復元および設定」について記載をしています。
- 「配線のしかた」や「ナビゲーションユニットの取付方法」など、オーディオレス車と全方位モニター付き車とで異なる内容については、それぞれの項目を参照して作業を行ってください。

● 車両部品の取り外し方法

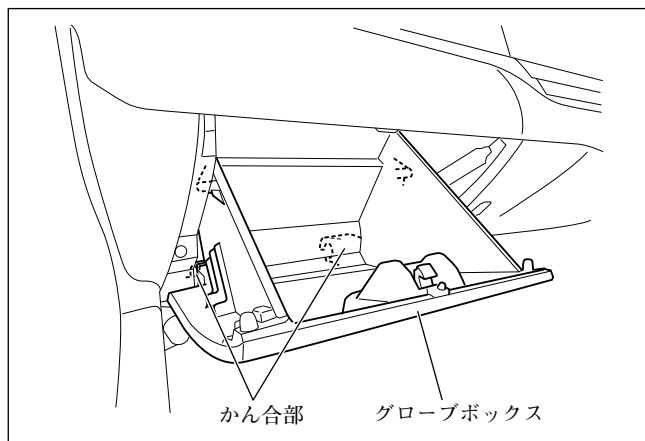

注記

取り外したスクリュー、ボルトおよびクリップ等は再使用します。紛失しないでください。

- (1) フロントピラーインナートリム左右を取り外してください。（全車共通「車両部品の取り外し方法」参照）

👉 アドバイス

オーディオレス車に取り付ける場合のみフロントピラーインナートリム左右を取り外してください。

- (2) グローブボックスを取り外してください。

👉 アドバイス

全方位モニター付き車で別売品のHDMI接続ケーブルを取り付けない場合は、グローブボックスの取り外しが不要です。

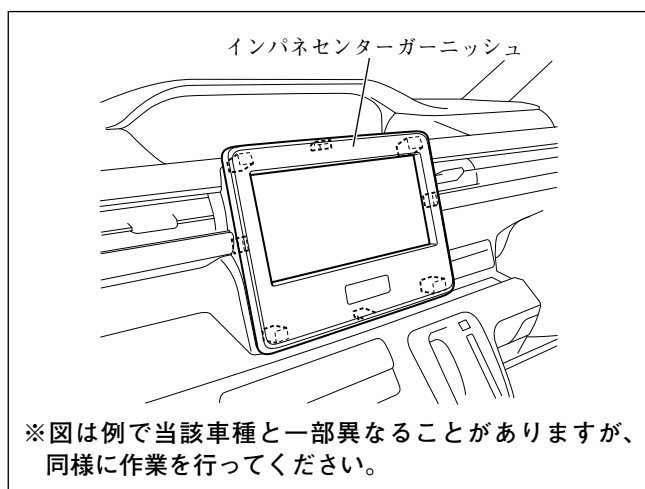

※図は例で当該車種と一部異なることがありますが、同様に作業を行ってください。

注記

シフトレバーを一番下げた状態で作業を行ってください。シフトレバーに傷が付くおそれがあります。

- (3) インパネセンターガーニッシュを取り外してください。

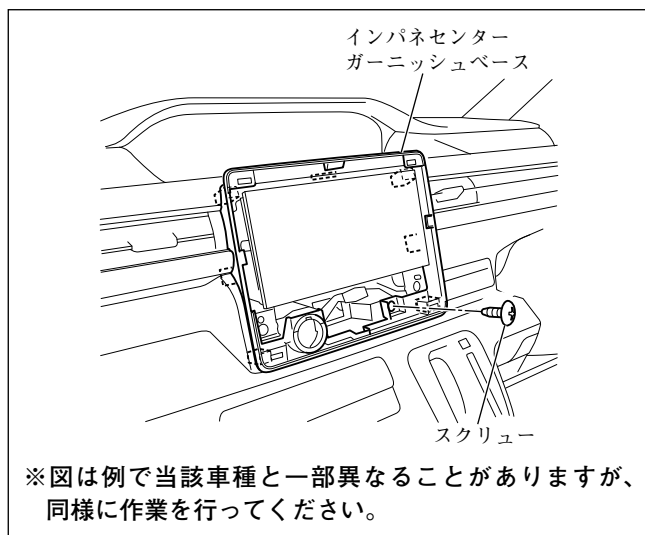

- (4) スクリュー (1本) を外してインパネセンターガーニッシュベースを取り外してください。

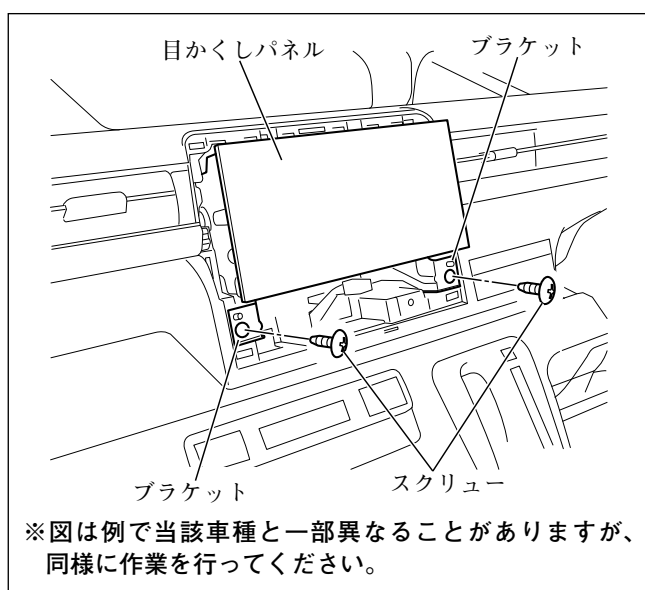

- (5) ブラケットを固定しているスクリユー (2本) を取り外してください。
- (6) ブラケットを目かくしパネルと共に取り外してください。

このとき、オーディオ用コネクターおよびアンテナ用コネクター等の接続を外してください。(全車共通「車両部品の取り外し方法」参照)

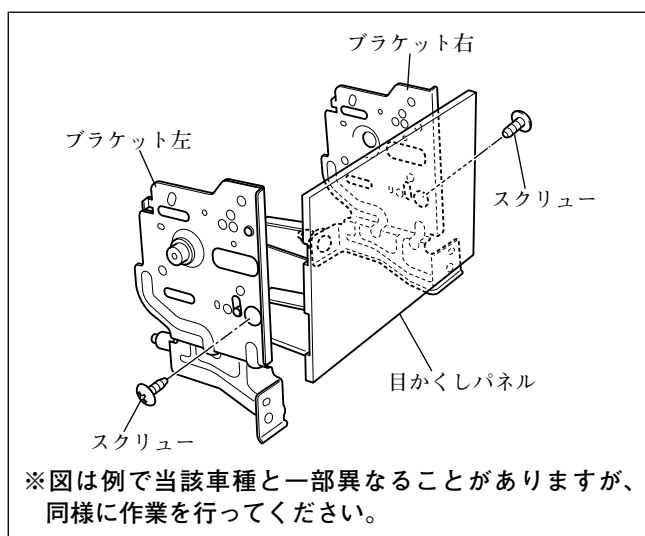

- (7) スクリュー (左右各1本) を外して、ブラケットを目かくしパネルから取り外してください。

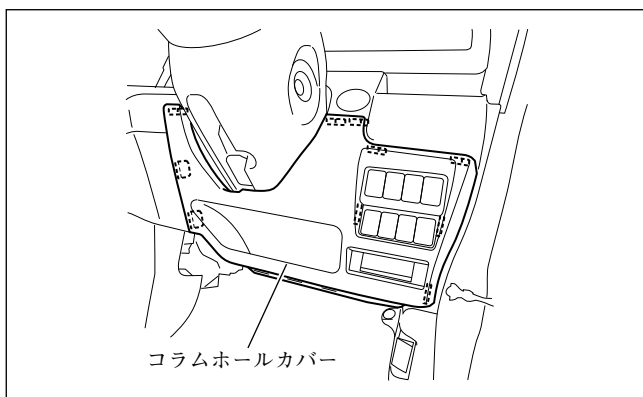

- (8) コラムホールカバーを取り外してください。
このとき、データリンクコネクタを外してください。

👍 アドバイス

全方位モニター付き車へスタンダードを取り付ける場合は、コラムホールカバーの取り外しが不要です。

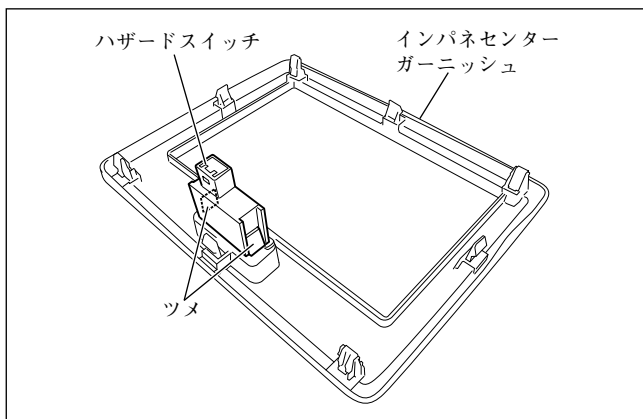

- (9) ツメを押してハザードスイッチをインパネセンターガーニッシュから取り外し、別売のオーディオ交換ガーニッシュに取り付けてください。

注記

ツメを破損させないように慎重に作業を行ってください。

👍 アドバイス

別売のオーディオ交換ガーニッシュが必要です。

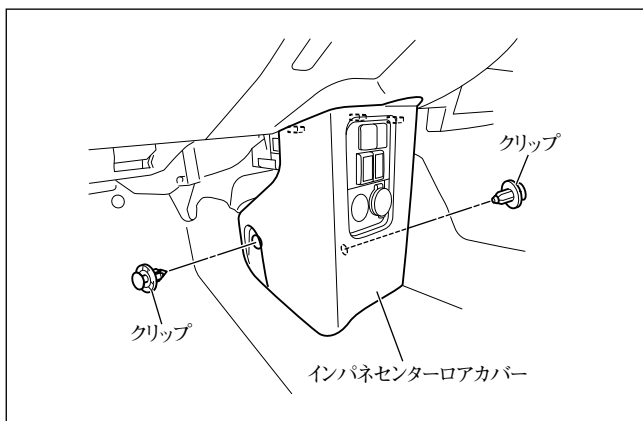

- (10) クリップを外し、インパネセンターロアカバーを取り外してください。

👍 アドバイス

別売品USBケーブル（ソケット接続用）を取り付ける場合のみインパネセンターロアカバーを取り外してください。

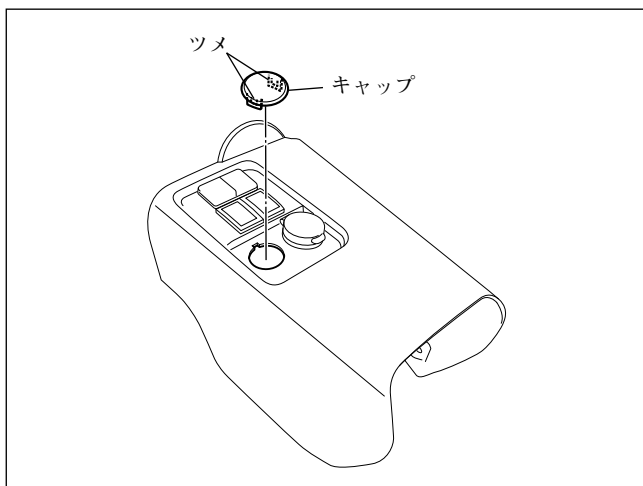

- (11) キャップを、ツメ（2箇所）を縮めて取り外してください。

👍 アドバイス

別売品USBケーブル（ソケット接続用）を取り付ける場合のみキャップを取り外してください。

● 別売のUSBケーブル（ソケット接続用）の取付方法

👉 アドバイス

E-①～E-③は、別売品USBケーブル（ソケット接続用）の同梱品です。

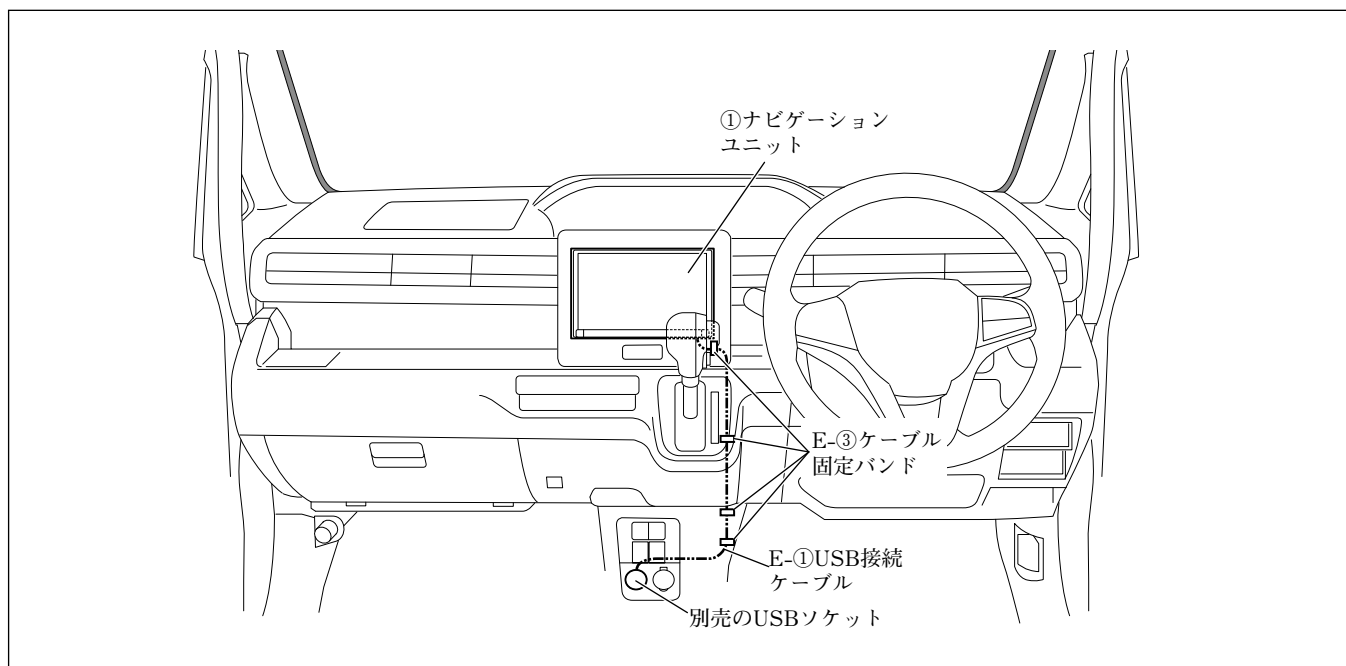

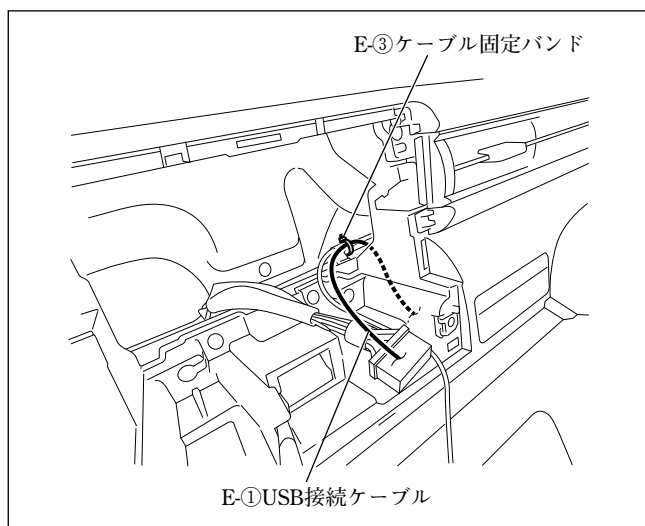
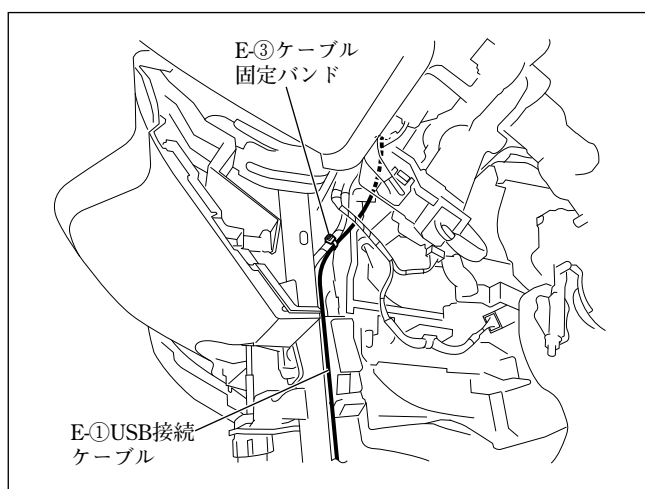
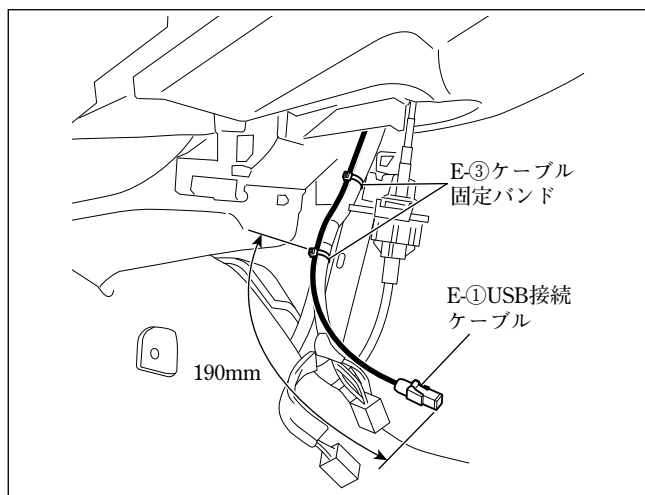

- (1) E-①USB接続ケーブルを左図のように配線してください。

注記

E-①USB接続ケーブルは、板金エッジ、樹脂エッジおよび可動部に干渉しないように配線してください。

- (2) E-①USB接続ケーブルをE-③ケーブル固定バンドで車両ハーネスに固定してください。
- (3) E-①USB接続ケーブルのコネクタを別売品のUSBソケット (39105-80P00) に接続してください。
- (4) E-①USB接続ケーブルおよびナビゲーション関係の各コネクタを接続してください。
 (「接続のしかた」参照)

● 別売のHDMI接続ケーブルの取付方法

👍 アドバイス

- 本項目は、別売品HDMI接続ケーブルを別売品USBケーブル（ソケット接続用）と組み合わせない場合の取り付け方を示しています。
- G-①は、別売品HDMI接続ケーブルの同梱品です。

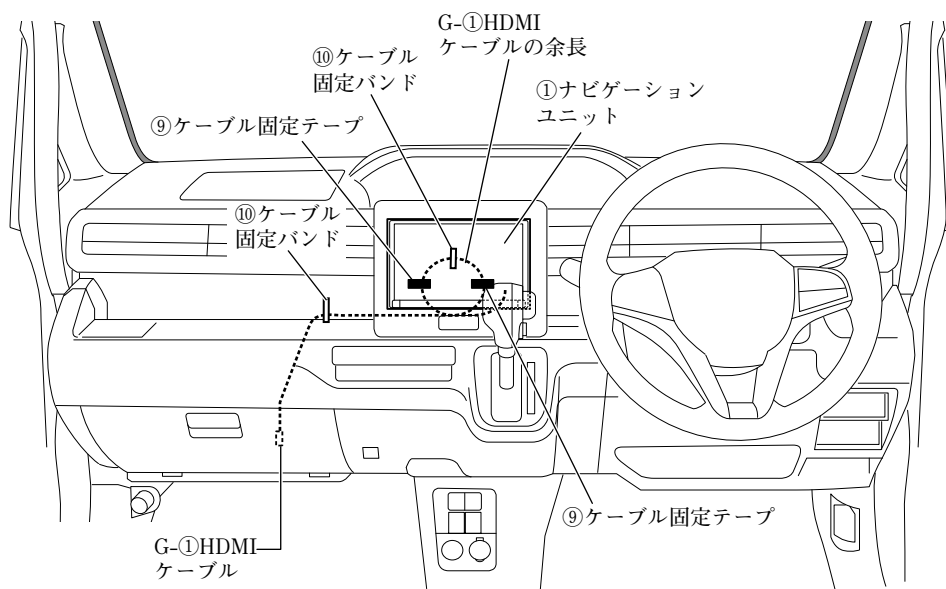

※⑨ケーブル固定テープは、25×40mmにカットして使用してください。なお、使用する場所に応じて25×80mmにカットして使用してください。

グローブボックス取付部右

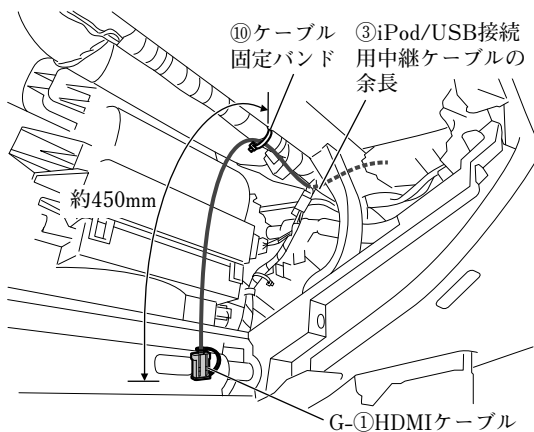

- (1) G-①HDMIケーブルは、図に示す箇所で固定してください。

ナビゲーション取付部

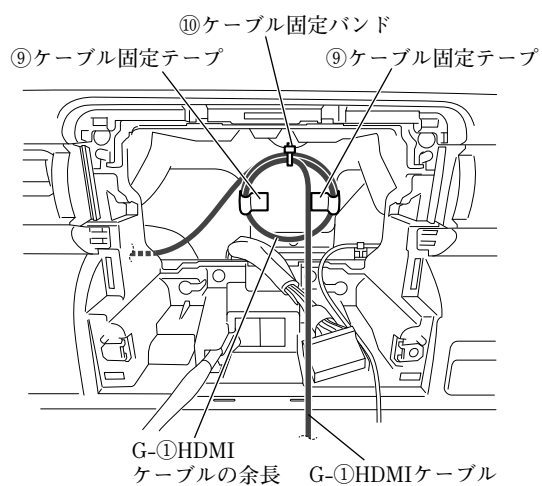

- (2) G-①HDMIケーブルの余長は、図に示す箇所で固定してください。

● 別売のHDMI接続ケーブルの取付方法

👉 アドバイス

- 本項目は、別売品HDMI接続ケーブルを別売品USBケーブル（ソケット接続用）と組み合わせるまたは、車両標準装備品のUSBソケットと組み合わせる場合の取り付け方を示しています。
- G-①、G-②およびG-④は、別売品HDMI接続ケーブルの同梱品です。

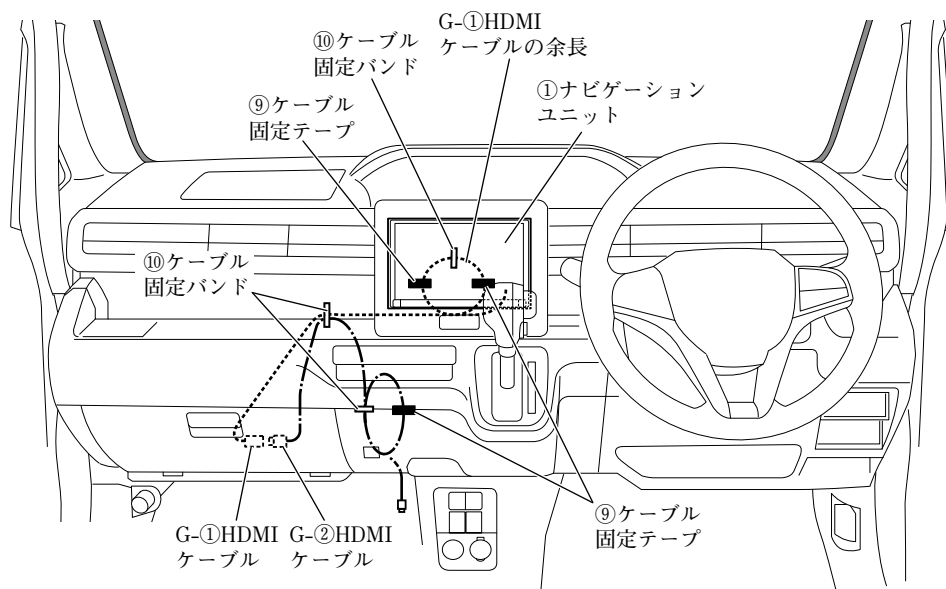

※⑨ケーブル固定テープは、25×40mmにカットして使用してください。なお、使用する場所に応じて25×80mmにカットして使用してください。

グローブボックス取付部右

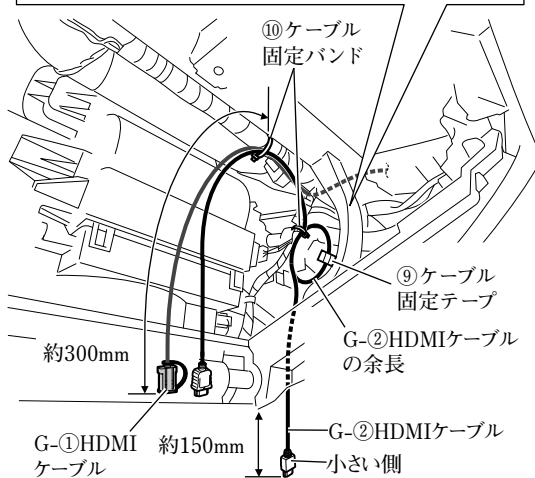
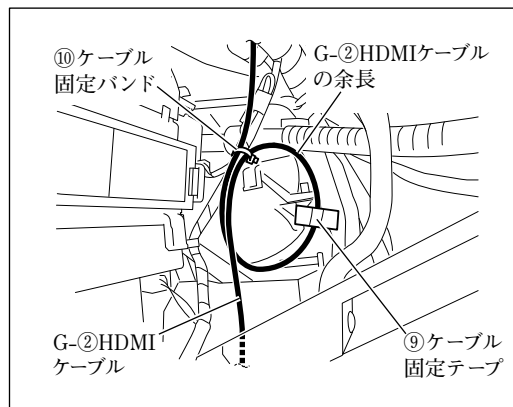

- (1) G-①HDMIケーブルおよびG-②HDMIケーブルは、図に示す箇所で固定してください。
- (2) G-②HDMIケーブルの余長は、図に示す箇所で固定してください。

ナビゲーション取付部

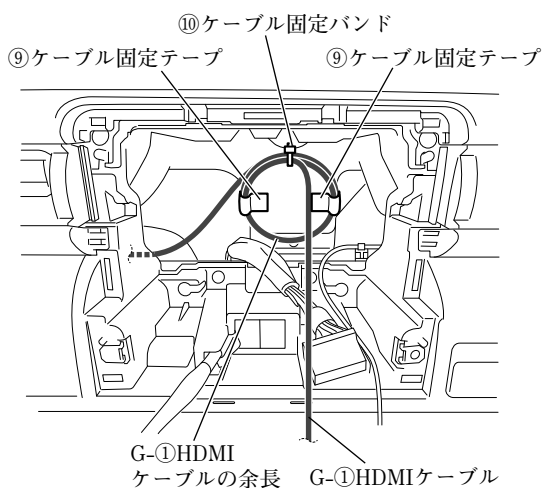

- (3) G-①HDMIケーブルの余長は、図に示す箇所で固定してください。

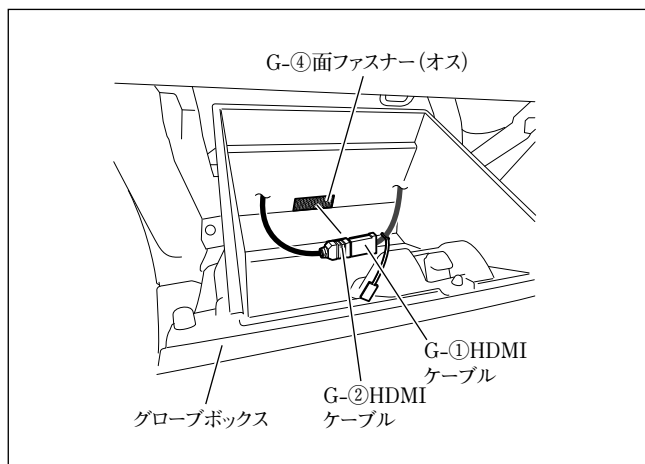

- (4) 半分にカットしたG-④面ファスナー（オス）をグローブボックスの図示位置に貼り付けてください。

注記

- 汚れ等を良く拭き取ってから貼り付けてください。汚れ等が残っていると、接着力が低下します。
- 他の用品と干渉する場合は、位置を変更して貼り付けてください。

- (5) G-①HDMIケーブルとG-②HDMIケーブルを接続し、コネクター部をG-④面ファスナー（オス）に貼り付けてください。

注記

グローブボックスの開閉時に突っ張ったり、かみ込んだりしないようにしてください。

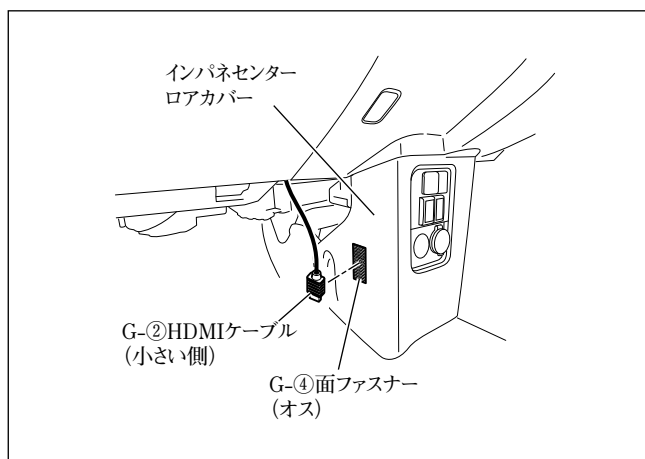

- (6) 半分にカットしたG-④面ファスナー（オス）をインパネセンターロアカバーの図示位置に貼り付けてください。

注記

- 汚れ等を良く拭き取ってから貼り付けてください。汚れ等が残っていると、接着力が低下します。
- 他の用品と干渉する場合は、位置を変更して貼り付けてください。

- (7) G-②HDMIケーブルのコネクター部をG-④面ファスナー（オス）に貼り付けてください。

● ナビゲーションユニット取付後の復元および設定

- 「車両部品の復元」を参照して取り外した部品をスクリュー等の締め忘れ（緩み）がないよう復元してください。

注記

当該用品取付時に一時的に取り外した車両部品は、必ずサービスマニュアルの手順に沿って、用品取付前の状態に戻してください。（コネクタ類の接続・締付トルク等）

- 「既設部品の点検」を行ってください。

注記

取付作業完了後、車両および用品が正しく機能しているか動作確認してください。

- 「接続確認のしかた」を参照して正しく取り付けられていることを確認してください。
- 「取付店ダイアグ」を参照して各設定を行ってください。

👍 アドバイス

本手順を行わないと、車種によってはコンビネーションメーター内の時計設定ができなくなります。

ワゴンR オーディオレス車の場合

● 取付概要

👉 アドバイス

- F-①～F-⑤は、別売品アンテナセットの同梱品です。
- スタンダードプラスを取り付ける場合のみ、⑬マイクの取り付けが必要です。

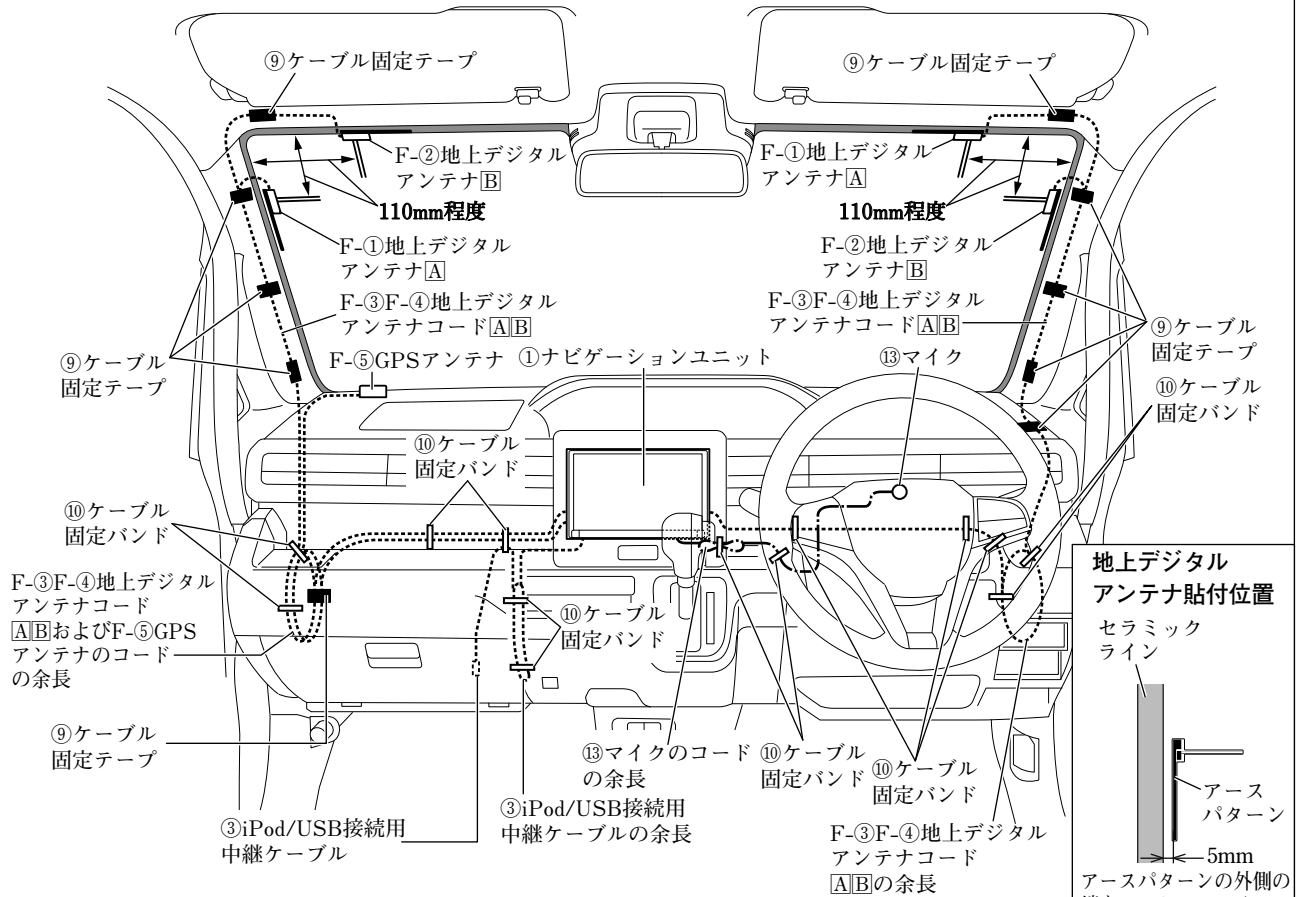

※⑨ケーブル固定テープは、25×40mmにカットして使用してください。なお、使用する場所に応じて25×80mmにカットして使用してください。

地上デジタルアンテナ貼付位置
セラミックライン
アースパターン
5mm
アースパターンの外側の端をセラミックラインの端から5mm離す
※図は車両左側を示しています。右側は対称となります。

● GPSアンテナの取付方法

👉 アドバイス

F-⑤は、別売品アンテナセットの同梱品です。

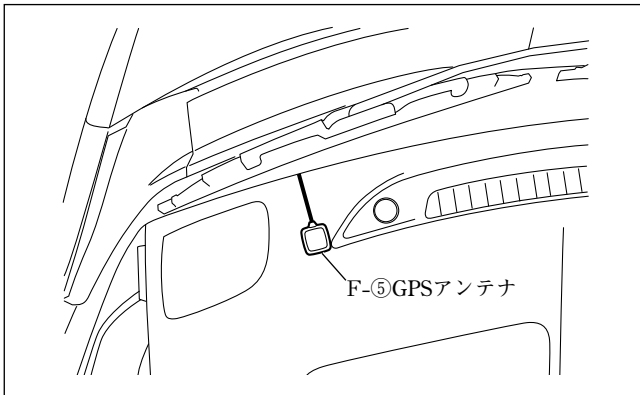

F-⑤GPSアンテナは、左図位置に取り付けてください。

● マイクの取付方法（スタンダードプラスのみ）

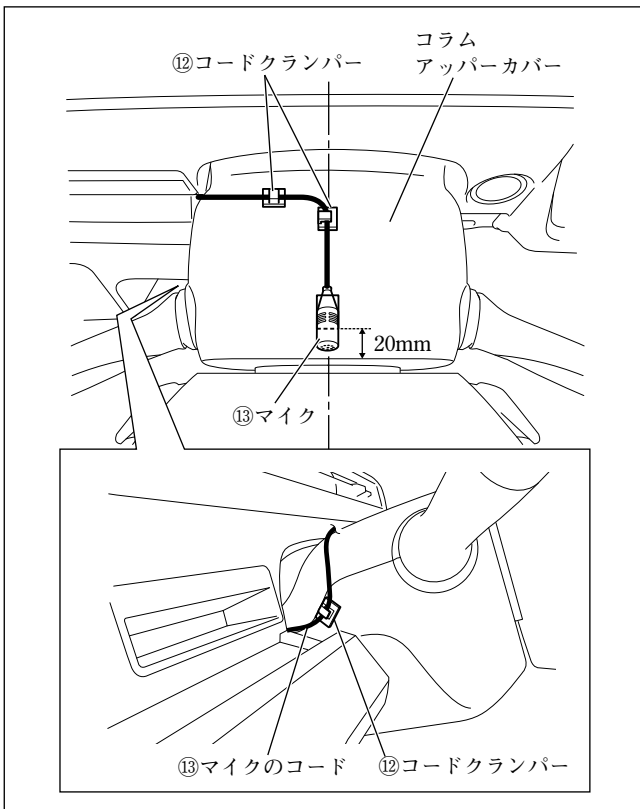

⑬マイクおよび⑫コードクランパーは、左図位置に取り付けてください。

● 配線のしかた

👍 アドバイス

F-①～F-⑤は、別売品アンテナセットの同梱品です。

フロントピラー左側

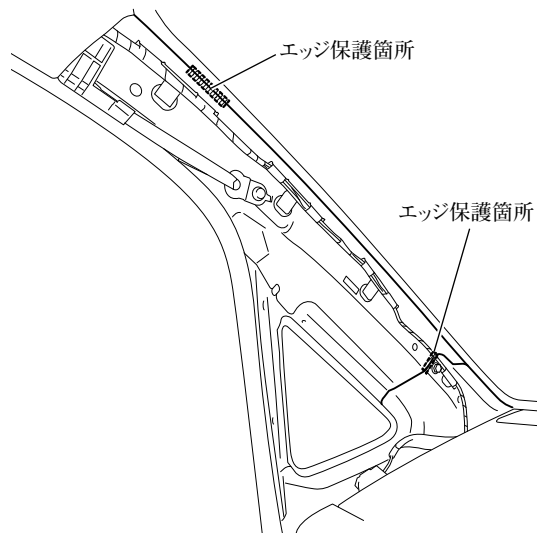

- (1) 配線を保護するため、図示箇所にエッジ保護をしてください。

注記

エッジ保護する箇所は、汚れ等をよく拭き取ってから貼り付けてください。汚れ等が残っていると、接着力が低下します。(以降同様)

フロントピラー左

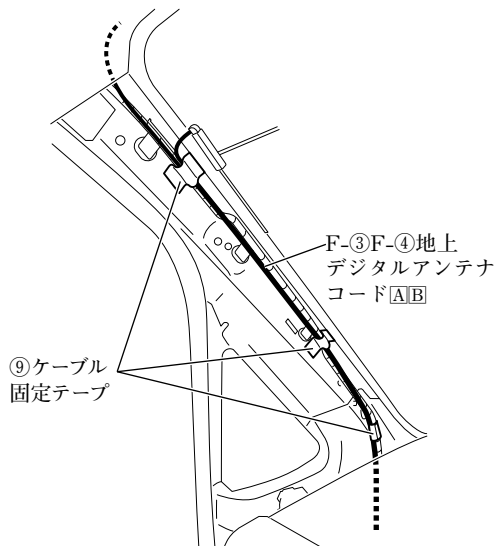

グローブボックス取付部左

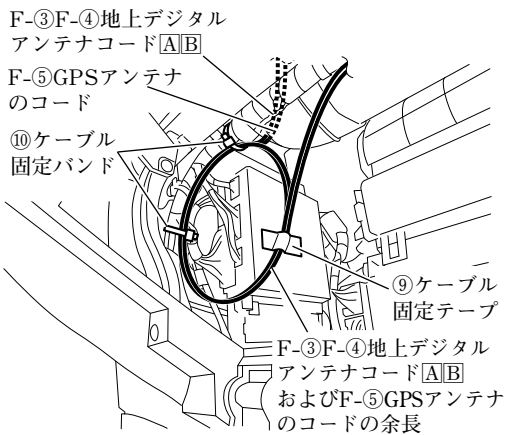

グローブボックス取付部上

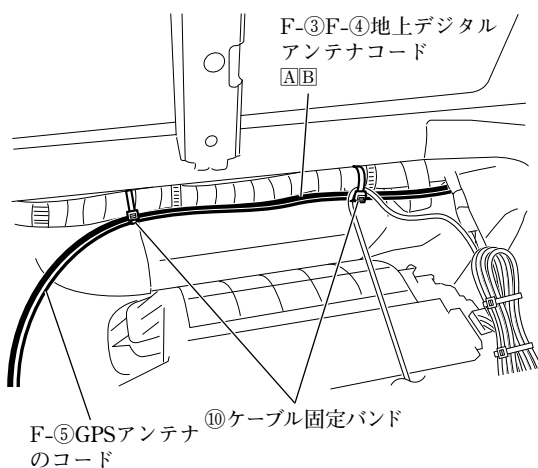

- (2) 車両左側用のF-③F-④地上デジタルアンテナコードA/BおよびF-⑤GPSアンテナのコードは、図に示す箇所で固定してください。

注記

- F-③F-④地上デジタルアンテナコードA/Bおよび⑨ケーブル固定テープは、カーテンエアバッグ部品と接触しないように配索、固定してください。
- ⑨ケーブル固定テープでフロントピラーインナートリムの固定クリップ穴を塞がないでください。また、フロントピラーインナートリムの当てリブと干渉しないようにしてください。

アドバイス

- F-⑤GPSアンテナのコードは、車両左側のF-③F-④地上デジタルアンテナコードA/Bと共に固定してください。

- (3) 車両左側用のF-③F-④地上デジタルアンテナコードA/BおよびF-⑤GPSアンテナのコードの余長は、図に示す箇所で固定してください。

ナビゲーション取付部

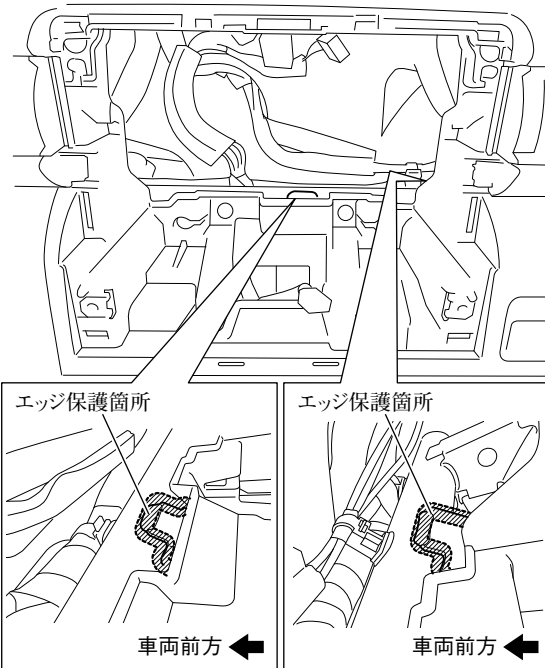

- (4) 配線を保護するため、図示箇所にエッジ保護をしてください。

グローブボックス取付部右

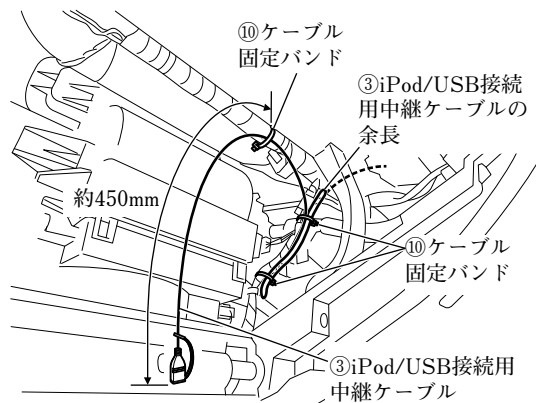

- (5) ③iPod/USB接続用中継ケーブルは、図に示す箇所で固定してください。
 (6) ③iPod/USB接続用中継ケーブルの余長は、図に示す箇所で固定してください。

フロントピラー右側

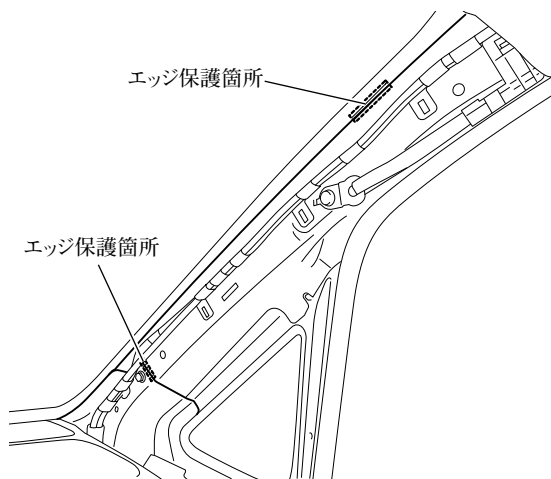

- (7) 配線を保護するため、図示箇所にエッジ保護をしてください。

フロントピラー右

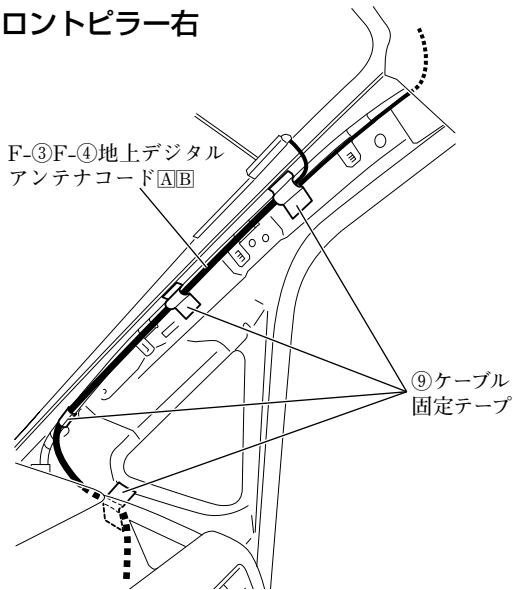

運転席足元右上

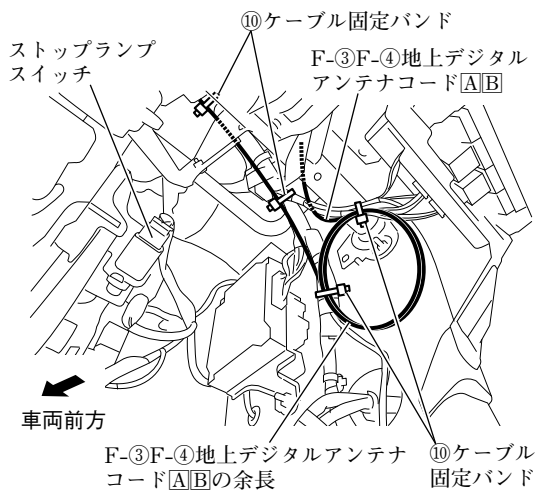

運転席足元左上

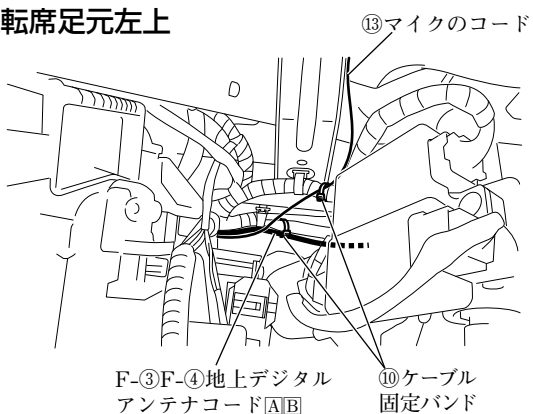

- (8) 車両右側用のF-③F-④地上デジタルアンテナコードA/Bおよび⑬マイクのコードは、図に示す箇所で固定してください。

注記

- F-③F-④地上デジタルアンテナコードA/Bおよび⑨ケーブル固定テープは、カーテンエアバッグ部品と接触しないように配索、固定してください。
- ⑨ケーブル固定テープでフロントピラーインナートリムの固定クリップ穴を塞がないでください。また、フロントピラーインナートリムの当てリブと干渉しないようにしてください。

- (9) 車両右側用のF-③F-④地上デジタルアンテナコードA/Bの余長は、図に示す箇所で固定してください。

警告

F-③F-④地上デジタルアンテナコードA/Bの余長は、ほどけないように⑩ケーブル固定バンドで車両ハーネスと共に確実に固定してください。ほどけてブレーキペダル等に巻きつくと、交通事故の原因となります。

ナビゲーション取付部

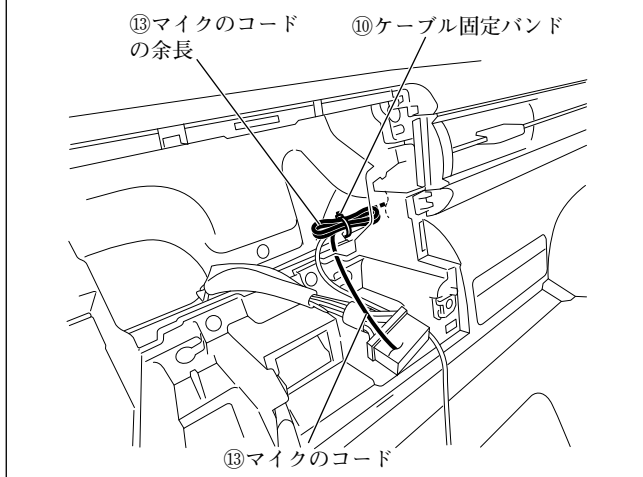

- (10) ⑬マイクのコードの余長は、図に示す箇所で固定してください。

! 警告

取付概要を参照し、ステアリング操作やチルト機構などの可動時に⑬マイクのコードが突っ張ったり、かみ込んだりしないことを確認して、⑩ケーブル固定バンドで車両ハーネスなどに固定してください。コードがステアリング機構などにかみ込んだり、巻きついたりすると、交通事故の原因となります。

● ナビゲーションユニットの取付方法

👍 アドバイス

別売品の各ケーブルを取り付ける場合は、①ナビゲーションユニットの取付前に別売品の取付作業を行ってください。

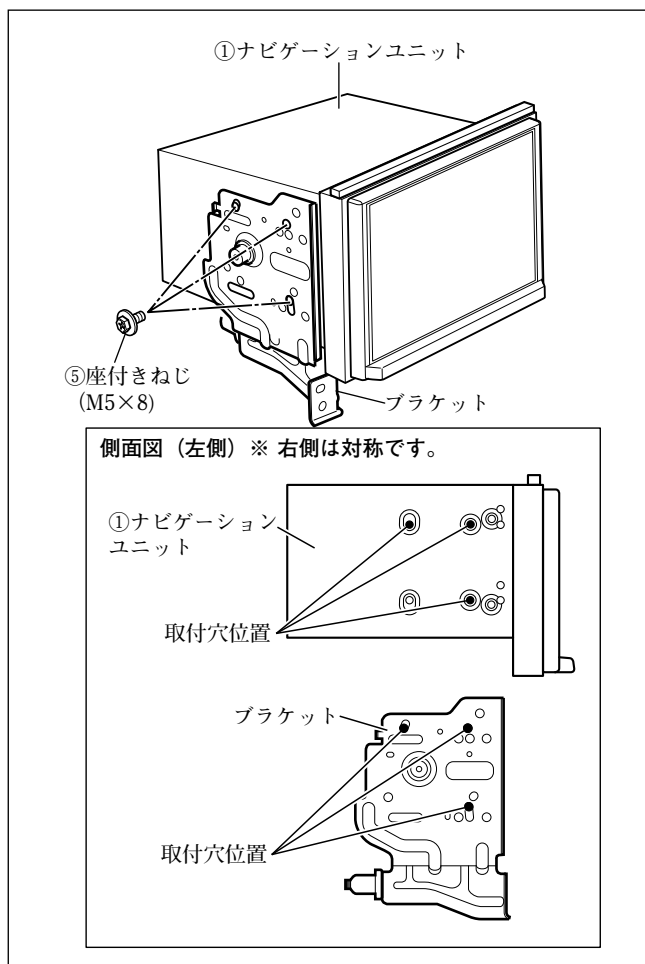

- (1) ⑧隙間用クッションを①ナビゲーションユニットに取り付けてください。(全車共通「隙間用クッションの取付方法」参照)
- (2) ブラケットを⑤座付きねじ (M5×8) で①ナビゲーションユニットに取り付けてください。

注記

ねじは振動等により緩みが発生しないように、全箇所確実に増し締めをしてください。

👍 アドバイス

①ナビゲーションユニットに取り付ける際、ブラケットの穴は左図の穴を使用してください。

- (3) ①ナビゲーションユニットの保護フィルムをはがしてください。

注記

保護フィルムをはがした後は、傷付けないように作業してください。

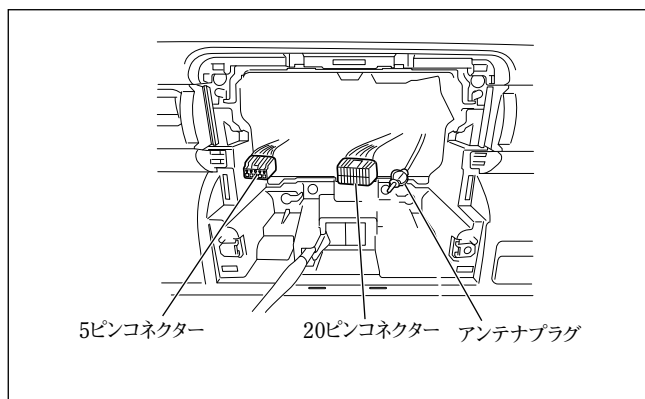

- (4) ④専用接続ハーネスを車両側の20ピンコネクタおよび5ピンコネクタに接続してください。(「接続のしかた」参照)
- (5) 以下のコードを①ナビゲーションユニットに接続してください。
(「接続のしかた」、「他の機器との接続のしかた」参照)
 - ・ F-⑤GPSアンテナ
 - ・ F-③F-④地上デジタルアンテナコード **A****B**
 - ・ ⑬マイクのコード (スタンダードプラスのみ)
 - ・ ③iPod/USB接続用中継ケーブル
- (6) ④専用接続ハーネスの14ピンコネクタとアンテナプラグを①ナビゲーションユニットに接続してください。(「接続のしかた」参照)
- (7) ⑦カメラ接続ケーブルの12ピンコネクタを①ナビゲーションユニットに接続してください。(「接続のしかた」参照)
- (8) 別売品を取り付ける場合は、①ナビゲーションユニットに接続してください。(「他の機器との接続のしかた」参照)
- (9) ④専用接続ハーネスの16ピンコネクタを①ナビゲーションユニットに接続してください。(「接続のしかた」参照)

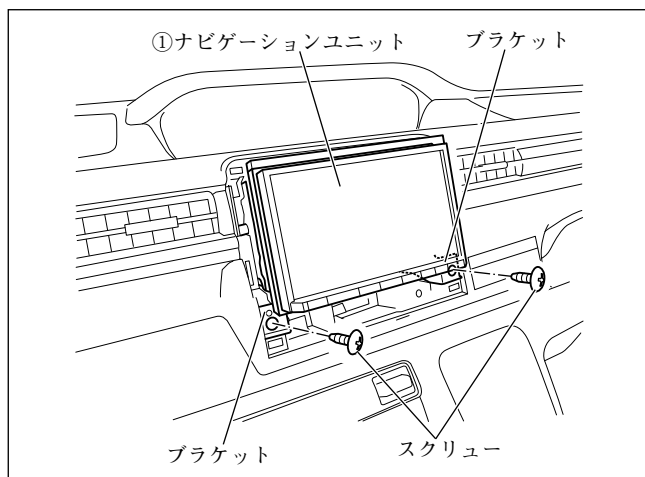

- (10) ①ナビゲーションユニットを取り付け、スクリュー（2本）で固定してください。
- (11) インパネセンターガーニッシュベースを取り付け、スクリュー（1本）で固定してください。

警告

部品の締め忘れがないか、再度確認してください。また、車両ハーネスおよび配線したコードの無理な押し込み、噛み込みがないか点検してください。断線、切断などで火災や感電の原因となります。

注記

電源やナビ信号のハーネスは、車両ブラケット等に挟み込んだり、保護していないシャープエッジと接触しないように処理してください。

また、ナビブラケットのブッシュ部にケーブル類が挟まらないよう上方向へ逃がしながら、注意して収めてください。

断線やショート等で車両の動作に不具合が発生する原因となります。

- (12) 別売のオーディオ交換ガーニッシュを取り付けてください。

アドバイス

別売のオーディオ交換ガーニッシュが必要です。

ワゴンR 全方位モニター付き車の場合

● 取付概要

👉 アドバイス

スタンダードプラスを取り付ける場合のみ、⑬マイクの取り付けが必要です

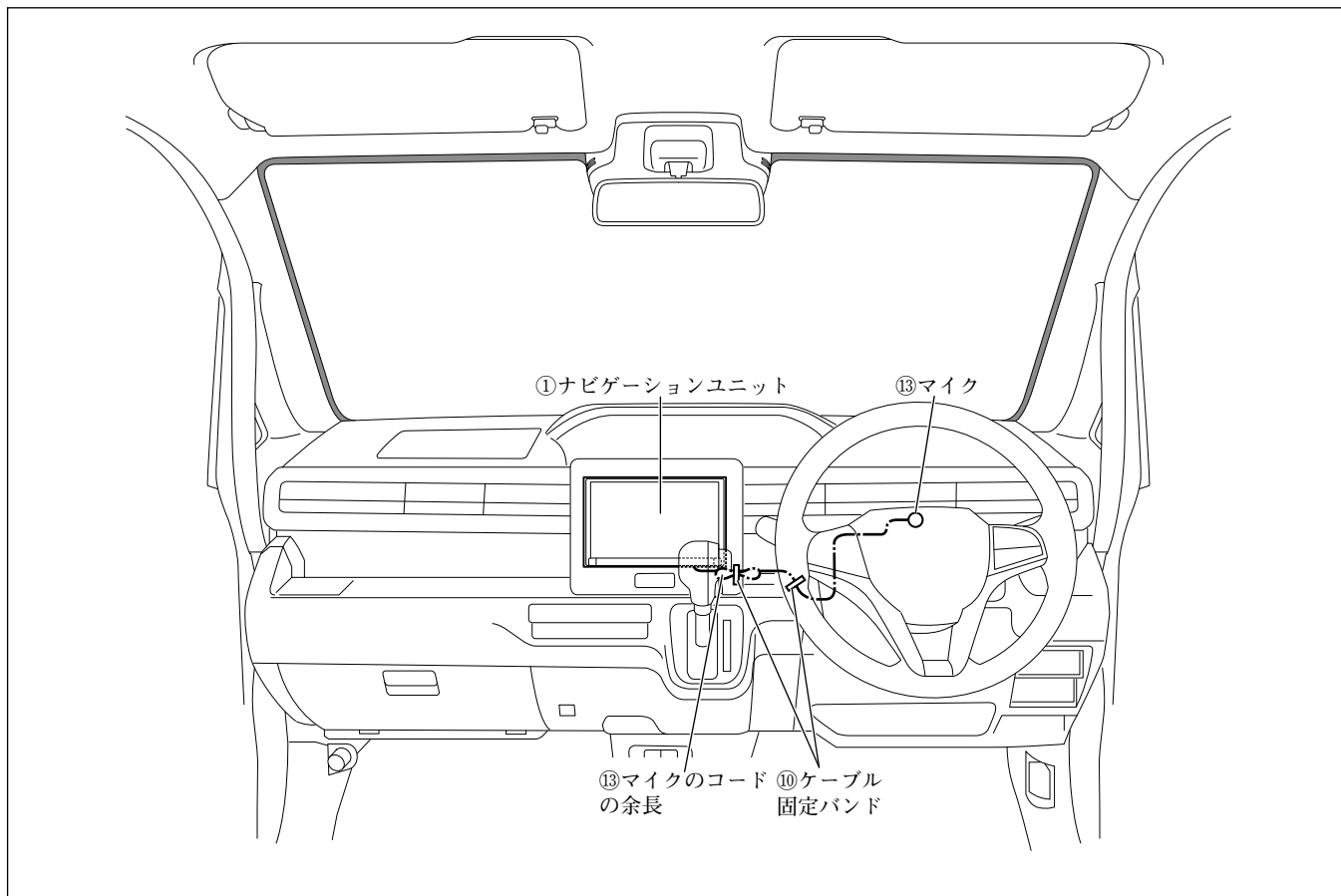

● マイクの取付方法（スタンダードプラスのみ）

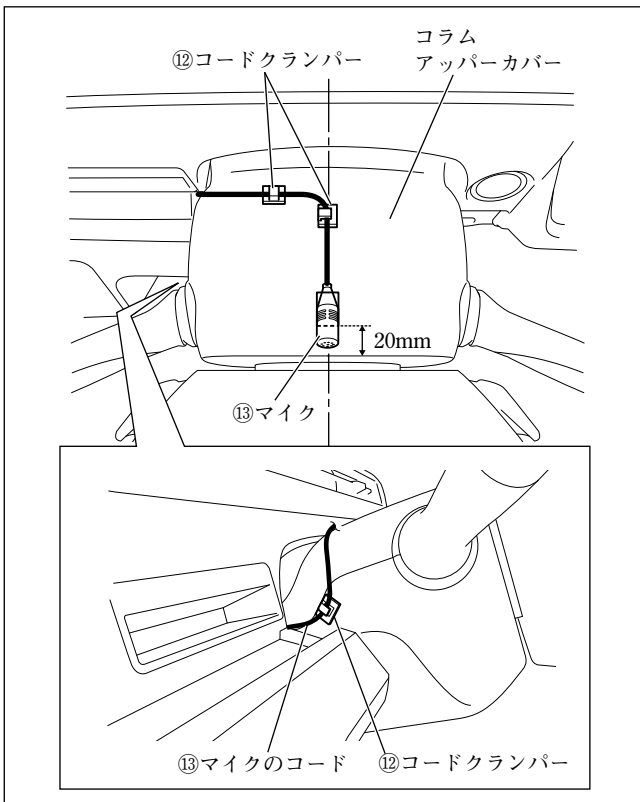

(1) ⑬マイクおよび⑫コードクランパーは、左図位置に取り付けてください。

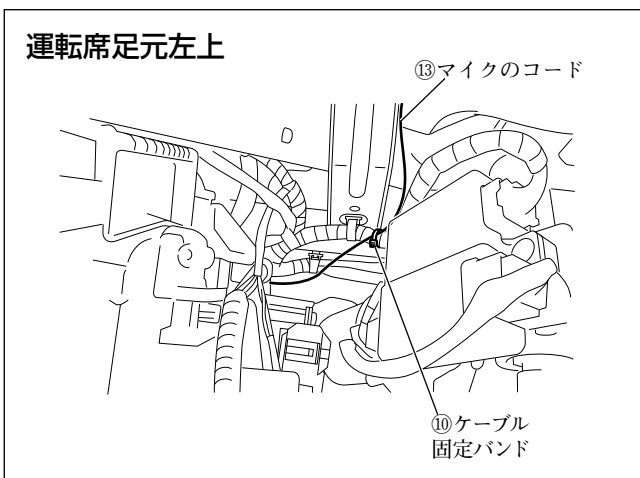

(2) ⑬マイクのコードは、図に示す箇所で固定してください。

ナビゲーション取付部

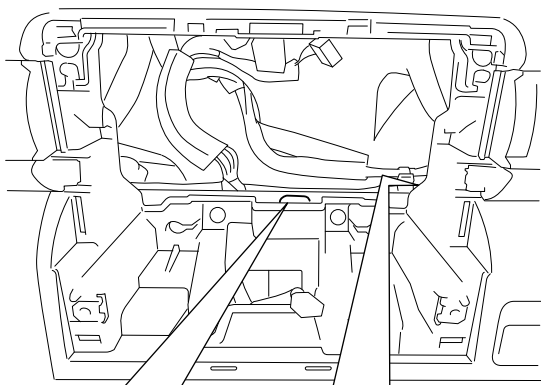

エッジ保護箇所

エッジ保護箇所

車両前方 ←

車両前方 ←

ナビゲーション取付部

⑬マイクのコードの余長

⑩ケーブル固定バンド

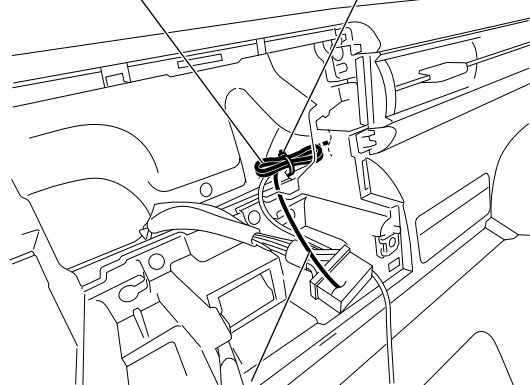

⑬マイクのコード

- (3) 配線を保護するため、図示箇所にエッジ保護をしてください。

注記

エッジ保護する箇所は、汚れ等をよく拭き取ってから貼り付けてください。汚れ等が残っていると、接着力が低下します。(以降同様)

- (4) ⑬マイクのコードの余長は、図に示す箇所で固定してください。

! 警告

取付概要を参照し、ステアリング操作やチルト機構などの可動時に⑬マイクのコードが突っ張ったり、かみ込んだりしないことを確認して、⑩ケーブル固定バンドで車両ハーネスなどに固定してください。コードがステアリング機構などにかみ込んだり、巻きついたりすると、交通事故の原因となります。

● ナビゲーションユニットの取付方法

👉 アドバイス

別売品の各ケーブルを取り付ける場合は、①ナビゲーションユニットの取付前に別売品の取付作業を行ってください。

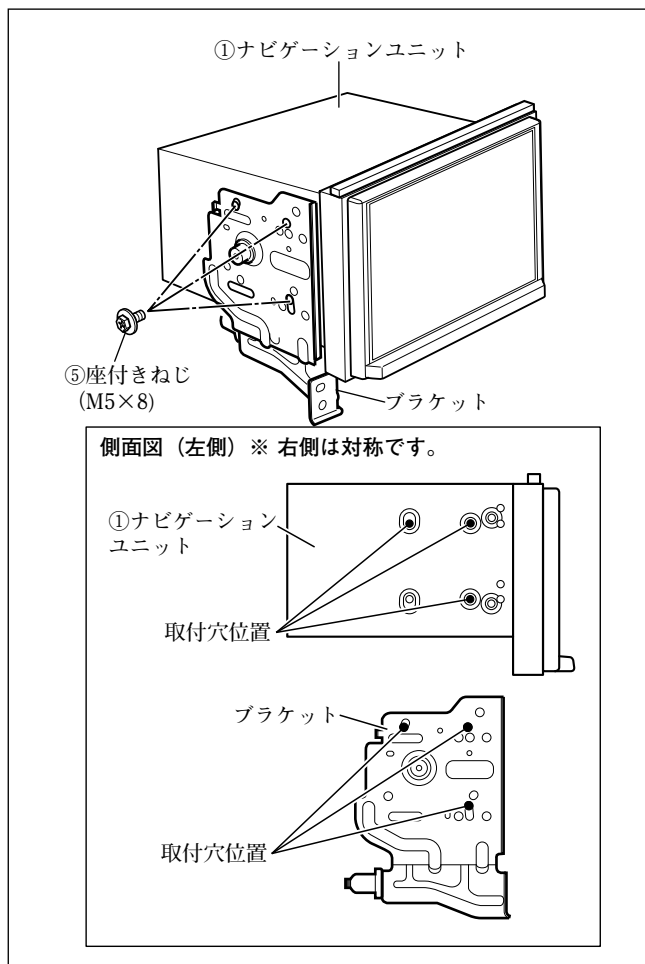

- (1) ⑧隙間用クッションを①ナビゲーションユニットに取り付けてください。(全車共通「隙間用クッションの取付方法」参照)
- (2) ブラケットを⑤座付きねじ (M5×8) で①ナビゲーションユニットに取り付けてください。

注記

ねじは振動等により緩みが発生しないように、全箇所確実に増し締めをしてください。

👉 アドバイス

①ナビゲーションユニットに取り付ける際、ブラケットの穴は左図の穴を使用してください。

- (3) ①ナビゲーションユニットの保護フィルムをはがしてください。

注記

保護フィルムをはがした後は、傷付けないように作業してください。

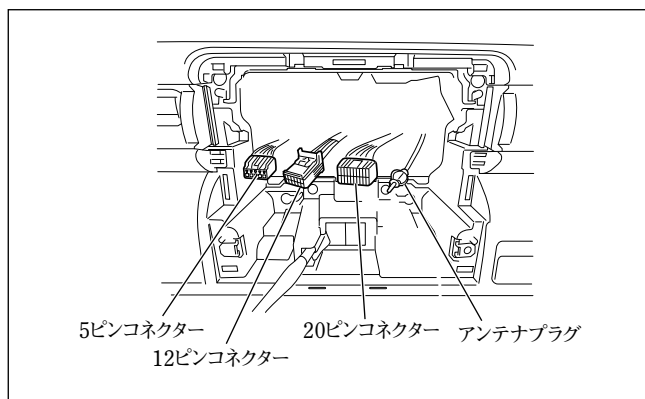

- (4) ④専用接続ハーネスを車両側の20ピンコネクタおよび5ピンコネクタに接続してください。(「接続のしかた」参照)
- (5) 以下のコードを①ナビゲーションユニットに接続してください。
 (「接続のしかた」、「他の機器との接続のしかた」参照)
- ・GPSアンテナ
 - ・地上デジタルアンテナコード
 - ・⑬マイクのコード (スタンダードプラスのみ)
 - ・USB接続ケーブル

👉 アドバイス

- 地上デジタルアンテナコードは、アンテナプラグにビニールテープで固定されています。ビニールテープから外してください。
- USB接続ケーブルは車両標準装備品です。

- (6) ④専用接続ハーネスの14ピンコネクタとアンテナプラグを①ナビゲーションユニットに接続してください。(「接続のしかた」参照)
- (7) 車両側の12ピンコネクタを①ナビゲーションユニットに接続してください。(「接続のしかた」参照)
- (8) 別売品を取り付ける場合は、①ナビゲーションユニットに接続してください。(「他の機器との接続のしかた」参照)
- (9) ④専用接続ハーネスの16ピンコネクタを①ナビゲーションユニットに接続してください。(「接続のしかた」参照)

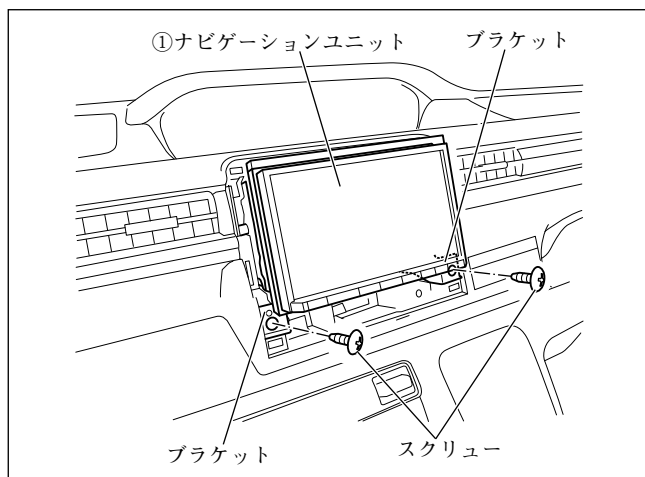

- (10) ①ナビゲーションユニットを取り付け、スクリュー（2本）で固定してください。
- (11) インパネセンターガーニッシュベースを取り付け、スクリュー（1本）で固定してください。

警告

部品の締め忘れがないか、再度確認してください。また、車両ハーネスおよび配線したコードの無理な押し込み、噛み込みがないか点検してください。断線、切断などで火災や感電の原因となります。

注記

電源やナビ信号のハーネスは、車両ブラケット等に挟み込んだり、保護していないシャープエッジと接触しないように処理してください。

また、ナビブラケットのブッシュ部にケーブル類が挟まらないよう上方向へ逃がしながら、注意して収めてください。

断線やショート等で車両の動作に不具合が発生する原因となります。

- (12) 別売のオーディオ交換ガーニッシュを取り付けてください。

アドバイス

別売のオーディオ交換ガーニッシュが必要です。

ワゴンRスマイル 共通

👉 アドバイス

- 車種別の共通編は、オーディオレス車と全方位モニター付き車で共通な「車両部品の取り外し方法」、「別売のケーブル（HDMI接続ケーブルなど）の取り付け方法」、「ナビゲーションユニット取付後の復元および設定」について記載をしています。
- 「配線のしかた」や「ナビゲーションユニットの取付方法」など、オーディオレス車と全方位モニター付き車とで異なる内容については、それぞれの項目を参照して作業を行ってください。

● 車両部品の取り外し方法

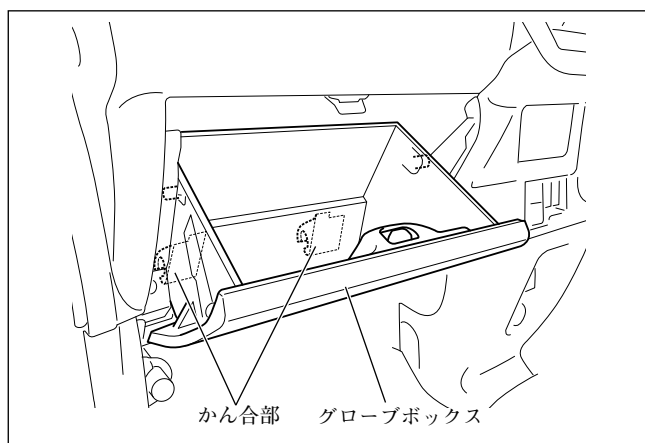

注記

取り外したスクリュー、ボルトおよびクリップ等は再使用します。紛失しないでください。

- (1) フロントピラーインナートリム左右を取り外してください。（全車共通「車両部品の取り外し方法」参照）

👉 アドバイス

オーディオレス車に取り付ける場合のみフロントピラーインナートリム左右を取り外してください。

- (2) グローブボックスを取り外してください。

👉 アドバイス

全方位モニター付き車で別売品のHDMI接続ケーブルを取り付けない場合は、グローブボックスの取り外しが不要です。

- (3) コラムホールカバーを取り外してください。
このとき、データリンクコネクターを外してください。

👉 アドバイス

全方位モニター付き車へスタンダードを取り付ける場合は、コラムホールカバーの取り外しが不要です。

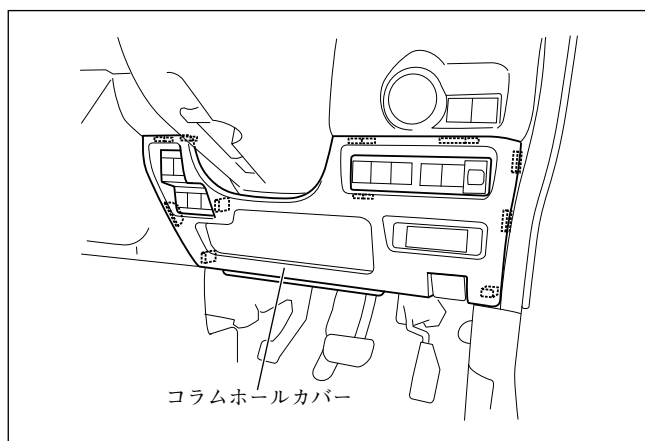

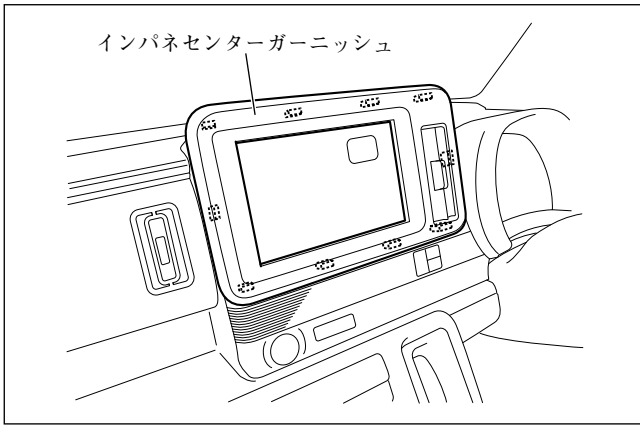

注記

シフトレバーを一番下げた状態で作業を行ってください。シフトレバーに傷が付くおそれがあります。

(4) インパネセンターガーニッシュを取り外してください。

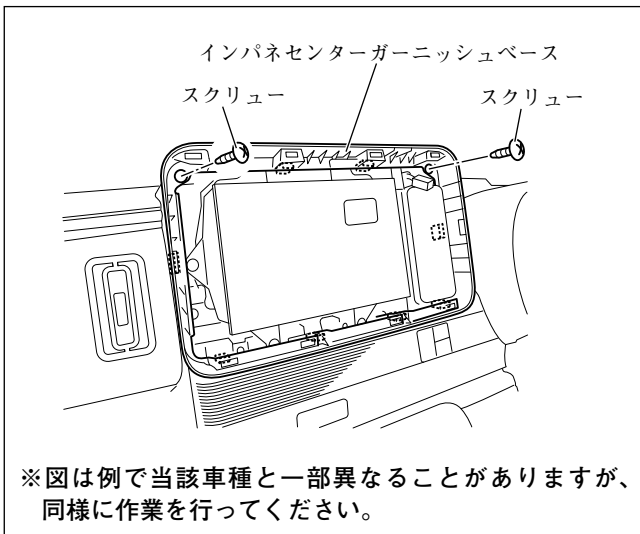

※図は例で当該車種と一部異なることがありますが、同様に作業を行ってください。

(5) スクリュー (2本) を外し、インパネセンターガーニッシュベースを取り外してください。

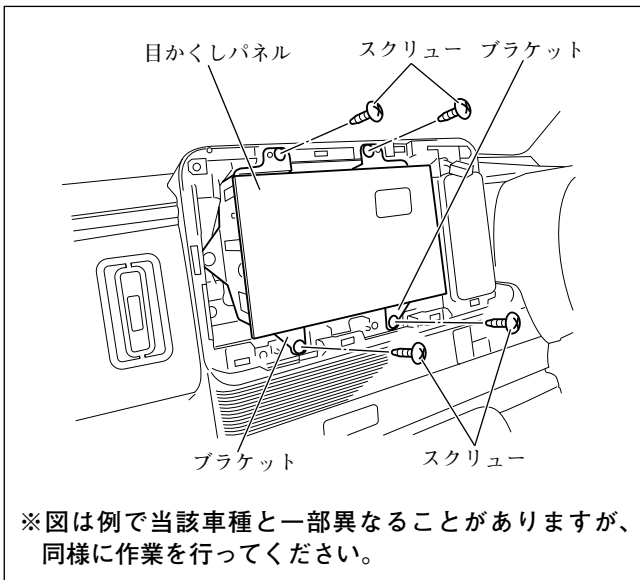

※図は例で当該車種と一部異なることがありますが、同様に作業を行ってください。

(6) スクリュー (4本) を外し、ブラケットを目かくしパネルと共に取り外してください。

このとき、オーディオ用コネクターおよびアンテナ用コネクター等の接続を外してください。(全車共通「車両部品の取り外し方法」参照)

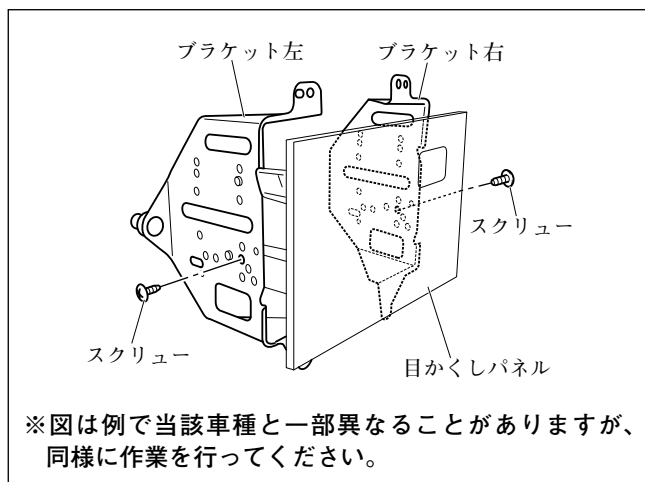

- (7) スクリュー（左右各1本）を外し、ブラケットを目かくしパネルから取り外してください。

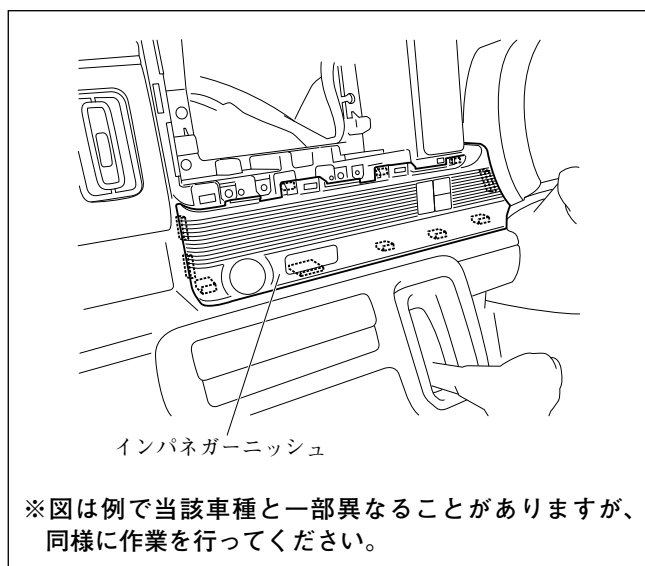

- (8) インパネガーニッシュを取り外してください。

このとき、ハザードスイッチコネクタおよびUSBソケットコネクタの接続を外してください。

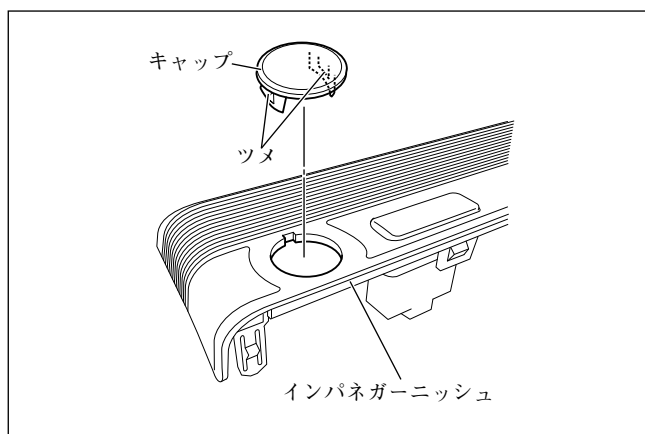

- (9) キャップを、ツメ（2箇所）を縮めて取り外してください。

👍 アドバイス

別売品USBケーブル（ソケット接続用）を取り付ける場合のみキャップを取り外してください。

● 別売のUSBケーブル（ソケット接続用）の取付方法

👉 アドバイス

E-①～E-③は、別売品USBケーブル（ソケット接続用）の同梱品です。

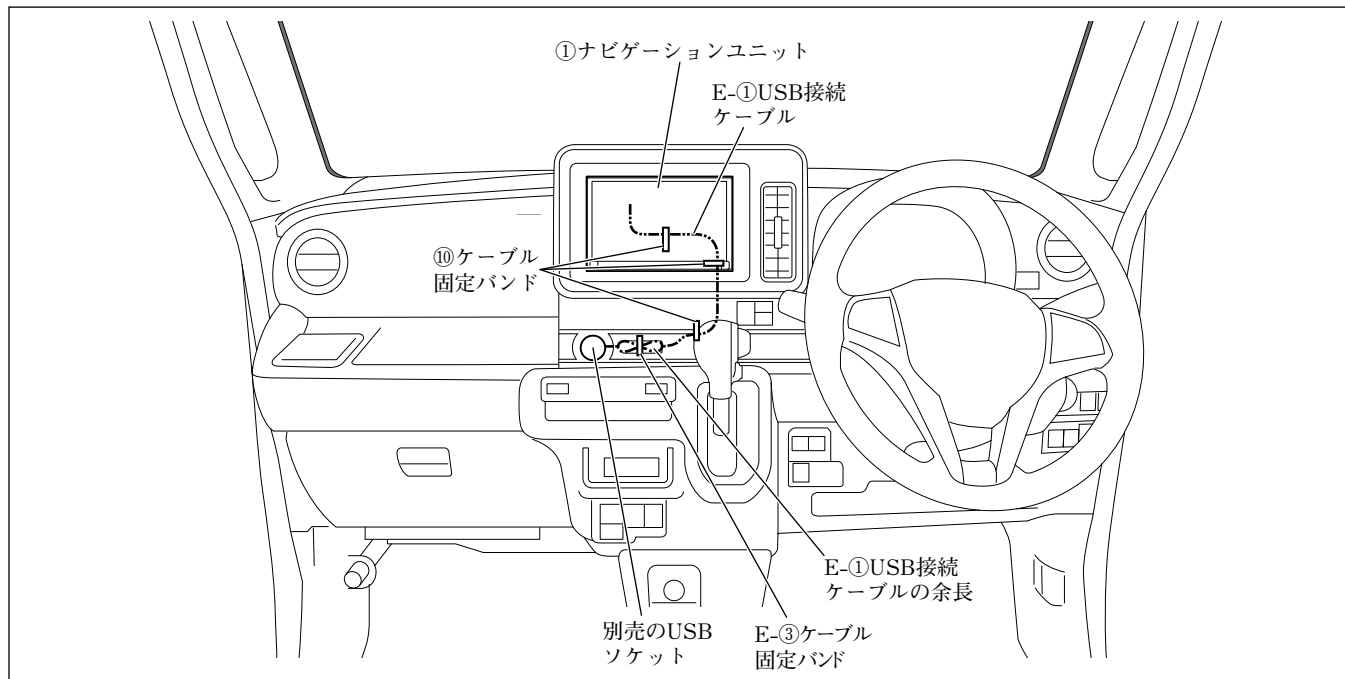

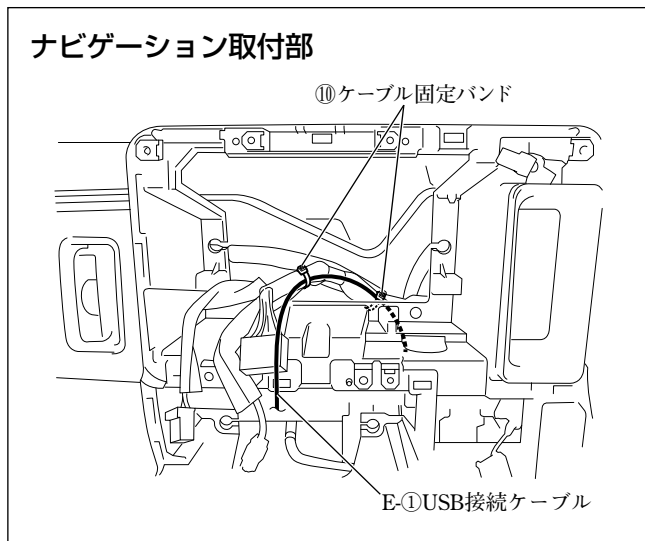
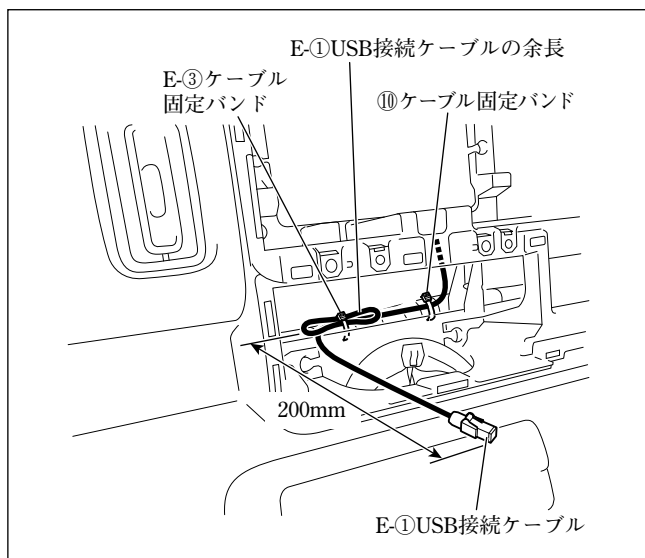

- (1) E-①USB接続ケーブルを左図のように配線してください。

注記

E-①USB接続ケーブルは、板金エッジ、樹脂エッジおよび可動部に干渉しないように配線してください。

- (2) E-①USB接続ケーブルをE-③ケーブル固定バンドおよび⑩ケーブル固定バンドで車両ハーネスに固定してください。

警告

E-①USB接続ケーブルはE-③ケーブル固定バンドおよび⑩ケーブル固定バンドで束ね、たるまないように確実に固定してください。運転操作に支障をきたすおそれがあります。

- (3) E-①USB接続ケーブルのコネクターを別売品のUSBソケット (39105-80P00) に接続してください。
- (4) E-①USB接続ケーブルおよびナビゲーション関係の各コネクターを接続してください。
(「接続のしかた」参照)

● 別売のHDMI接続ケーブルの取付方法

👍 アドバイス

- 本項目は、別売品HDMI接続ケーブルを別売品USBケーブル（ソケット接続用）と組み合わせない場合の取り付け方を示しています。
- G-①は、別売品HDMI接続ケーブルの同梱品です。

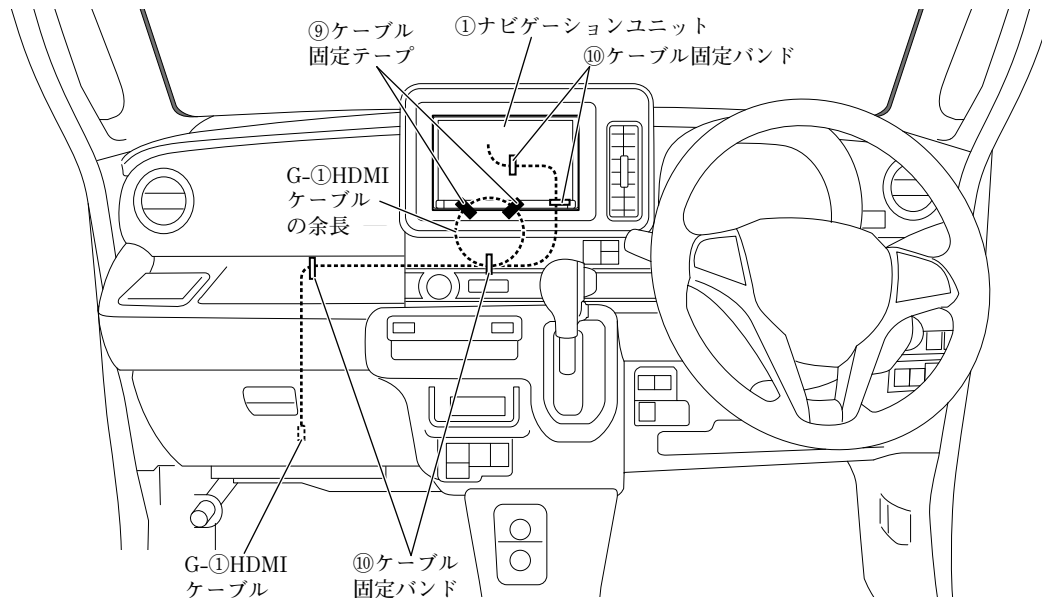

※⑨ケーブル固定テープは、25×40mmにカットして使用してください。なお、使用する場所に応じて25×80mmにカットして使用してください。

グローブボックス取付部

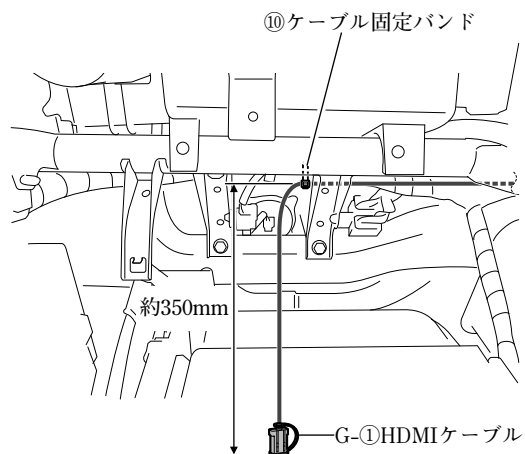

- (1) G-①HDMIケーブルは、図に示す箇所で固定してください。

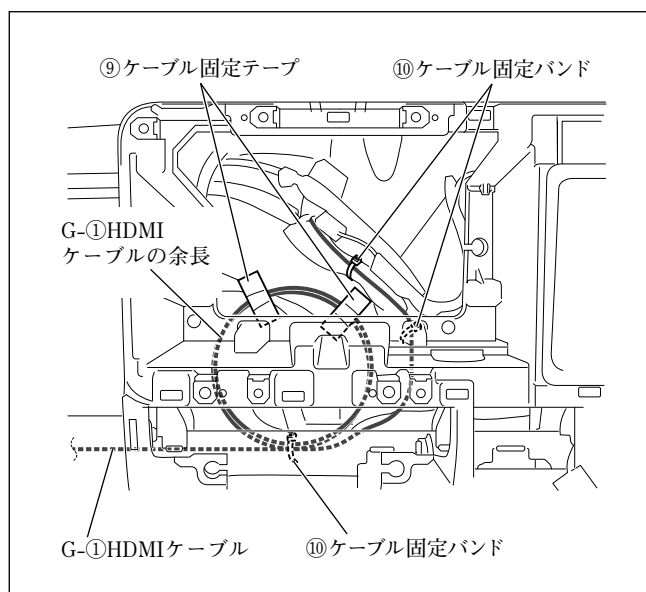

- (2) G-①HDMIケーブルの余長は、図に示す箇所で固定してください。

● 別売のHDMI接続ケーブルの取付方法

👍 アドバイス

- 本項目は、別売品HDMI接続ケーブルを別売品USBケーブル（ソケット接続用）と組み合わせるまたは、車両標準装備品のUSBソケットと組み合わせる場合の取り付け方を示しています。
- G-①、G-②およびG-④は、別売品HDMI接続ケーブルの同梱品です。

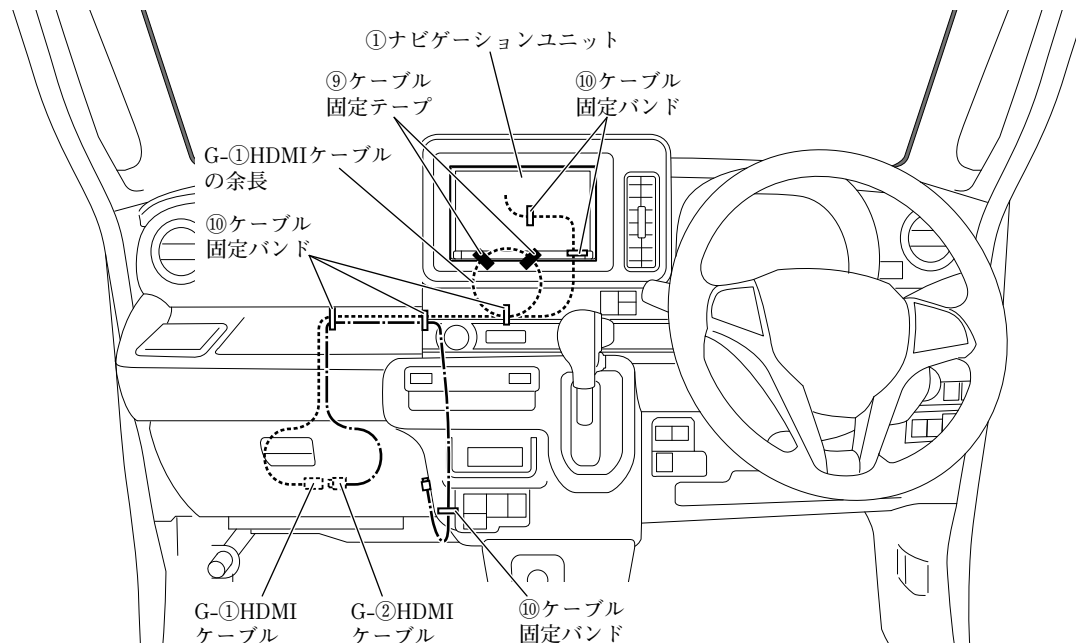

※⑨ケーブル固定テープは、25×40mmにカットして使用してください。なお、使用する場所に応じて25×80mmにカットして使用してください。

グローブボックス取付部

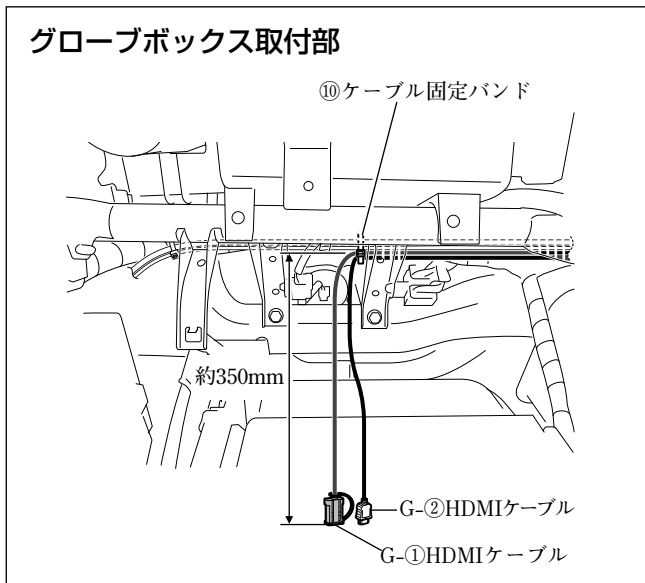

- (1) G-①HDMIケーブルおよびG-②HDMIケーブルは、図に示す箇所で固定してください。

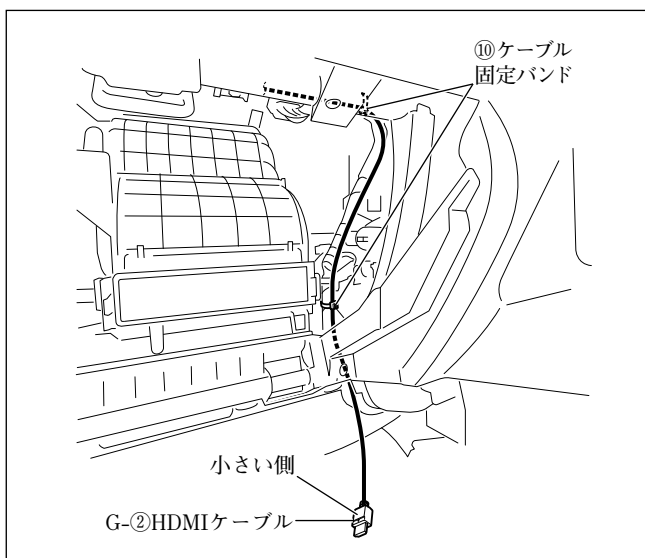

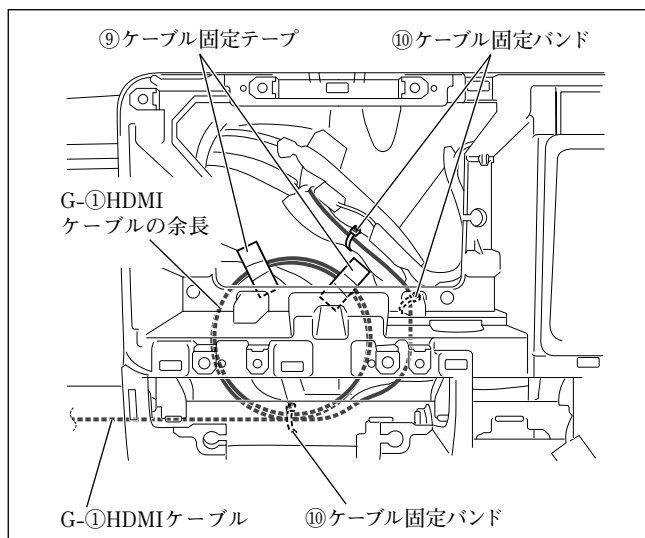

- (2) G-①HDMIケーブルおよびG-②HDMIケーブルの余長は、図に示す箇所で固定してください。

👍 アドバイス

G-②HDMIケーブルには、余長がありません。

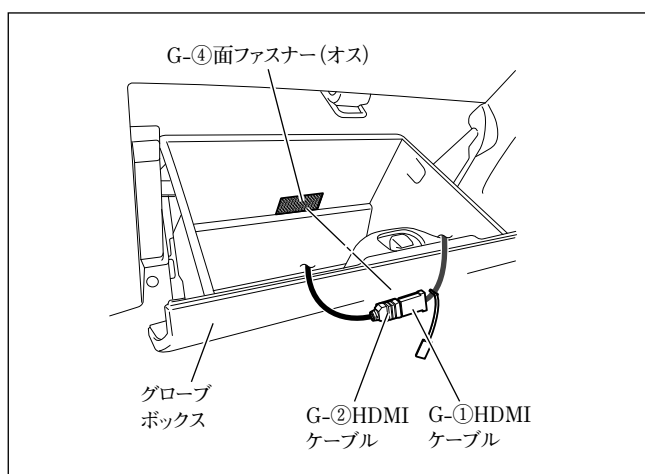

- (3) 半分にカットしたG-④面ファスナー（オス）をグローブボックスの図示位置に貼り付けてください。

注記

- 汚れ等を良く拭き取ってから貼り付けてください。汚れ等が残っていると、接着力が低下します。
- 他の用品と干渉する場合は、位置を変更して貼り付けてください。

- (4) G-①HDMIケーブルとG-②HDMIケーブルを接続し、コネクタ部をG-④面ファスナー（オス）に貼り付けてください。

注記

グローブボックスの開閉時に突っ張ったり、かみ込んだりしないようにしてください。

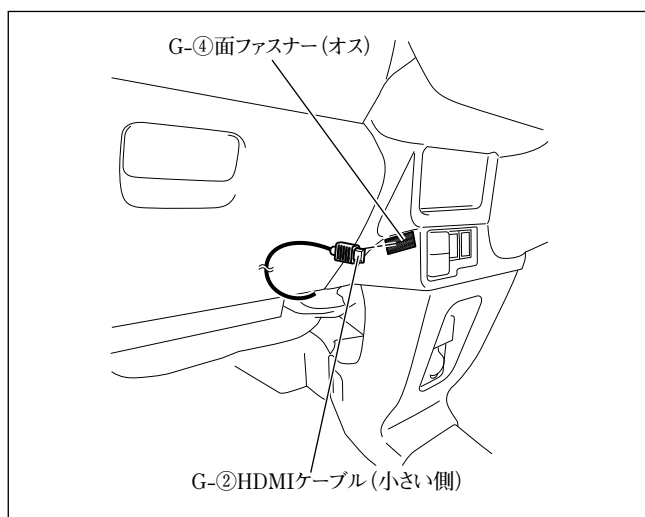

- (5) 半分にカットしたG-④面ファスナー（オス）をインパネの図示位置に貼り付けてください。

注記

- 汚れ等を良く拭き取ってから貼り付けてください。汚れ等が残っていると、接着力が低下します。
- 他の用品と干渉する場合は、位置を変更して貼り付けてください。

- (6) G-②HDMIケーブルのコネクタ部をG-④面ファスナー（オス）に貼り付けてください。

● ナビゲーションユニット取付後の復元および設定

- 「車両部品の復元」を参照して取り外した部品をスクリュー等の締め忘れ（緩み）がないよう復元してください。

注記

当該用品取付時に一時的に取り外した車両部品は、必ずサービスマニュアルの手順に沿って、用品取付前の状態に戻してください。（コネクター類の接続・締付トルク等）

- 「既設部品の点検」を行ってください。

注記

取付作業完了後、車両および用品が正しく機能しているか動作確認してください。

- 「接続確認のしかた」を参照して正しく取り付けられていることを確認してください。
- 「取付店ダイアグ」を参照して各設定を行ってください。

👉 アドバイス

本手順を行わないと、車種によってはコンビネーションメーター内の時計設定ができなくなります。

ワゴンRスマイル オーディオレス車の場合

● 取付概要

👉 アドバイス

- F-①～F-⑤は、別売品アンテナセットの同梱品です。
- スタンダードプラスを取り付ける場合のみ、⑬マイクの取り付けが必要です。

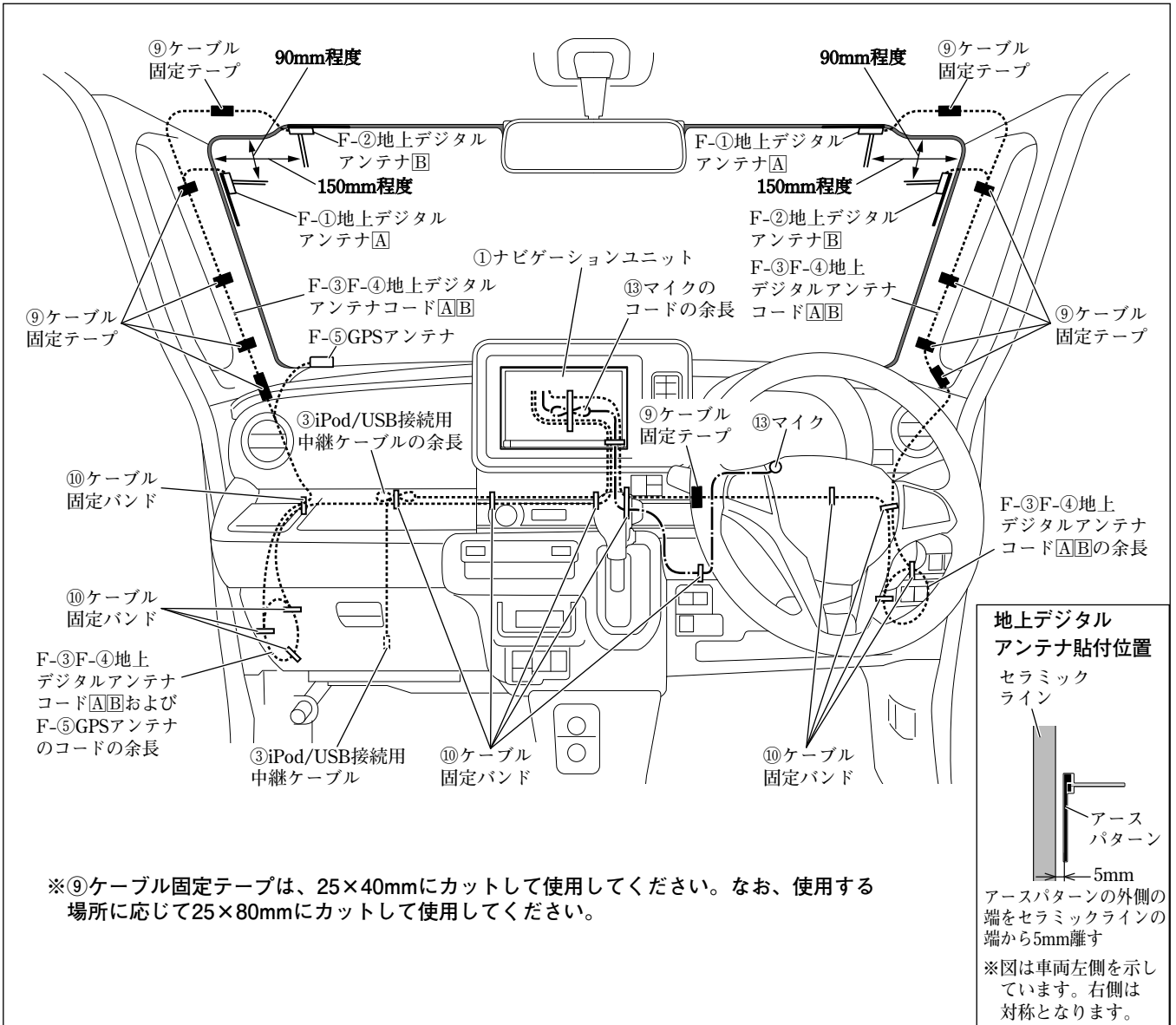

● GPSアンテナの取付方法

👍 アドバイス

F-⑤は、別売品アンテナセットの同梱品です。

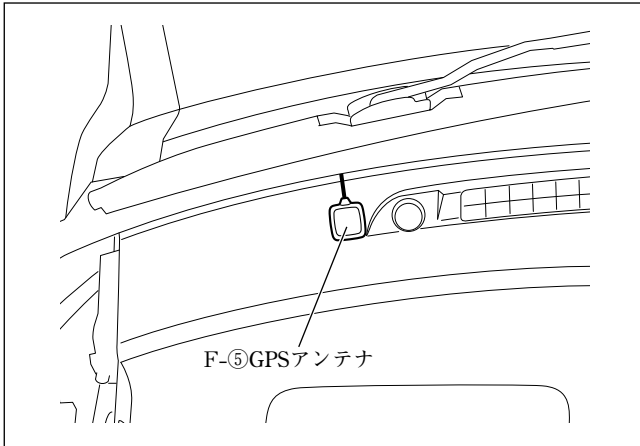

F-⑤GPSアンテナは、左図位置に取り付けてください。

● マイクの取付方法（スタンダードプラスのみ）

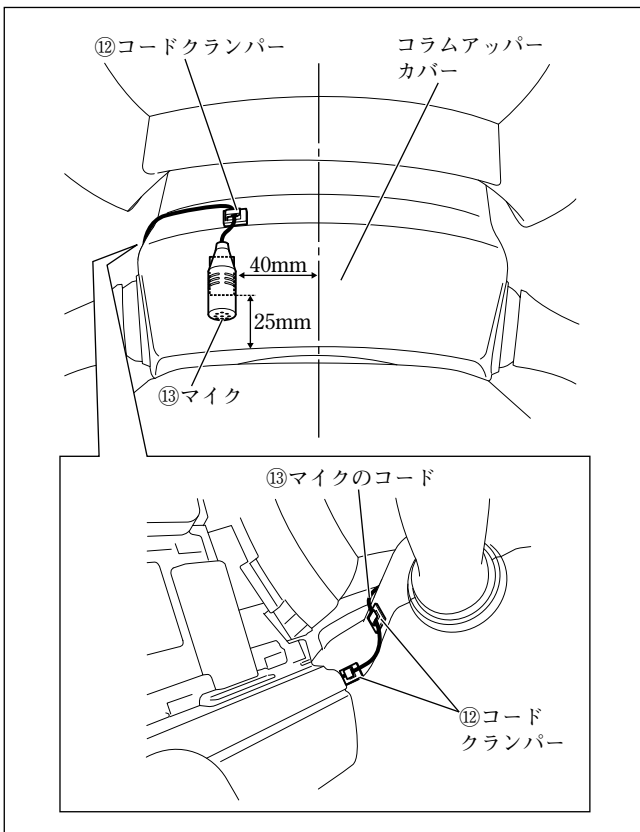

⑬マイクおよび⑫コードクランパーは、左図位置に取り付けてください。

● 配線のしかた

👍 アドバイス

F-①～F-⑤は、別売品アンテナセットの同梱品です。

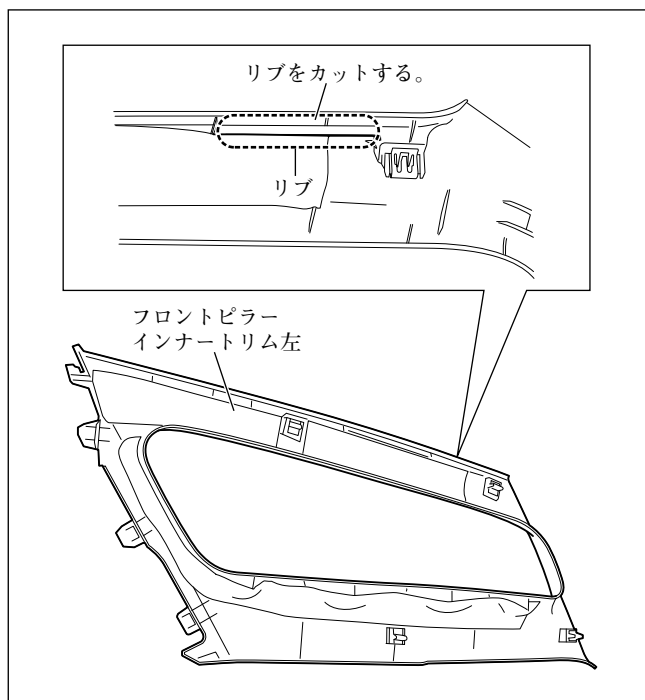

- (1) 配線を保護するため、フロントピラーインナートリム左右の図示箇所のリブをカットしてください。

ナビゲーション取付部

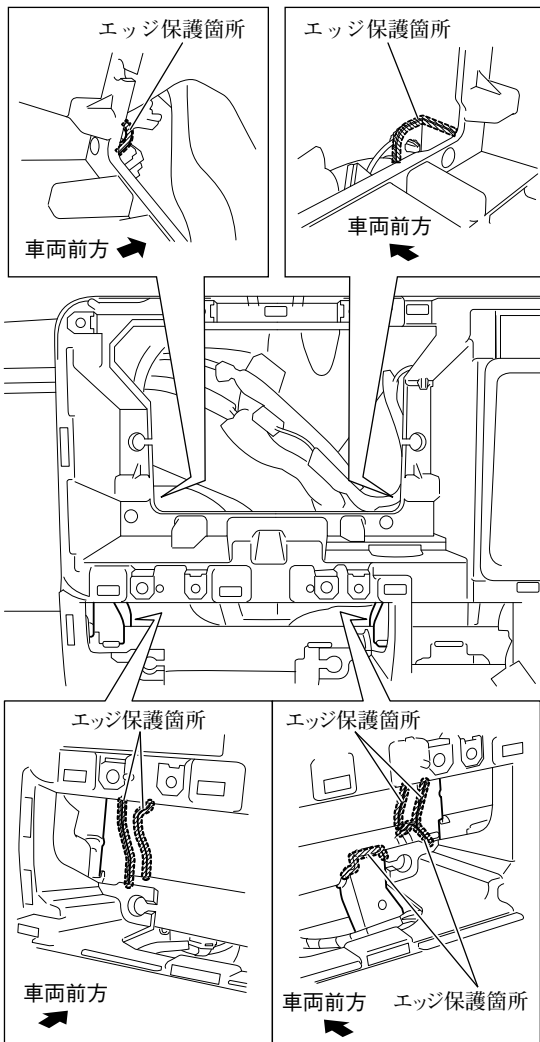

(2) 配線を保護するため、図示箇所にエッジ保護をしてください。

注記

エッジ保護する箇所は、汚れ等をよく拭き取ってから貼り付けてください。汚れ等が残っていると、接着力が低下します。(以降同様)

フロントピラー左

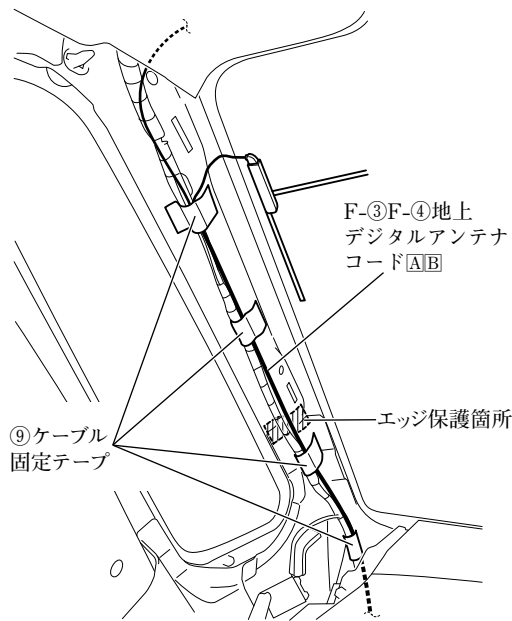

グローブボックス取付部左

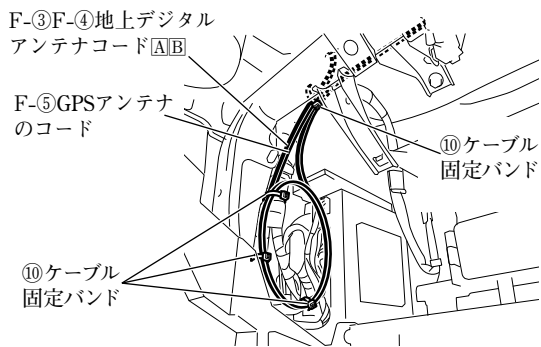

- (3) 配線を保護するため、図示箇所にエッジ保護をしてください。
- (4) 車両左側用のF-③F-④地上デジタルアンテナコードA/BおよびF-⑤GPSアンテナのコードは、図に示す箇所で固定してください。

注記

- F-③F-④地上デジタルアンテナコードA/Bおよび⑨ケーブル固定テープは、カーテンエアバッグ部品と接触しないように配索、固定してください。
- ⑨ケーブル固定テープでフロントピラーインナートリムの固定クリップ穴を塞がないでください。また、フロントピラーインナートリムの当てリブと干渉しないようにしてください。

アドバイス

- F-⑤GPSアンテナのコードは、車両左側のF-③F-④地上デジタルアンテナコードA/Bと共に固定してください。
- フロントピラーインナートリム左を一時的に復元し、トリムがF-③地上デジタルアンテナコードAをかみ込む場合は、丸棒ヤスリなどでトリムを適度に削ってください。

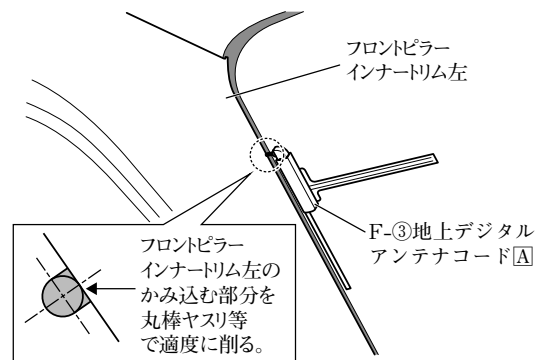

- (5) 車両左側用のF-③F-④地上デジタルアンテナコードA/BおよびF-⑤GPSアンテナのコードの余長は、図に示す箇所で固定してください。

グローブボックス取付部

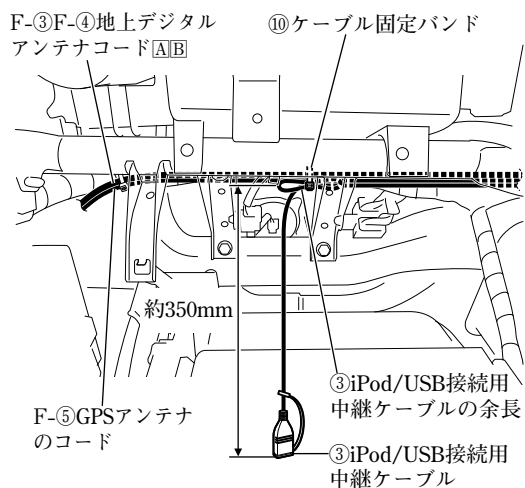

(6) ③iPod/USB接続用中継ケーブルは、図に示す箇所で固定してください。

(7) ③iPod/USB接続用中継ケーブルの余長は、図に示す箇所で固定してください。

注記

F-③F-④地上デジタルアンテナコードA/BおよびF-⑤GPSアンテナコードと沿う箇所は、共に固定してください。

フロントピラー右

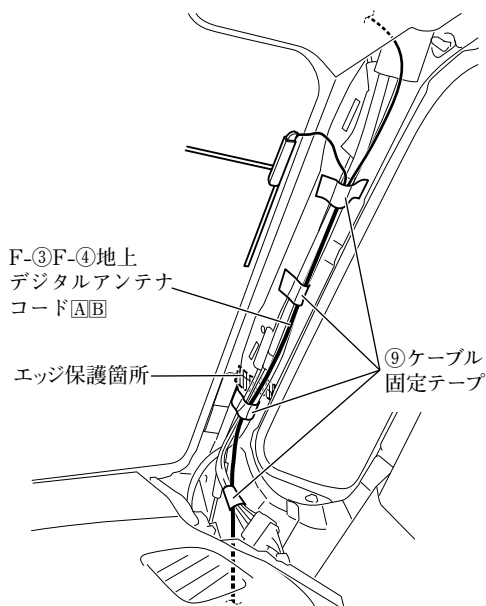

運転席足元右上

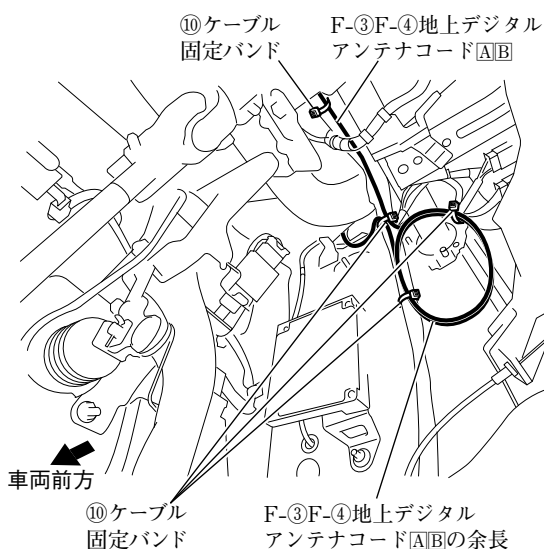

ナビゲーション取付部右下

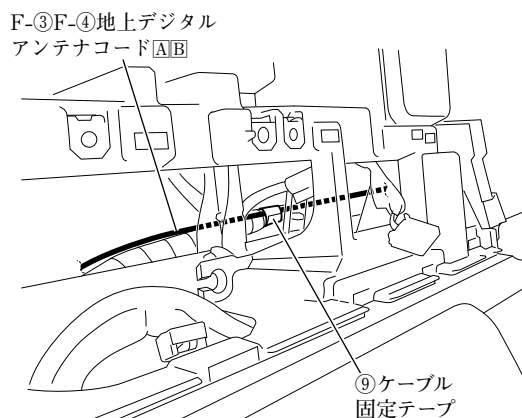

- (8) 配線を保護するため、図示箇所にエッジ保護をしてください。
- (9) 車両右側用のF-③F-④地上デジタルアンテナコードA/Bは、図に示す箇所で固定してください。

注記

- F-③F-④地上デジタルアンテナコードA/Bおよび⑨ケーブル固定テープは、カーテンエアバッグ部品と接触しないように配索、固定してください。
- ⑨ケーブル固定テープでフロントピラーインナートリムの固定クリップ穴を塞がないでください。また、フロントピラーインナートリムの当てリブと干渉しないようにしてください。

アドバイス

フロントピラーインナートリム右を一時的に復元し、トリムがF-④地上デジタルアンテナコードBをかみ込む場合は、丸棒ヤスリなどでトリムを適度に削ってください。

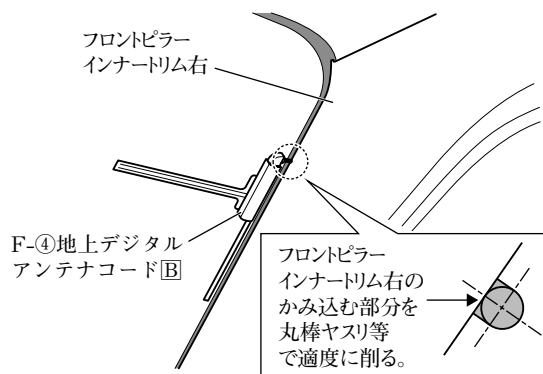

- (10) 車両右側用のF-③F-④地上デジタルアンテナコードA/Bの余長は、図に示す箇所で固定してください。

警告

F-③F-④地上デジタルアンテナコードA/Bの余長は、ほどけないように⑩ケーブル固定バンドで車両ハーネスと共に確実に固定してください。ほどけてブレーキペダル等に巻きつくと、交通事故の原因となります。

運転席足元左上

⑩ケーブル固定バンド ⑬マイクのコード

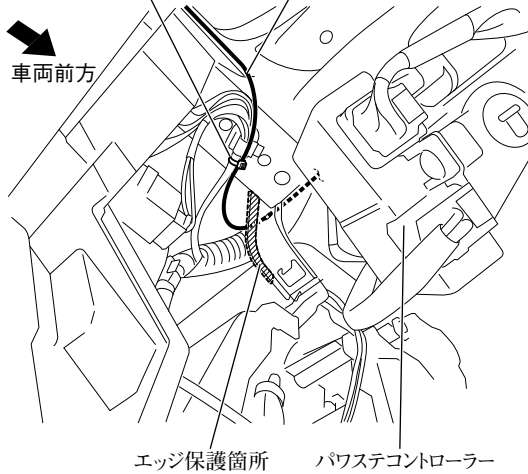

- (11) 配線を保護するため、図示箇所にエッジ保護をしてください。
- (12) ⑬マイクのコードは、図に示す箇所で固定してください。

ナビゲーション取付部

⑬マイクのコードの余長 ⑩ケーブル固定バンド

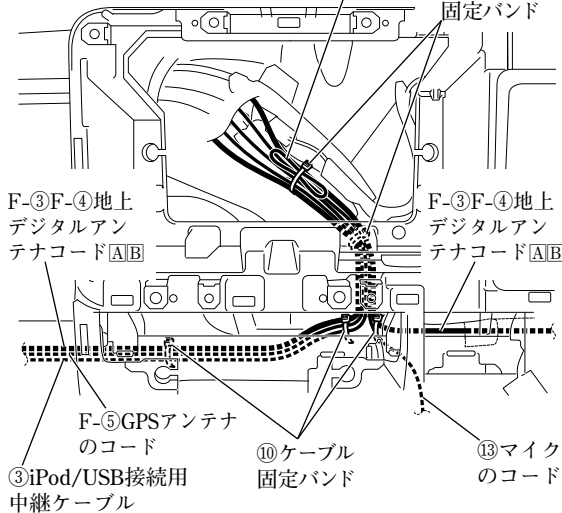

- (13) ⑬マイクのコードの余長は、図に示す箇所で固定してください。

警告

取付概要を参照し、ステアリング操作やチルト機構などの可動時に⑬マイクのコードが突っ張ったり、かみ込んだりしないことを確認して、⑩ケーブル固定バンドで車両ハーネスなどに固定してください。コードがステアリング機構などにかみ込んだり、巻きついたりすると、交通事故の原因となります。

アドバイス

余長と共にF-③F-④地上デジタルアンテナコード[A/B]、F-⑤GPSアンテナコードおよび③iPod/USB接続用中継ケーブルを固定してください。

● ナビゲーションユニットの取付方法

👉 アドバイス

別売品の各ケーブルを取り付ける場合は、①ナビゲーションユニットの取付前に別売品の取付作業を行ってください。

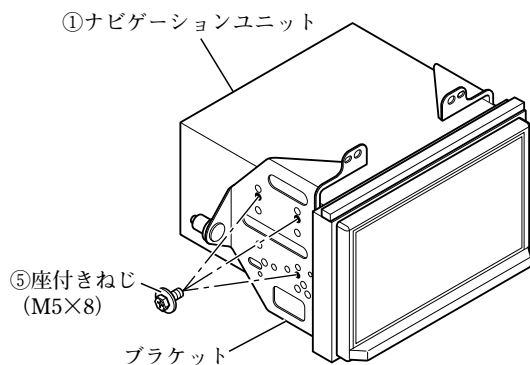

側面図 (左側) ※ 右側は対称です。

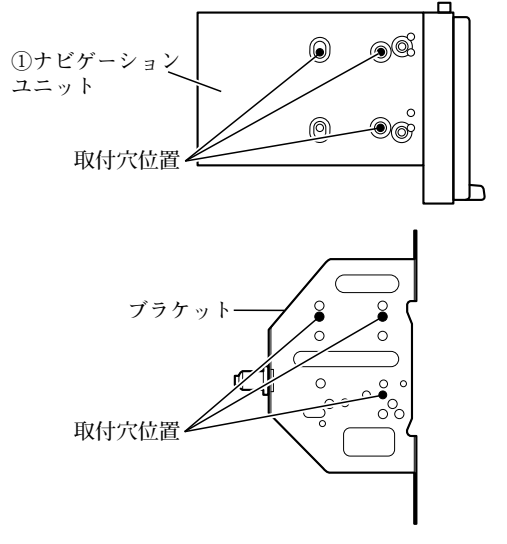

- (1) ⑧隙間用クッションを①ナビゲーションユニットに取り付けてください。(全車共通「隙間用クッションの取付方法」参照)
- (2) ブラケット左およびブラケット右を⑤座付きねじ (M5×8) で①ナビゲーションユニットに取り付けてください。

注記

ねじは振動等により緩みが発生しないように、全箇所確実に増し締めをしてください。

👉 アドバイス

①ナビゲーションユニットに取り付ける際、ブラケットの穴は左図の穴を使用してください。

- (3) ①ナビゲーションユニットの保護フィルムをはがしてください。

注記

保護フィルムをはがした後は、傷付けないように作業してください。

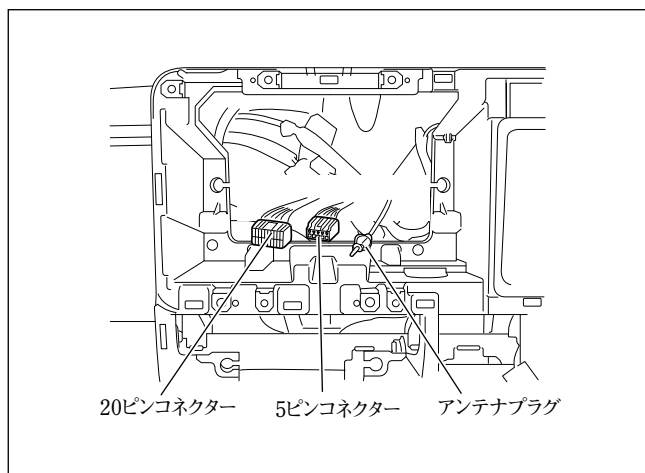

- (4) ④専用接続ハーネスを車両側の20ピンコネクタおよび5ピンコネクタに接続してください。(「接続のしかた」参照)
- (5) 以下のコードを①ナビゲーションユニットに接続してください。
(「接続のしかた」、「他の機器との接続のしかた」参照)
 - ・ F-⑤GPSアンテナ
 - ・ F-③F-④地上デジタルアンテナコード **A****B**
 - ・ ⑬マイクのコード (スタンダードプラスのみ)
 - ・ ③iPod/USB接続用中継ケーブル
- (6) ④専用接続ハーネスの14ピンコネクタと、アンテナプラグを①ナビゲーションユニットに接続してください。(「接続のしかた」参照)
- (7) ⑦カメラ接続ケーブルの12ピンコネクタを①ナビゲーションユニットに接続してください。(「接続のしかた」参照)
- (8) 別売品を取り付ける場合は、①ナビゲーションユニットに接続してください。(「他の機器との接続のしかた」参照)
- (9) ④専用接続ハーネスの16ピンコネクタを①ナビゲーションユニットに接続してください。(「接続のしかた」参照)

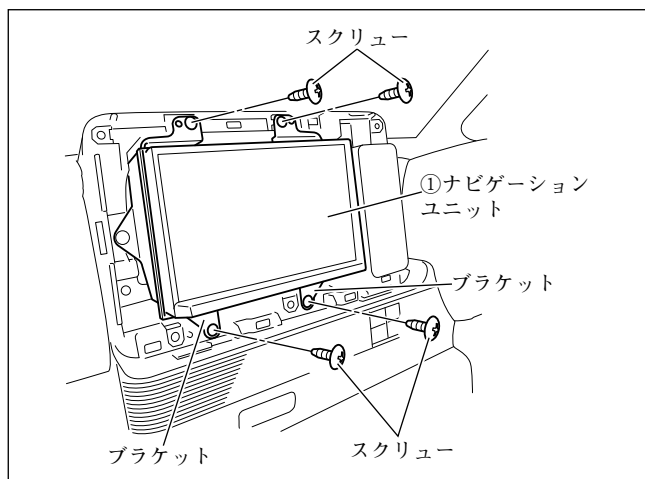

- (10) ハザードスイッチのコネクターを接続してください。
- (11) インパネガーニッシュを取り付けてください。
- (12) ①ナビゲーションユニットを取り付け、スクリュー（4本）で固定してください。

注記

電源やナビ信号のハーネスは、車両ブラケット等に挟み込んだり、保護していないシャープエッジと接触しないように処理してください。

また、ナビブラケットのブッシュ部にケーブル類が挟まらないよう上方向へ逃がしながら、注意して収めてください。

断線やショート等で車両の動作に不具合が発生する原因となります。

- (13) インパネセンターガーニッシュベースを取り付け、スクリュー（2本）で固定してください。

警告

部品の締め忘れがないか、再度確認してください。また、車両ハーネスおよび配線したコードの無理な押し込み、噛み込みがないか点検してください。断線、切断などで火災や感電の原因となります。

- (14) インパネセンターガーニッシュを取り付けてください。

ワゴンRスマイル 全方位モニター付き車の場合

● 取付概要

👉 アドバイス

スタンダードプラスを取り付ける場合のみ、⑬マイクの取り付けが必要です

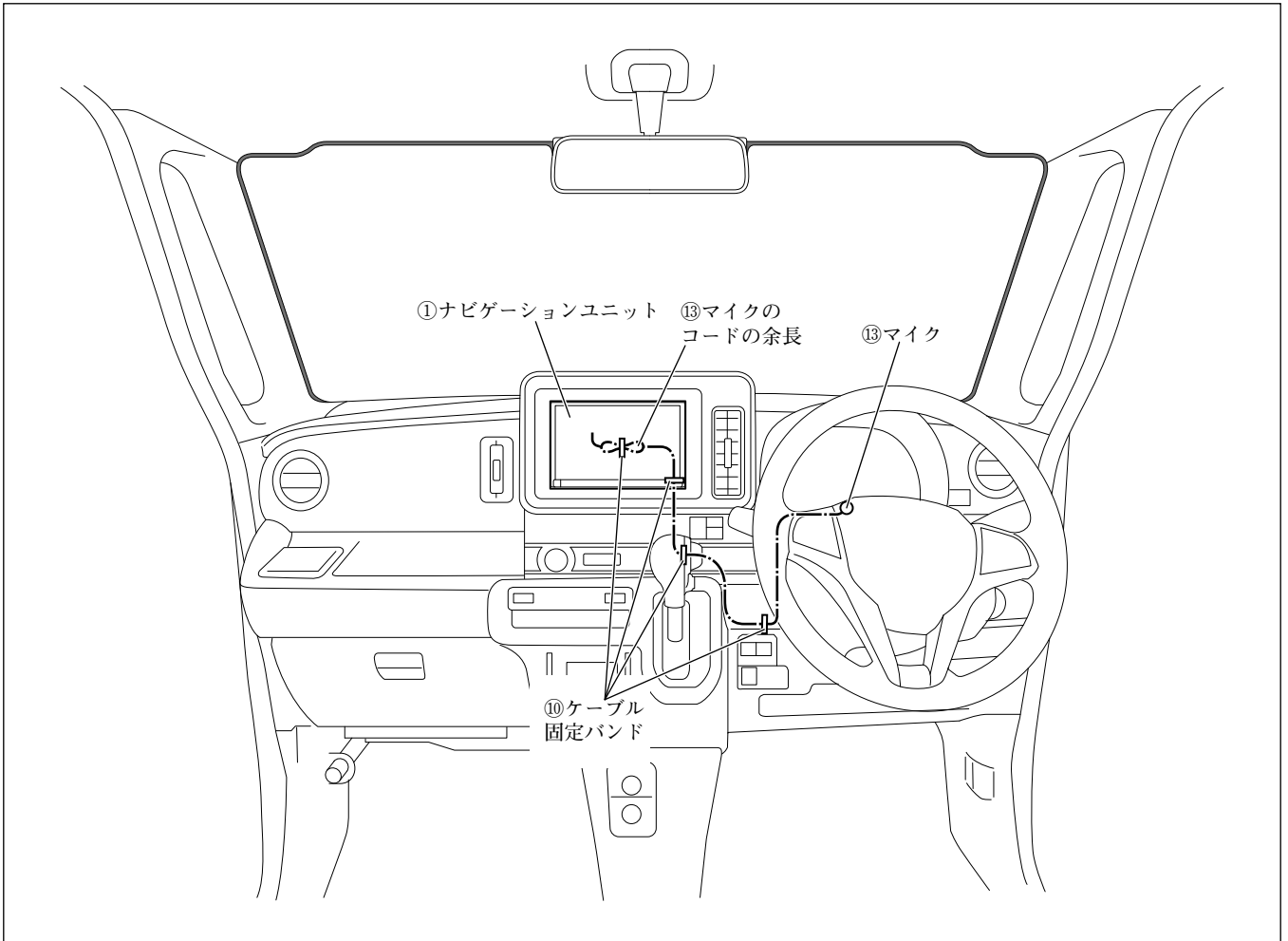

● マイクの取付方法（スタンダードプラスのみ）

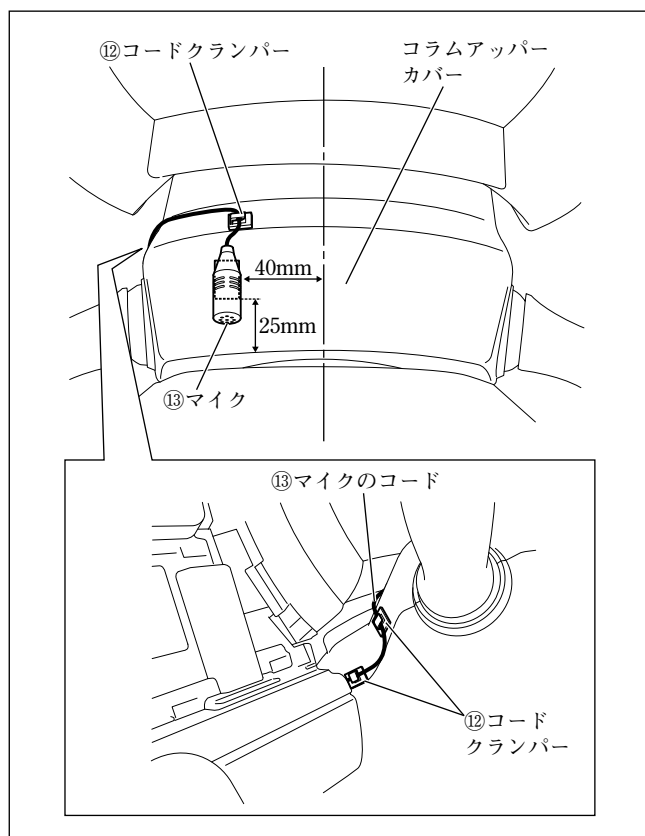

- (1) ⑬マイクおよび⑫コードクランパーは、左図位置に取り付けてください。

ナビゲーション取付部

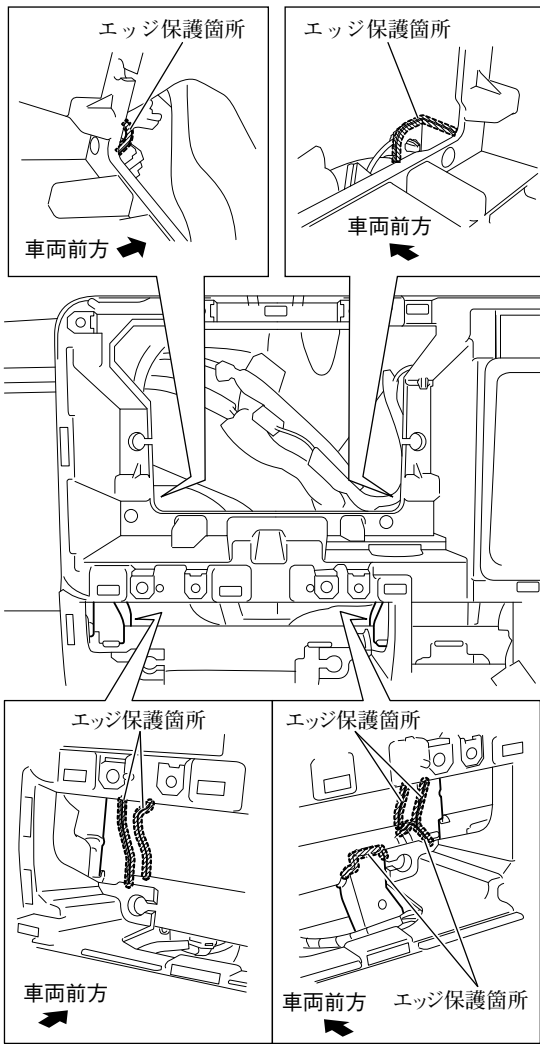

(2) 配線を保護するため、図示箇所にエッジ保護をしてください。

注記

エッジ保護する箇所は、汚れ等をよく拭き取ってから貼り付けてください。汚れ等が残っていると、接着力が低下します。(以降同様)

運転席足元左上

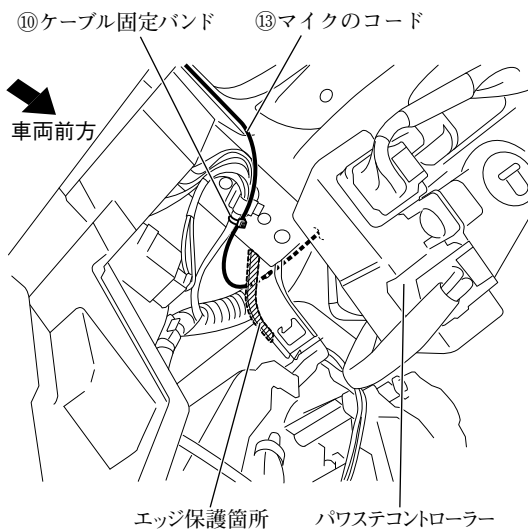

(3) 配線を保護するため、図示箇所にエッジ保護をしてください。

(4) ⑬マイクのコードは、図に示す箇所で固定してください。

ナビゲーション取付部

⑬マイクのコードの
余長

⑩ケーブル固定バンド

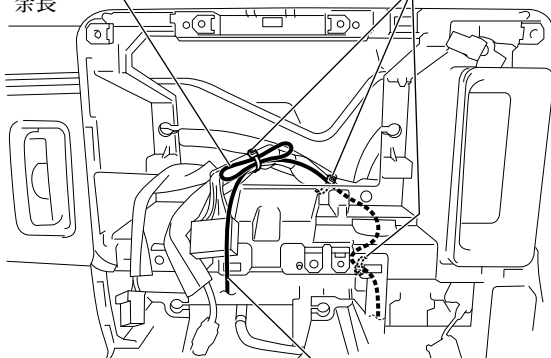

⑬マイクのコード

- (5) ⑬マイクのコードの余長は、図に示す箇所で固定してください。

警告

取付概要を参照し、ステアリング操作やチルト機構などの可動時に⑬マイクのコードが突っ張ったり、かみ込んだりしないことを確認して、⑩ケーブル固定バンドで車両ハーネスなどに固定してください。コードがステアリング機構などにかみ込んだり、巻きついたりすると、交通事故の原因となります。

● ナビゲーションユニットの取付方法

👉 アドバイス

- 別売品の各ケーブルや、別売品のカメラコントローラキットを取り付ける場合は、①ナビゲーションユニットの取付前に別売品の取付作業を行ってください。
- 別売品カメラコントローラキットの取り付けは、別冊の取付説明書を参照してください。

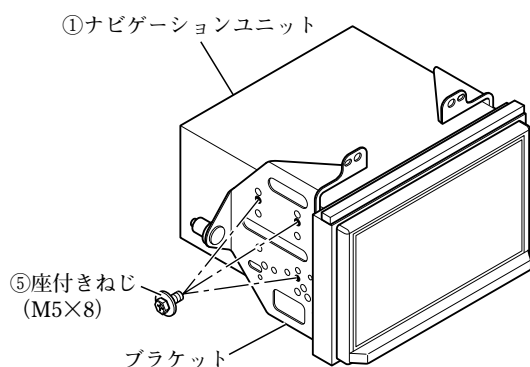

側面図 (左側) ※ 右側は対称です。

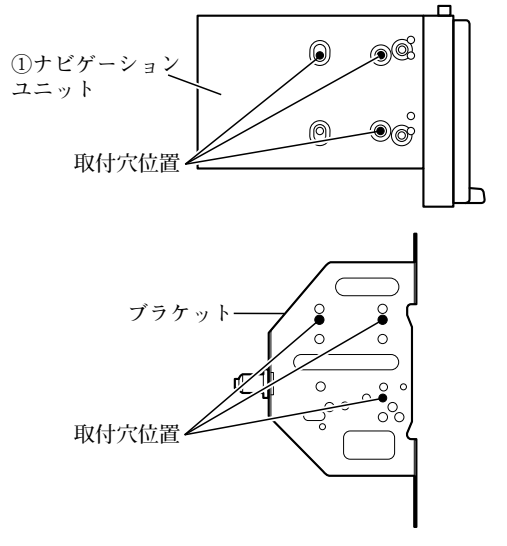

- (1) ⑧隙間用クッションを①ナビゲーションユニットに取り付けてください。(全車共通「隙間用クッションの取付方法」参照)
- (2) ブラケット左およびブラケット右を⑤座付きねじ (M5×8) で①ナビゲーションユニットに取り付けてください。

注記

ねじは振動等により緩みが発生しないように、全箇所確実に増し締めをしてください。

👉 アドバイス

- ①ナビゲーションユニットに取り付ける際、ブラケットの穴は左図の穴を使用してください。

- (3) ①ナビゲーションユニットの保護フィルムをはがしてください。

注記

保護フィルムをはがした後は、傷付けないように作業してください。

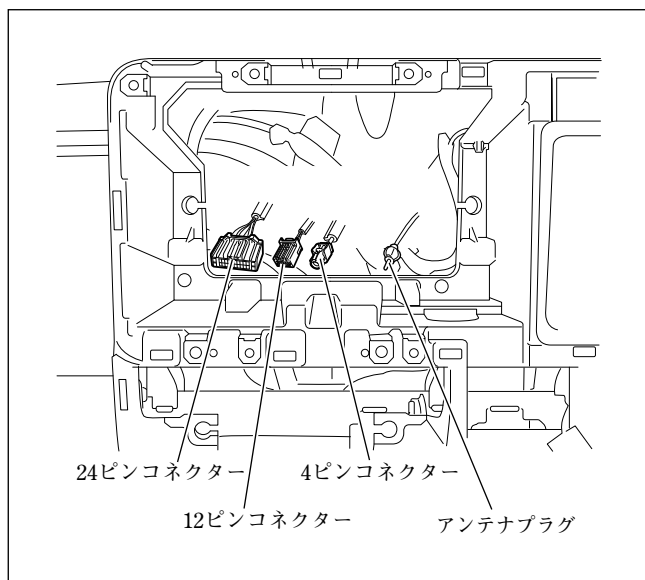

- (4) J-①電源ケーブルを車両側の24ピンコネクタおよび12ピンコネクタに接続してください。(「接続のしかた」参照)
- (5) 以下のコードを①ナビゲーションユニットに接続してください。(「接続のしかた」、「他の機器との接続のしかた」参照)
- ・地上デジタルアンテナコード
 - ・⑬マイクのコード(スタンダードプラスのみ)
 - ・USB接続ケーブル

👉 アドバイス

- 地上デジタルアンテナコードは、アンテナプラグにビニールテープで固定されています。ビニールテープから外してください。
- USB接続ケーブルは車両標準装備品です。

- (6) J-①電源ケーブルの14ピンコネクタと、アンテナプラグを①ナビゲーションユニットに接続してください。(「接続のしかた」参照)
- (7) 全方位モニター関連のコネクタを①ナビゲーションユニットに接続してください。(「接続のしかた」参照)

取り付けるナビゲーション	接続するコネクタ
スタンダードプラス	L-①カメラスイッチケーブルの12ピンコネクタ
	車両4ピンコネクタ 
スタンダード	K-②カメラコントロール変換ハーネスの12ピンコネクタ

- (8) 別売品を取り付ける場合は、①ナビゲーションユニットに接続してください。(「他の機器との接続のしかた」参照)
- (9) J-①電源ケーブルの16ピンコネクタを①ナビゲーションユニットに接続してください。(「接続のしかた」参照)
- (10) GPSアンテナを①ナビゲーションユニットに接続してください。

注記

スタンダードに取り付ける場合、GPSアンテナは必ず他の配線の上側を通して最後に接続してください。(「全方位モニター付き車における注意点(スタンダードのみ)」参照)

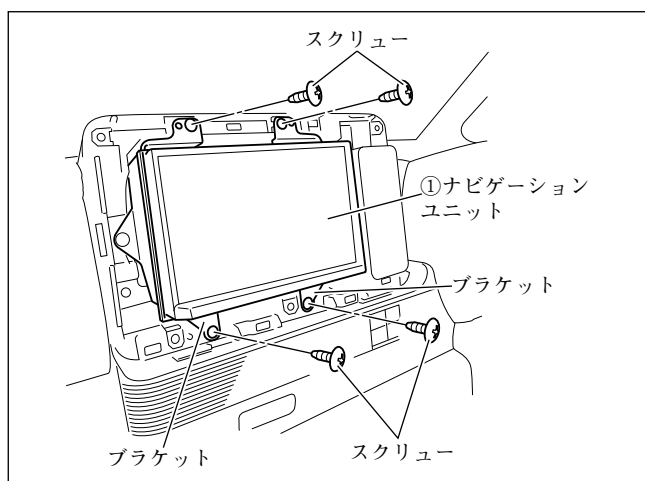

- (11) ハザードスイッチのコネクターを接続してください。
- (12) インパネガーニッシュを取り付けてください。
- (13) ①ナビゲーションユニットを取り付け、スクリュー（4本）で固定してください。

注記

電源やナビ信号のハーネスは、車両ブラケット等に挟み込んだり、保護していないシャープエッジと接触しないように処理してください。

また、ナビブラケットのブッシュ部にケーブル類が挟まらないよう上方向へ逃がしながら、注意して収めてください。

断線やショート等で車両の動作に不具合が発生する原因となります。

- (14) インパネセンターガーニッシュベースを取り付け、スクリュー（2本）で固定してください。

警告

部品の締め忘れがないか、再度確認してください。また、車両ハーネスおよび配線したコードの無理な押し込み、噛み込みがないか点検してください。断線、切断などで火災や感電の原因となります。

- (15) インパネセンターガーニッシュを取り付けてください。

エスクードの場合

● 車両部品の取り外し方法

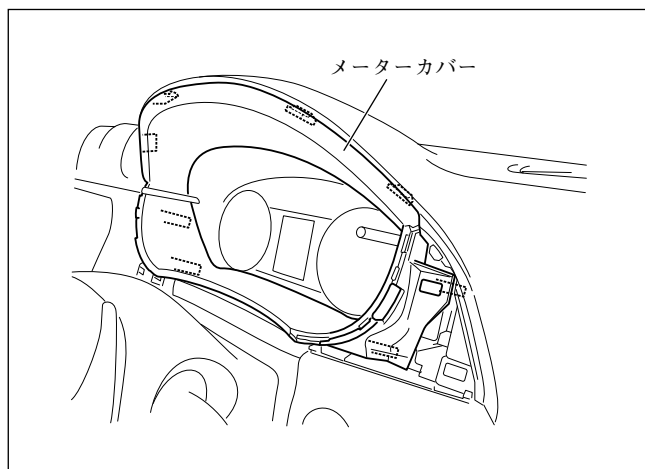
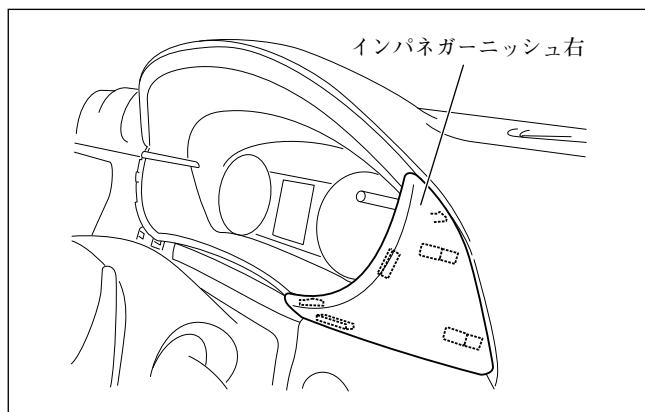
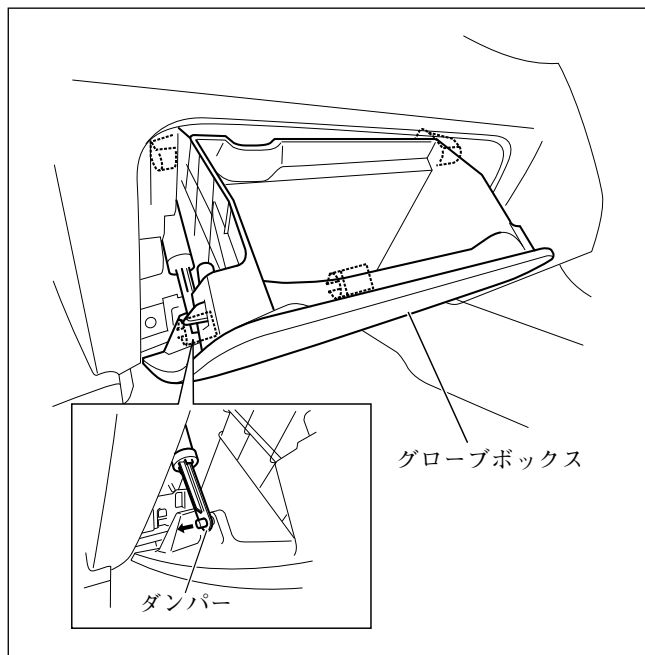

注記

取り外したスクリュー、ボルトおよびクリップ等は再使用します。紛失しないでください。

- (1) フロントピラーインナートリム左右を取り外してください。(全車共通「車両部品の取り外し方法」参照)
- (2) ダンパーを外し、グローブボックスを取り外してください。
- (3) インパネガーニッシュ右を取り外してください。
- (4) メーターカバーを取り外してください。

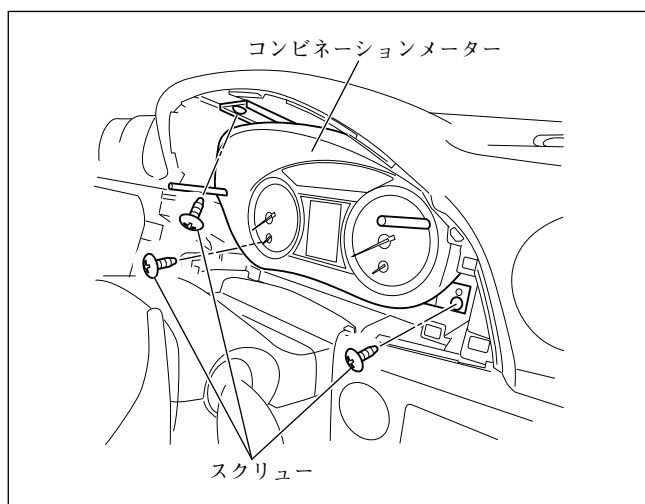

- (5) スクリュー (3本) を外し、コンビネーションメーターを取り外してください。

注記

コンビネーションメーターに傷を付けないよう注意してください。

- (6) コンビネーションメーターに接続されているコネクターを外してください。

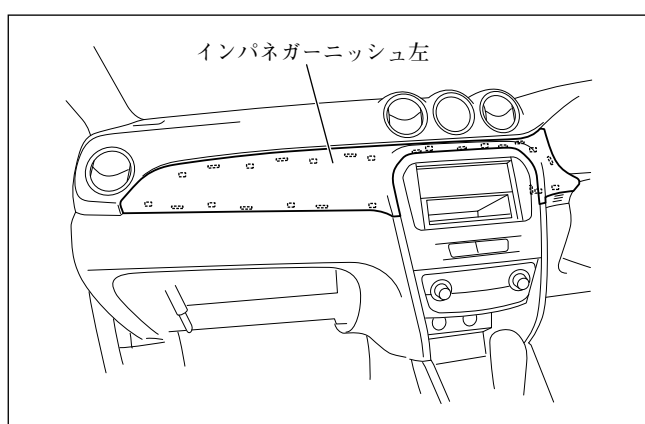

- (7) インパネガーニッシュ左を取り外してください。

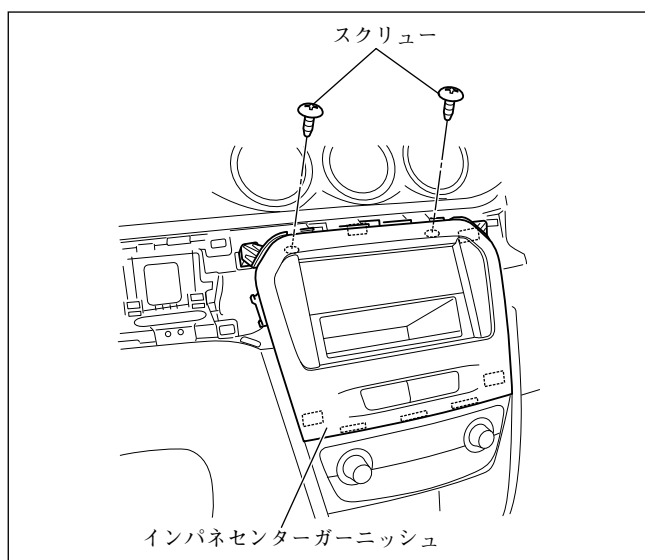

- (8) スクリュー (2本) を外し、インパネセンターガーニッシュを取り外してください。
このとき、ハザードスイッチ、オーディオ用コネクターおよびアンテナ用コネクターの接続を外してください。

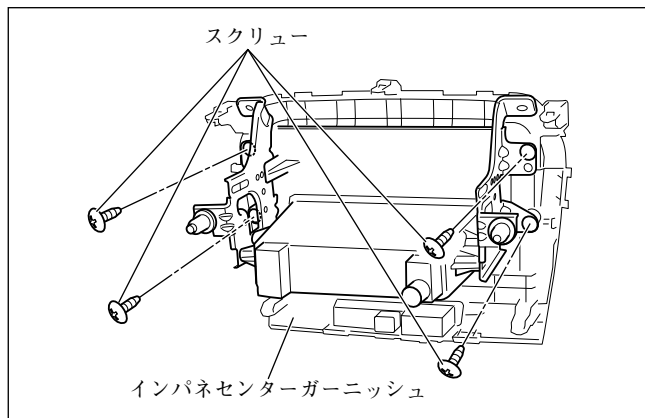

- (9) ブラケットを固定しているスクリュー (4本) を外し、インパネセンターガーニッシュを取り外してください。

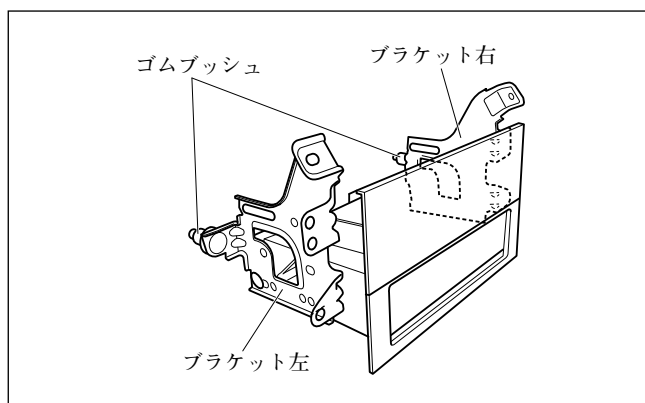

- (10) ゴムブッシュをブラケットから取り外し、別売のブラケットに付け替えてください。

👉 アドバイス

別売のブラケットが必要です。

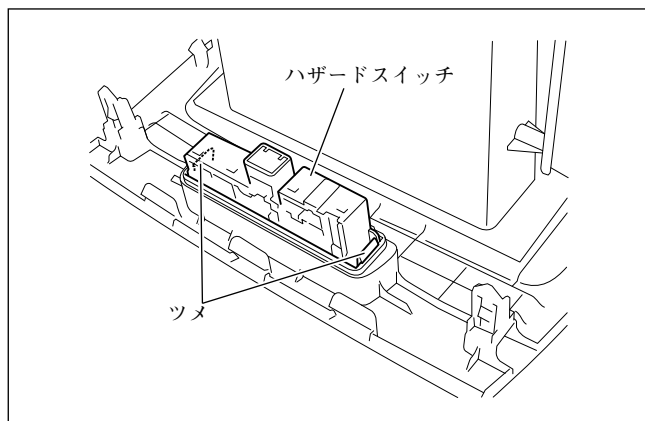

- (11) ツメを押してハザードスイッチをインパネセンターガーニッシュから取り外し、別売のオーディオ交換ガーニッシュに取り付けてください。

注記

ツメを破損させないように慎重に作業を行ってください。

👉 アドバイス

別売のオーディオ交換ガーニッシュが必要です。

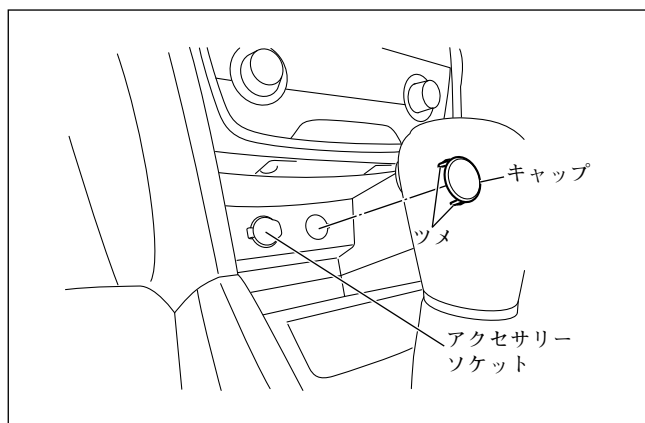

- (12) アクセサリーソケット横のキャップを、ツメ (2箇所) を縮めて取り外してください。

👉 アドバイス

別売品USBケーブル (ソケット接続用) を取り付ける場合のみキャップを取り外してください。

● 取付概要

👉 アドバイス

- F-①～F-⑤は、別売品アンテナセットの同梱品です。
- スタンダードプラスを取り付ける場合のみ、⑬マイクの取り付けが必要です。

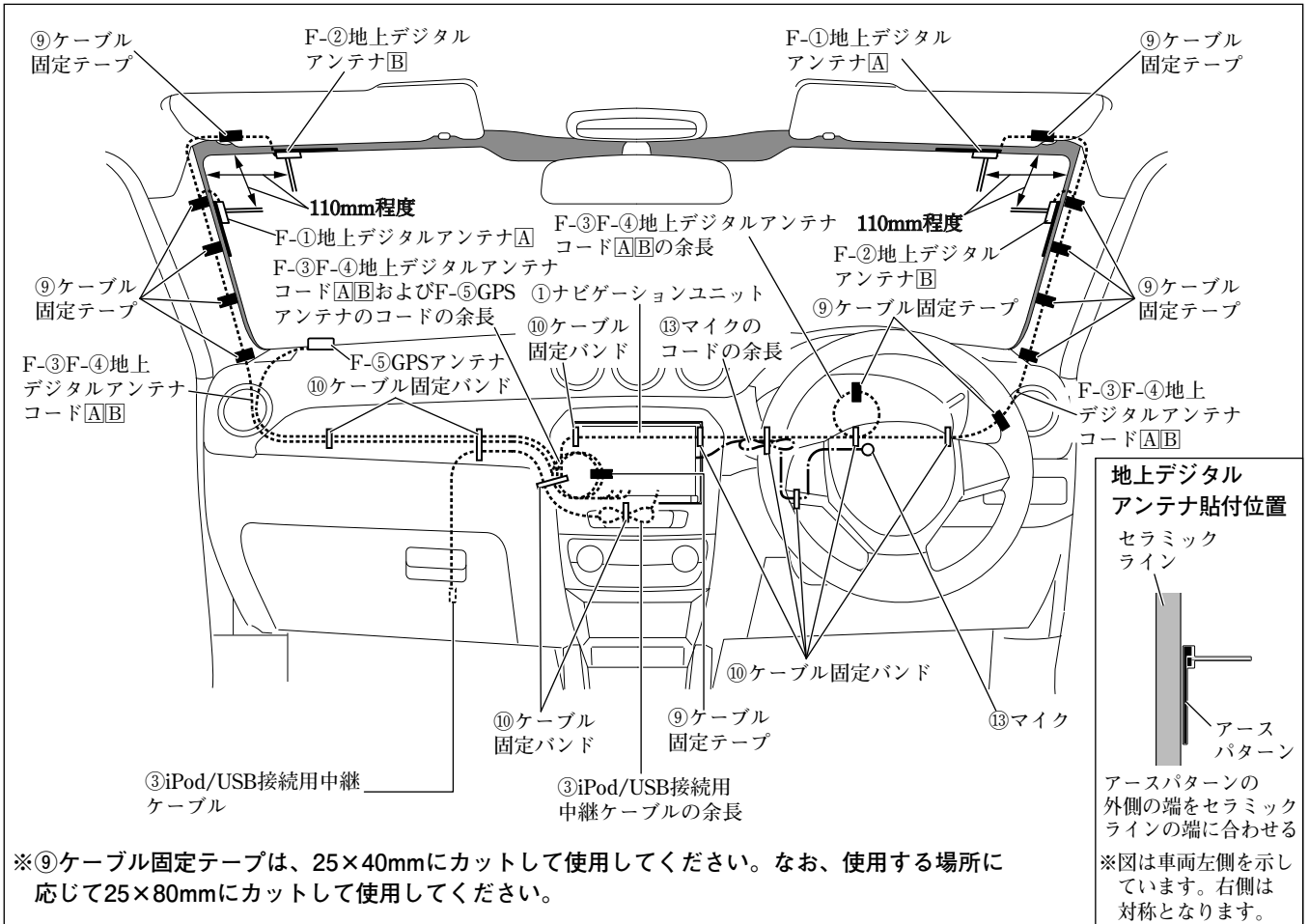

● GPSアンテナの取付方法

👍 アドバイス

F-⑤は、別売品アンテナセットの同梱品です。

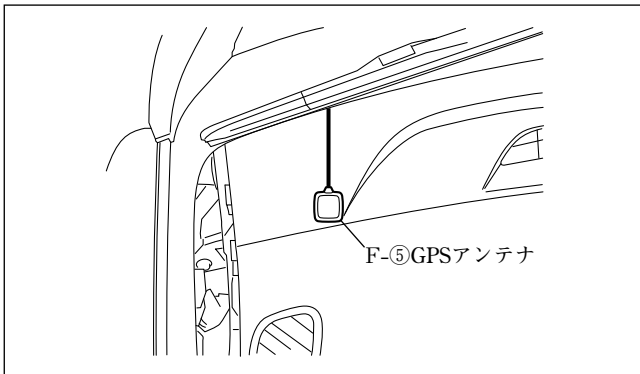

F-⑤GPSアンテナは、左図位置に取り付けてください。

● マイクの取付方法（スタンダードプラスのみ）

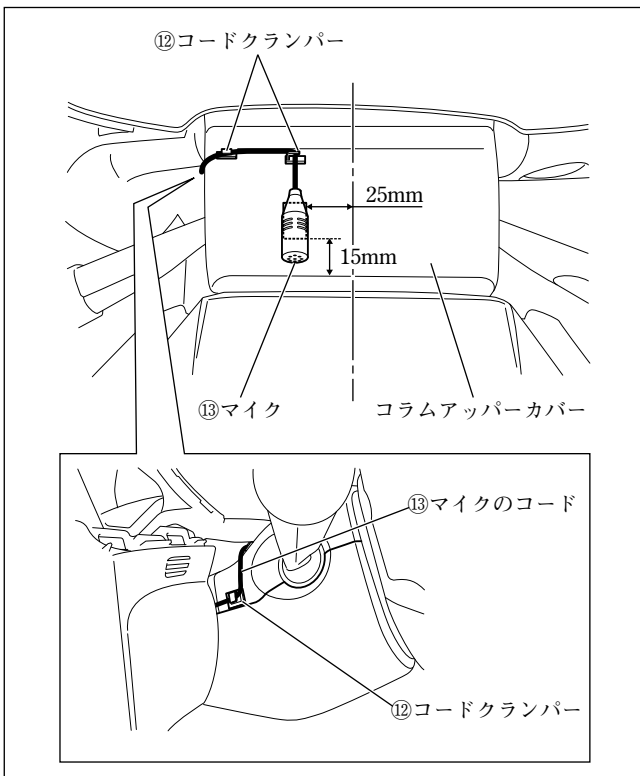

⑬マイクおよび⑫コードクランパーは、左図位置に取り付けてください。

● 配線のしかた

ナビゲーション取付部

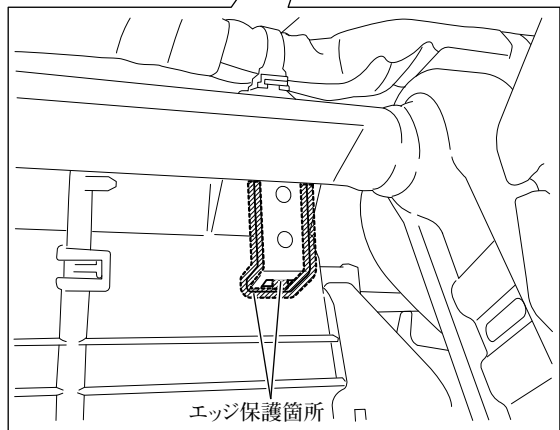
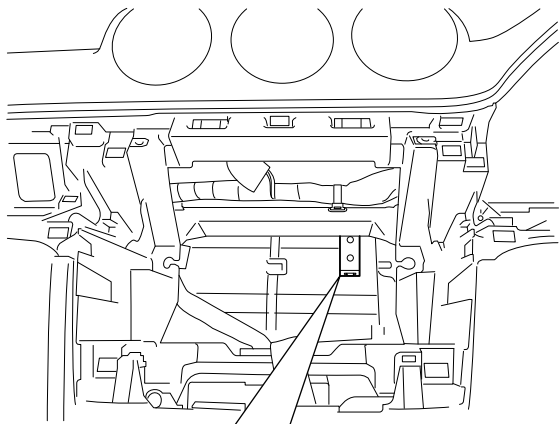

エッジ保護箇所 □

- (1) 配線を保護するため、図示箇所にエッジ保護をしてください。

注記

エッジ保護する箇所は、汚れ等をよく拭き取ってから貼り付けてください。汚れ等が残っていると、接着力が低下します。(以降同様)

ナビゲーション取付部

車両左側用の F-③F-④地上デジタル アンテナコードA/B
 ⑩ケーブル 固定バンド
 車両右側用の F-③F-④地上デジタル アンテナコードA/B

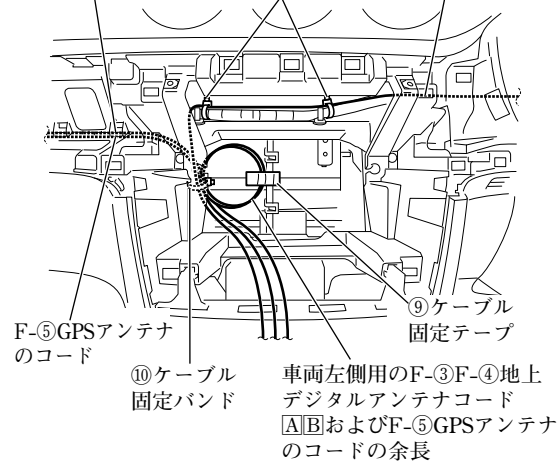

コンビネーションメーター取付部

車両右側用の F-③F-④地上デジタル アンテナコードA/Bの余長
 ⑨ケーブル 固定テープ
 車両右側用の F-③F-④地上デジタル アンテナコードA/B

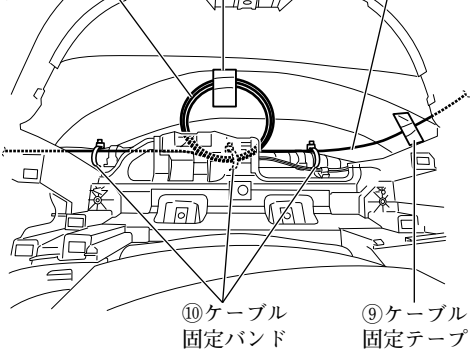

コンビネーションメーター取付部

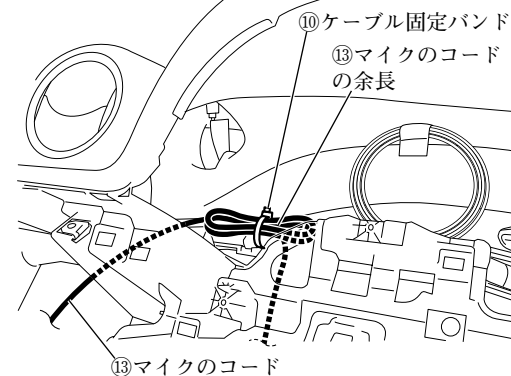

👉アドバイス

F-①～F-⑤は、別売品アンテナセットの同梱品です。

- (2) 車両左側用のF-③F-④地上デジタルアンテナコードA/BおよびF-⑤GPSアンテナのコードの余長は、図に示す箇所で固定してください。

👉アドバイス

F-⑤GPSアンテナのコードは、車両左側のF-③F-④地上デジタルアンテナコードA/Bと共に固定してください。

- (3) 車両右側用のF-③F-④地上デジタルアンテナコードA/Bの余長は、図に示す箇所で固定してください。

⚠️警告

F-③F-④地上デジタルアンテナコードA/Bの余長は、ほどけないように⑩ケーブル固定バンドで車両ハーネスと共に確実に固定してください。ほどけてブレーキペダル等に巻きつくと、交通事故の原因となります。

- (4) ⑬マイクのコードの余長は、図に示す箇所で固定してください。

⚠️警告

取付概要を参照し、ステアリング操作やチルト機構などの可動時に⑬マイクのコードが突っ張ったり、かみ込んだりしないことを確認して、⑩ケーブル固定バンドで車両ハーネスなどに固定してください。コードがステアリング機構などにかみ込んだり、巻きついたりすると、交通事故の原因となります。

グローブボックス取付部右

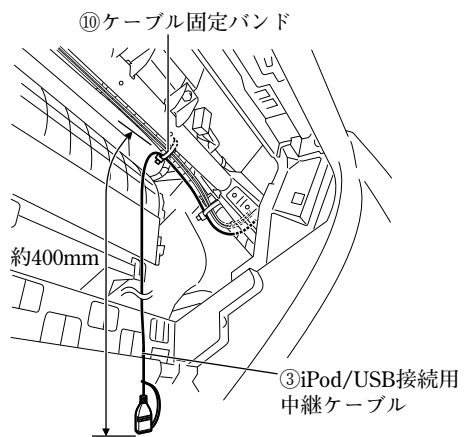

- (5) ③iPod/USB接続用中継ケーブルは、図に示す箇所で固定してください。

ナビゲーション取付部

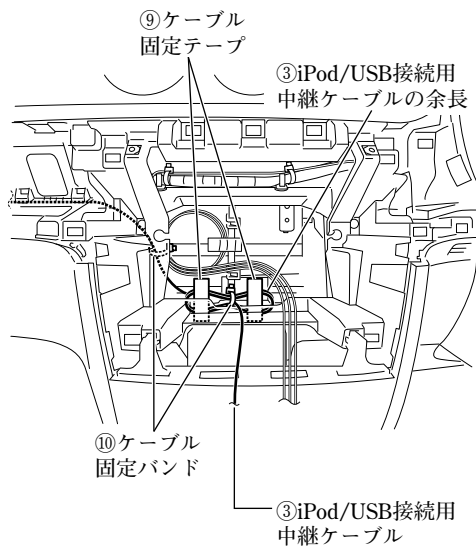

- (6) ③iPod/USB接続用中継ケーブルの余長は、図に示す箇所で固定してください。

● ナビゲーションユニットの取付方法

👉 アドバイス

別売品の各ケーブルを取り付ける場合は、①ナビゲーションユニットの取付前に別売品の取付作業を行ってください。

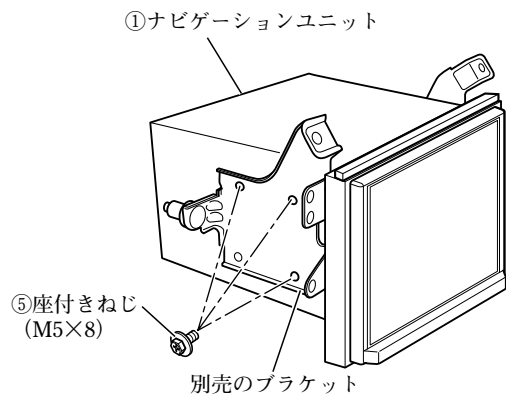

側面図 (左側) ※ 右側は対称です。

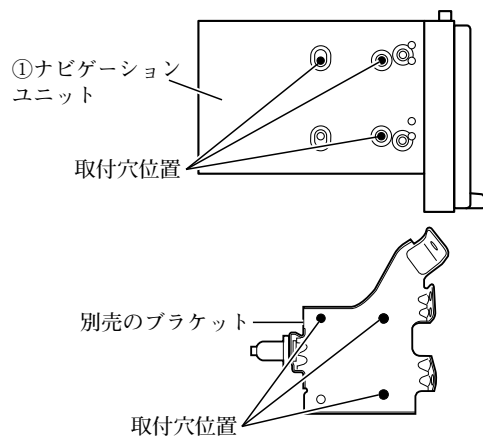

- (1) ⑧隙間用クッションを①ナビゲーションユニットに取り付けてください。(全車共通「隙間用クッションの取付方法」参照)
- (2) 別売のブラケットを⑤座付きねじ (M5×8) で①ナビゲーションユニットに取り付けてください。

注記

ねじは振動等により緩みが発生しないように、全箇所確実に増し締めをしてください。

👉 アドバイス

- 別売のブラケットが必要です。
- ①ナビゲーションユニットに取り付ける際、ブラケットの穴は左図の穴を使用してください。

- (3) ①ナビゲーションユニットの保護フィルムをはがしてください。

注記

保護フィルムをはがした後は、傷付けないように作業してください。

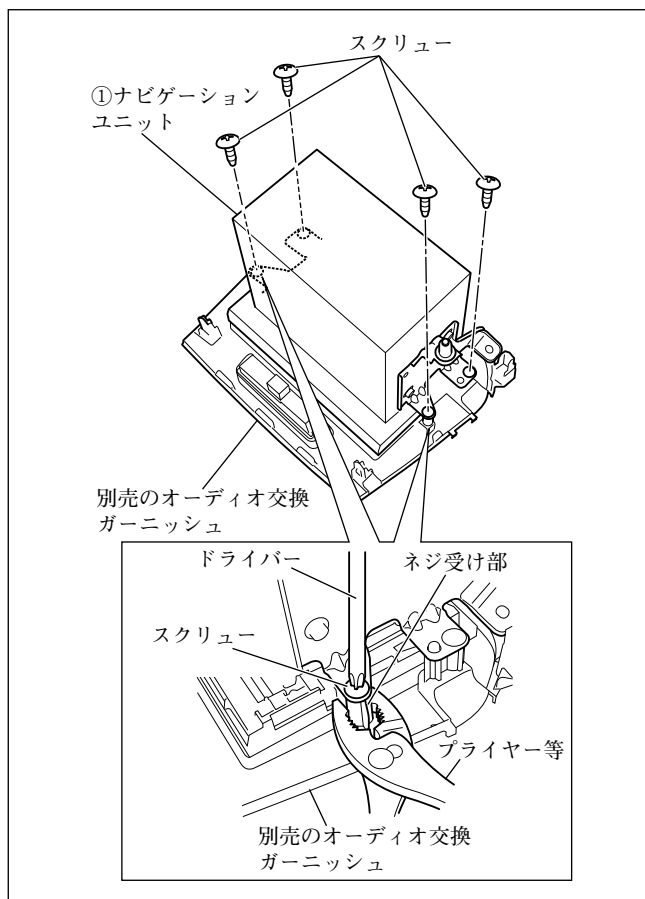

- (4) ①ナビゲーションユニットを、「車両部品の取り外し方法」で取り外したスクリユー（4本）で別売のオーディオ交換ガーニッシュに取り付けてください。

注記

- スクリューを確実に締め付けてください。
- 図示2箇所のスクリューを締めるまたは緩める際は、ネジ受け部をプライヤー等で押さえてください。

👍 アドバイス

別売のオーディオ交換ガーニッシュが必要です。

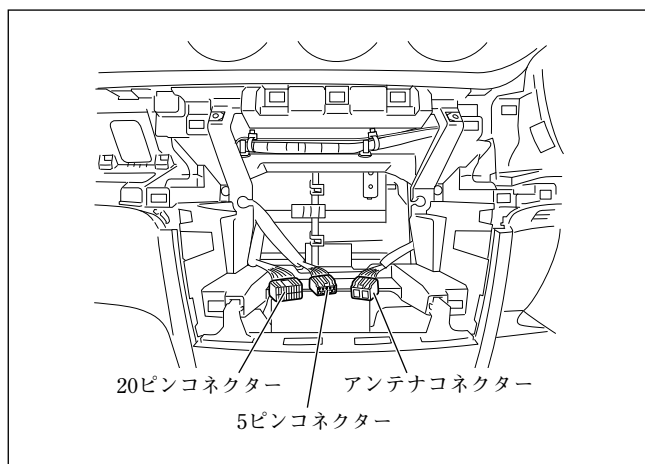

- (5) ④専用接続ハーネスを車両側の20ピンコネクタールおよび5ピンコネクタールに接続してください。(「接続のしかた」参照)
- (6) 別売のアンテナ変換ケーブル (99000-79AC7) に車両側のアンテナコネクタールを接続してください。(「接続のしかた」参照)
- (7) 別売のアンテナ変換ケーブル (99000-79AC7) のオートアンテナコントロールコード (青) と④専用接続ハーネスのオートアンテナコントロールコード (青) を接続してください。(「接続のしかた」参照)
- (8) 以下のコードを①ナビゲーションユニットに接続してください。(「接続のしかた」、「他の機器との接続のしかた」参照)
 - ・ F-⑤GPSアンテナ
 - ・ F-③F-④地上デジタルアンテナコード **A****B**
 - ・ ⑬マイクのコード (スタンダードプラスのみ)
 - ・ ③iPod/USB接続用中継ケーブル
- (9) ④専用接続ハーネスの14ピンコネクタールと別売のアンテナ変換ケーブル (99000-79AC7) のアンテナプラグを①ナビゲーションユニットに接続してください。(「接続のしかた」参照)
- (10) ⑦カメラ接続ケーブルの12ピンコネクタールを①ナビゲーションユニットに接続してください。(「接続のしかた」参照)
- (11) 別売品を取り付ける場合は、①ナビゲーションユニットに接続してください。(「他の機器との接続のしかた」参照)
- (12) ④専用接続ハーネスの16ピンコネクタールを①ナビゲーションユニットに接続してください。(「接続のしかた」参照)

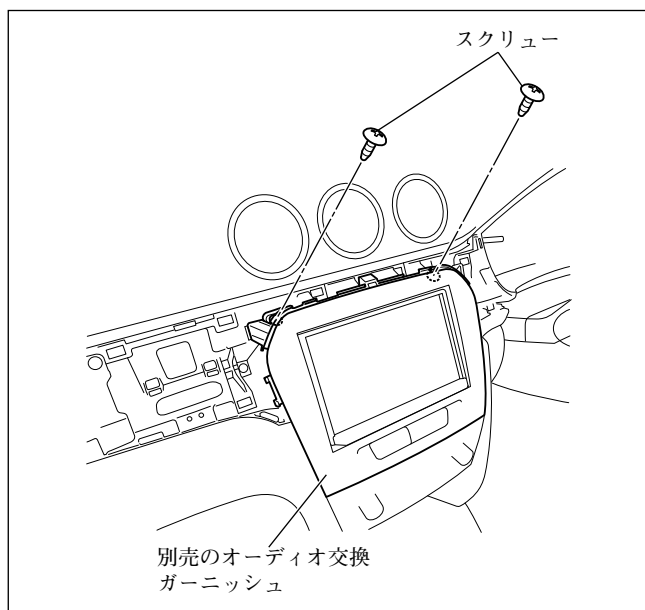

- (13) 別売のオーディオ交換ガーニッシュを取り付け、スクリュー (2本) で固定してください。このとき、ハザードスイッチコネクターを接続してください。

警告

部品の締め忘れがないか、再度確認してください。また、車両ハーネスおよび配線したコードの無理な押し込み、噛み込みがないか点検してください。断線、切断などで火災や感電の原因となります。

注記

電源やナビ信号のハーネスは、車両ブラケット等に挟み込んだり、保護していないシャープエッジと接触しないように処理してください。

断線やショート等で車両の動作に不具合が発生する原因となります。

● 別売のUSBケーブル（ソケット接続用）の取付方法

👍 アドバイス

E-①～E-③は、別売品USBケーブル（ソケット接続用）の同梱品です。

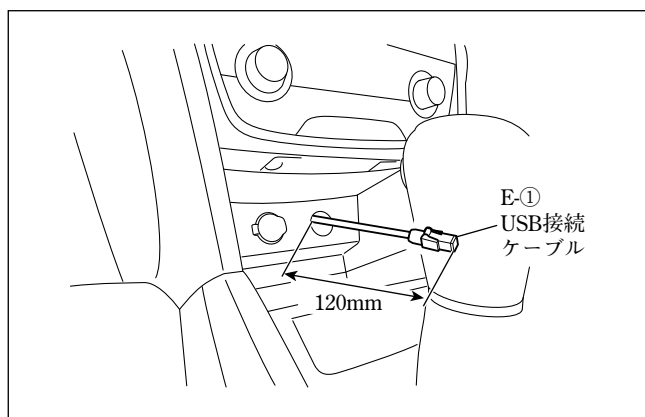
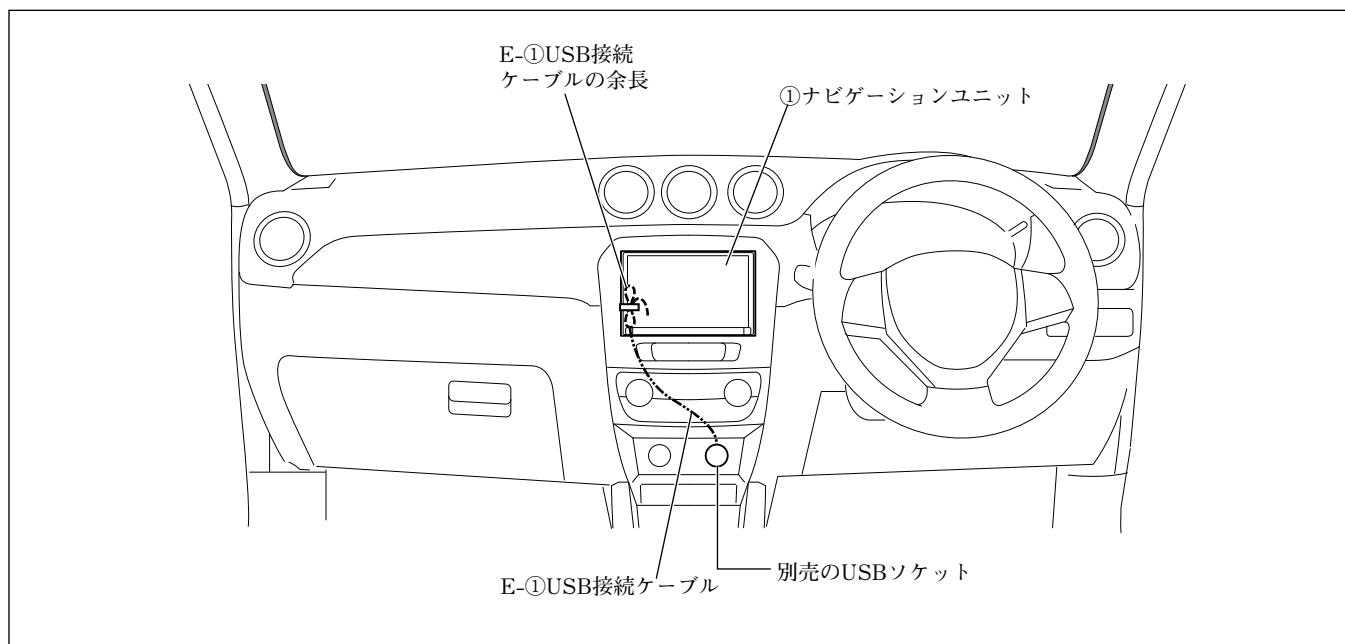

- (1) E-①USB接続ケーブルを左図のように配線してください。

注記

E-①USB接続ケーブルは、板金エッジ樹脂エッジおよび可動部に干渉しないように配線してください。

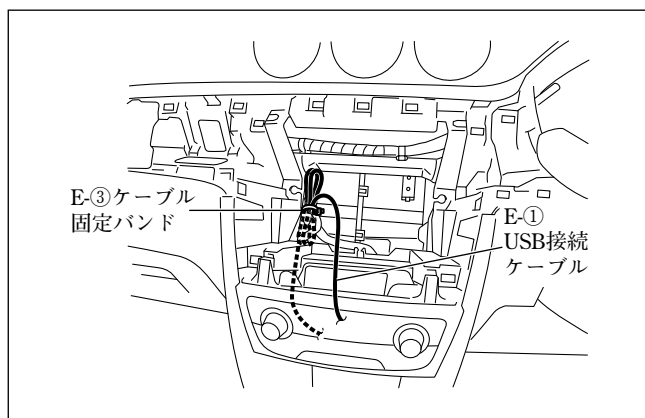

- (2) E-①USB接続ケーブルをE-③ケーブル固定バンドで車両ハーネスに固定してください。
- (3) E-①USB接続ケーブルのコネクターを別売品のUSBソケット（39105-80P00）に接続してください。
- (4) E-①USB接続ケーブルおよびナビゲーション関係の各コネクターを接続してください。（「接続のしかた」参照）

● 別売のHDMI接続ケーブルの取付方法

👉 アドバイス

- 本項目は、別売品HDMI接続ケーブルを別売品USBケーブル（ソケット接続用）と組み合わせない場合の取り付け方を示しています。
- G-①は、別売品HDMI接続ケーブルの同梱品です。

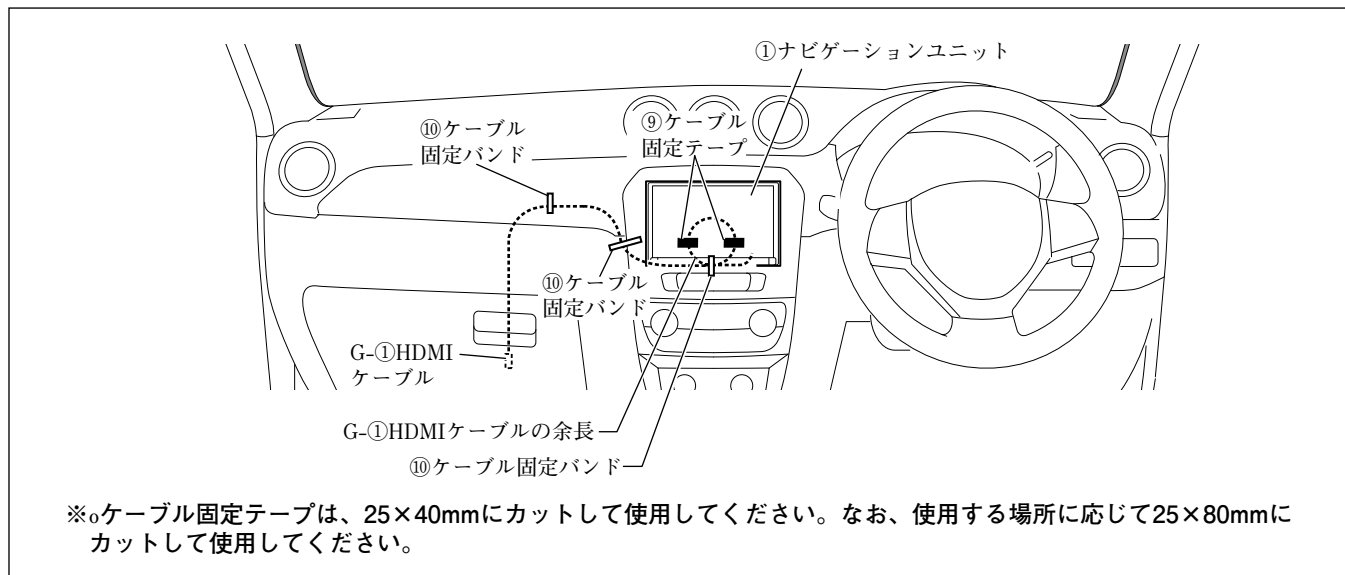

グローブボックス取付部右

⑩ケーブル固定バンド

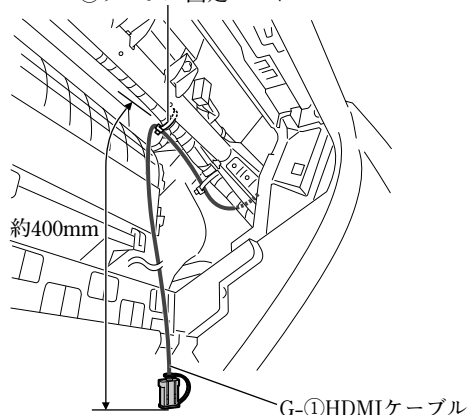

- (1) G-①HDMIケーブルは、図に示す箇所で固定してください。

ナビゲーション取付部

⑨ケーブル固定テープ G-①HDMIケーブルの余長

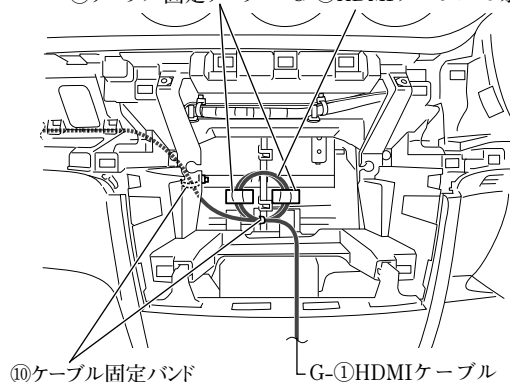

- (2) G-①HDMIケーブルの余長は、図に示す箇所で固定してください。

● 別売のHDMI接続ケーブルの取付方法

👍 アドバイス

- 本項目は、別売品HDMI接続ケーブルを別売品USBケーブル（ソケット接続用）と組み合わせる場合の取り付け方を示しています。
- G-①、G-②およびG-④は、別売品HDMI接続ケーブルの同梱品です。

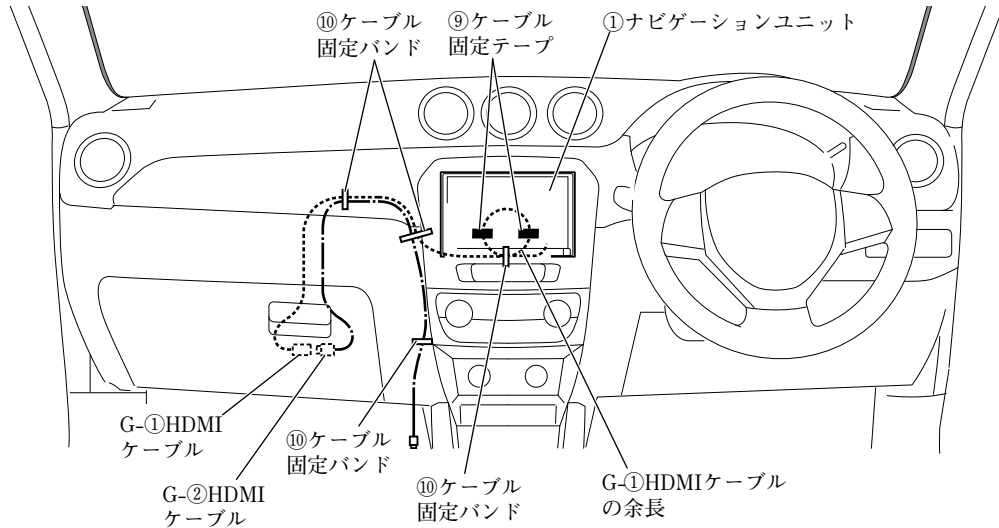

※⑨ケーブル固定テープは、25×40mmにカットして使用してください。なお、使用する場所に応じて25×80mmにカットして使用してください。

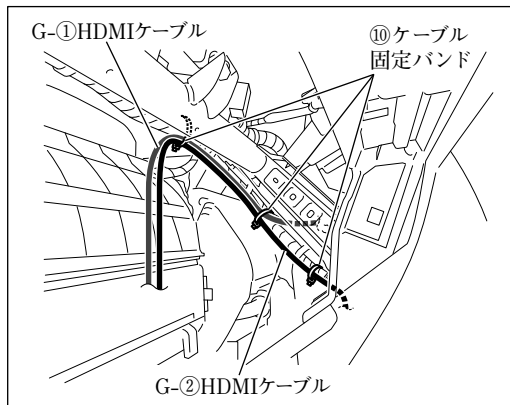

グローブボックス 取付部右

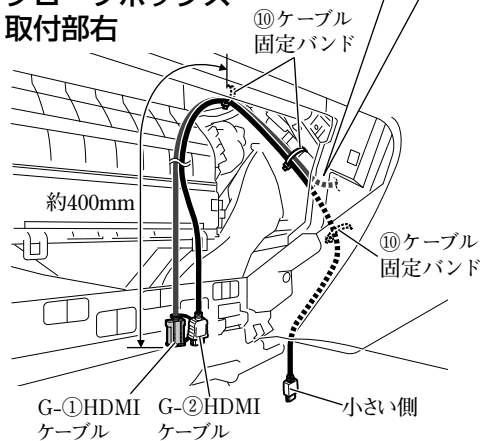

- (1) G-①HDMIケーブルおよびG-②HDMIケーブルは、図に示す箇所で固定してください。

ナビゲーション取付部

⑨ケーブル固定テープ G-①HDMIケーブルの余長

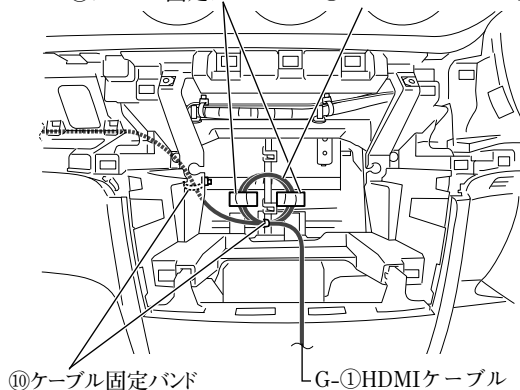

⑩ケーブル固定バンド

G-①HDMIケーブル

- (2) G-①HDMIケーブルの余長は、図に示す箇所で固定してください。

👉 アドバイス

G-②HDMIケーブルには、余長がありません。

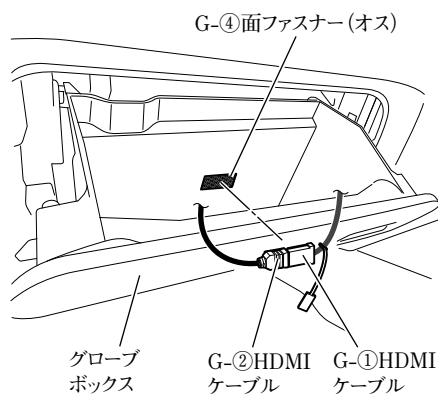

G-④面ファスナー(オス)

グローブ
ボックスG-②HDMI
ケーブルG-①HDMI
ケーブル

- (3) 半分にカットしたG-④面ファスナー (オス) をグローブボックスの図示位置に貼り付けてください。

注記

- 汚れ等を良く拭き取ってから貼り付けてください。汚れ等が残っていると、接着力が低下します。
- 他の用品と干渉する場合は、位置を変更して貼り付けてください。

- (4) G-①HDMIケーブルとG-②HDMIケーブルを接続し、コネクタ部をG-④面ファスナー (オス) に貼り付けてください。

注記

グローブボックスの開閉時に突っ張ったり、かみ込んだりしないようにしてください。

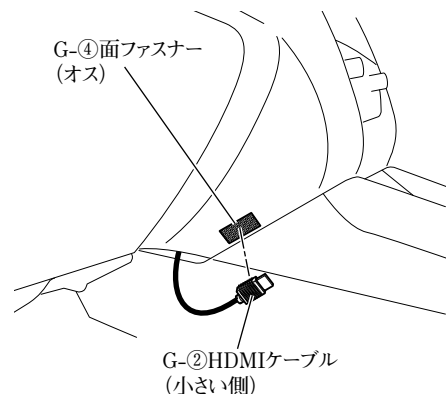
G-④面ファスナー
(オス)G-②HDMIケーブル
(小さい側)

- (5) 半分にカットしたG-④面ファスナー (オス) をインパネの図示位置に貼り付けてください。

注記

- 汚れ等を良く拭き取ってから貼り付けてください。汚れ等が残っていると、接着力が低下します。
- 他の用品と干渉する場合は、位置を変更して貼り付けてください。

- (6) G-②HDMIケーブルのコネクタ部をG-④面ファスナー (オス) に貼り付けてください。

● ナビゲーションユニット取付後の復元および設定

- 「車両部品の復元」を参照して取り外した部品をスクリュー等の締め忘れ（緩み）がないよう復元してください。

注記

当該用品取付時に一時的に取り外した車両部品は、必ずサービスマニュアルの手順に沿って、用品取付前の状態に戻してください。（コネクター類の接続・締付トルク等）

- 「既設部品の点検」を行ってください。

注記

取付作業完了後、車両および用品が正しく機能しているか動作確認してください。

- 「接続確認のしかた」を参照して正しく取り付けられていることを確認してください。
- 「取付店ダイアグ」を参照して各設定を行ってください。

👍 アドバイス

本手順を行わないと、車種によってはコンビネーションメーター内の時計設定ができなくなります。

イグニス 共通

👍 アドバイス

- 車種別の共通編は、オーディオレス車と全方位モニター付き車で共通な「車両部品の取り外し方法」、「別売のケーブル（HDMI接続ケーブルなど）の取り付け方法」、「ナビゲーションユニット取付後の復元および設定」について記載をしています。
- 「配線のしかた」や「ナビゲーションユニットの取付方法」など、オーディオレス車と全方位モニター付き車とで異なる内容については、それぞれの項目を参照して作業を行ってください。

● 車両部品の取り外し方法

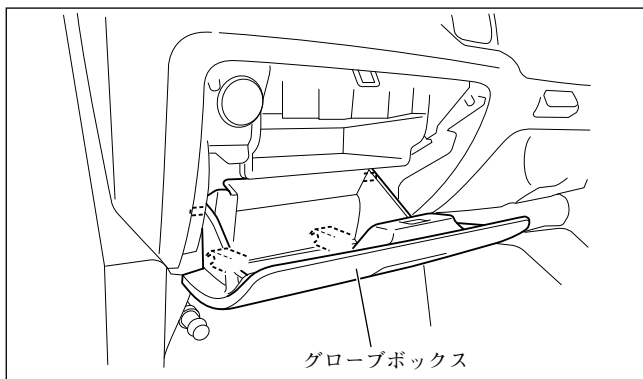

注記

取り外したスクリュー、ボルトおよびクリップ等は再使用します。紛失しないでください。

- (1) フロントピラーインナートリム左右を取り外してください。（全車共通「車両部品の取り外し方法」参照）

👍 アドバイス

オーディオレス車に取り付ける場合のみフロントピラーインナートリム左右を取り外してください。

- (2) グローブボックスを取り外してください。

👍 アドバイス

全方位モニター付き車で別売品のHDMI接続ケーブルを取り付けない場合は、グローブボックスの取り外しが不要です。

- (3) 車検証入れを取り外してください。

👍 アドバイス

全方位モニター付き車で別売品のHDMI接続ケーブルを取り付けない場合は、車検証入れの取り外しが不要です。

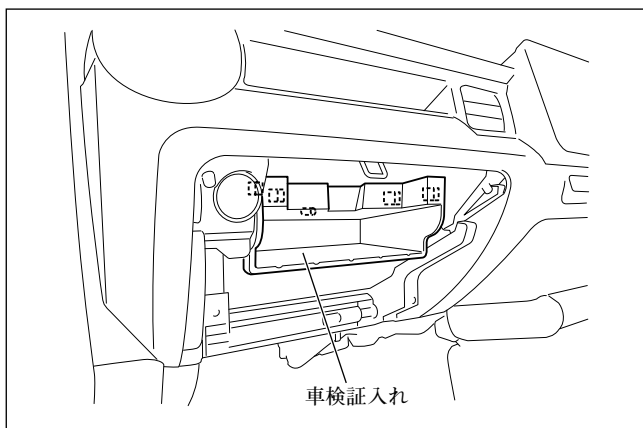

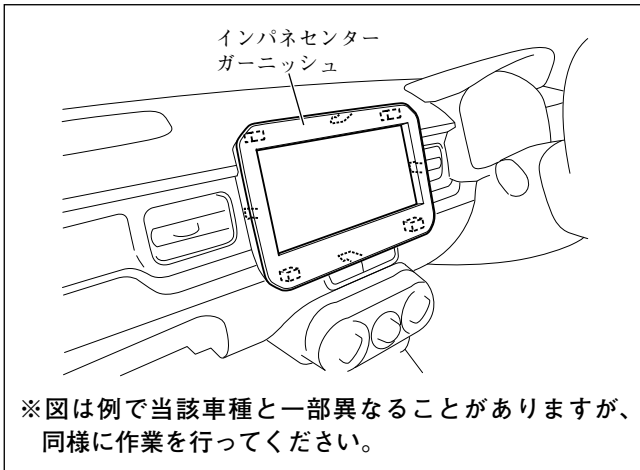

- (4) インパネセンターガーニッシュを取り外してください。

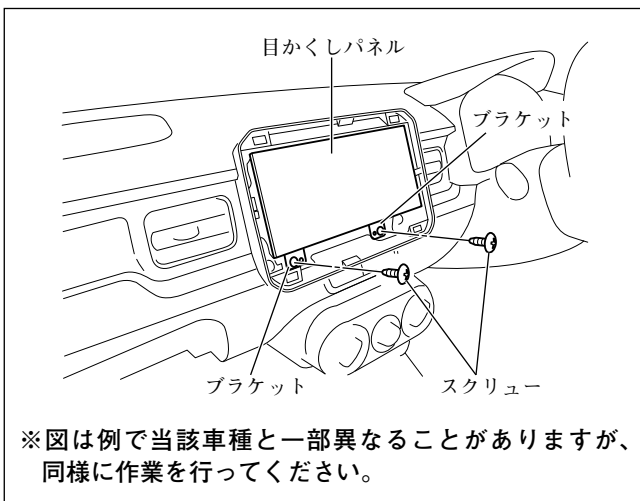

- (5) ブラケットを固定しているスクリュー (2本) を取り外してください。

- (6) ブラケットを目かくしパネルと共に取り外してください。

このとき、オーディオ用コネクターおよびアンテナ用コネクター等を外してください。(全車共通「車両部品の取り外し方法」参照)

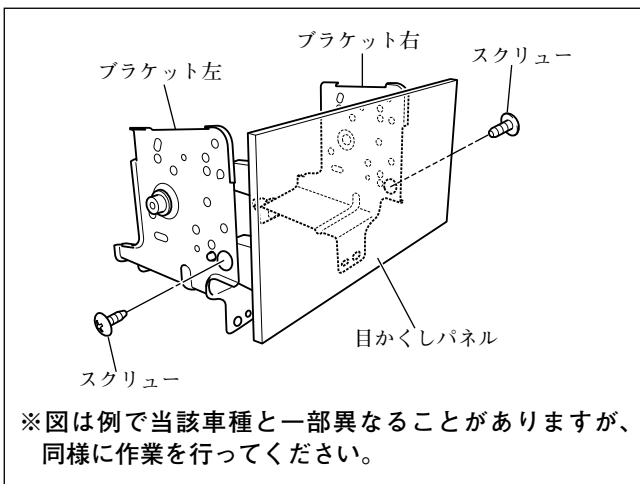

- (7) スクリュー (左右各1本) を外して、ブラケットを目かくしパネルから取り外してください。

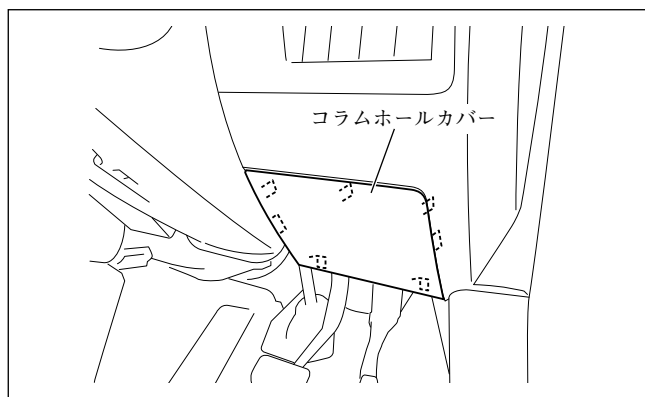

- (8) コラムホールカバーを取り外してください。
このとき、データリンクコネクタを外してください。

👍 アドバイス

オーディオレス車に取り付ける場合のみコラムホールカバーを取り外してください。

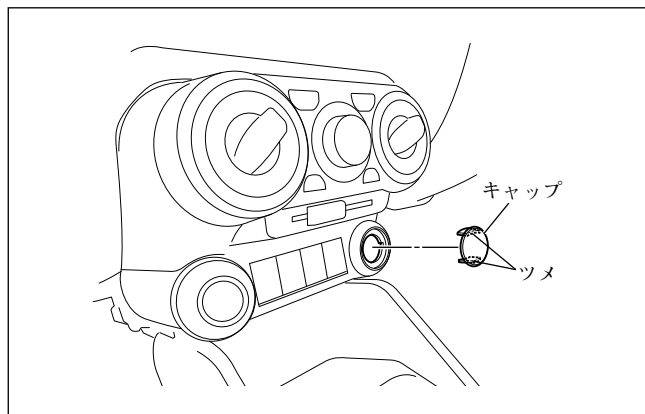

- (9) キャップを取り外してください。

👍 アドバイス

別売品USBケーブル（ソケット接続用）を取り付ける場合のみキャップを取り外してください。

● 別売のUSBケーブル（ソケット接続用）の取付方法

👍 アドバイス

E-①～E-③は、別売品USBケーブル（ソケット接続用）の同梱品です。

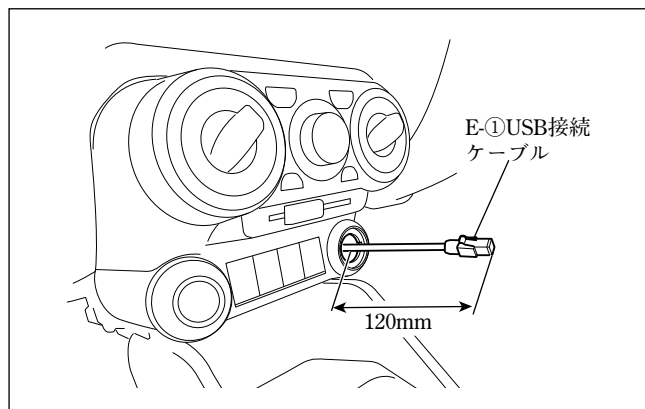
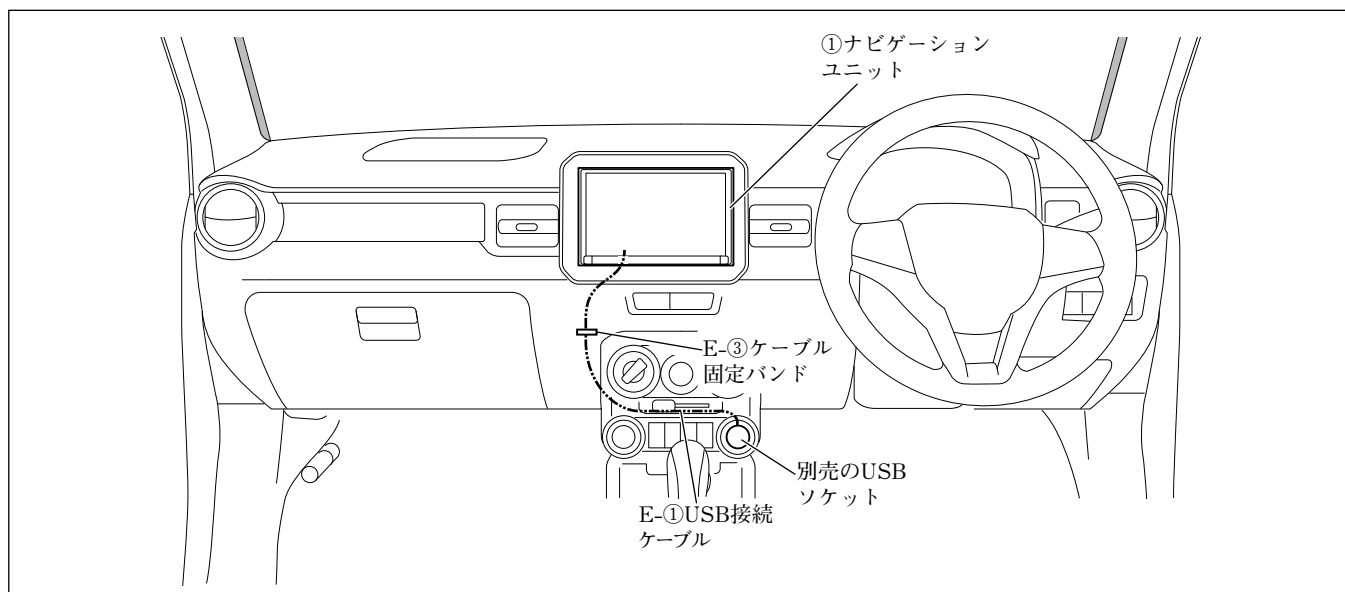

- (1) E-①USB接続ケーブルを左図のように配線してください。

注記

E-①USB接続ケーブルは、板金エッジ、樹脂エッジおよび可動部に干渉しないように配線してください。

- (2) E-①USB接続ケーブルをE-③ケーブル固定バンドで車両ハーネスに固定してください。
- (3) E-①USB接続ケーブルのコネクターを別売品のUSBソケット（39105-62R00-5PK/39105-62R10-AQS）に接続してください。
- (4) E-①USB接続ケーブルおよびナビゲーション関係の各コネクターを接続してください。（「接続のしかた」参照）

グローブボックス取付部右

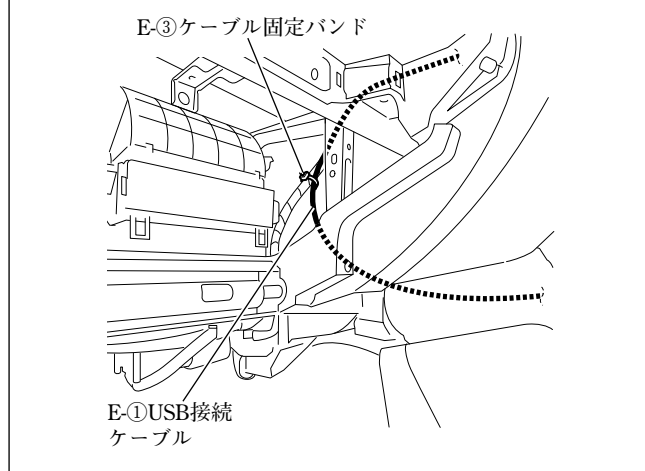

● 別売のHDMI接続ケーブルの取付方法

👍 アドバイス

- 本項目は、別売品HDMI接続ケーブルを別売品USBケーブル（ソケット接続用）と組み合わせない場合の取り付け方を示しています。
- G-①は、別売品HDMI接続ケーブルの同梱品です。

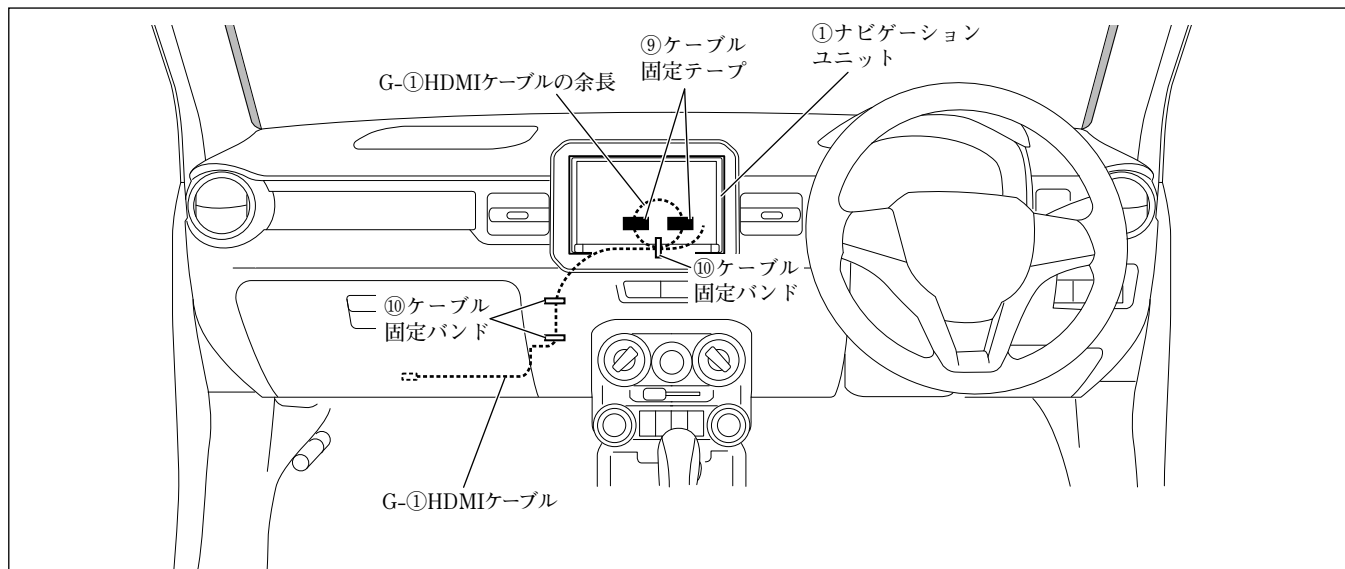

※⑨ケーブル固定テープは、25×40mmにカットして使用してください。なお、使用する場所に応じて25×80mmにカットして使用してください。

グローブボックス取付部右

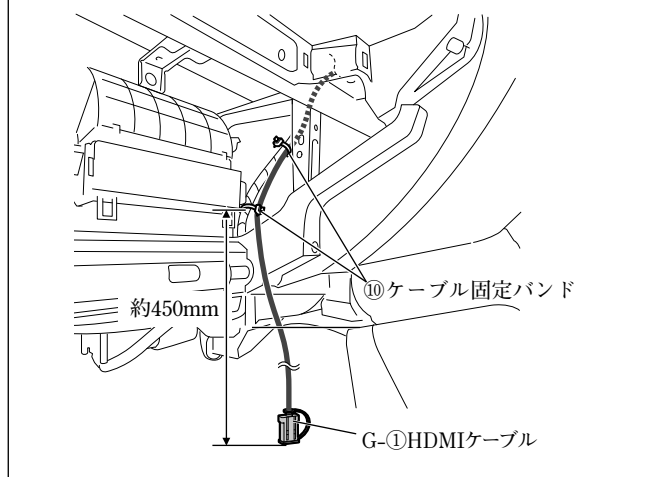

- (1) G-①HDMIケーブルは、図に示す箇所で固定してください。

ナビゲーション取付部

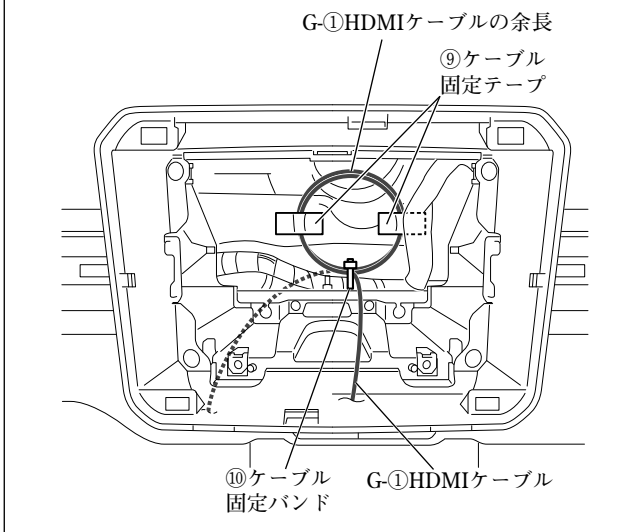

- (2) G-①HDMIケーブルの余長は、図に示す箇所で固定してください。

● 別売のHDMI接続ケーブルの取付方法

👉 アドバイス

- 本項目は、別売品HDMI接続ケーブルを別売品USBケーブル（ソケット接続用）と組み合わせるまたは、車両標準装備品のUSBソケットと組み合わせる場合の取り付け方を示しています。
- G-①、G-②およびG-④は、別売品HDMI接続ケーブルの同梱品です。

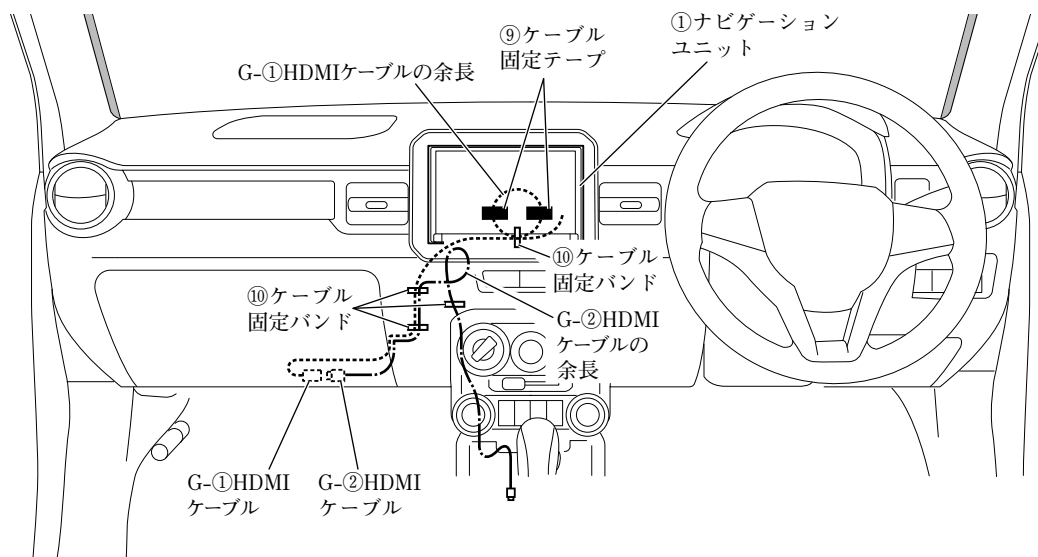

※⑨ケーブル固定テープは、25×40mmにカットして使用してください。なお、使用する場所に応じて25×80mmにカットして使用してください。

グローブボックス取付部右

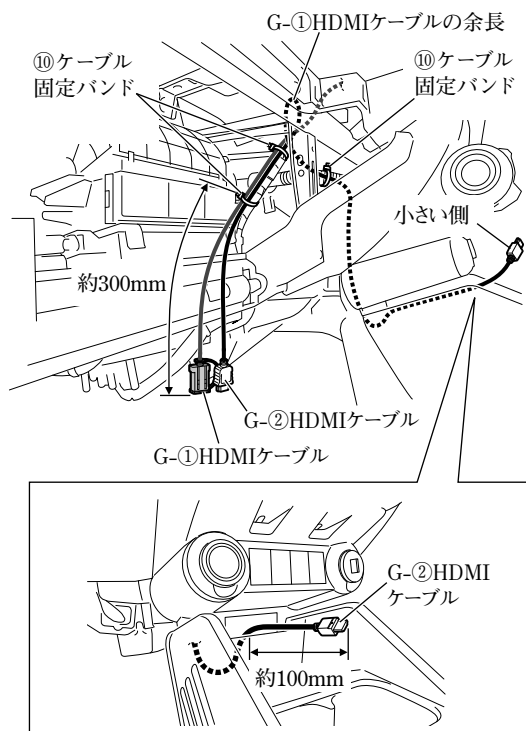

- (1) G-①HDMIケーブルおよびG-②HDMIケーブルは、図に示す箇所で固定してください。
- (2) G-②HDMIケーブルをセンターコンソールの隙間から表へ出してください。

ナビゲーション取付部

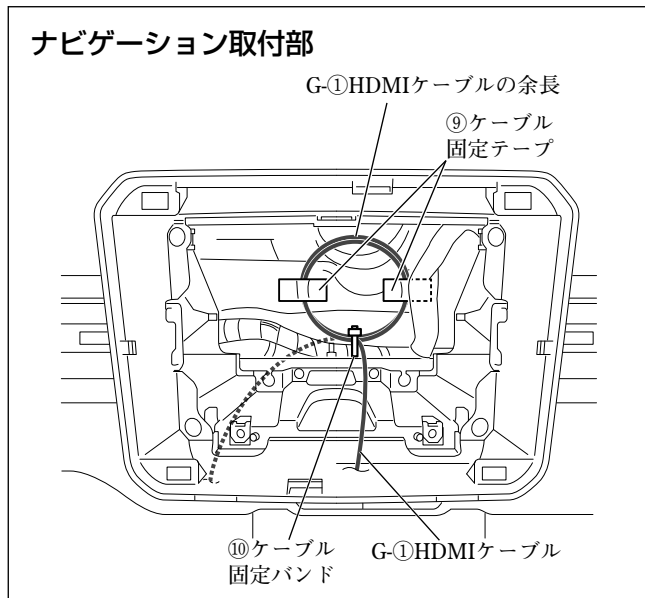

- (3) G-①HDMIケーブルの余長は、図に示す箇所で固定してください。

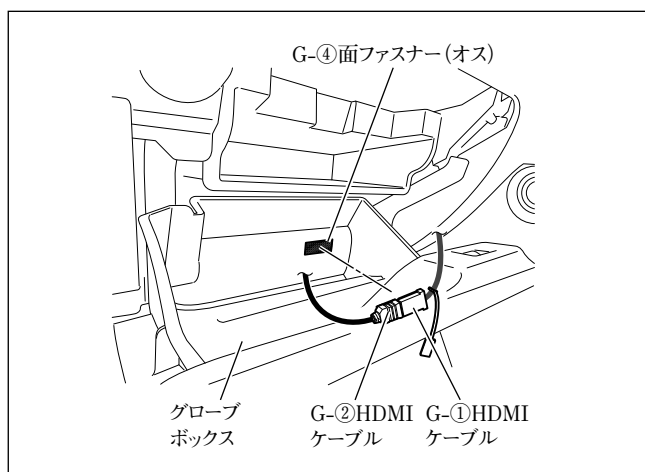

- (4) 半分にカットしたG-④面ファスナー (オス) をグローブボックスの図示位置に貼り付けてください。

注記

- 汚れ等を良く拭き取ってから貼り付けてください。汚れ等が残っていると、接着力が低下します。
- 他の用品と干渉する場合は、位置を変更して貼り付けてください。

- (5) G-①HDMIケーブルとG-②HDMIケーブルを接続し、コネクター部をG-④面ファスナー (オス) に貼り付けてください。

注記

グローブボックスの開閉時に突っ張ったり、かみ込んだりしないようにしてください。

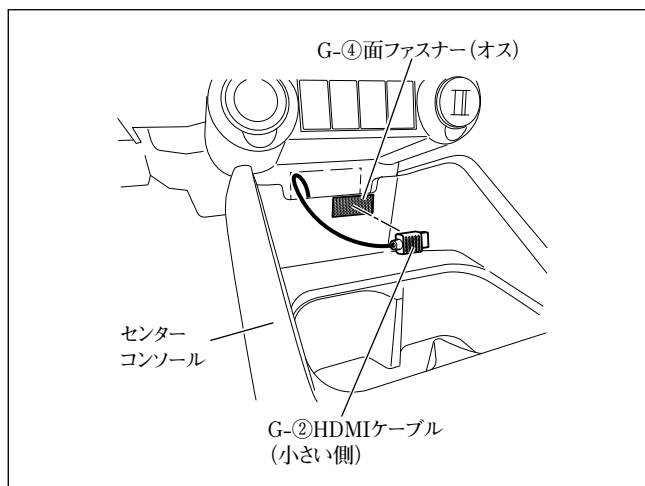

- (6) 半分にカットしたG-④面ファスナー (オス) をセンターコンソールの図示位置に貼り付けてください。

注記

- 汚れ等を良く拭き取ってから貼り付けてください。汚れ等が残っていると、接着力が低下します。
- 他の用品と干渉する場合は、位置を変更して貼り付けてください。

- (7) G-②HDMIケーブルのコネクター部をG-④面ファスナー (オス) に貼り付けてください。

● ナビゲーションユニット取付後の復元および設定

- 「車両部品の復元」を参照して取り外した部品をスクリュー等の締め忘れ (緩み) がないよう復元してください。

注記

当該用品取付時に一時的に取り外した車両部品は、必ずサービスマニュアルの手順に沿って、用品取付前の状態に戻してください。(コネクター類の接続・締付トルク等)

- 「既設部品の点検」を行ってください。

注記

取付作業完了後、車両および用品が正しく機能しているか動作確認してください。

- 「接続確認のしかた」を参照して正しく取り付けられていることを確認してください。
- 「取付店ダイアグ」を参照して各設定を行ってください。

👍 アドバイス

本手順を行わないと、車種によってはコンビネーションメーター内の時計設定ができなくなります。

● GPSアンテナの取付方法

👉 アドバイス

F-⑤は、別売品アンテナセットの同梱品です。

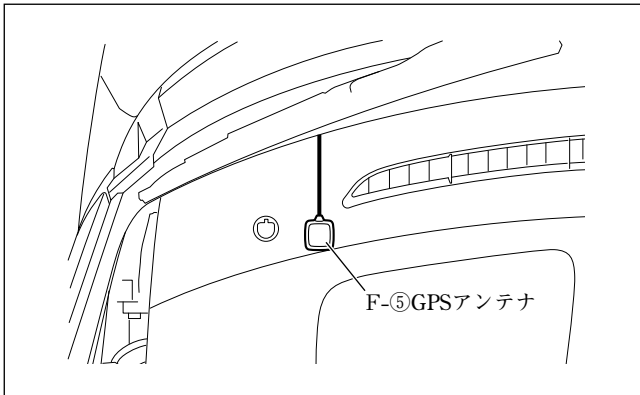

F-⑤GPSアンテナは、左図位置に取り付けてください。

● マイクの取付方法（スタンダードプラスのみ）

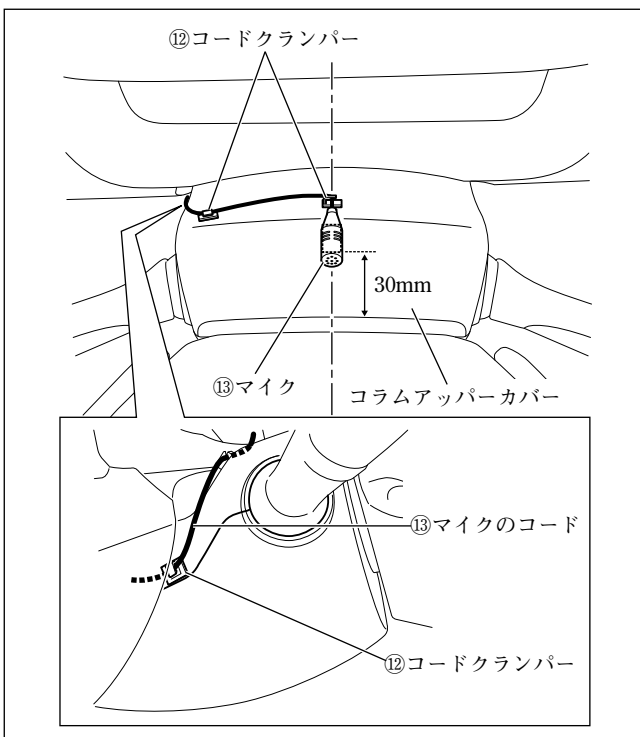

⑬マイクおよび⑫コードクランパーは、左図位置に取り付けてください。

● 配線のしかた

ナビゲーション取付部

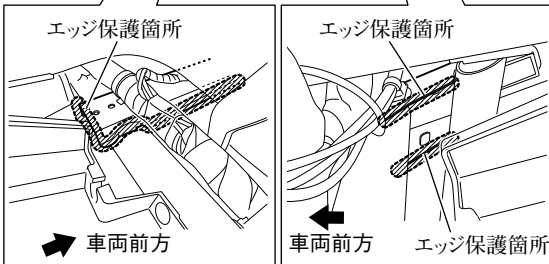
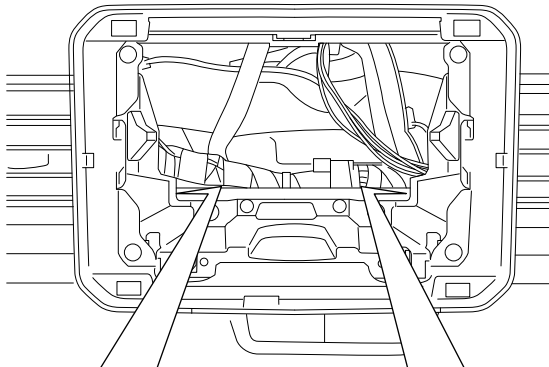

- (1) 配線を保護するため、図示箇所にエッジ保護をしてください。

注記

エッジ保護する箇所は、汚れ等をよく拭き取ってから貼り付けてください。汚れ等が残っていると、接着力が低下します。(以降同様)

グローブボックス取付部右側

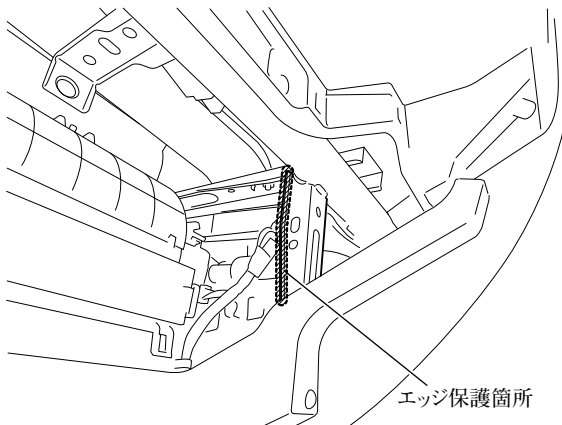

- (2) 配線を保護するため、図示箇所にエッジ保護をしてください。

👍 アドバイス

F-①～F-⑤は、別売品アンテナセットの同梱品です。

フロントピラー左

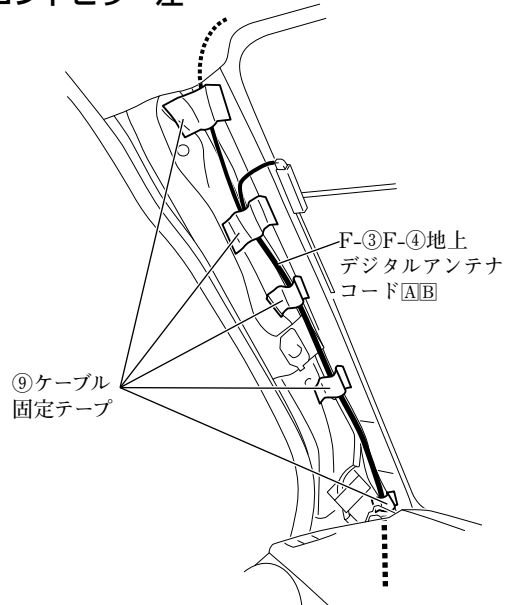

- (3) 車両左側用のF-③F-④地上デジタルアンテナコード[A][B]およびF-⑤GPSアンテナのコードは、図に示す箇所で固定してください。

📝 注記

- F-③F-④地上デジタルアンテナコード[A][B]および⑨ケーブル固定テープは、カーテンエアバッグ部品と接触しないように配索、固定してください。
- ⑨ケーブル固定テープでフロントピラーインナートリムの固定クリップ穴を塞がないでください。また、フロントピラーインナートリムの当てリブと干渉しないようにしてください。

👍 アドバイス

F-⑤GPSアンテナのコードは、車両左側のF-③F-④地上デジタルアンテナコード[A][B]と共に固定してください。

グローブボックス取付部左

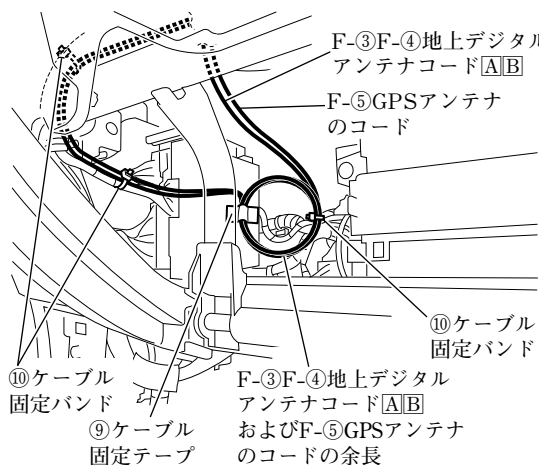

- (4) 車両左側用のF-③F-④地上デジタルアンテナコード[A][B]およびF-⑤GPSアンテナのコードの余長は、図に示す箇所で固定してください。

グローブボックス取付部上

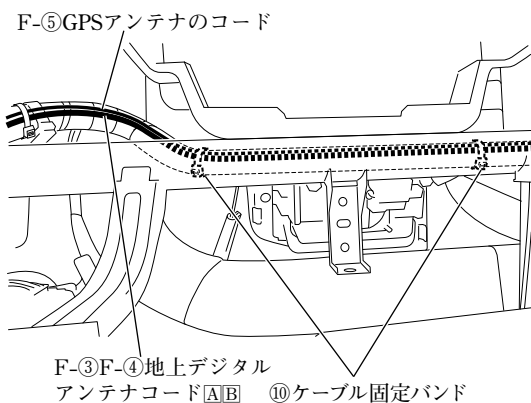

グローブボックス取付部右

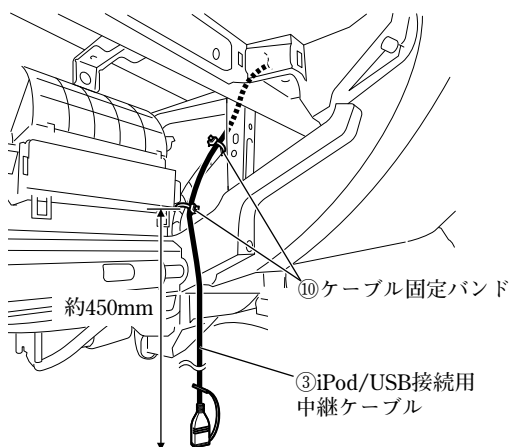

- (5) ③iPod/USB接続用中継ケーブルは、図に示す箇所で固定してください。

ナビゲーション取付部

③iPod/USB接続用中継ケーブルの余長

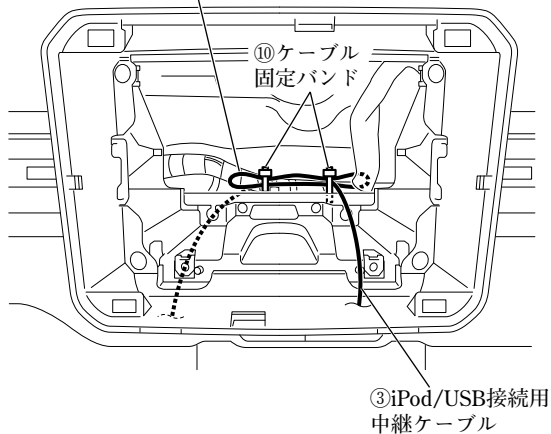

- (6) ③iPod/USB接続用中継ケーブルの余長は、図に示す箇所で固定してください。

フロントピラー右

F-③F-④地上デジタル
アンテナコードA/B

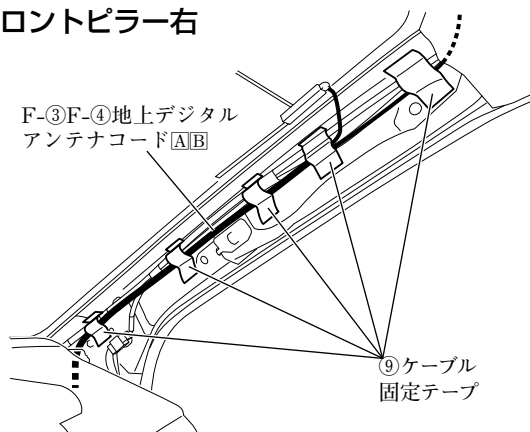

⑨ケーブル
固定テープ

運転席足元上

⑨ケーブル
固定テープ

車両ハーネス

⑩ケーブル
固定バンド

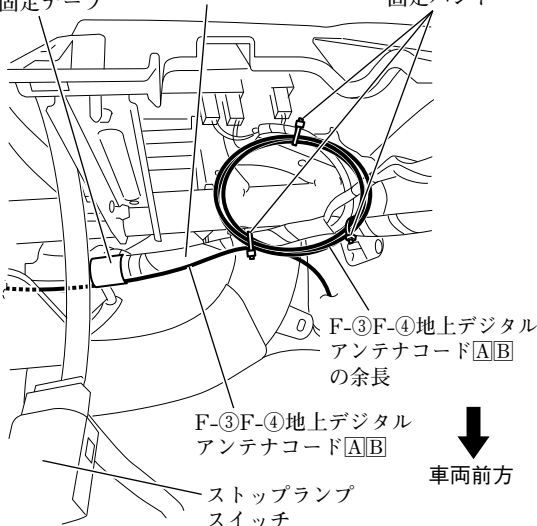

F-③F-④地上デジタル
アンテナコードA/B
の余長

F-③F-④地上デジタル
アンテナコードA/B

ストップランプ
スイッチ

↓
車両前方

運転席足元左上

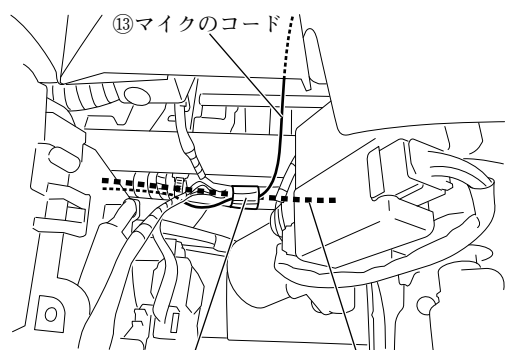

⑨ケーブル
固定テープ

F-③F-④地上デジタル
アンテナコードA/B

(7) 車両右側用のF-③F-④地上デジタルアンテナコードA/Bは、図に示す箇所固定してください。

注記

- F-③F-④地上デジタルアンテナコードA/Bおよび⑨ケーブル固定テープは、カーテンエアバッグ部品と接触しないように配索、固定してください。
- ⑨ケーブル固定テープでフロントピラーインナートリムの固定クリップ穴を塞がないでください。また、フロントピラーインナートリムの当てリブと干渉しないようにしてください。

(8) 車両右側用のF-③F-④地上デジタルアンテナコードA/Bの余長は、図に示す箇所固定してください。

警告

F-③F-④地上デジタルアンテナコードA/Bの余長は、ほどけないように⑩ケーブル固定バンドで車両ハーネスと共に確実に固定してください。ほどけてブレーキペダル等に巻きつくと、交通事故の原因となります。

(9) ⑬マイクのコードは、図に示す箇所固定してください。

アドバイス

⑬マイクのコードと共にF-③F-④地上デジタルアンテナコードを固定してください。

ナビゲーション取付部

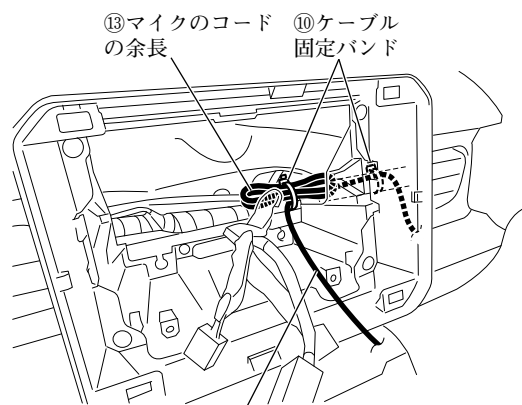

⑬マイクのコード

- (10) ⑬マイクのコードの余長は、図に示す箇所で固定してください。

警告

取付概要を参照し、ステアリング操作やチルト機構などの可動時に⑬マイクのコードが突っ張ったり、かみ込んだりしないことを確認して、⑩ケーブル固定バンドで車両ハーネスなどに固定してください。コードがステアリング機構などにかみ込んだり、巻きついたりすると、交通事故の原因となります。

アドバイス

- ⑬マイクのコードと共にF-③F-④地上デジタルアンテナコードを固定してください。

● ナビゲーションユニットの取付方法

👉 アドバイス

別売品の各ケーブルを取り付ける場合は、①ナビゲーションユニットの取付前に別売品の取付作業を行ってください。

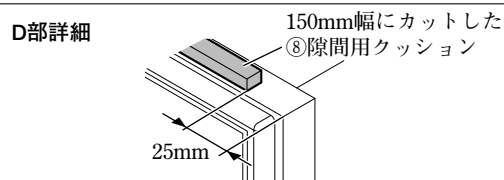
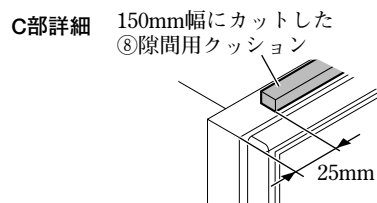
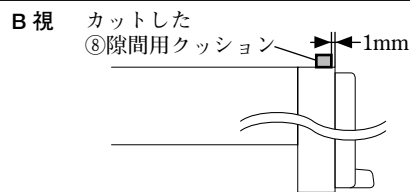
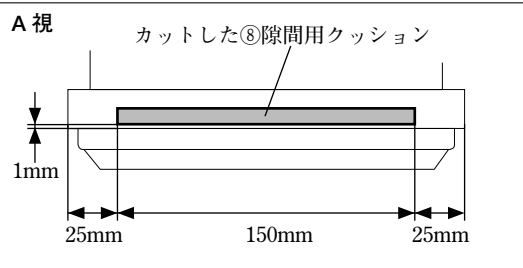
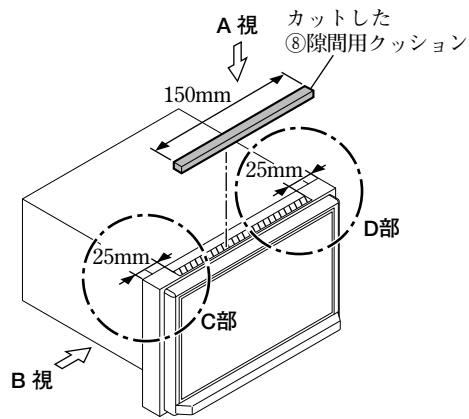

- (1) ⑧隙間用クッションを①ナビゲーションユニットに取り付けてください。

注記

⑧隙間用クッションは、必ず指定された位置へ貼り付けてください。指定された位置に貼り付けないとモニターの開閉に影響が出るおそれがあります。

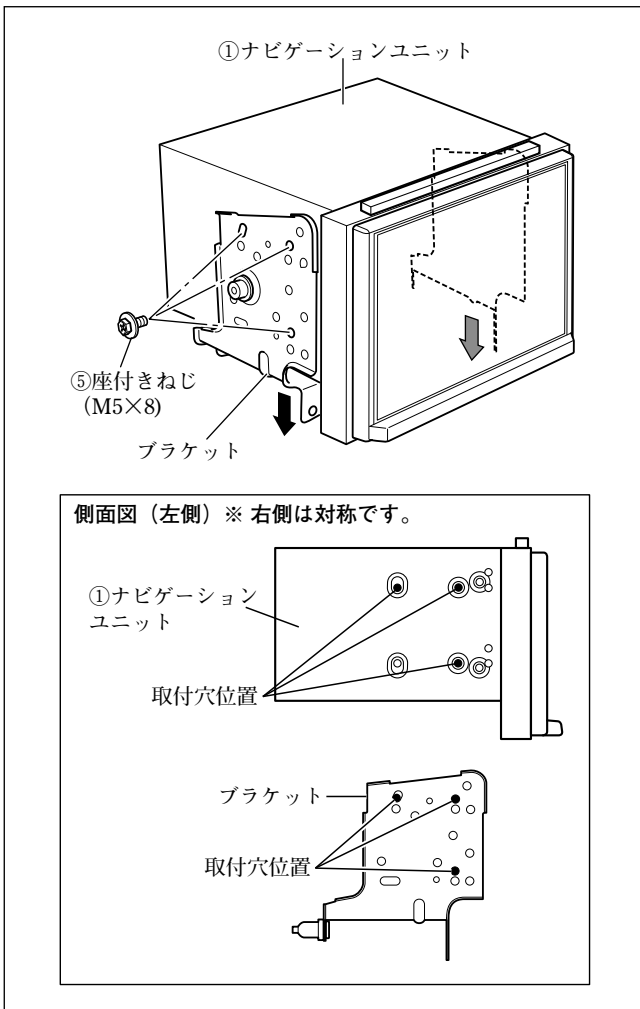

(2) ブラケットを⑤座付きねじ (M5×8) で①ナビゲーションユニットに取り付けてください。

注記

- ブラケット (左右) を下へ引きながら⑤座付きねじ (M5×8) を締めてください。
- ねじは振動等により緩みが発生しないように、全箇所確実に増し締めをしてください。

アドバイス

①ナビゲーションユニットに取り付ける際、ブラケットの穴は左図の穴を使用してください。

(3) ①ナビゲーションユニットの保護フィルムをはがしてください。

注記

保護フィルムをはがした後は、傷付けないように作業してください。

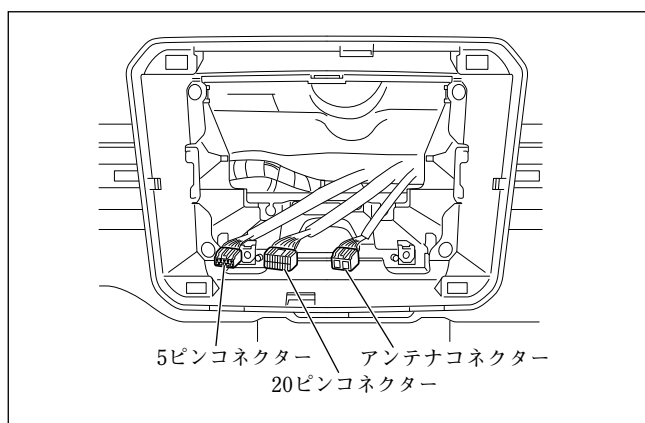

- (4) ④専用接続ハーネスを車両側の20ピンコネクタおよび5ピンコネクタに接続してください。「接続のしかた」参照
- (5) 別売のアンテナ変換ケーブル (99000-79AC7) に車両側のアンテナコネクタを接続してください。「接続のしかた」参照
- (6) 別売のアンテナ変換ケーブル (99000-79AC7) のオートアンテナコントロールコード (青) と④専用接続ハーネスのオートアンテナコントロールコード (青) を接続してください。「接続のしかた」参照
- (7) 以下のコードを①ナビゲーションユニットに接続してください。「接続のしかた」、「他の機器との接続のしかた」参照
 - ・ F-⑤GPSアンテナ
 - ・ F-③F-④地上デジタルアンテナコード **A****B**
 - ・ ⑬マイクのコード (スタンダードプラスのみ)
 - ・ ③ iPod/USB接続用中継ケーブル
- (8) ④専用接続ハーネスの14ピンコネクタと別売のアンテナ変換ケーブル (99000-79AC7) のアンテナプラグを①ナビゲーションユニットに接続してください。「接続のしかた」参照
- (9) ⑦カメラ接続ケーブルの12ピンコネクタを①ナビゲーションユニットに接続してください。「接続のしかた」参照
- (10) 別売品を取り付ける場合は、①ナビゲーションユニットに接続してください。「他の機器との接続のしかた」参照
- (11) ④専用接続ハーネスの16ピンコネクタを①ナビゲーションユニットに接続してください。「接続のしかた」参照

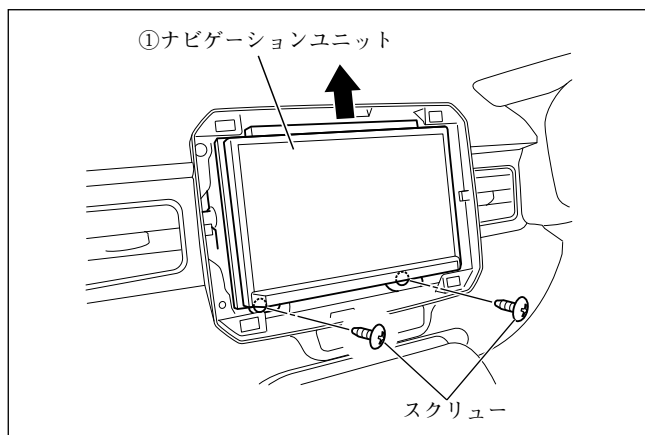

(12) ①ナビゲーションユニットを取り付け、スクリュー（2本）で固定してください。

注記

①ナビゲーションユニットを上へ押さえながらスクリューを締めてください。

警告

部品の締め忘れがないか、再度確認してください。また、車両ハーネスおよび配線したコードの無理な押し込み、噛み込みがないか点検してください。断線、切断などで火災や感電の原因となります。

注記

電源やナビ信号のハーネスは、車両ブラケット等に挟み込んだり、保護していないシャープエッジと接触しないように処理してください。

断線やショート等で車両の動作に不具合が発生する原因となります。

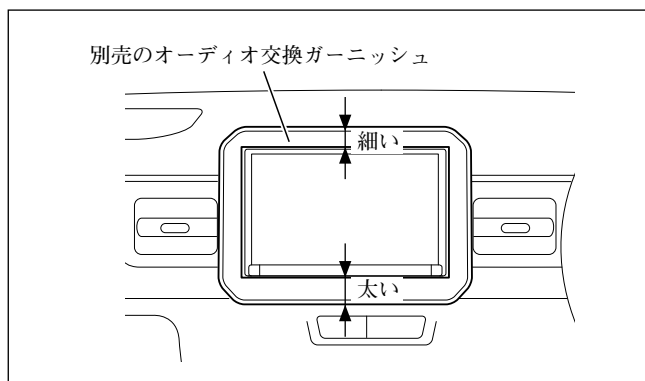

(13) 別売のオーディオ交換ガーニッシュを取り付けてください。

注記

別売のオーディオ交換ガーニッシュは図の向きで取り付けてください。

アドバイス

別売のオーディオ交換ガーニッシュが必要です。

イグニス 全方位モニター付き車の場合

● 取付概要

👉 アドバイス

スタンダードプラスを取り付ける場合のみ、⑬マイクの取り付けが必要です

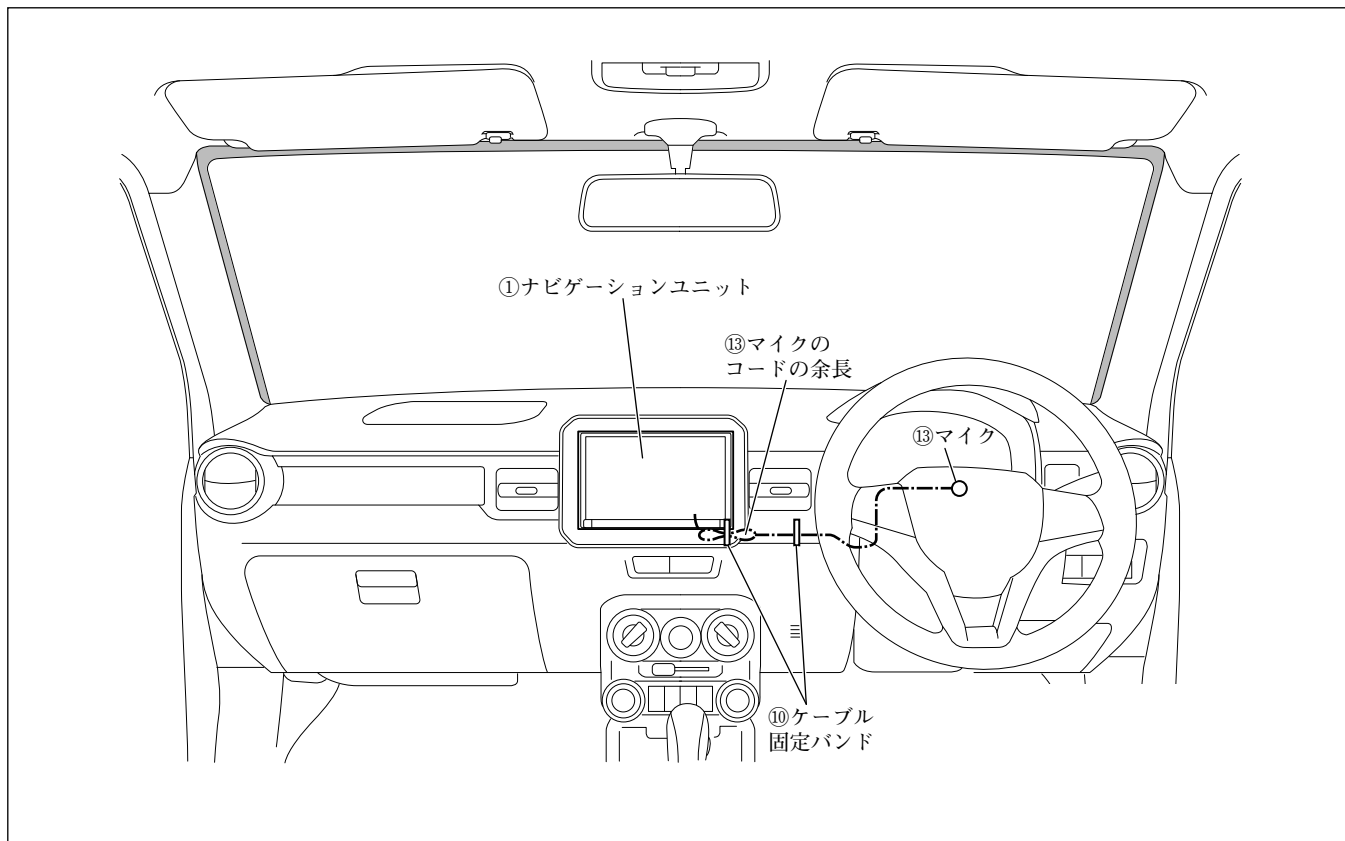

● マイクの取付方法 (スタンダードプラスのみ)

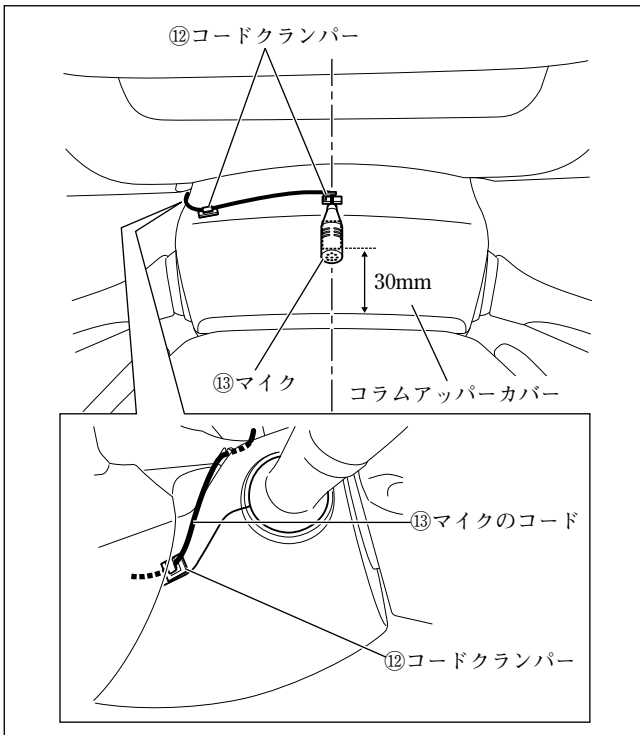

- (1) ⑬マイクおよび⑫コードクランパーは、左図位置に取り付けてください。

ナビゲーション取付部

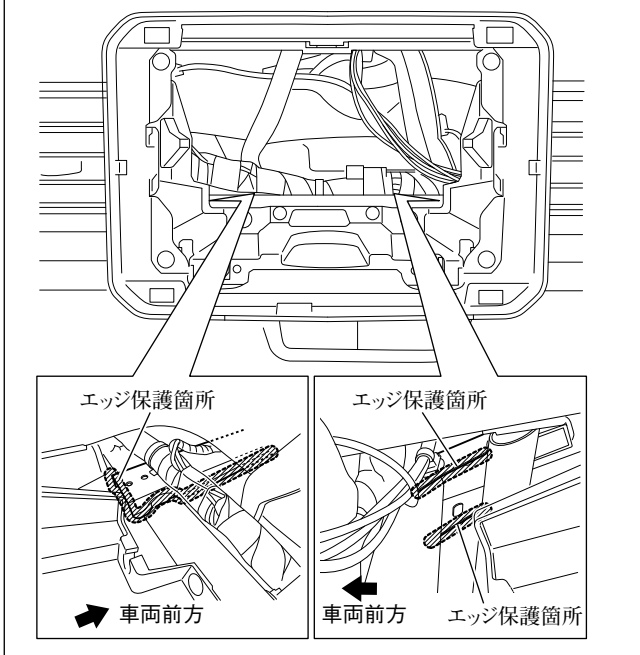

- (2) 配線を保護するため、図示箇所にエッジ保護をしてください。

注記

エッジ保護する箇所は、汚れ等をよく拭き取ってから貼り付けてください。汚れ等が残っていると、接着力が低下します。(以降同様)

運転席足元左上

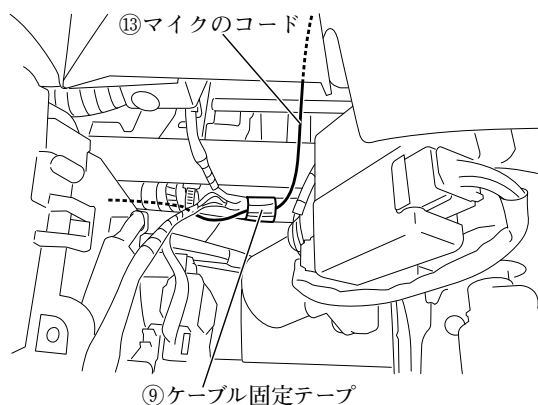

- (3) ⑬マイクのコードは、図に示す箇所で固定してください。

ナビゲーション取付部

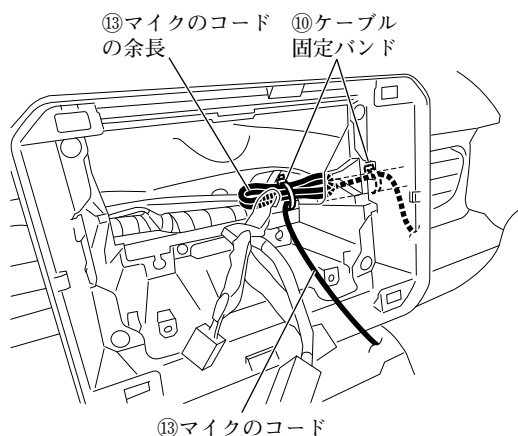

- (4) ⑬マイクのコードの余長は、図に示す箇所で固定してください。

! 警告

取付概要を参照し、ステアリング操作やチルト機構などの可動時に⑬マイクのコードが突っ張ったり、かみ込んだりしないことを確認して、⑩ケーブル固定バンドで車両ハーネスなどに固定してください。コードがステアリング機構などにかみ込んだり、巻きついたりすると、交通事故の原因となります。

● ナビゲーションユニットの取付方法

👉 アドバイス

別売品の各ケーブルを取り付ける場合は、①ナビゲーションユニットの取付前に別売品の取付作業を行ってください。

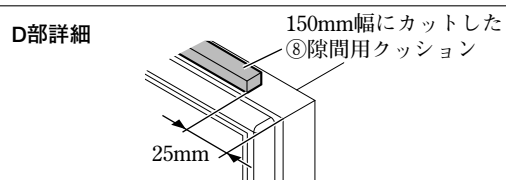
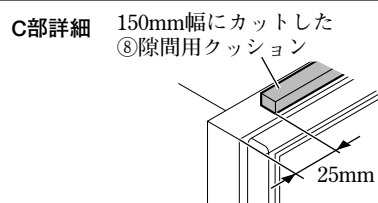
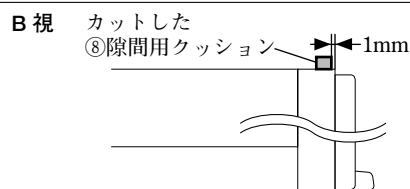
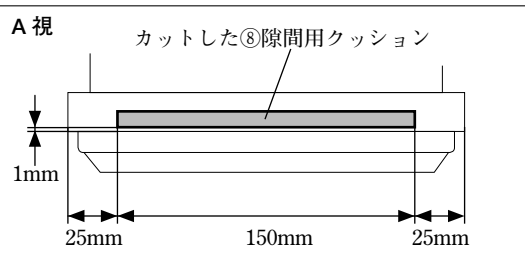
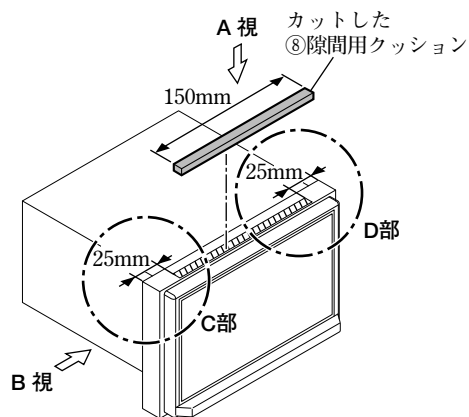

- (1) ⑧隙間用クッションを①ナビゲーションユニットに取り付けてください。

注記

⑧隙間用クッションは、必ず指定された位置へ貼り付けてください。指定された位置に貼り付けないとモニターの開閉に影響が出るおそれがあります。

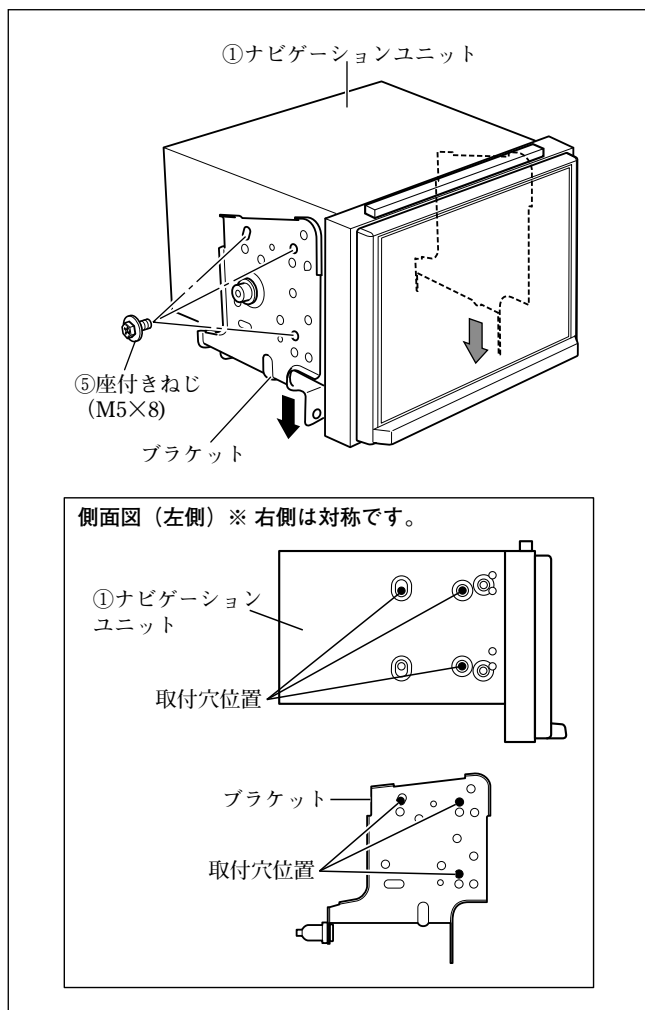

(2) ブラケットを⑤座付きねじ (M5×8) で①ナビゲーションユニットに取り付けてください。

注記

- ブラケット (左右) を下へ引きながら⑤座付きねじ (M5×8) を締めてください。
- ねじは振動等により緩みが発生しないように、全箇所確実に増し締めをしてください。

アドバイス

①ナビゲーションユニットに取り付ける際、ブラケットの穴は左図の穴を使用してください。

(3) ①ナビゲーションユニットの保護フィルムをはがしてください。

注記

保護フィルムをはがした後は、傷付けないように作業してください。

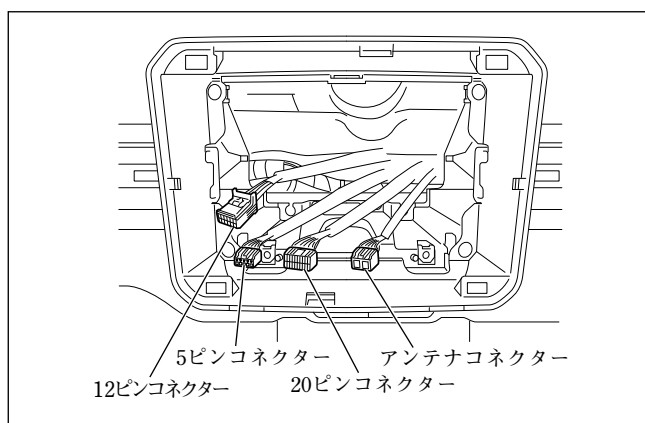

- (4) ④専用接続ハーネスを車両側の20ピンコネクタおよび5ピンコネクタに接続してください。「接続のしかた」参照
- (5) 別売のアンテナ変換ケーブル (99000-79AC7) に車両側のアンテナコネクタを接続してください。「接続のしかた」参照
- (6) 別売のアンテナ変換ケーブル (99000-79AC7) のオートアンテナコントロールコード (青) と④専用接続ハーネスのオートアンテナコントロールコード (青) を接続してください。「接続のしかた」参照
- (7) 以下のコードを①ナビゲーションユニットに接続してください。「接続のしかた」、「他の機器との接続のしかた」参照
 - ・GPSアンテナ
 - ・地上デジタルアンテナコード
 - ・⑬マイクのコード (スタンダードプラスのみ)
 - ・USB接続ケーブル

👉 アドバイス

- 地上デジタルアンテナコードは、アンテナコネクタにビニールテープで固定されています。ビニールテープから外してください。
- USB接続ケーブルは車両標準装備品です。

- (8) ④専用接続ハーネスの14ピンコネクタと別売のアンテナ変換ケーブル (99000-79AC7) のアンテナプラグを①ナビゲーションユニットに接続してください。「接続のしかた」参照
- (9) 車両側の12ピンコネクタを①ナビゲーションユニットに接続してください。「接続のしかた」参照
- (10) 別売品を取り付ける場合は、①ナビゲーションユニットに接続してください。「他の機器との接続のしかた」参照
- (11) ④専用接続ハーネスの16ピンコネクタを①ナビゲーションユニットに接続してください。「接続のしかた」参照

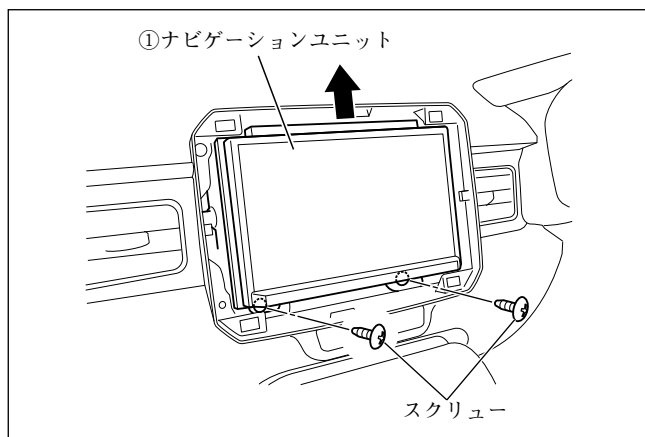

(12) ①ナビゲーションユニットを取り付け、スクリュー（2本）で固定してください。

注記

①ナビゲーションユニットを上へ押さえながらスクリューを締めてください。

警告

部品の締め忘れがないか、再度確認してください。また、車両ハーネスおよび配線したコードの無理な押し込み、噛み込みがないか点検してください。断線、切断などで火災や感電の原因となります。

注記

電源やナビ信号のハーネスは、車両ブラケット等に挟み込んだり、保護していないシャープエッジと接触しないように処理してください。

断線やショート等で車両の動作に不具合が発生する原因となります。

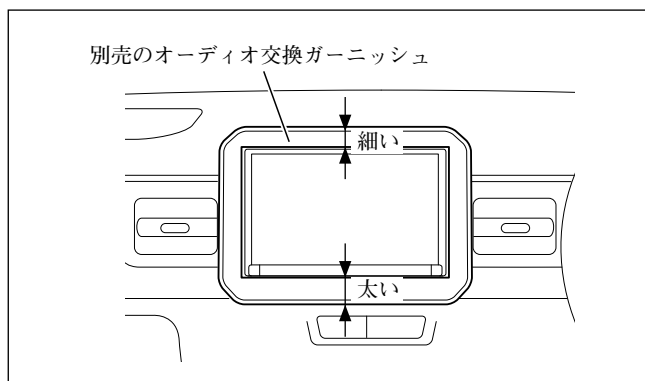

(13) 別売のオーディオ交換ガーニッシュを取り付けてください。

注記

別売のオーディオ交換ガーニッシュは図の向きで取り付けてください。

アドバイス

別売のオーディオ交換ガーニッシュが必要です。

ランディの場合

● 車両部品の取り外し方法

注記

- 車両部品の損傷や、車両システムに不具合を発生させるおそれがあります。車両部品の取り外しは、必ずサービスマニュアルを参照して行ってください。
- 取り外したスクリュー、ボルトおよびクリップ等は再使用します。紛失しないでください。

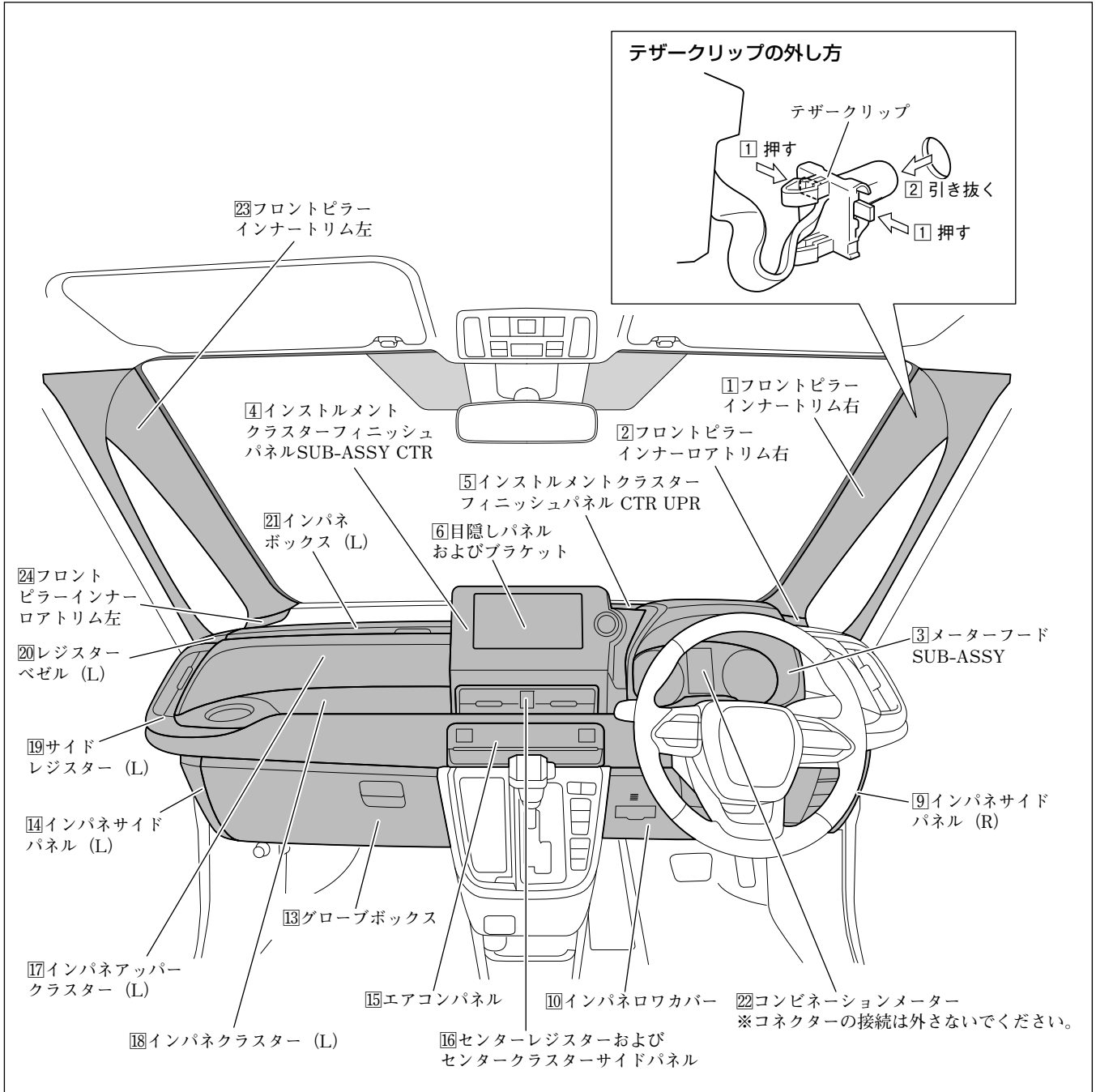

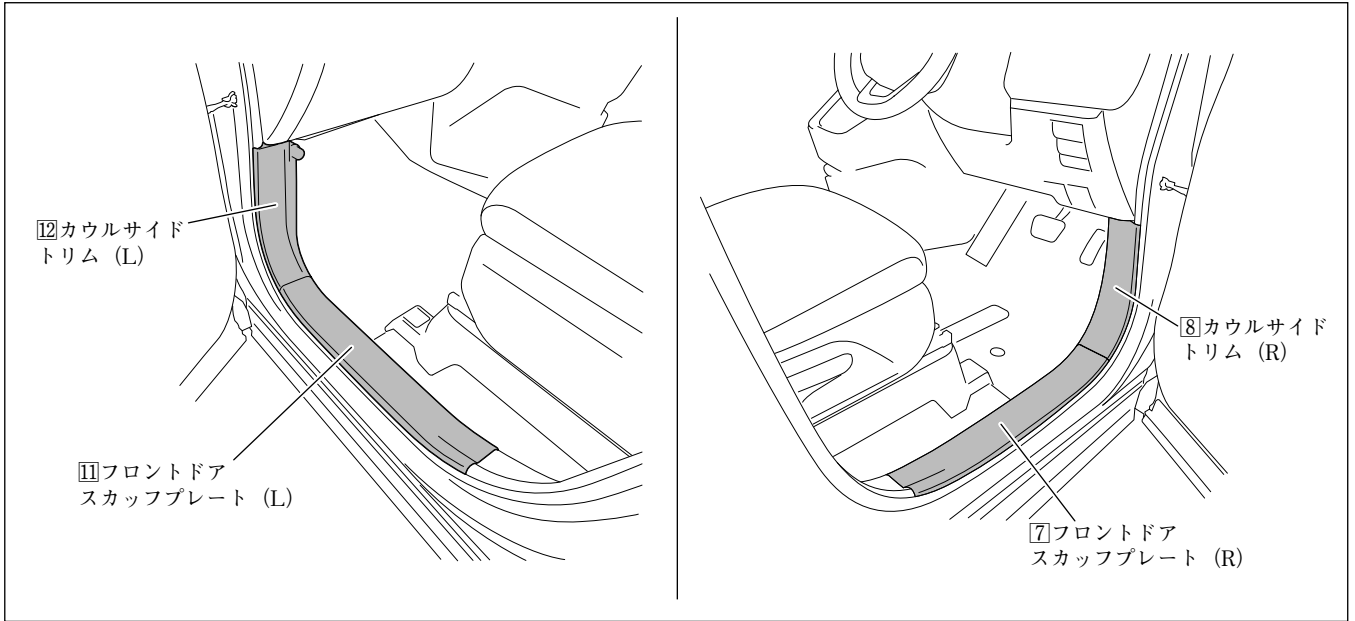

● 取付概要

👉 アドバイス

- F-①～F-⑤は、別売品アンテナセットの同梱品です。
- スタンダードプラスを取り付ける場合のみ⑬マイクの取り付けが必要です。

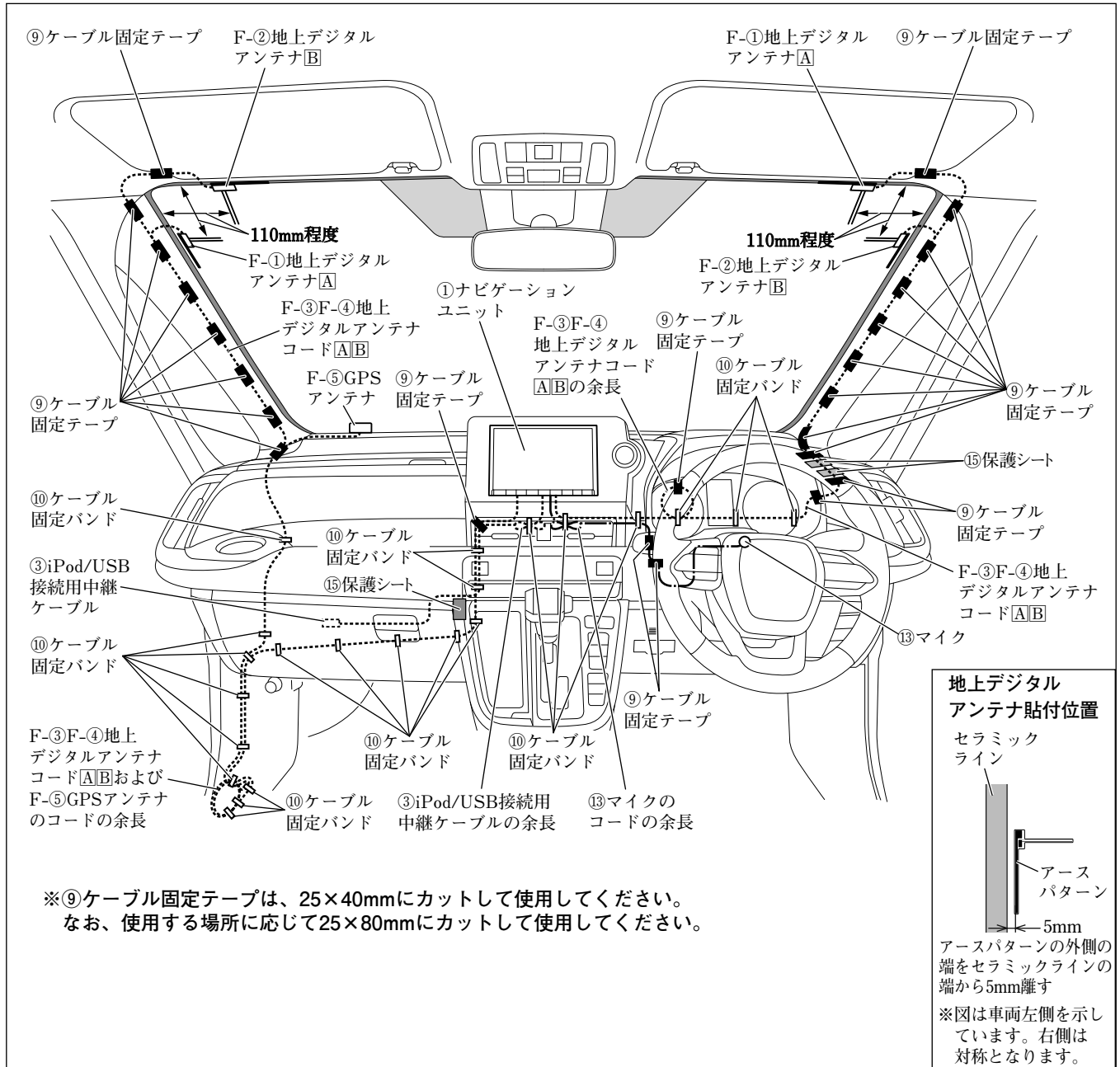

● GPSアンテナの取付方法

👉 アドバイス

F-⑤は、別売品アンテナセットの同梱品です。

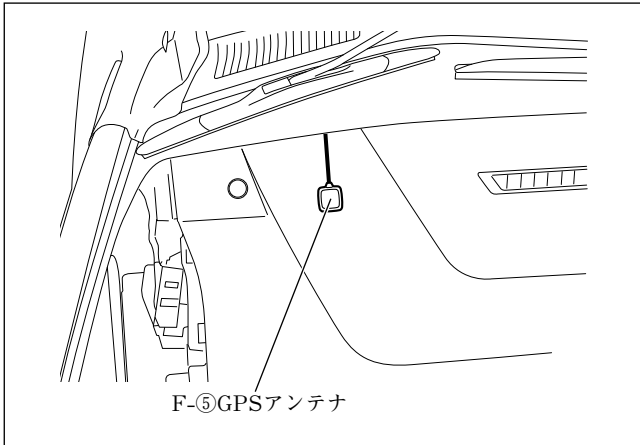

F-⑤GPSアンテナは、左図位置に取り付けてください。

● マイクの取付方法（スタンダードプラスのみ）

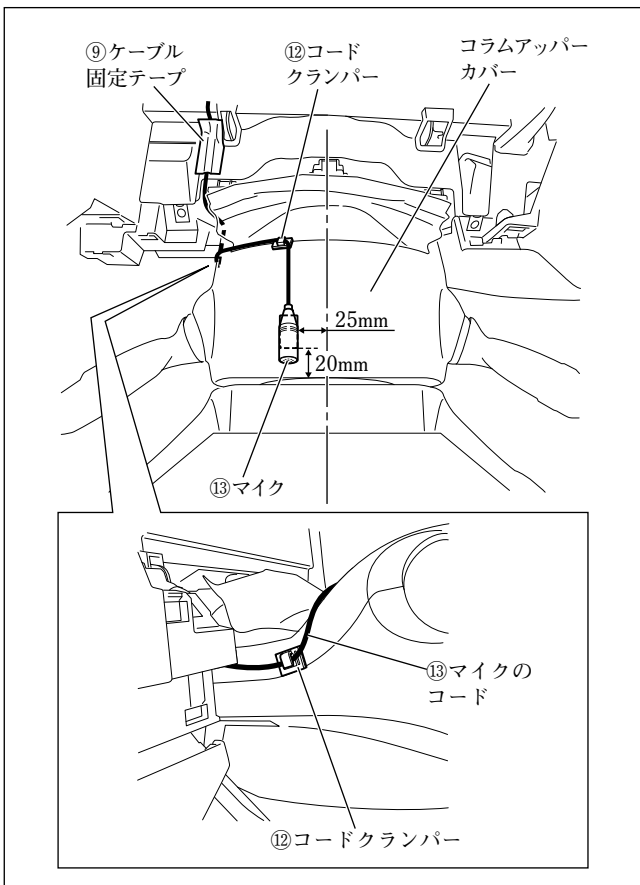

- (1) ⑬マイクおよび⑫コードクランパーは、左図位置に取り付けてください。
- (2) ⑬マイクのコードは、図に示す個所で固定してください。

● 配線のしかた

👉 アドバイス

F-①～F-⑤は、別売品アンテナセットの同梱品です。

フロントピラー左

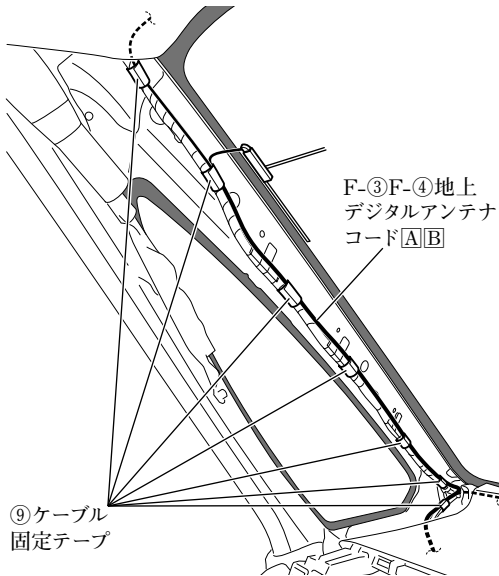

- (1) 車両左側用のF-③F-④地上デジタルアンテナコードA/BおよびF-⑤GPSアンテナのコードは、図に示す箇所で固定してください。

注記

- F-③F-④地上デジタルアンテナコードA/Bおよび⑨ケーブル固定テープは、カーテンエアバッグ部品と接触しないように配索、固定してください。
- ⑨ケーブル固定テープでフロントピラーインナートリムの固定クリップ穴を塞がないでください。また、フロントピラーインナートリムの当てリブと干渉しないようにしてください。

👉 アドバイス

F-⑤GPSアンテナのコードは、車両左側のF-③F-④地上デジタルアンテナコードA/Bと共に固定してください。

インパネボックス (L) 取付部

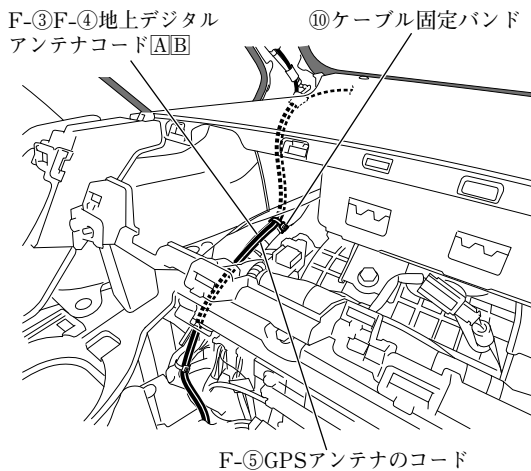

- (2) 車両左側用のF-③F-④地上デジタルアンテナコードA/BおよびF-⑤GPSアンテナのコードの余長は、図に示す箇所で固定してください。

グローブボックス取付部左

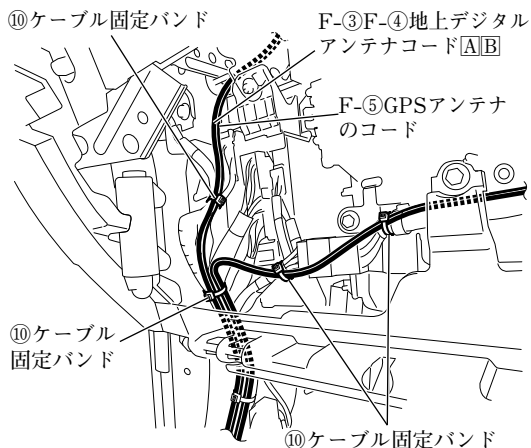

カウルサイドトリム (L) 取付部

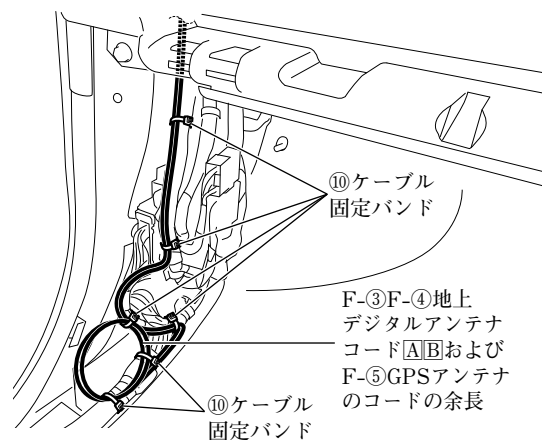

グローブボックス取付部右

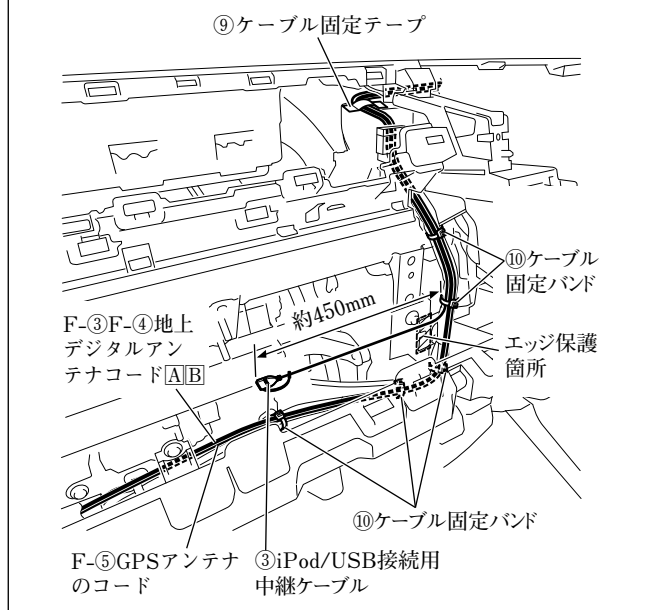

- (3) 配線を保護するため、図示箇所にエッジ保護をしてください。

注記

エッジ保護する箇所は、汚れ等をよく拭き取ってから貼り付けてください。汚れ等が残っていると、接着力が低下します。(以降同様)

- (4) ③iPod/USB接続用中継ケーブルは、図に示す箇所で固定してください。

注記

F-③F-④地上デジタルアンテナコードA/BおよびF-⑤GPSアンテナコードと沿う箇所は、共に固定してください。

フロントピラー右

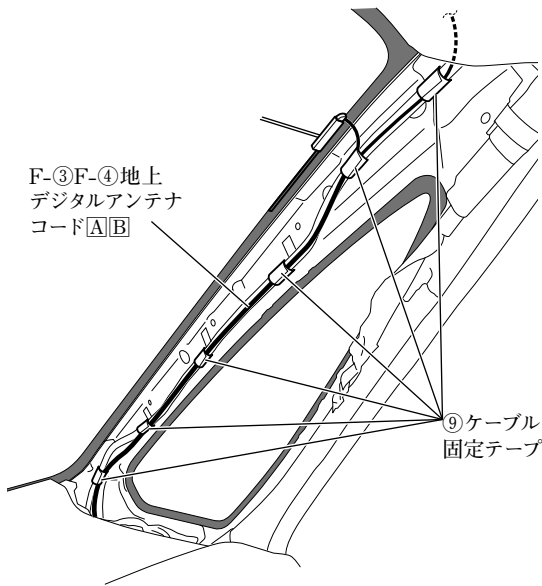

フロントピラー右下

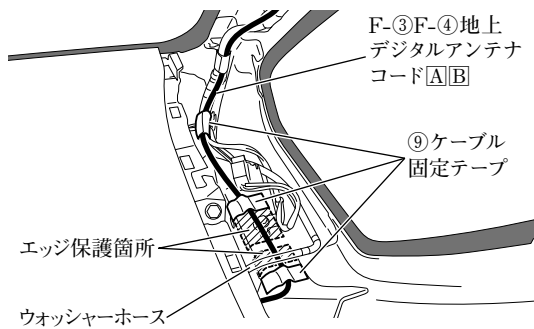

コンビネーションメーター取付部

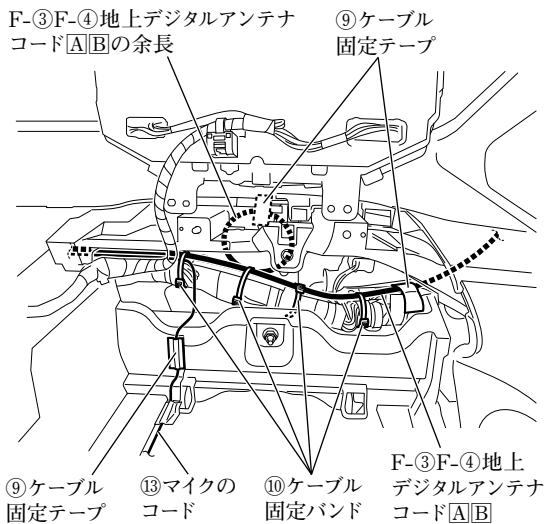

- (5) 車両右側用のF-③F-④地上デジタルアンテナコードA/Bは、図に示す箇所固定してください。

注記

- F-③F-④地上デジタルアンテナコードA/Bおよび⑨ケーブル固定テープは、カーテンエアバッグ部品と接触しないように配索、固定してください。
- ⑨ケーブル固定テープでフロントピラーインナートリムの固定クリップ穴を塞がないでください。また、フロントピラーインナートリムの当てリブと干渉しないようにしてください。

- (6) 配線を保護するため、図示箇所にエッジ保護をしてください。
- (7) 車両右側用のF-③F-④地上デジタルアンテナコードA/Bは、図に示す箇所固定してください。

注記

ウォッシャーホースの下側を通してください。

- (8) 車両右側用のF-③F-④地上デジタルアンテナコードA/Bの余長は、図に示す箇所固定してください。

警告

F-③F-④地上デジタルアンテナコードA/Bの余長は、ほどけないように⑩ケーブル固定バンドで車両ハーネスと共に確実に固定してください。ほどけてブレーキペダル等に巻きつくと、交通事故の原因となります。

- (9) ⑬マイクのコードは、図に示す箇所固定してください。

注記

F-③F-④地上デジタルアンテナコードA/Bと沿う箇所は、共に固定してください。

ナビゲーション取付部

③ iPod/USB接続用
中継ケーブルの余長

⑩ ケーブル
固定バンド

⑬ マイクのコード
の余長

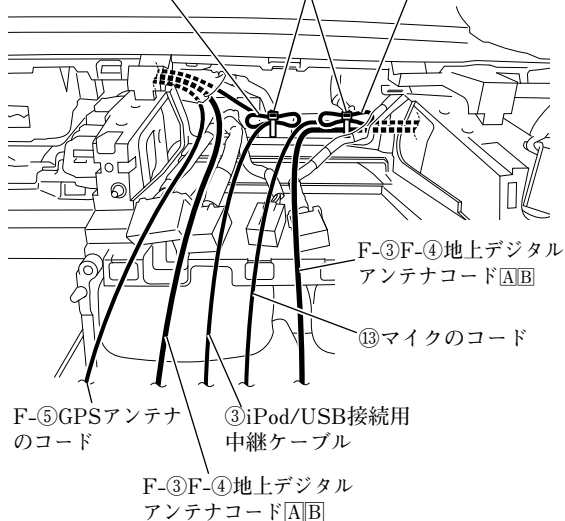

(10) ⑬ マイクのコードの余長は、図に示す箇所で固定してください。

警告

取付概要を参照し、ステアリング操作やチルト機構などの可動時に⑬ マイクのコードが突っ張ったり、かみ込んだりしないことを確認して、⑩ ケーブル固定バンドで車両ハーネスなどに固定してください。コードがステアリング機構などにかみ込んだり、巻きついたりすると、交通事故の原因となります。

アドバイス

余長と共に車両右側用のF-③F-④地上デジタルアンテナコード[A][B]を固定してください。

(11) ③ iPod/USB接続用中継ケーブルの余長は、図に示す箇所で固定してください。

● ナビゲーションユニットの取付方法

👉 アドバイス

別売品の各ケーブルを取り付ける場合は、①ナビゲーションユニットの取付前に別売品の取付作業を行ってください。

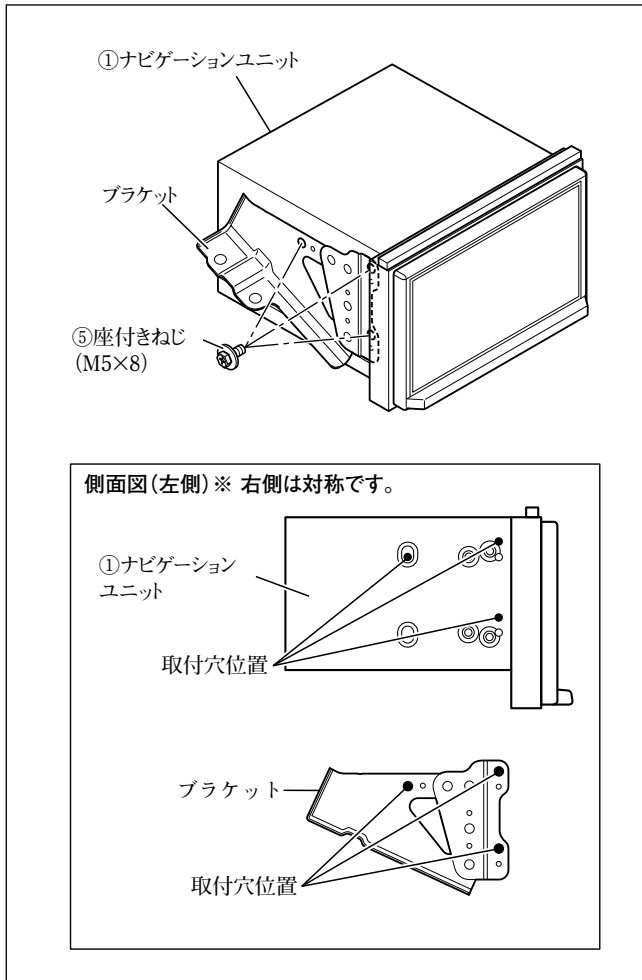

- (1) ⑧隙間用クッションを①ナビゲーションユニットに取り付けてください。(全車共通「隙間用クッションの取付方法」参照)
- (2) ブラケット左およびブラケット右を⑤座付きねじ (M5×8) で①ナビゲーションユニットに取り付けてください。

注記

ねじは振動等により緩みが発生しないように、全箇所確実に増し締めをしてください。

👉 アドバイス

①ナビゲーションユニットに取り付ける際、ブラケットの穴は左図の穴を使用してください。

- (3) ①ナビゲーションユニットの保護フィルムをはがしてください。

注記

保護フィルムをはがした後は、傷付けないように作業してください。

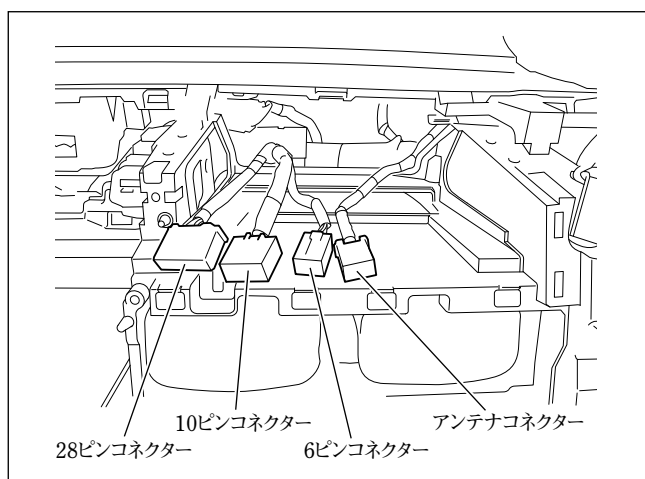

- (4) Q-①アンテナ変換ケーブルを車両側のアンテナコネクタに接続してください。(「接続のしかた」参照)
- (5) Q-①アンテナ変換ケーブルの端子を車両側の10ピンコネクタ8番端子に挿入してください。(「接続のしかた」参照)

注記

挿入先を間違えないでください。

- (6) P-①電源ハーネスを車両側の10ピンコネクタ、6ピンコネクタおよび28ピンコネクタに接続してください。(「接続のしかた」参照)
- (7) ④専用接続ハーネスをP-①電源ハーネスの20ピンコネクタおよび5ピンコネクタに接続してください。(「接続のしかた」参照)
- (8) 以下のコードを①ナビゲーションユニットに接続してください。
(「接続のしかた」、「他の機器との接続のしかた」参照)
- ・ F-⑤GPSアンテナ
 - ・ F-③F-④地上デジタルアンテナコード **A****B**
 - ・ ⑬マイクのコード (スタンダードプラスのみ)
 - ・ ③iPod/USB接続用中継ケーブル
- (9) ④専用接続ハーネスの14ピンコネクタと、Q-①アンテナ変換ケーブルのアンテナプラグを①ナビゲーションユニットに接続してください。(「接続のしかた」参照)
- (10) ⑦カメラ接続ケーブルの12ピンコネクタを①ナビゲーションユニットに接続してください。(「接続のしかた」参照)
- (11) 別売品を取り付ける場合は、①ナビゲーションユニットに接続してください。(「他の機器との接続のしかた」参照)
- (12) ④専用接続ハーネスの16ピンコネクタを①ナビゲーションユニットに接続してください。(「接続のしかた」参照)

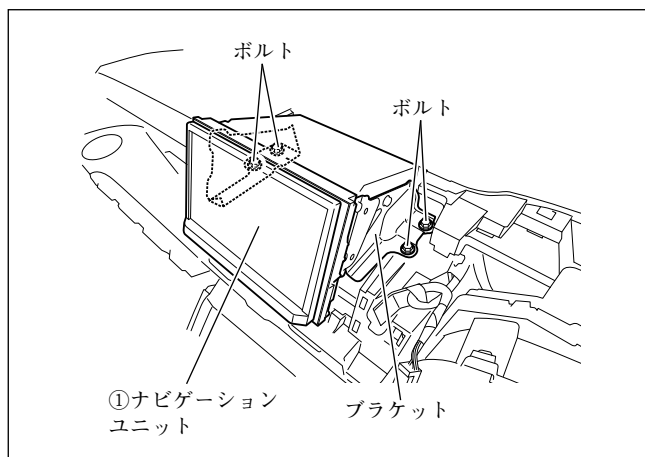

(13) ①ナビゲーションユニットを取り付け、ボルト（4本）で固定してください。

(14) 取り外した車両部品および別売のオーディオ交換ガーニッシュを取り付けてください。

👉 アドバイス

- 別売のオーディオ交換ガーニッシュが必要です。
- エンジンスイッチを付け替えてください。

⚠️ 警告

部品の締め忘れがないか、再度確認してください。また、車両ハーネスおよび配線したコードの無理な押し込み、噛み込みがないか点検してください。断線、切断などで火災や感電の原因となります。

注記

電源やナビ信号のハーネスは、車両ブラケット等に挟み込んだり、保護していないシャープエッジと接触しないように処理してください。

また、ナビブラケットのブッシュ部にケーブル類が挟まらないよう上方向へ逃がしながら、注意して収めてください。

断線やショート等で車両の動作に不具合が発生する原因となります。

● 別売のHDMI接続ケーブルの取付方法

👍 アドバイス

G-①は、別売品HDMI接続ケーブルの同梱品です。

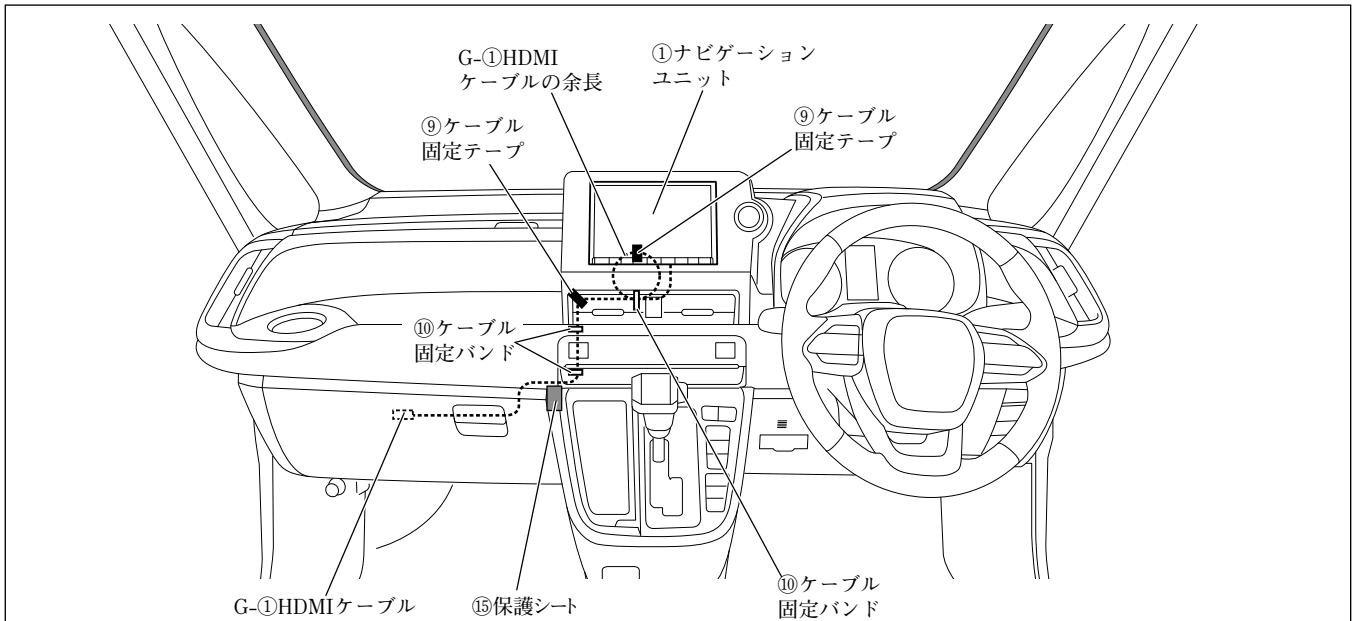

※⑨ケーブル固定テープは、25×40mmにカットして使用してください。なお、使用する場所に応じて25×80mmにカットして使用してください。

グローブボックス取付部右

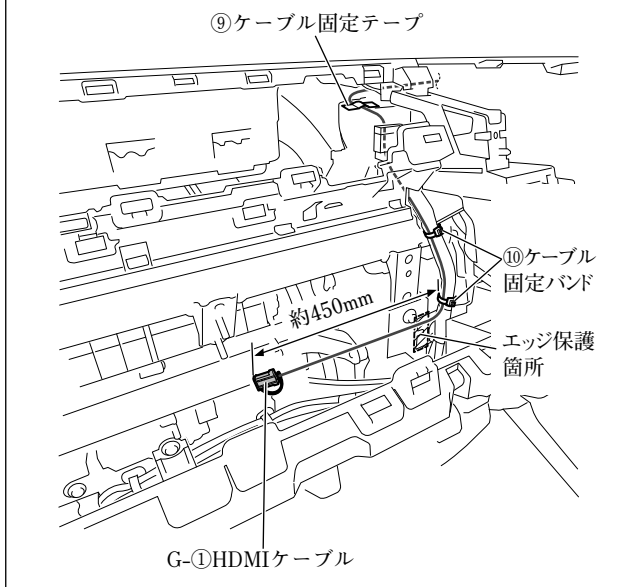

(1) G-①HDMIケーブルは、図に示す箇所で固定してください。

ナビゲーション取付部

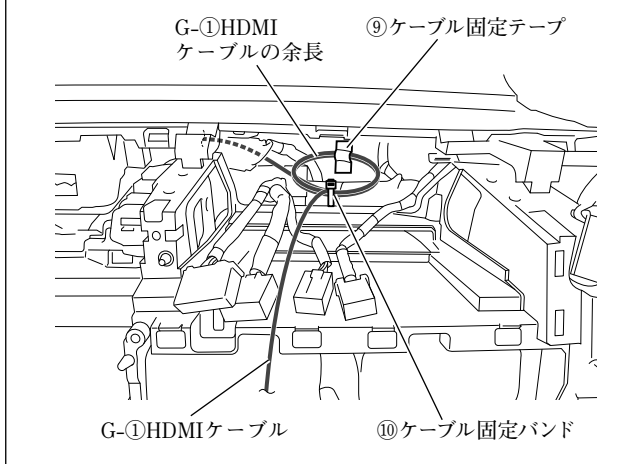

- (2) G-①HDMIケーブルの余長は、図に示す箇所で固定してください。

● ナビゲーションユニット取付後の復元および設定

- 「車両部品の復元」を参照して取り外した部品をスクリュー等の締め忘れ（緩み）がないよう復元してください。

注記

当該用品取付時に一時的に取り外した車両部品は、必ずサービスマニュアルの手順に沿って、用品取付前の状態に戻してください。（コネクター類の接続・締付トルク等）

- 「既設部品の点検」を行ってください。

注記

取付作業完了後、車両および用品が正しく機能しているか動作確認してください。

- 「接続確認のしかた」を参照して正しく取り付けられていることを確認してください。
- 「取付店ダイアグ」を参照して各設定を行ってください。

👍 アドバイス

本手順を行わないと、車種によってはコンビネーションメーター内の時計設定ができなくなります。

ソリオ 共通

👍 アドバイス

- 車種別の共通編は、オーディオレス車と全方位モニター付き車で共通な「車両部品の取り外し方法」、「別売のケーブル（HDMI接続ケーブルなど）の取り付け方法」、「ナビゲーションユニット取付後の復元および設定」について記載をしています。
- 「配線のしかた」や「ナビゲーションユニットの取付方法」など、オーディオレス車と全方位モニター付き車とで異なる内容については、それぞれの項目を参照して作業を行ってください。

● 車両部品の取り外し方法

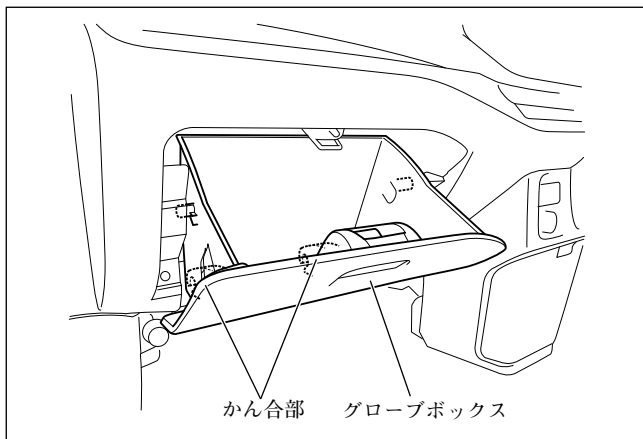

注記

取り外したスクリュー、ボルトおよびクリップ等は再使用します。紛失しないでください。

- (1) フロントピラーインナートリム左右を取り外してください。（全車共通「車両部品の取り外し方法」参照）

👍 アドバイス

オーディオレス車に取り付ける場合のみフロントピラーインナートリム左右を取り外してください。

- (2) グローブボックスを取り外してください。

👍 アドバイス

全方位モニター付き車で別売品のHDMI接続ケーブルを取り付けない場合は、グローブボックスの取り外しが不要です。

- (3) コラムホールカバーを取り外してください。
このとき、データリンクコネクターを外してください。

👍 アドバイス

全方位モニター付き車へスタンダードを取り付ける場合は、コラムホールカバーの取り外しが不要です。

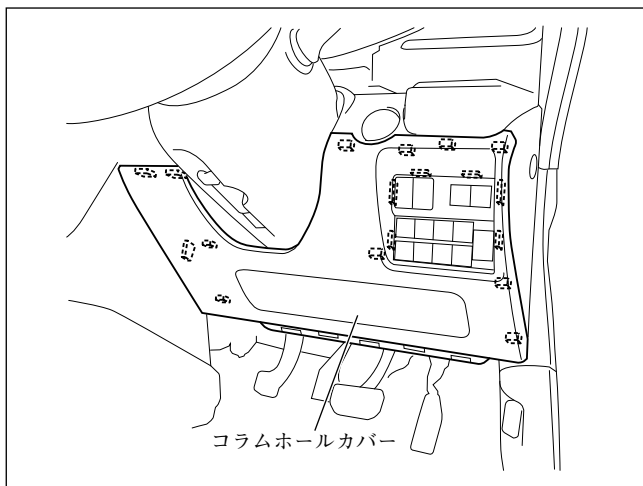

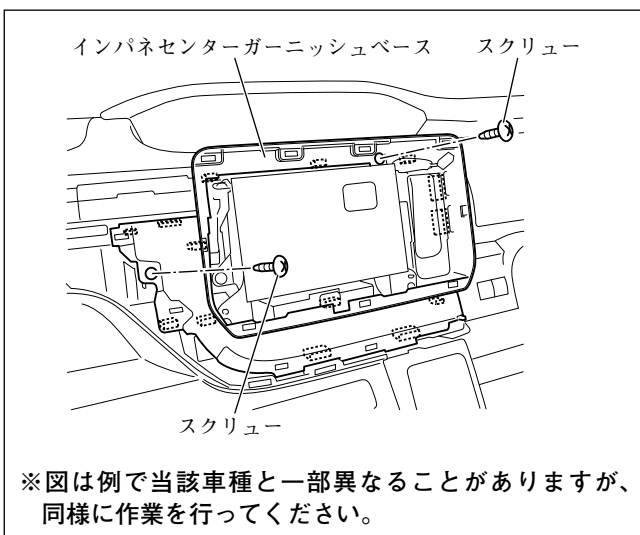
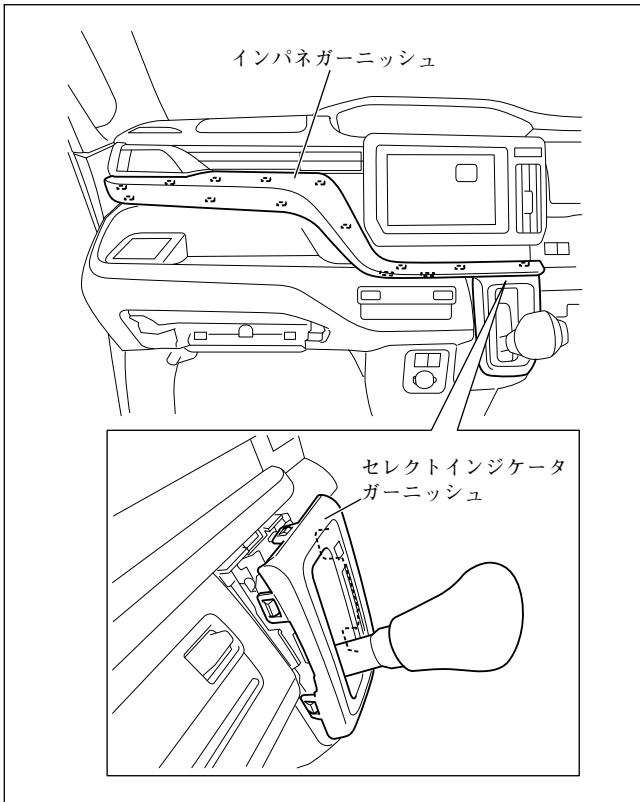

注記

シフトレバーを一番下げた状態で作業を行ってください。シフトレバーに傷が付くおそれがあります。

- (4) セレクトインジケータガーニッシュの上側を浮かせてください。
- (5) インパネガーニッシュを取り外してください。

- (6) インパネセンターガーニッシュを取り外してください。
このとき、ハザードスイッチコネクタの接続を外してください。

注記

復元する際は、エアコンダクトの先端がエアコンルーバーに確実に挿さるよう慎重に作業してください。

- (7) スクリュー (2本) を外し、インパネセンターガーニッシュベースを取り外してください。

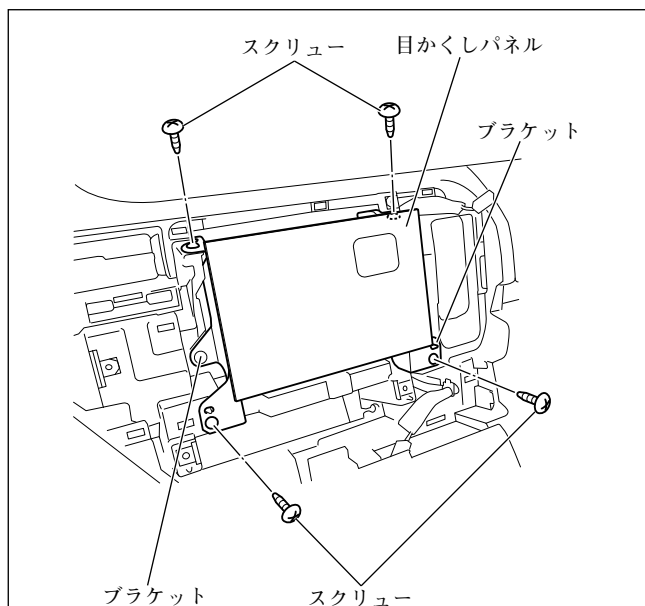

※図は例で当該車種と一部異なることがありますが、同様に作業を行ってください。

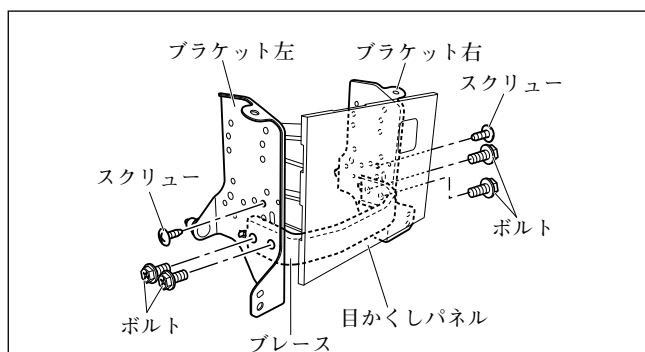

※図は例で当該車種と一部異なることがありますが、同様に作業を行ってください。

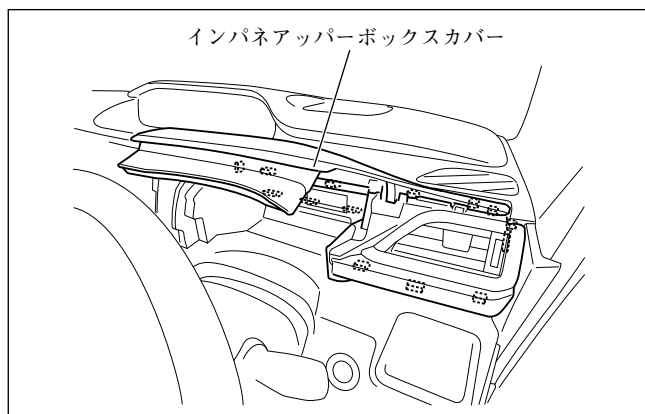

- (8) スクリュー (4本) を外し、ブラケットを目かくしパネルと共に取り外してください。
このとき、オーディオ用コネクタおよびアンテナ用コネクタ等の接続を外してください。(全車共通「車両部品の取り外し方法」参照)

- (9) スクリュー (左右各1本) とボルト (左右各2本) を外し、ブラケットを目かくしパネルおよびブレースから取り外してください。

👍 アドバイス

ブレースおよびボルトは、再利用しません。

- (10) インパネアッパーボックスカバーを取り外してください。

👍 アドバイス

別売品USBケーブル (ソケット接続用) を取り付ける場合のみインパネアッパーボックスカバーを取り外してください。

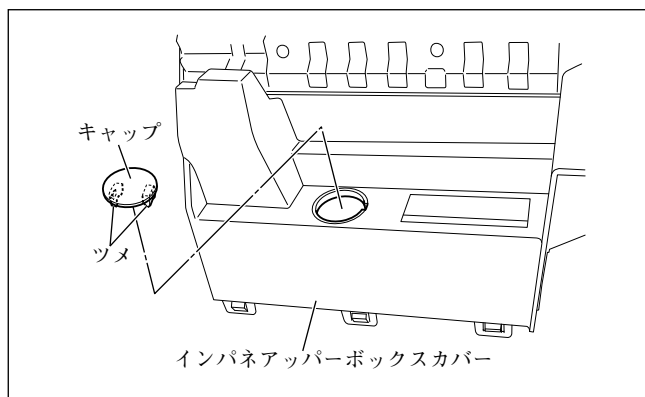

(11) キャップを、ツメ（2箇所）を縮めて取り外してください。

👍 アドバイス

別売品USBケーブル（ソケット接続用）を取り付ける場合のみキャップを取り外してください。

● 別売のUSBケーブル（ソケット接続用）の取付方法

👍 アドバイス

E-①～E-③は、別売品USBケーブル（ソケット接続用）の同梱品です。

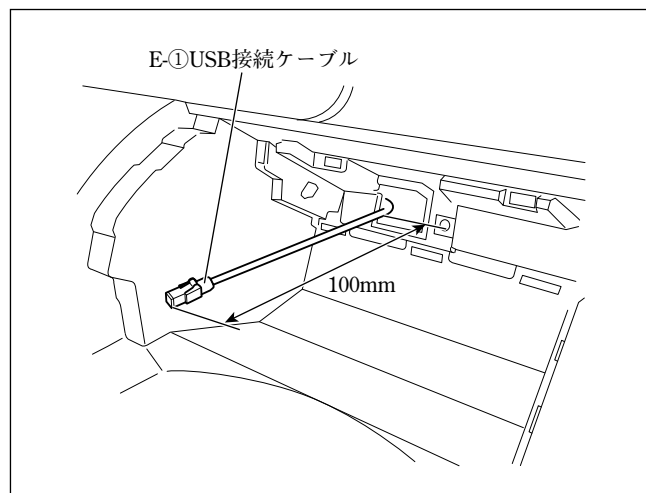
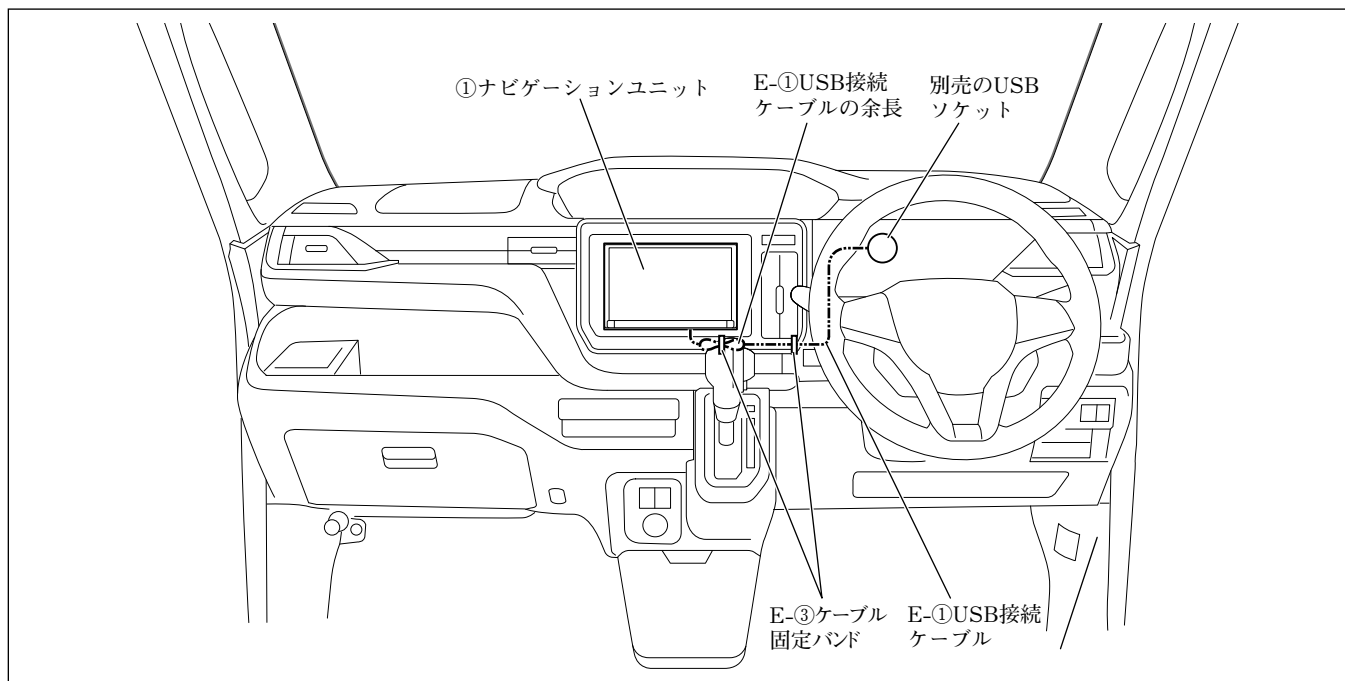

(1) E-①USB接続ケーブルを左図のように配線してください。

注記

E-①USB接続ケーブルは、板金エッジ、樹脂エッジおよび可動部に干渉しないように配線してください。

運転席足元左上

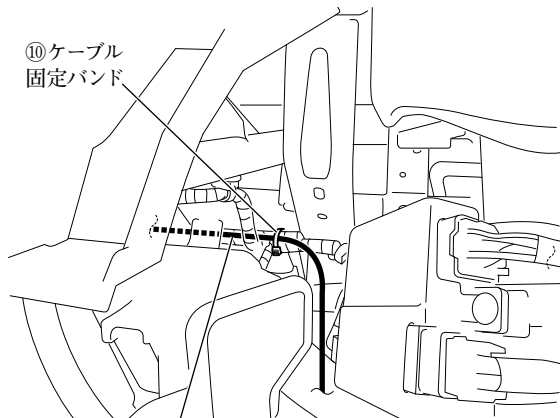
⑩ケーブル
固定バンド

E-①USB接続ケーブル

- (2) E-①USB接続ケーブルをE-③ケーブル固定バンドで車両ハーネスに固定してください。



E-①USB接続ケーブルはE-③ケーブル固定バンドで束ね、たるまないように確実に固定してください。運転操作に支障をきたすおそれがあります。

- (3) E-①USB接続ケーブルのコネクターを別売品のUSBソケット (39105-80P00) に接続してください。
- (4) E-①USB接続ケーブルおよびナビゲーション関係の各コネクターを接続してください。
(「接続のしかた」参照)

ナビゲーション取付部

E-①USB接続
ケーブルの余長

E-③ケーブル固定バンド

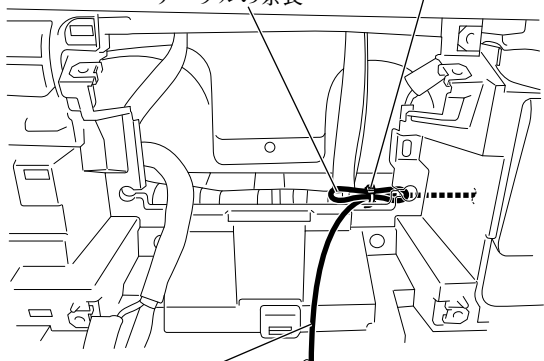
E-①USB接続
ケーブル

● 別売のHDMI接続ケーブルの取付方法

👍 アドバイス

- 本項目は、別売品HDMI接続ケーブルを別売品USBケーブル（ソケット接続用）と組み合わせない場合の取り付け方を示しています。
- G-①は、別売品HDMI接続ケーブルの同梱品です。

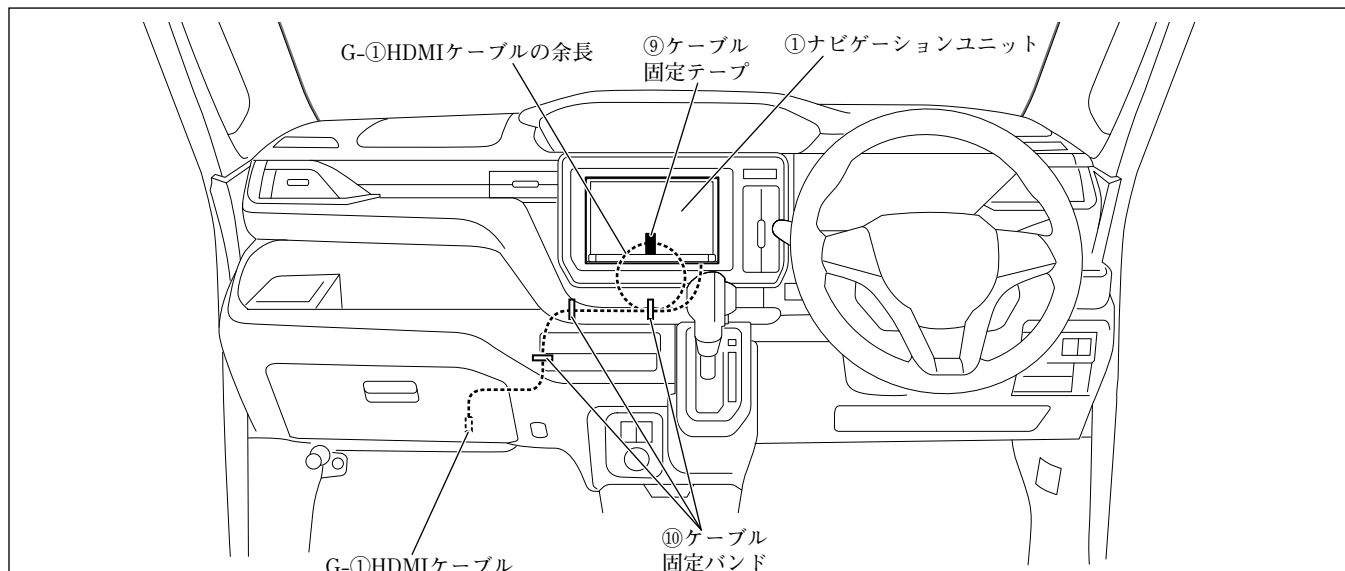

※⑨ケーブル固定テープは、25×40mmにカットして使用してください。なお、使用する場所に応じて25×80mmにカットして使用してください。

グローブボックス取付部右

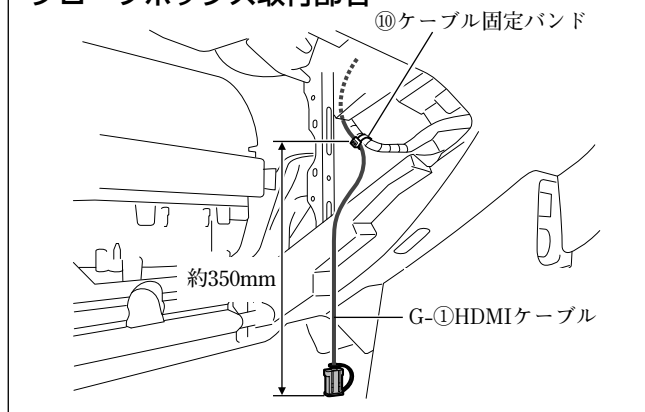

(1) G-①HDMIケーブルは、図に示す箇所で固定してください。

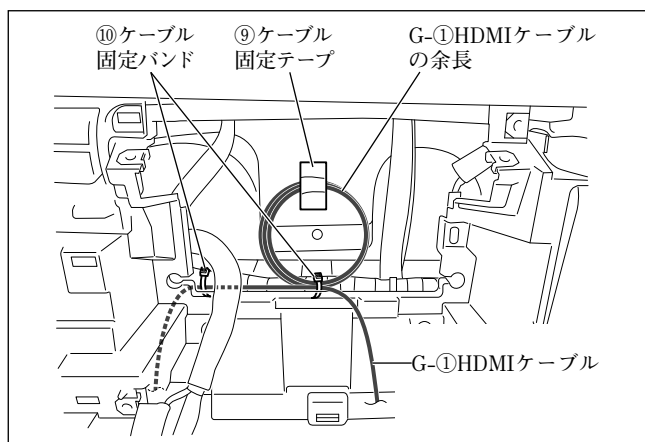

(2) G-①HDMIケーブルの余長は、図に示す箇所で固定してください。

● 別売のHDMI接続ケーブルの取付方法

👍 アドバイス

- 本項目は、別売品HDMI接続ケーブルを別売品USBケーブル（ソケット接続用）と組み合わせるまたは、車両標準装備品のUSBソケットと組み合わせる場合の取り付け方を示しています。
- G-①、G-②およびG-④は、別売品HDMI接続ケーブルの同梱品です。
- H-①は、別売品ケーブルグロメットの同梱品です。

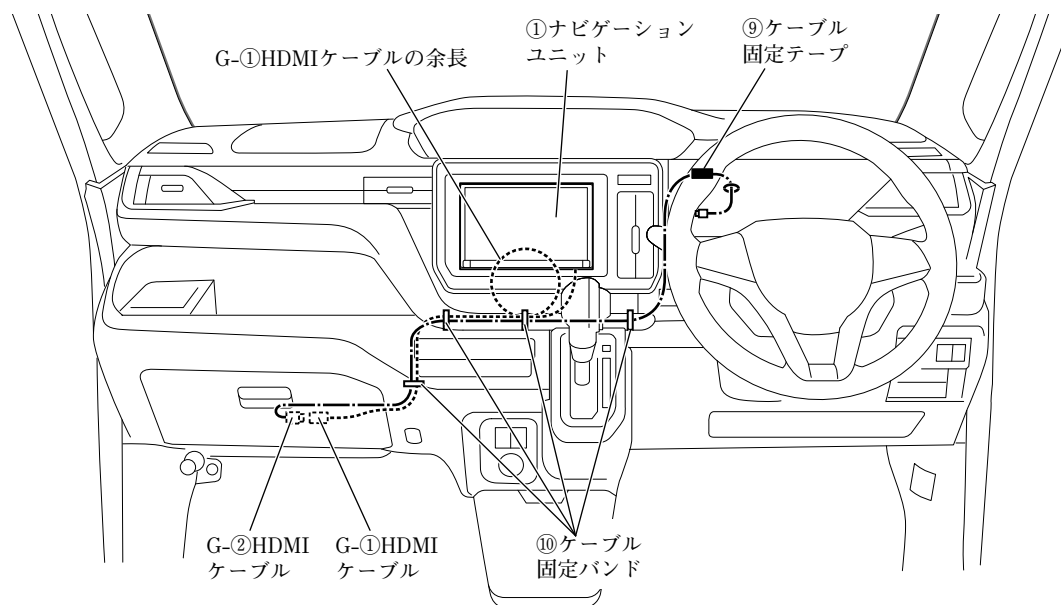

※⑨ケーブル固定テープは、25×40mmにカットして使用してください。なお、使用する場所に応じて25×80mmにカットして使用してください。

グローブボックス取付部右

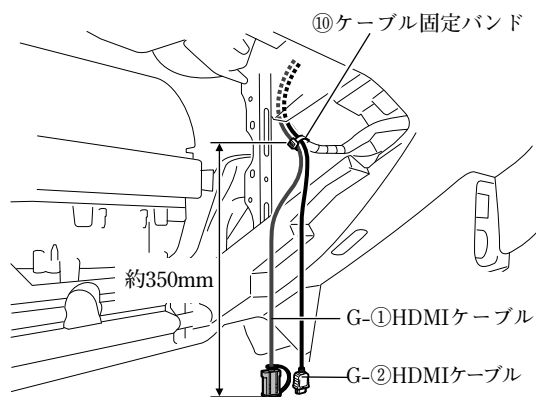

- (1) G-①HDMIケーブルおよびG-②HDMIケーブルは、図に示す箇所で固定してください。

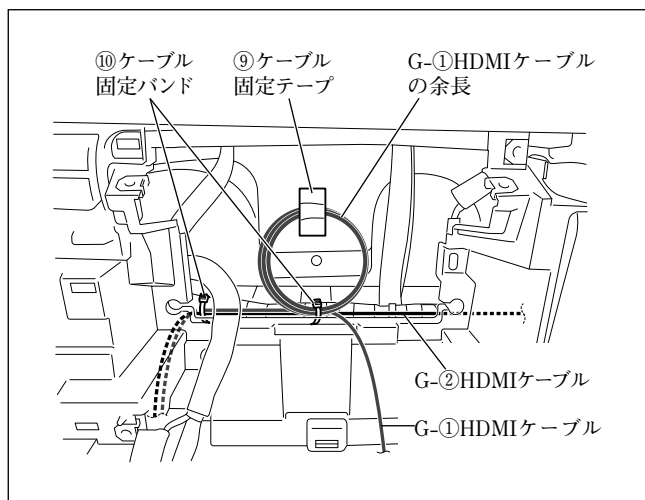

(2) G-①HDMIケーブルおよびG-②HDMIケーブルの余長は、図に示す箇所で固定してください。

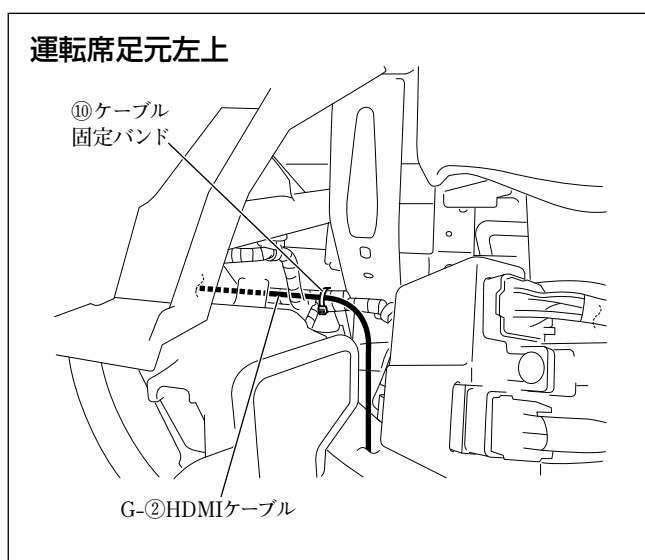

(3) G-②HDMIケーブルは、図に示す箇所で固定してください。

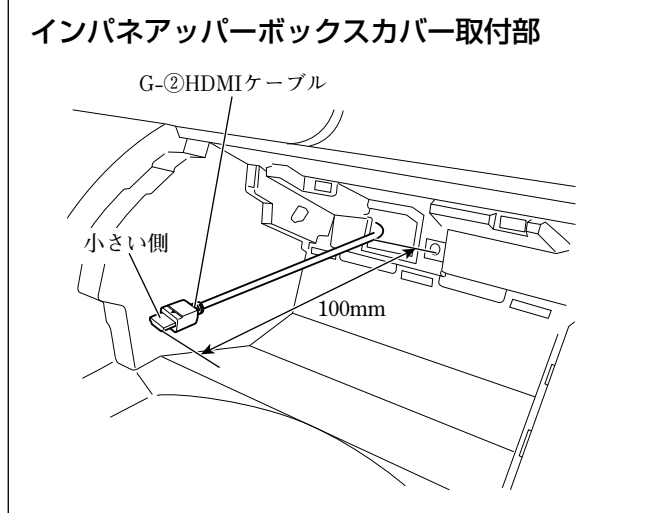

注記

G-②HDMIケーブルは、インパネアップパーボックスカバーを復元する際に、USBソケットに接続されたケーブルへ⑨ケーブル固定テープで固定してください。

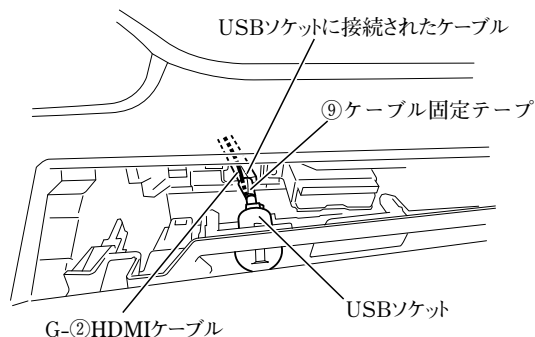

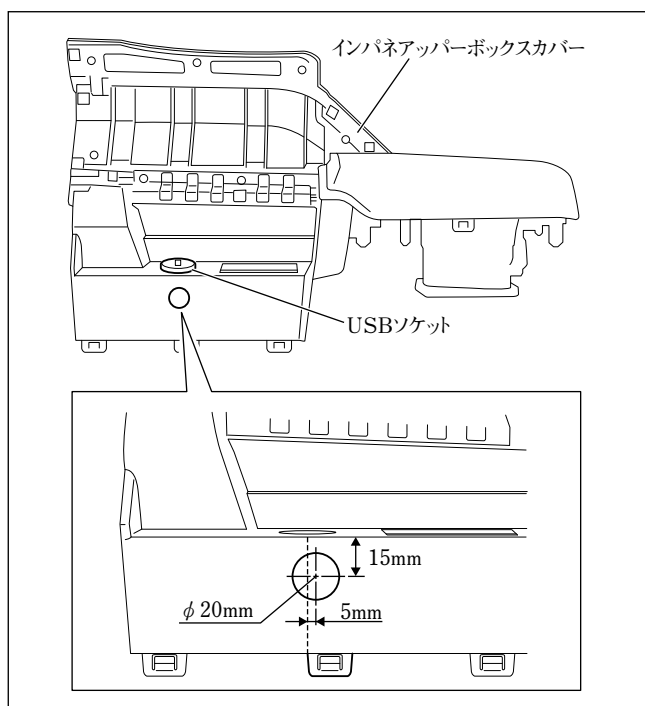

- (4) インパネアッパーボックスカバーの図に示す箇所にφ 20mmの穴を開けてください。

注記

- 穴開けの際は、USBソケットを一時的に取り外してください。
- 穴開けは、指定の寸法を守って行ってください。
- 穴開け位置が他の用品と重なる場合は、穴開け位置の調整をしてください。

- (5) 加工部の端をヤスリで整えてください。

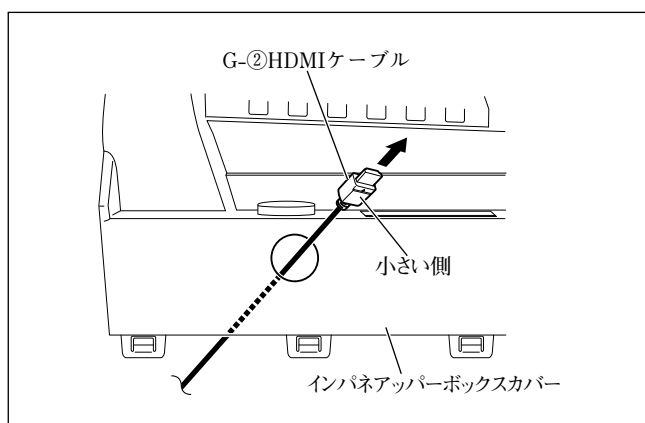

- (6) G-②HDMIケーブルをインパネアッパーボックスカバーの加工穴に通してください。

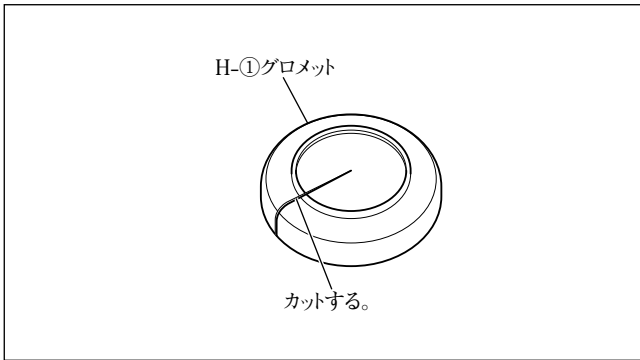

(7) H-①グロメットを図のように切り込み加工してください。

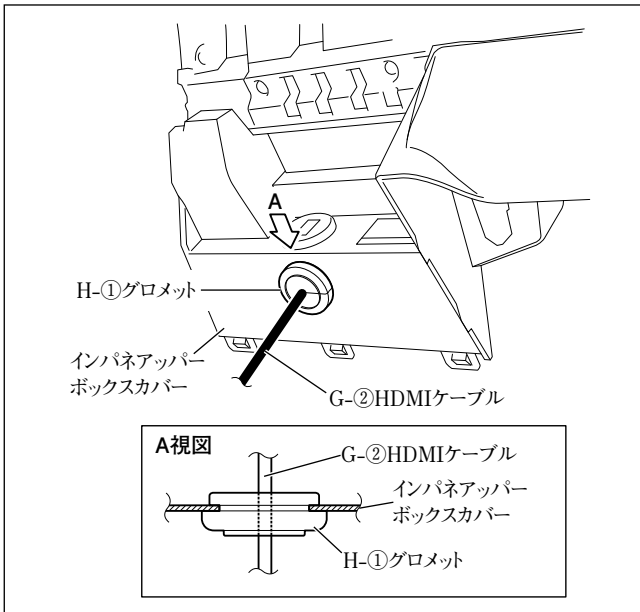

(8) H-①グロメットの切り込み部にG-②HDMIケーブルを通し、インパネアップパーボックスカバーに取り付けてください。

注記

H-①グロメットは、図の向きで取り付けてください。

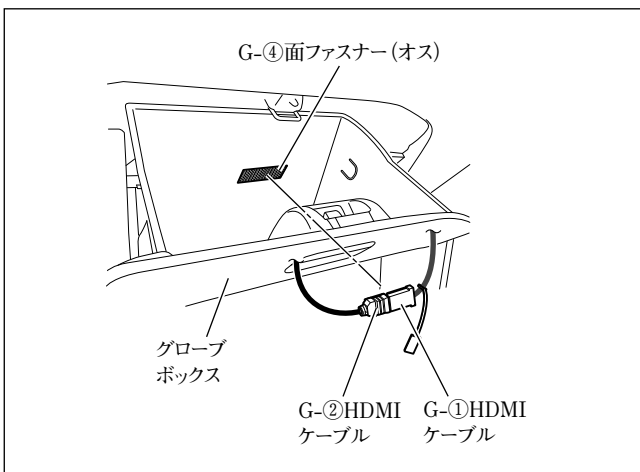

(9) 半分にカットしたG-④面ファスナー (オス) をグローブボックスの図示位置に貼り付けてください。

注記

- 汚れ等を良く拭き取ってから貼り付けてください。汚れ等が残っていると、接着力が低下します。
- 他の用品と干渉する場合は、位置を変更して貼り付けてください。

(10) G-①HDMIケーブルとG-②HDMIケーブルを接続し、コネクター部をG-④面ファスナー (オス) に貼り付けてください。

注記

グローブボックスの開閉時に突っ張ったり、かみ込んだりしないようにしてください。

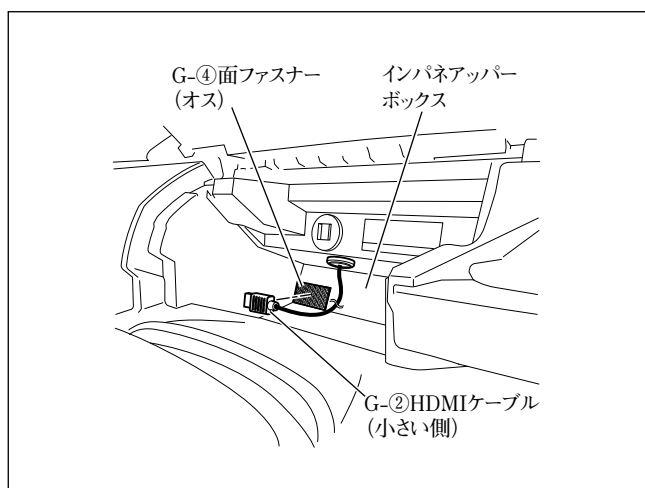

- (11) 半分にカットしたG-④面ファスナー (オス) をインパネの図示位置に貼り付けてください。

注記

- 汚れ等を良く拭き取ってから貼り付けてください。汚れ等が残っていると、接着力が低下します。
- 他の用品と干渉する場合は、位置を変更して貼り付けてください。

- (12) G-②HDMIケーブルのコネクター部をG-④面ファスナー (オス) に貼り付けてください。

● ナビゲーションユニット取付後の復元および設定

- 「車両部品の復元」を参照して取り外した部品をスクリュー等の締め忘れ（緩み）がないよう復元してください。

注記

当該用品取付時に一時的に取り外した車両部品は、必ずサービスマニュアルの手順に沿って、用品取付前の状態に戻してください。（コネクター類の接続・締付トルク等）

- インパネアッパーボックスカバーを復元する際は、次の手順で行ってください。

注記

手順を守らないとツメがしっかりとかん合せず、異音発生の原因となります。

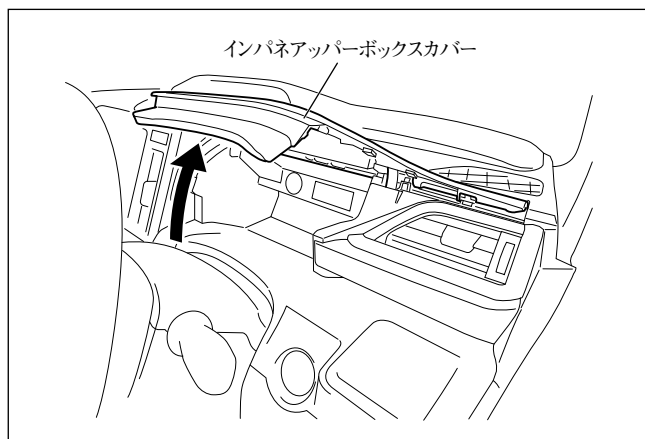

- (1) インパネアッパーボックスカバーを仮組みししてください。
- (2) インパネアッパーボックスカバーの蓋を開けてください。

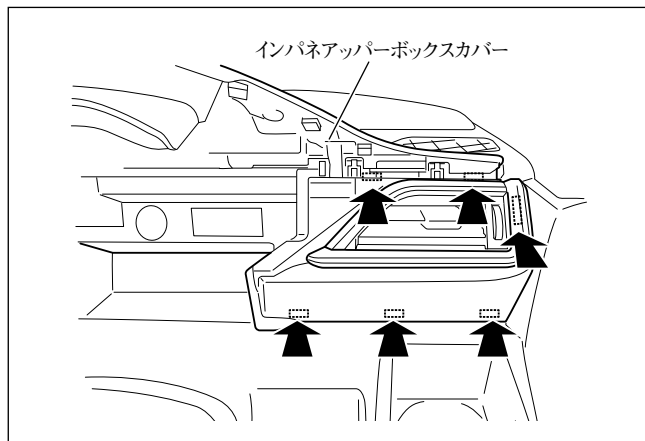

- (3) エアコンルーバー付近のツメ部を押し、ツメをかん合させてください。

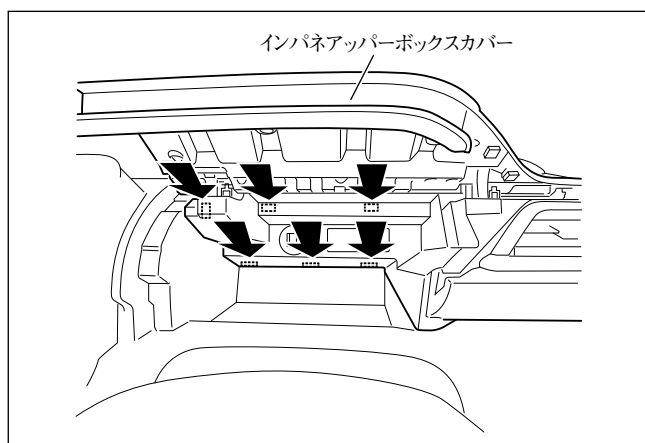

- (4) ポケット部のツメ部を押し、ツメをかん合させてください。

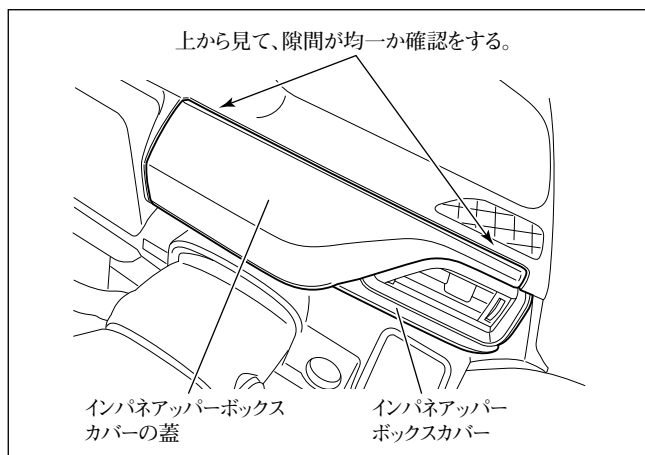

- (5) インパネアッパーボックスカバーの蓋を閉め、上から見たときの隙間が均一か確認してください。

- 「既設部品の点検」を行ってください。

注記

取付作業完了後、車両および用品が正しく機能しているか動作確認してください。

- 「接続確認のしかた」を参照して正しく取り付けられていることを確認してください。
- 「取付店ダイアグ」を参照して各設定を行ってください。

👍 アドバイス

本手順を行わないと、車種によってはコンビネーションメーター内の時計設定ができなくなります。

● GPSアンテナの取付方法

👉 アドバイス

F-⑤は、別売品アンテナセットの同梱品です。

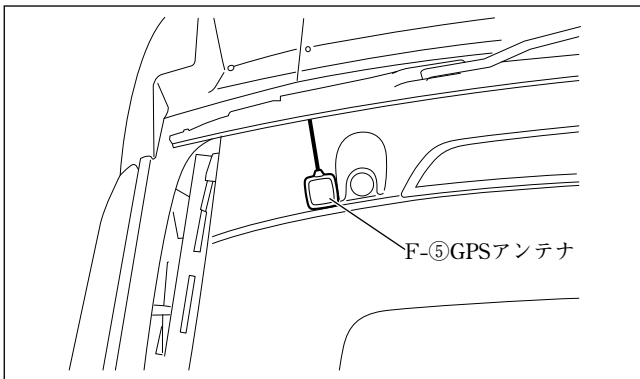

F-⑤GPSアンテナは、左図位置に取り付けてください。

● マイクの取付方法 (スタンダードプラスのみ)

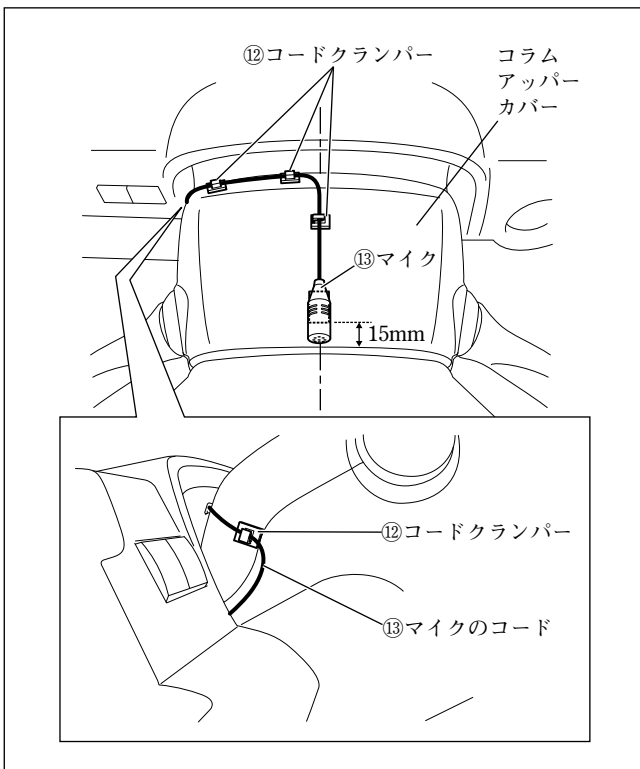

⑬マイクおよび⑫コードクランパーは、左図位置に取り付けてください。

● 配線のしかた

👍 アドバイス

F-①～F-⑤は、別売品アンテナセットの同梱品です。

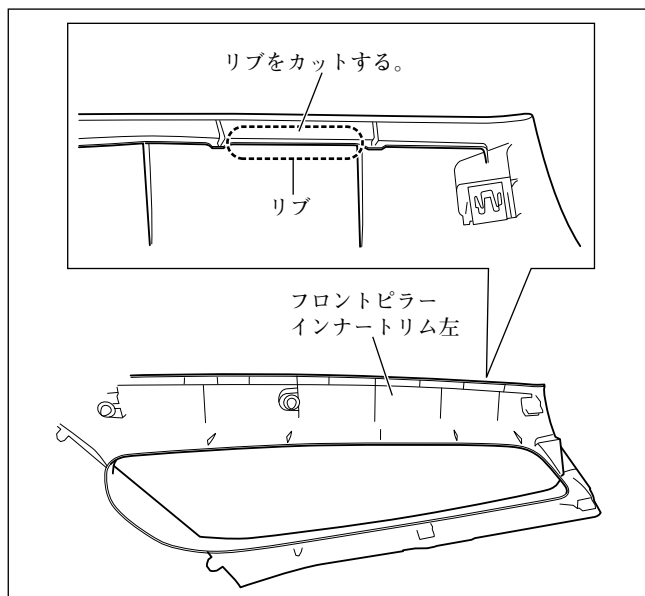

- (1) 配線を保護するため、フロントピラーインナーtrim左右の図示箇所のリブをカットしてください。

フロントピラー左

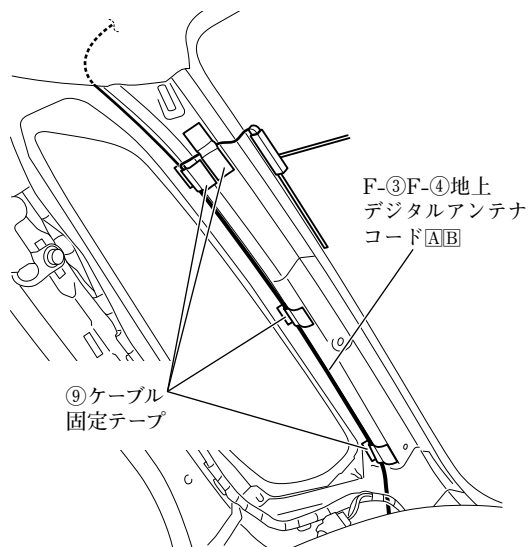

グローブボックス取付部左

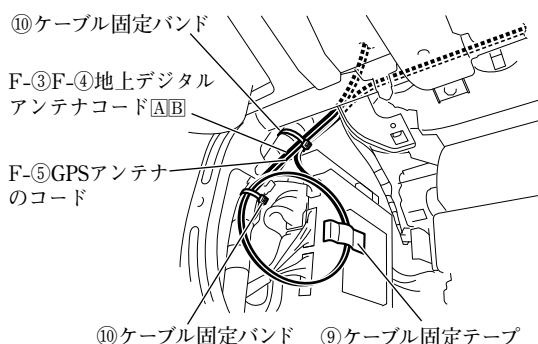

グローブボックス取付部上

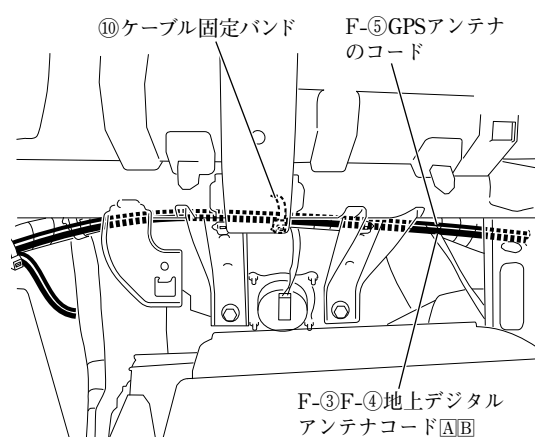

- (2) 車両左側用のF-3F-4地上デジタルアンテナコードA/BおよびF-5GPSアンテナのコードは、図に示す箇所で固定してください。

注記

- F-3F-4地上デジタルアンテナコードA/Bおよび⑨ケーブル固定テープは、カーテンエアバッグ部品と接触しないように配索、固定してください。
- ⑨ケーブル固定テープでフロントピラーインナートリムの固定クリップ穴を塞がないでください。また、フロントピラーインナートリムの当てリブと干渉しないようにしてください。

アドバイス

F-5GPSアンテナのコードは、車両左側のF-3F-4地上デジタルアンテナコードA/Bと共に固定してください。

- (3) 車両左側用のF-3F-4地上デジタルアンテナコードA/BおよびF-5GPSアンテナのコードの余長は、図に示す箇所で固定してください。

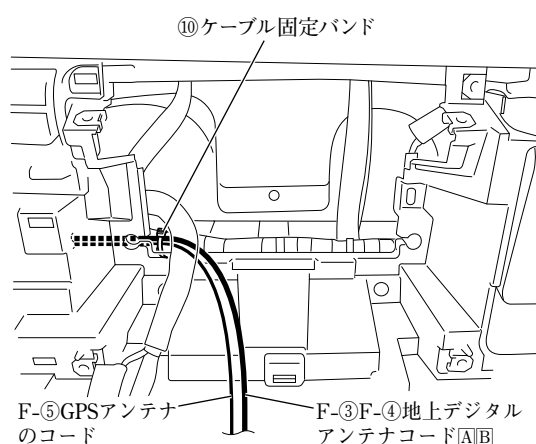

グローブボックス取付部右

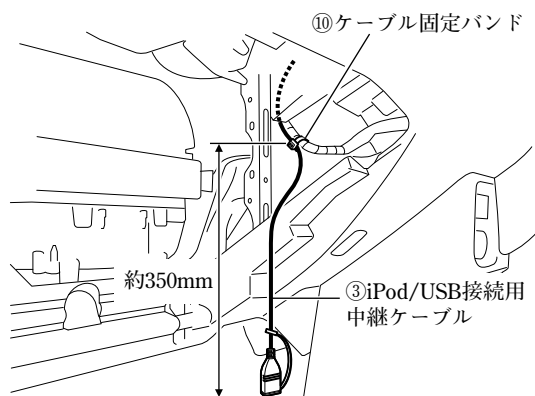

- (4) ③iPod/USB接続用中継ケーブルは、図に示す箇所で固定してください。

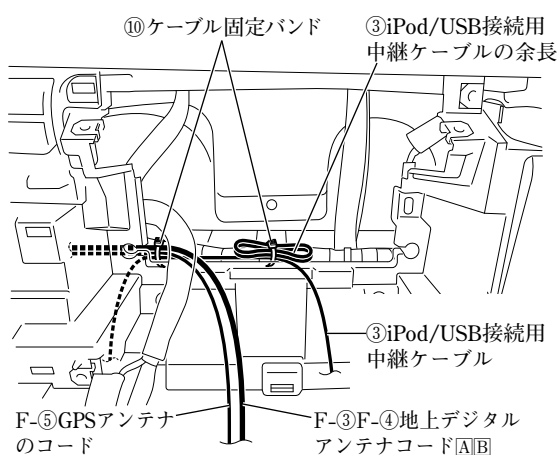

- (5) ③iPod/USB接続用中継ケーブルの余長は、図に示す箇所で固定してください。

注記

ナビゲーション取付部左側でF-③F-④地上デジタルアンテナコード[A][B]およびF-⑤GPSアンテナコードと共に固定してください。

フロントピラー右

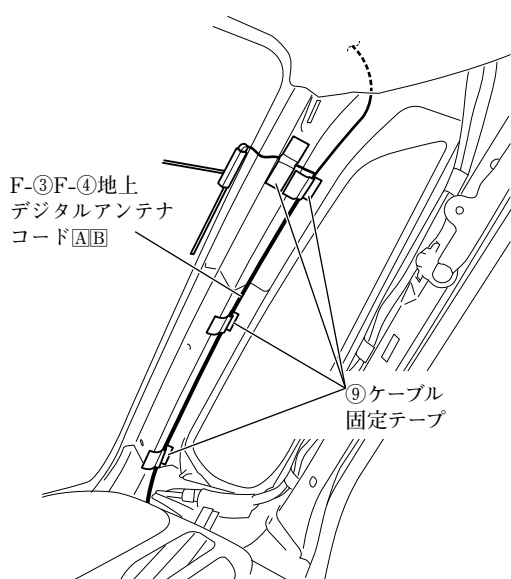

運転席足元右上

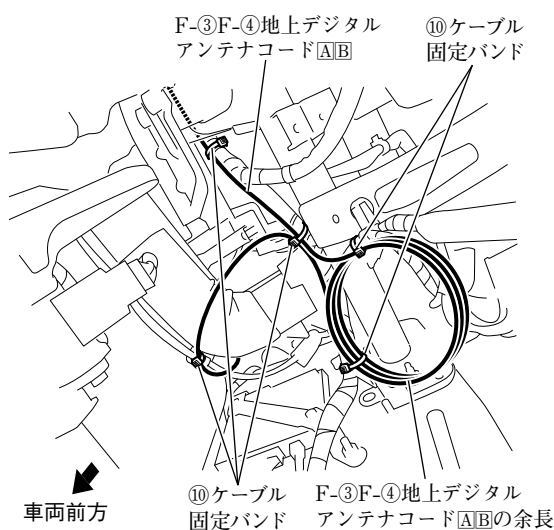

- (6) 車両右側用のF-③F-④地上デジタルアンテナコードA/Bは、図に示す箇所で固定してください。

注記

- F-③F-④地上デジタルアンテナコードA/Bおよび⑨ケーブル固定テープは、カーテンエアバッグ部品と接触しないように配索、固定してください。
- ⑨ケーブル固定テープでフロントピラーインナートリムの固定クリップ穴を塞がないでください。また、フロントピラーインナートリムの当てリブと干渉しないようにしてください。

- (7) 車両右側用のF-③F-④地上デジタルアンテナコードA/Bの余長は、図に示す箇所で固定してください。

警告

F-③F-④地上デジタルアンテナコードA/Bの余長は、ほどけないように⑩ケーブル固定バンドで車両ハーネスと共に確実に固定してください。ほどけてブレーキペダル等に巻きつくと、交通事故の原因となります。

運転席足元左上

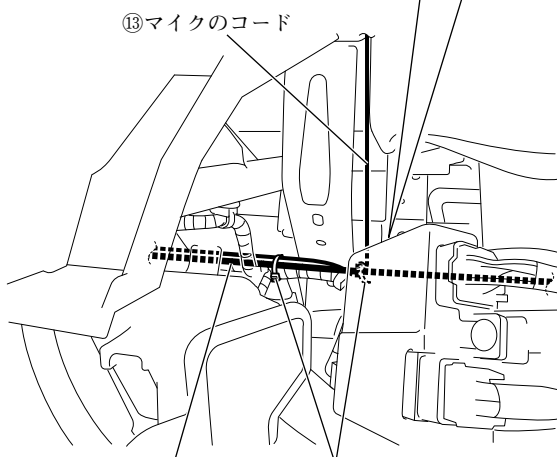
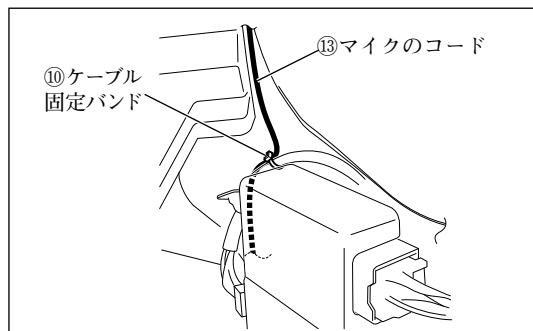

F-③F-④地上デジタル
アンテナコードA/B ⑩ケーブル
固定バンド

- (8) ⑬マイクのコードは、図に示す箇所で固定してください。

ナビゲーション取付部

⑬マイクのコードの余長 ⑩ケーブル固定バンド

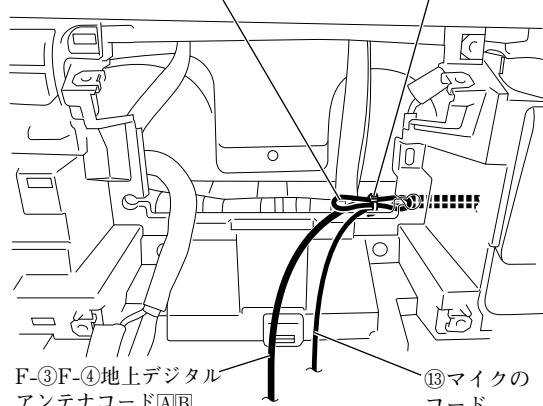

F-③F-④地上デジタル
アンテナコードA/B ⑬マイクの
コード

- (9) ⑬マイクのコードの余長は、図に示す箇所で固定してください。

! 警告

取付概要を参照し、ステアリング操作やチルト機構などの可動時に⑬マイクのコードが突っ張ったり、かみ込んだりしないことを確認して、⑩ケーブル固定バンドで車両ハーネスなどに固定してください。コードがステアリング機構などにかみ込んだり、巻きついたりすると、交通事故の原因となります。

! アドバイス

余長と共にF-③F-④地上デジタルアンテナコードA/Bを固定してください。

● ナビゲーションユニットの取付方法

👉 アドバイス

別売品の各ケーブルを取り付ける場合は、①ナビゲーションユニットの取付前に別売品の取付作業を行ってください。

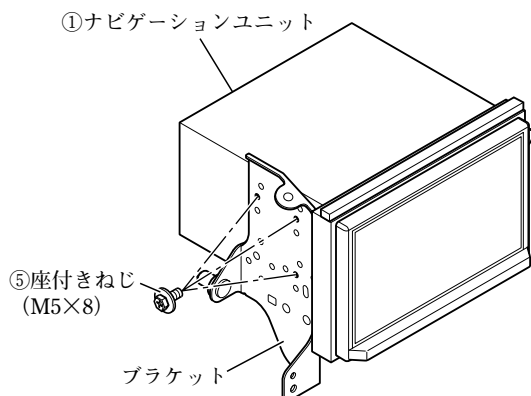

側面図 (左側) ※ 右側は対称です。

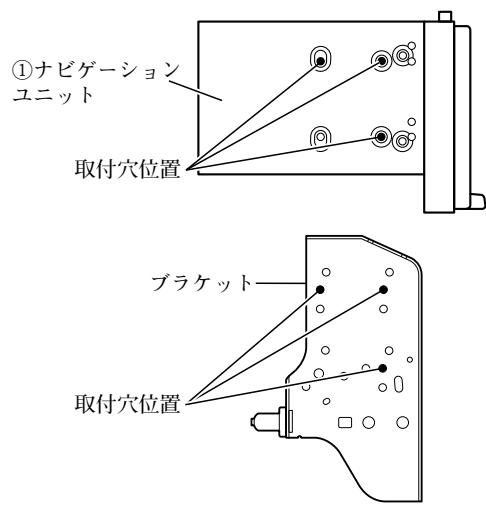

- (1) ⑧隙間用クッションを①ナビゲーションユニットに取り付けてください。(全車共通「隙間用クッションの取付方法」参照)
- (2) ブラケット左およびブラケット右を⑤座付きねじ (M5×8) で①ナビゲーションユニットに取り付けてください。

注記

ねじは振動等により緩みが発生しないように、全箇所確実に増し締めをしてください。

👉 アドバイス

①ナビゲーションユニットに取り付ける際、ブラケットの穴は左図の穴を使用してください。

- (3) ①ナビゲーションユニットの保護フィルムをはがしてください。

注記

保護フィルムをはがした後は、傷付けないように作業してください。

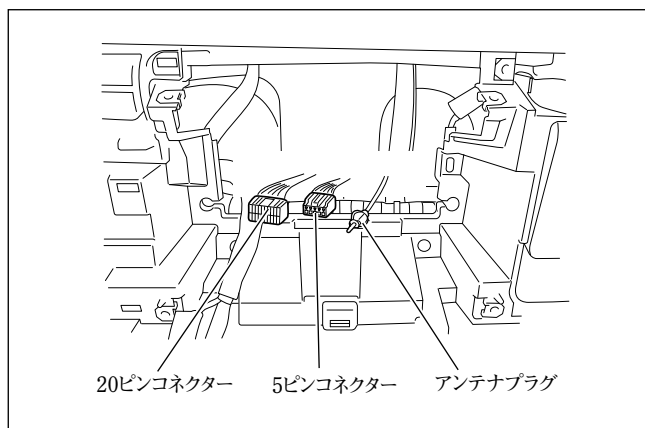

- (4) ④専用接続ハーネスを車両側の20ピンコネクタおよび5ピンコネクタに接続してください。(「接続のしかた」参照)
- (5) 以下のコードを①ナビゲーションユニットに接続してください。
(「接続のしかた」、「他の機器との接続のしかた」参照)
 - ・ F-⑤GPSアンテナ
 - ・ F-③F-④地上デジタルアンテナコード **A****B**
 - ・ ⑬マイクのコード (スタンダードプラスのみ)
 - ・ ③iPod/USB接続用中継ケーブル
- (6) ④専用接続ハーネスの14ピンコネクタと、アンテナプラグを①ナビゲーションユニットに接続してください。(「接続のしかた」参照)
- (7) ⑦カメラ接続ケーブルの12ピンコネクタを①ナビゲーションユニットに接続してください。(「接続のしかた」参照)
- (8) 別売品を取り付ける場合は、①ナビゲーションユニットに接続してください。(「他の機器との接続のしかた」参照)
- (9) ④専用接続ハーネスの16ピンコネクタを①ナビゲーションユニットに接続してください。(「接続のしかた」参照)

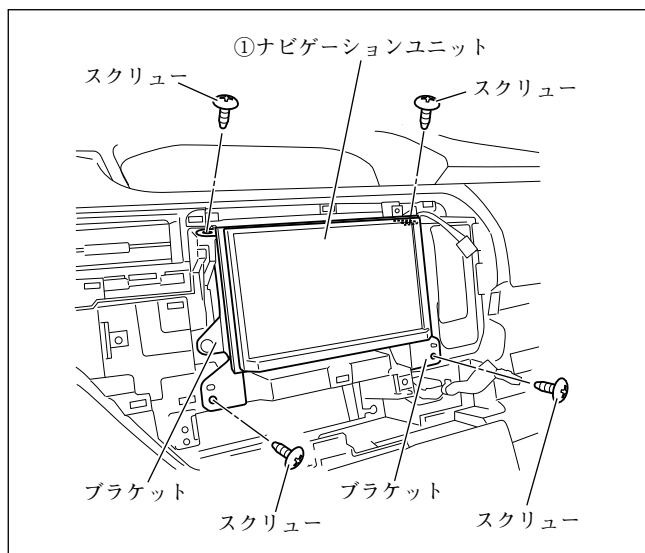

- (10) ①ナビゲーションユニットを取り付け、スクリユ (4本) で固定してください。
- (11) インパネセンターガーニッシュベースを取り付け、スクリユ (2本) で固定してください。

注記

電源やナビ信号のハーネスは、車両ブラケット等に挟み込んだり、保護していないシャープエッジと接触しないように処理してください。

また、ナビブラケットのブッシュ部にケーブル類が挟まらないよう上方向へ逃がしながら、注意して収めてください。

断線やショート等で車両の動作に不具合が発生する原因となります。

- (12) ハザードスイッチのコネクターを接続してください。

警告

部品の締め忘れがないか、再度確認してください。また、車両ハーネスおよび配線したコードの無理な押し込み、噛み込みがないか点検してください。断線、切断などで火災や感電の原因となります。

- (13) インパネセンターガーニッシュを取り付けてください。

注記

取付後、意匠側からライト等でエアコンルーバー内を照らし、エアコンルーバーとエアコンダクトのかん合状態を確認してください。(エアコンダクト先端部が見えている場合は、正確にかん合されていません。)

- (14) インパネガーニッシュを取り付けてください。

ソリオ 全方位モニター付き車の場合

● 取付概要

👉 アドバイス

スタンダードプラスを取り付ける場合のみ、⑬マイクの取り付けが必要です

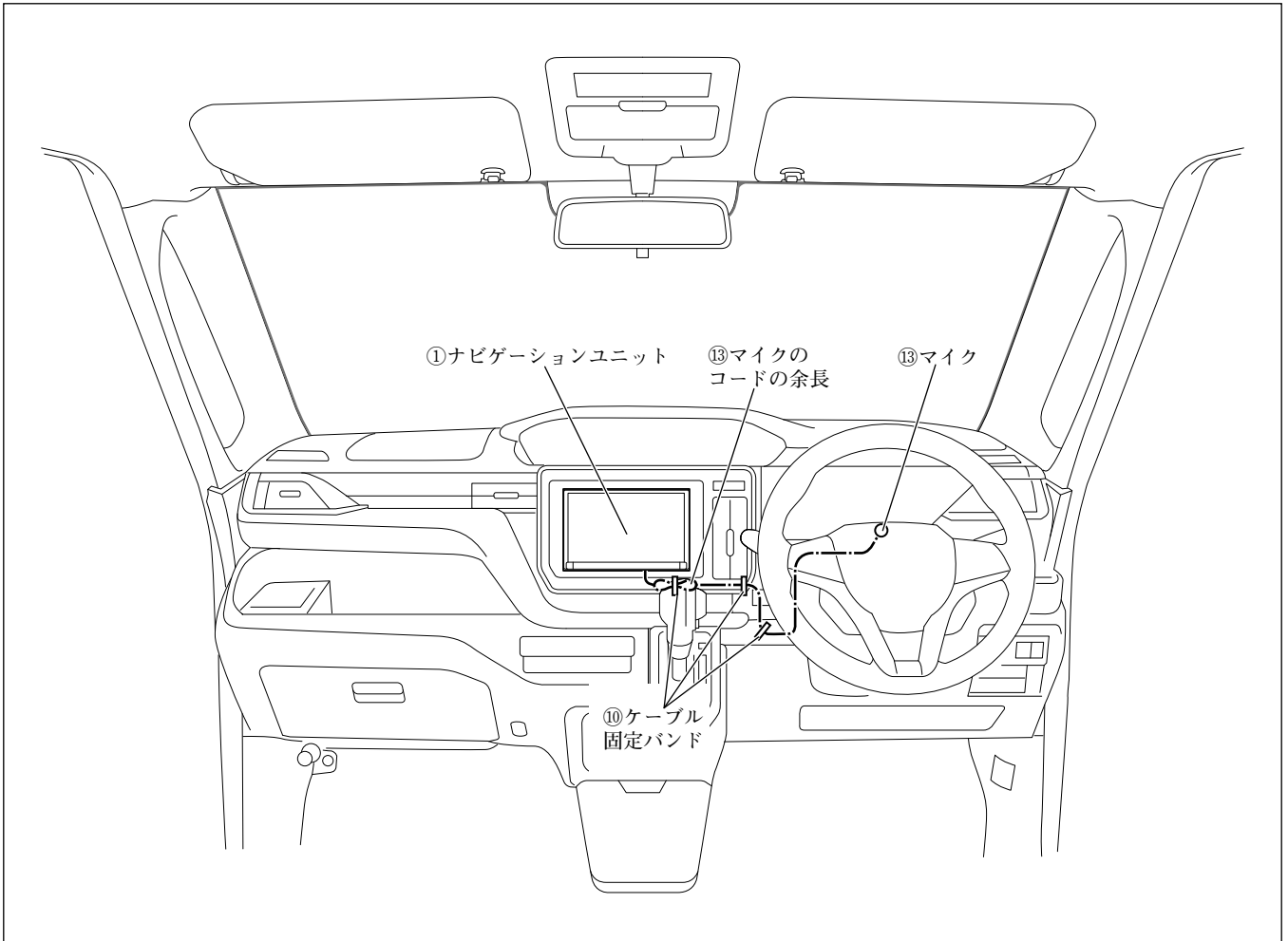

● マイクの取付方法（スタンダードプラスのみ）

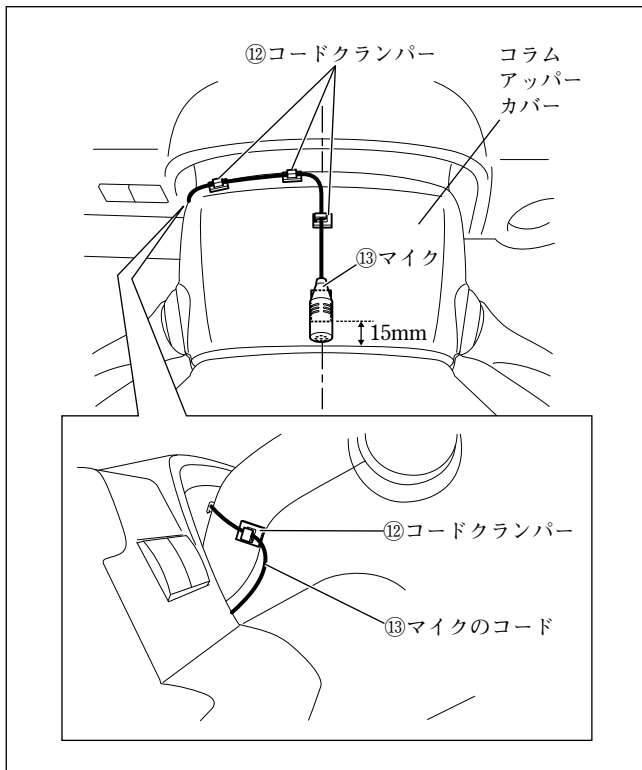

- (1) ⑬マイクおよび⑫コードクランパーは、左図位置に取り付けてください。

運転席足元左上

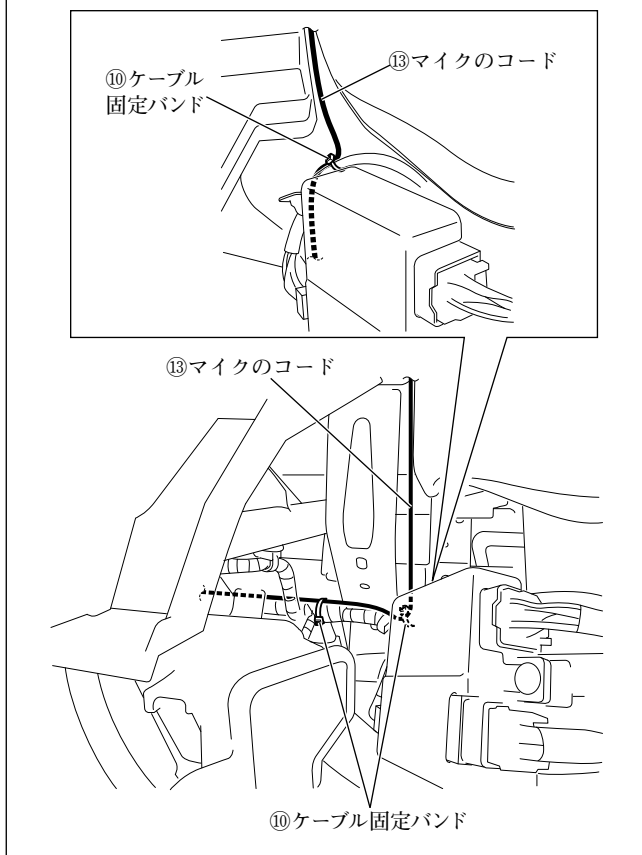

- (2) ⑬マイクのコードは、図に示す箇所で固定してください。

ナビゲーション取付部

⑬マイクのコードの余長 ⑩ケーブル固定バンド

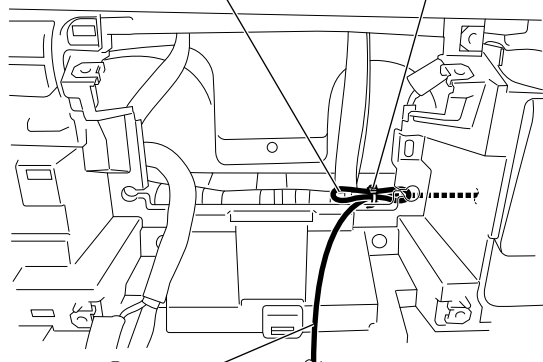

⑬マイクのコード

- (3) ⑬マイクのコードの余長は、図に示す箇所で固定してください。

! 警告

取付概要を参照し、ステアリング操作やチルト機構などの可動時に⑬マイクのコードが突っ張ったり、かみ込んだりしないことを確認して、⑩ケーブル固定バンドで車両ハーネスなどに固定してください。コードがステアリング機構などにかみ込んだり、巻きついたりすると、交通事故の原因となります。

● ナビゲーションユニットの取付方法

👉 アドバイス

- 別売品の各ケーブルや、別売品のカメラコントローラキットを取り付ける場合は、①ナビゲーションユニットの取付前に別売品の取付作業を行ってください。
- 別売品カメラコントローラキットの取り付けは、別冊の取付説明書を参照してください。

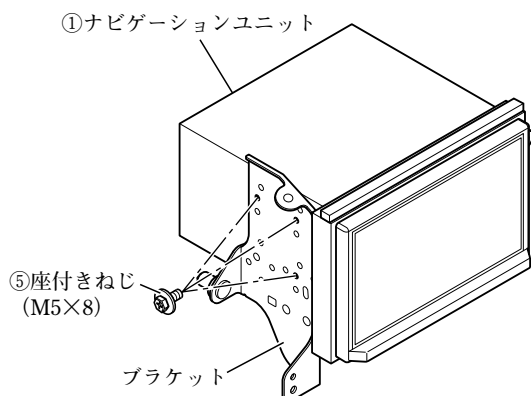

側面図（左側）※ 右側は対称です。

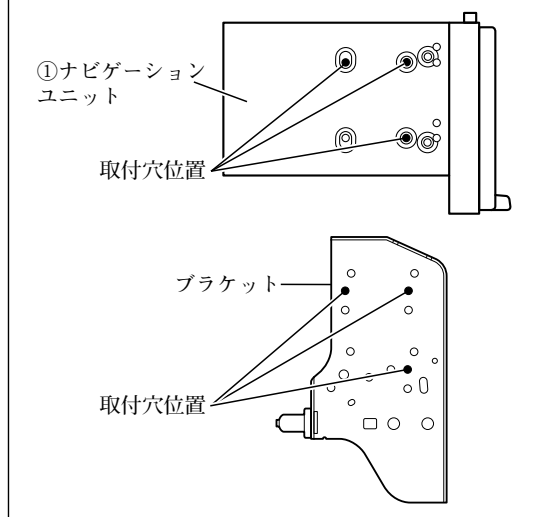

- (1) ⑧隙間用クッションを①ナビゲーションユニットに取り付けてください。（全車共通「隙間用クッションの取付方法」参照）
- (2) ブラケット左およびブラケット右を⑤座付きねじ（M5×8）で①ナビゲーションユニットに取り付けてください。

注記

ねじは振動等により緩みが発生しないように、全箇所確実に増し締めをしてください。

👉 アドバイス

- ①ナビゲーションユニットに取り付ける際、ブラケットの穴は左図の穴を使用してください。

- (3) ①ナビゲーションユニットの保護フィルムをはがしてください。

注記

保護フィルムをはがした後は、傷付けないように作業してください。

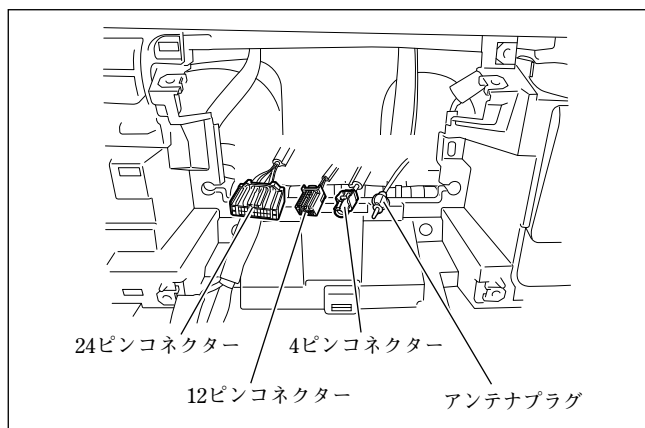

- (4) J-①電源ケーブルを車両側の24ピンコネクタおよび12ピンコネクタに接続してください。「接続のしかた」参照
- (5) 以下のコードを①ナビゲーションユニットに接続してください。「接続のしかた」、「他の機器との接続のしかた」参照
- ・地上デジタルアンテナコード
 - ・⑬マイクのコード(スタンダードプラスのみ)
 - ・USB接続ケーブル

👉 アドバイス

- ・地上デジタルアンテナコードは、アンテナプラグにビニールテープで固定されています。ビニールテープから外してください。
- ・USB接続ケーブルは車両標準装備品です。

- (6) J-①電源ケーブルの14ピンコネクタと、アンテナプラグを①ナビゲーションユニットに接続してください。「接続のしかた」参照
- (7) 全方位モニター関連のコネクタを①ナビゲーションユニットに接続してください。「接続のしかた」参照

取り付けるナビゲーション	接続するコネクタ
スタンダードプラス	L-①カメラスイッチケーブルの12ピンコネクタ
	車両4ピンコネクタ 
スタンダード	K-②カメラコントロール変換ハーネスの12ピンコネクタ

- (8) 別売品を取り付ける場合は、①ナビゲーションユニットに接続してください。「他の機器との接続のしかた」参照
- (9) J-①電源ケーブルの16ピンコネクタを①ナビゲーションユニットに接続してください。「接続のしかた」参照
- (10) GPSアンテナを①ナビゲーションユニットに接続してください。

注記

スタンダードに取り付ける場合、GPSアンテナは必ず他の配線の上側を通して最後に接続してください。「全方位モニター付き車における注意点(スタンダードのみ)」参照

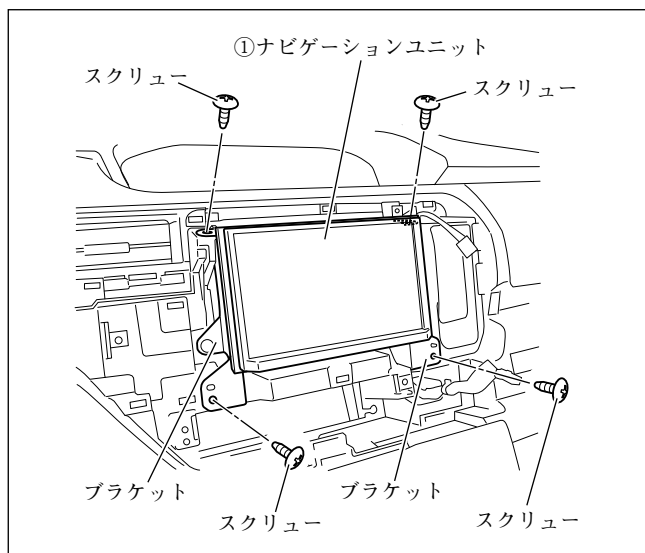

- (11) ①ナビゲーションユニットを取り付け、スクリユ (4本) で固定してください。
- (12) インパネセンターガーニッシュベースを取り付け、スクリユ (2本) で固定してください。

注記

電源やナビ信号のハーネスは、車両ブラケット等に挟み込んだり、保護していないシャープエッジと接触しないように処理してください。

また、ナビブラケットのブッシュ部にケーブル類が挟まらないよう上方向へ逃がしながら、注意して収めてください。

断線やショート等で車両の動作に不具合が発生する原因となります。

- (13) ハザードスイッチのコネクターを接続してください。

警告

部品の締め忘れがないか、再度確認してください。また、車両ハーネスおよび配線したコードの無理な押し込み、噛み込みがないか点検してください。断線、切断などで火災や感電の原因となります。

- (14) インパネセンターガーニッシュを取り付けてください。

注記

取付後、意匠側からライト等でエアコンルーバー内を照らし、エアコンルーバーとエアコンダクトのかん合状態を確認してください。(エアコンダクト先端部が見えている場合は、正確にかん合されていません。)

- (15) インパネガーニッシュを取り付けてください。

スィフト 共通

👉 アドバイス

- 車種別の共通編は、オーディオレス車と全方位モニター付き車で共通な「車両部品の取り外し方法」、「別売のケーブル（HDMI接続ケーブルなど）の取り付け方法」、「ナビゲーションユニット取付後の復元および設定」について記載をしています。
- 「配線のしかた」や「ナビゲーションユニットの取付方法」など、オーディオレス車と全方位モニター付き車とで異なる内容については、それぞれの項目を参照して作業を行ってください。

● 車両部品の取り外し方法

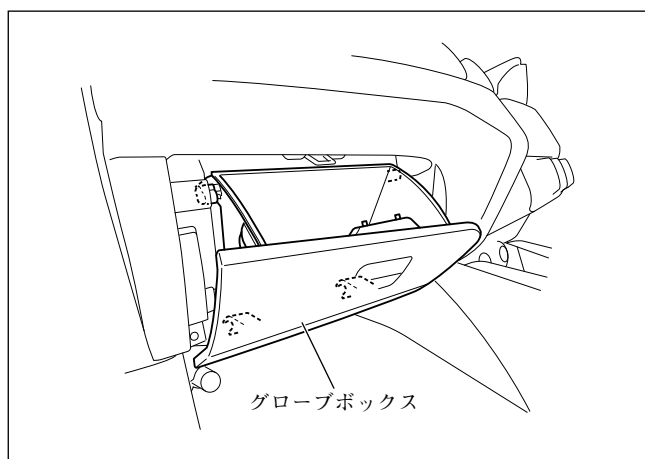

注記

取り外したスクリュー、ボルトおよびクリップ等は再使用します。紛失しないでください。

- (1) フロントピラーインナートリム左右を取り外してください。（全車共通「車両部品の取り外し方法」参照）

👉 アドバイス

オーディオレス車に取り付ける場合のみフロントピラーインナートリム左右を取り外してください。

- (2) グローブボックスを取り外してください。

👉 アドバイス

全方位モニター付き車で別売品のHDMI接続ケーブルを取り付けない場合は、グローブボックスの取り外しが不要です。

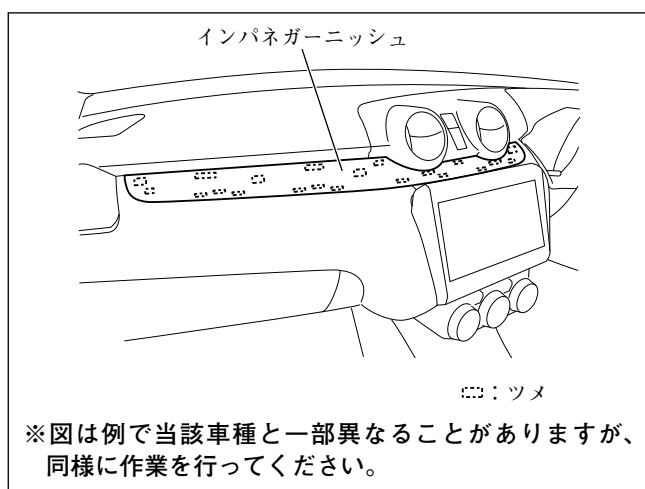

- (3) インパネガーニッシュを取り外してください。

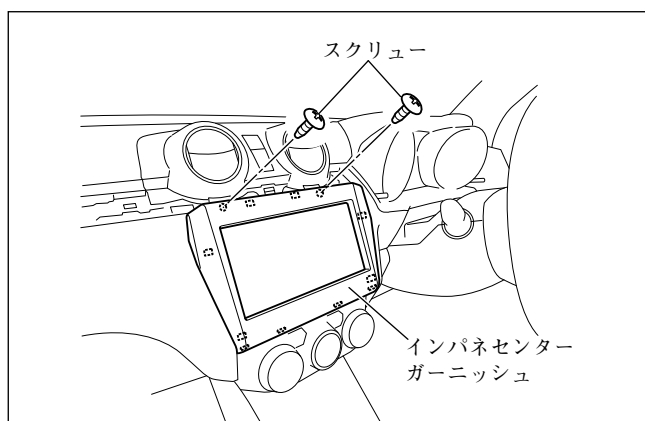

※図は例で当該車種と一部異なることがありますが、同様に作業を行ってください。

- (4) スクリュー (2本) を外し、インパネセンターガーニッシュを取り外してください。
このとき、オーディオ用コネクターおよびアンテナ用コネクター等の接続を外してください。(全車共通「車両部品の取り外し方法」参照)

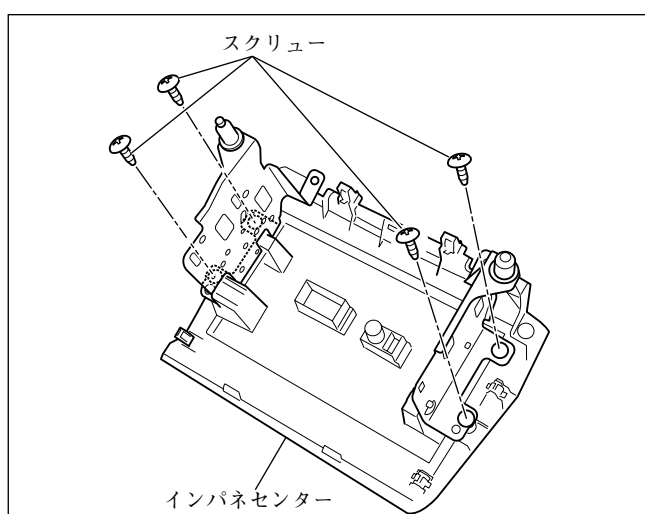

※図は例で当該車種と一部異なりますが、同様に作業を行ってください。

- (5) ブラケットを固定しているスクリュー (4本) を外し、インパネセンターガーニッシュを取り外してください。

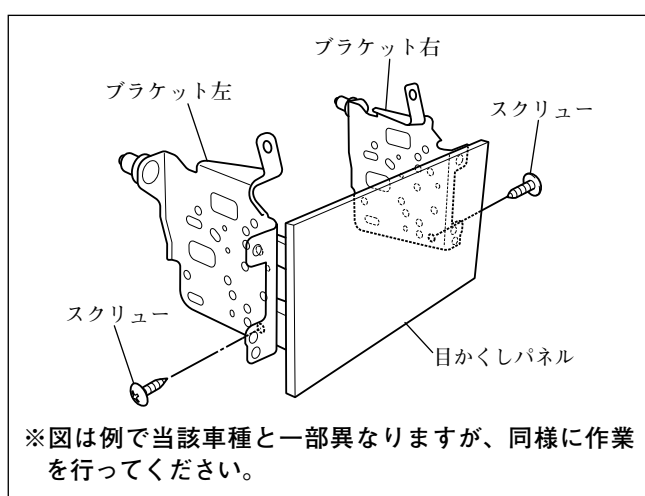

※図は例で当該車種と一部異なりますが、同様に作業を行ってください。

- (6) スクリュー (左右各1本) を外して、ブラケットを目かくしパネルから取り外してください。

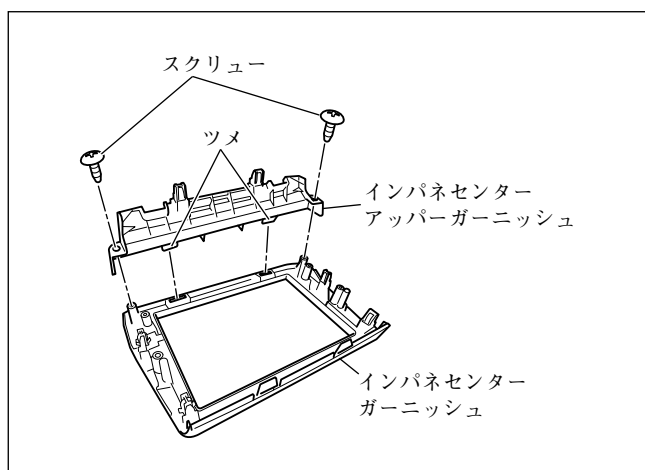

- (7) スクリュー (2本) を外し、インパネセンター アッパーガーニッシュをインパネセンター ガーニッシュから取り外し、別売のオーディオ交換ガーニッシュに取り付けてください。

注記

ツメを破損させないよう慎重に作業を行ってください。

アドバイス

別売のオーディオ交換ガーニッシュが必要です。

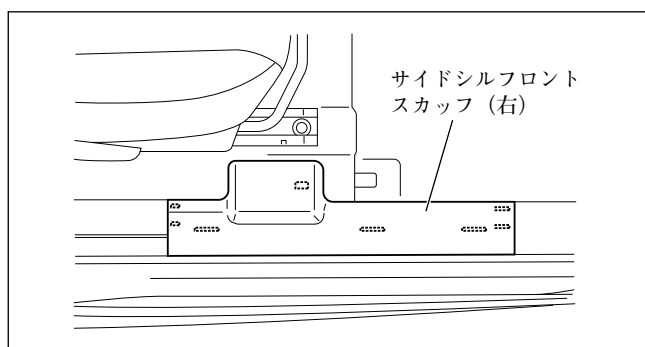

- (8) サイドシルフロント スカッフ (右) を取り外してください。

アドバイス

全方位モニター付き車へスタンダードを取り付ける場合は、以降の部品の脱着は不要です。

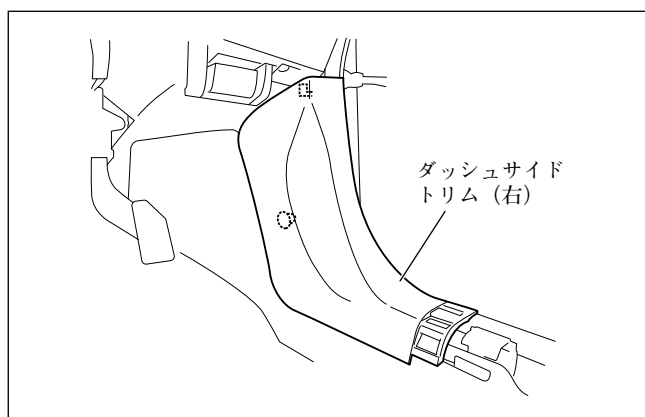

- (9) ダッシュサイド トリム (右) を取り外してください。

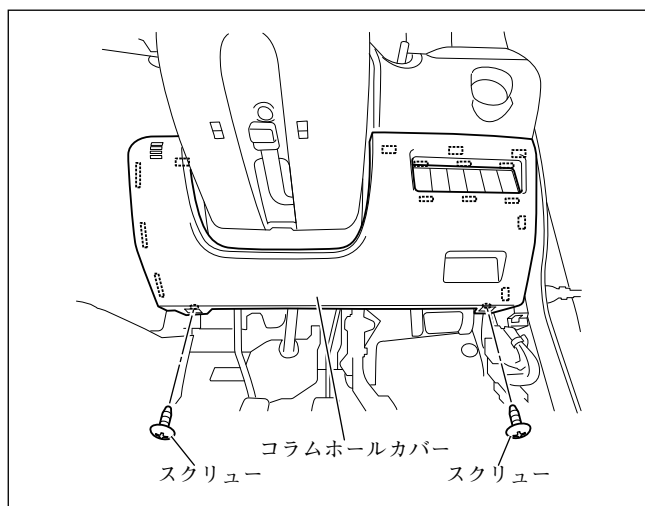

- (10) スクリュー (2本) を外し、コラムホールカバーを取り外してください。

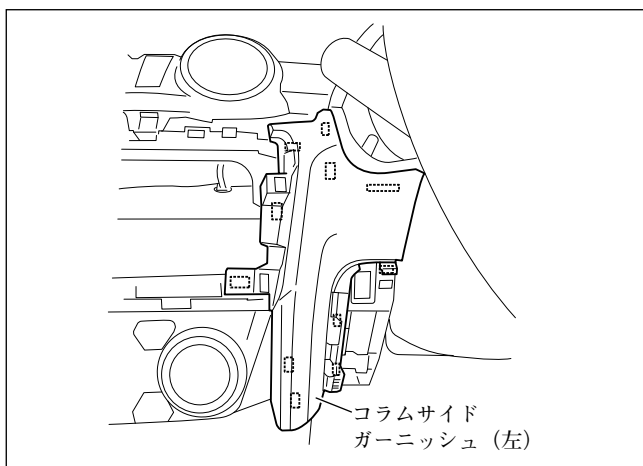

- (11) コラムサイドガーニッシュ (左) を取り外してください。

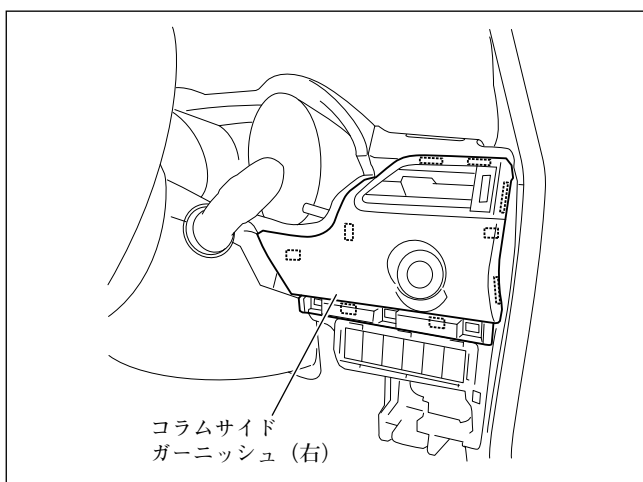

- (12) コラムサイドガーニッシュ (右) を取り外してください。

このとき、エンジンスイッチに接続されているコネクタの接続を外してください。

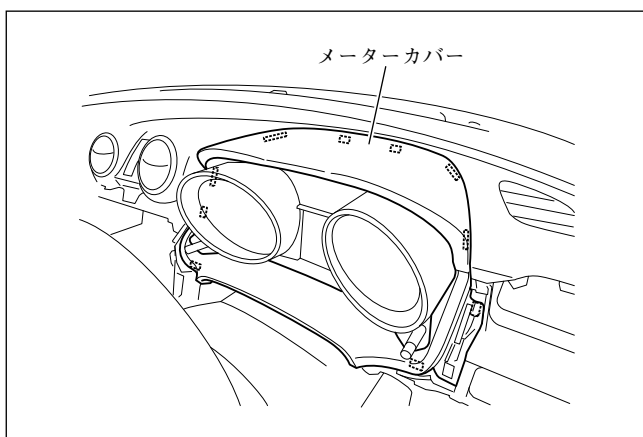

- (13) メーターカバーを取り外してください。

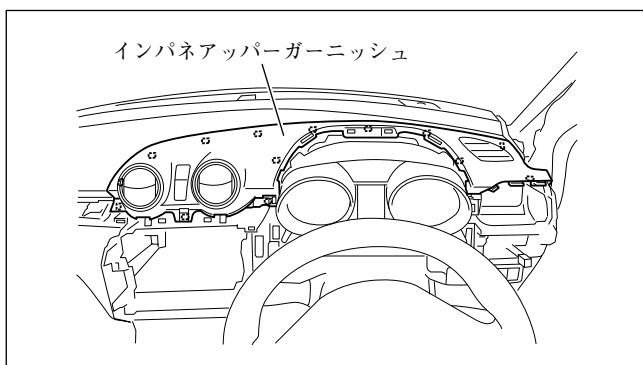

- (14) インパネアッパーガーニッシュを取り外してください。

このとき、ハザードスイッチに接続されているコネクタの接続を外してください。

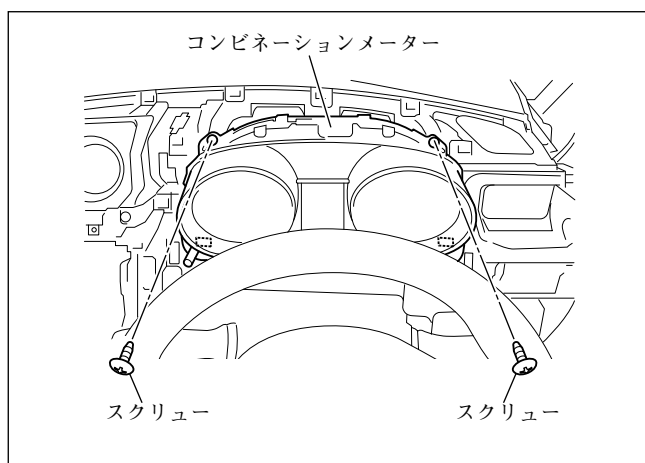

(15) スクリュー (2本) を外し、コンビネーションメーターを取り外してください。

このとき、コンビネーションメーターに接続されているコネクタを外してください。

注記

コンビネーションメーターに傷を付けないよう注意してください。

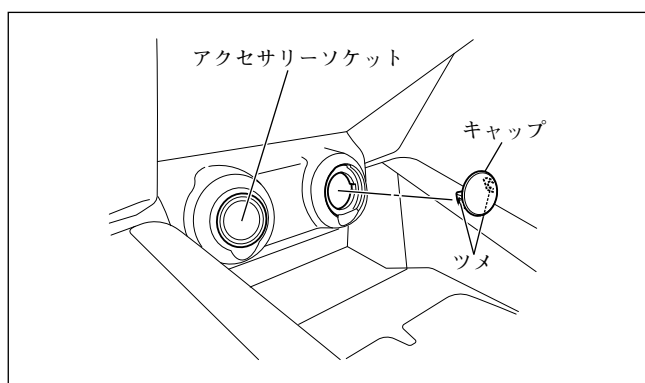

(16) アクセサリソケット横のキャップを、ツメ (2箇所) を縮めて取り外してください。

アドバイス

別売品USBケーブル (ソケット接続用) を取り付ける場合のみキャップを取り外してください。

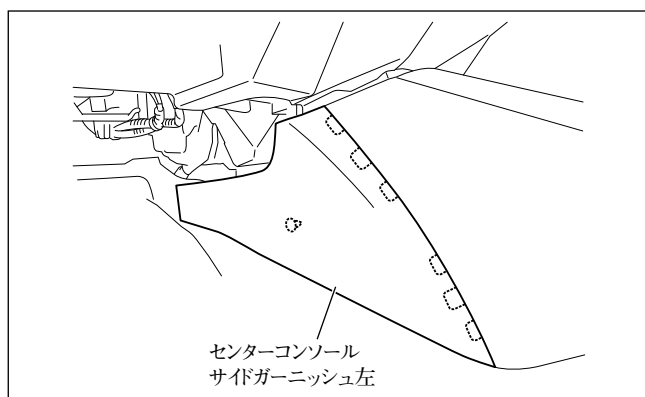

(17) センターコンソールサイドガーニッシュ左を取り外してください。

アドバイス

別売品USBケーブル (ソケット接続用) や、別売品HDMI接続ケーブルを取り付ける場合のみセンターコンソールサイドガーニッシュ左を取り外してください。

● 別売のUSBケーブル（ソケット接続用）の取付方法

👍 アドバイス

E-①～E-③は、別売品USBケーブル（ソケット接続用）の同梱品です。

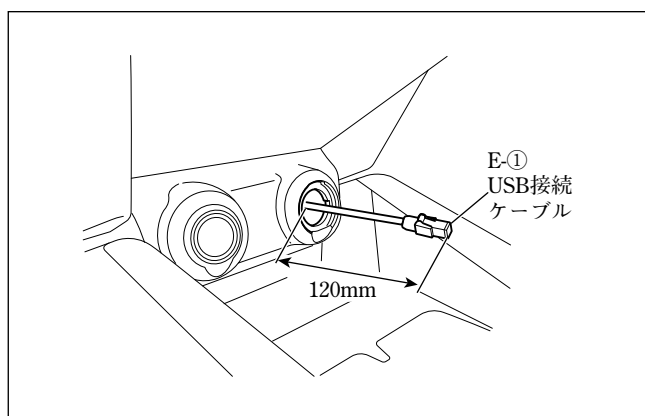
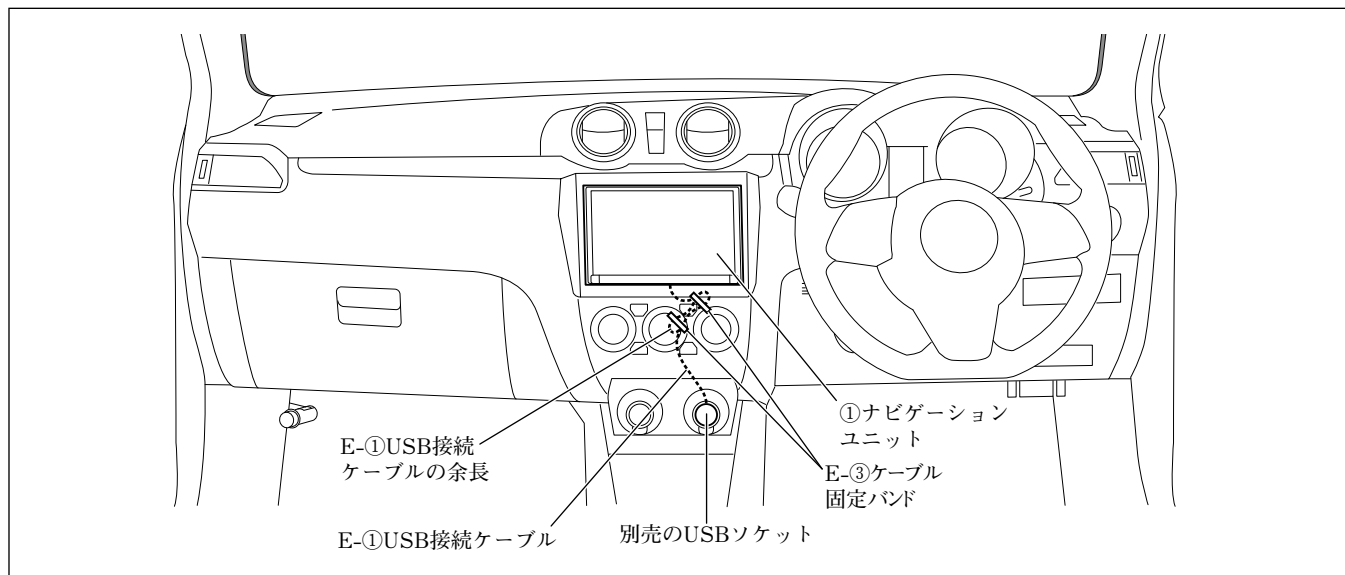

- (1) E-①USB接続ケーブルを左図のように配線してください。

注記

E-①USB接続ケーブルは、板金エッジ樹脂エッジおよび可動部に干渉しないように配線してください。

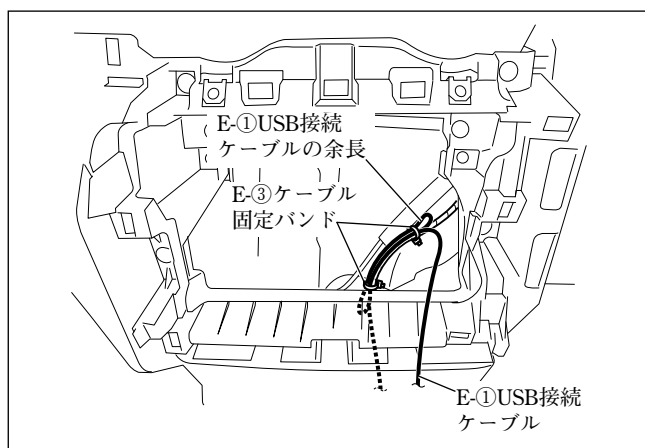

- (2) E-①USB接続ケーブルをE-③ケーブル固定バンドで車両ハーネスに固定してください。

警告

E-①USB接続ケーブルはE-③ケーブル固定バンドで束ね、たるまないよう確実に固定してください。運転操作に支障をきたすおそれがあります。

- (3) E-①USB接続ケーブルのコンネクターを別売品のUSBソケット（39105-52R00-5PK）に接続してください。
- (4) E-①USB接続ケーブルおよびナビゲーション関係の各コンネクターを接続してください。（「接続のしかた」参照）

● 別売のHDMI接続ケーブルの取付方法

👍 アドバイス

- 本項目は、別売品HDMI接続ケーブルを別売品USBケーブル（ソケット接続用）と組み合わせない場合の取り付け方を示しています。
- G-①は、別売品HDMI接続ケーブルの同梱品です。

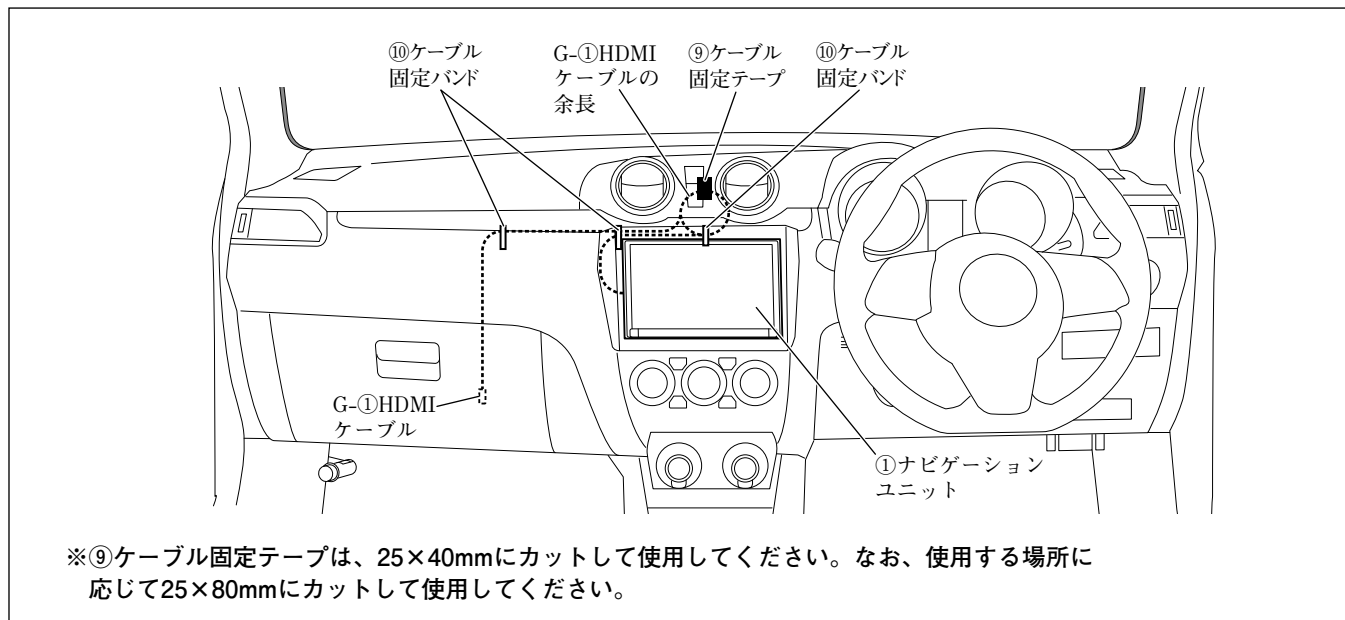

グローブボックス取付部右

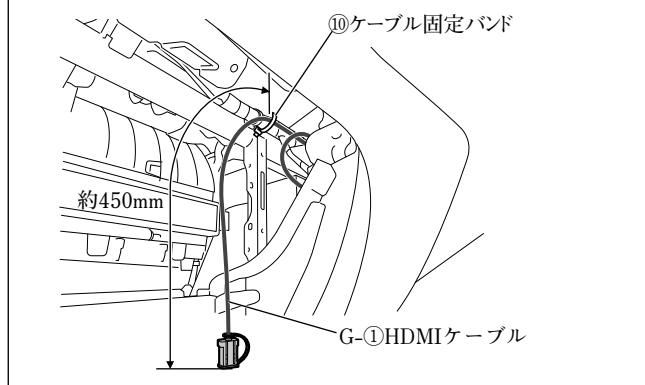

- (1) G-①HDMIケーブルは、図に示す箇所で固定してください。

ナビゲーション取付部

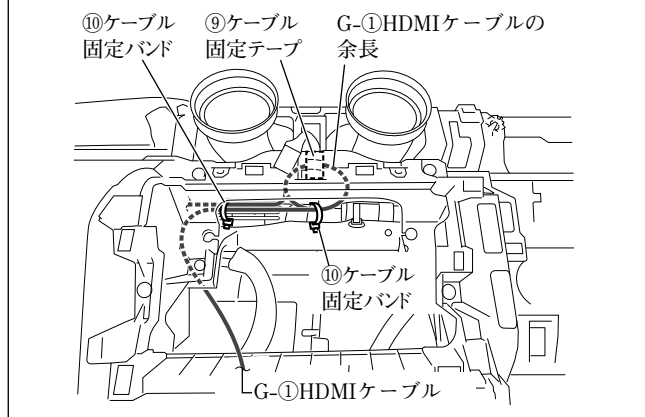

- (2) G-①HDMIケーブルの余長は、図に示す箇所で固定してください。

● 別売のHDMI接続ケーブルの取付方法

👍 アドバイス

- 本項目は、別売品HDMI接続ケーブルを別売品USBケーブル（ソケット接続用）と組み合わせるまたは、車両標準装備品のUSBソケットと組み合わせる場合の取り付け方を示しています。
- G-①、G-②、およびG-④は、別売品HDMI接続ケーブルの同梱品です。

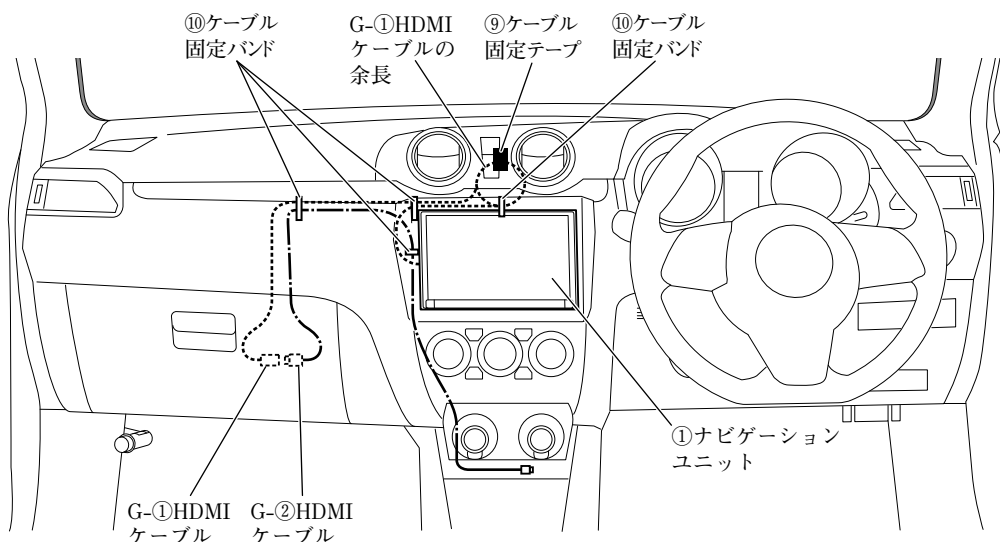

※⑨ケーブル固定テープは、25×40mmにカットして使用してください。なお、使用する場所に応じて25×80mmにカットして使用してください。

グローブボックス取付部右

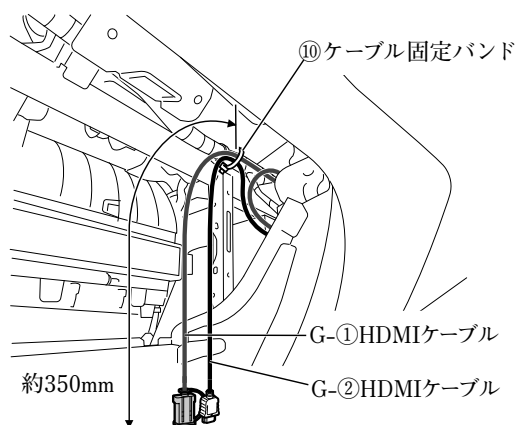

- (1) G-①HDMIケーブルおよびG-②HDMIケーブルは、図に示す箇所固定してください。

ナビゲーション取付部

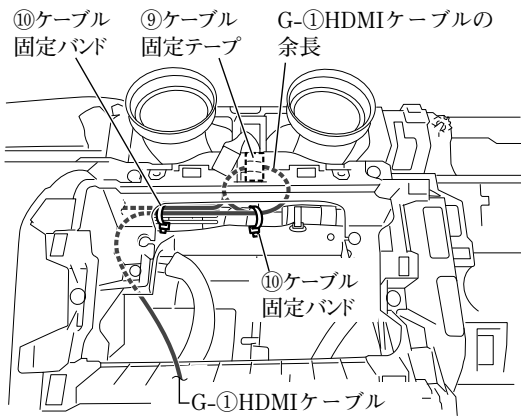

(2) G-①HDMIケーブルの余長は、図に示す箇所で固定してください。

ナビゲーション取付部

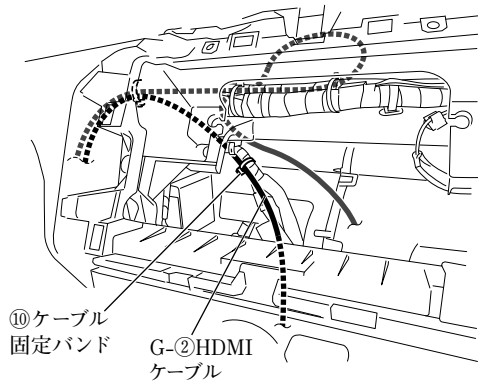

(3) G-②HDMIケーブルは、図に示す箇所で固定してください。

センターコンソール部

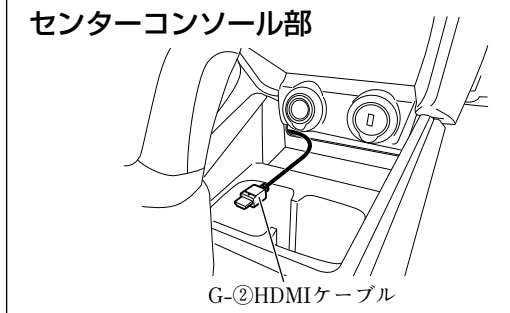

(4) G-②HDMIケーブルをセンターコンソールの隙間から表へ出してください。

👍 アドバイス

G-②HDMIケーブルには余長がありません。

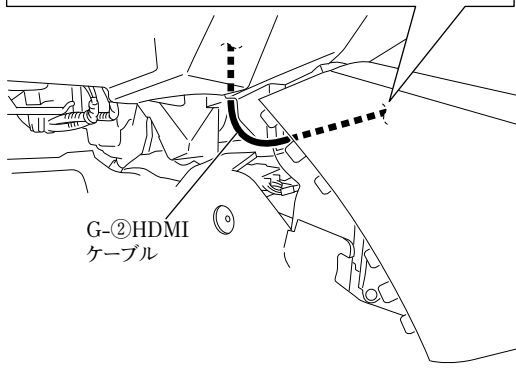

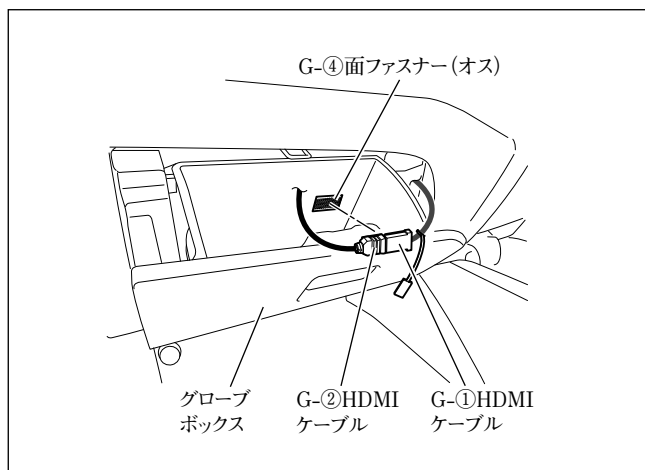

- (5) 半分にカットしたG-④面ファスナー（オス）をグローブボックスの図示位置に貼り付けてください。

注記

- 汚れ等を良く拭き取ってから貼り付けてください。汚れ等が残っていると、接着力が低下します。
- 他の用品と干渉する場合は、位置を変更して貼り付けてください。

- (6) G-①HDMIケーブルとG-②HDMIケーブルを接続し、コネクター部をG-④面ファスナー（オス）に貼り付けてください。

注記

グローブボックスの開閉時に突っ張ったり、かみ込んだりしないようにしてください。

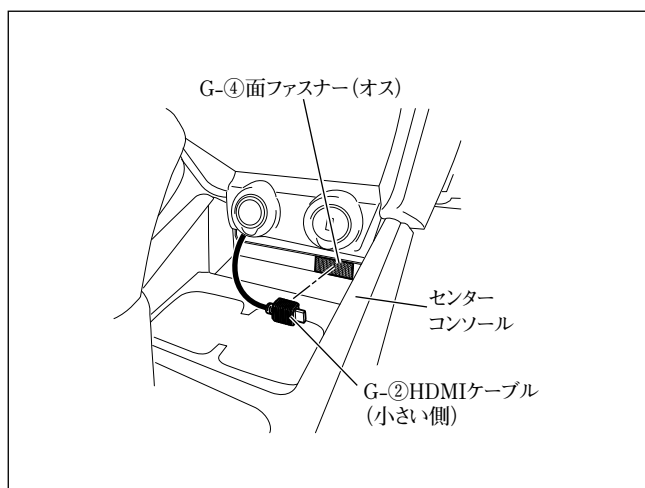

- (7) 半分にカットしたG-④面ファスナー（オス）をセンターコンソールの図示位置に貼り付けてください。

注記

- 汚れ等を良く拭き取ってから貼り付けてください。汚れ等が残っていると、接着力が低下します。
- 他の用品と干渉する場合は、位置を変更して貼り付けてください。

- (8) G-②HDMIケーブルのコネクター部をG-④面ファスナー（オス）に貼り付けてください。

● ナビゲーションユニット取付後の復元および設定

- 「車両部品の復元」を参照して取り外した部品をスクリュー等の締め忘れ（緩み）がないよう復元してください。

注記

当該用品取付時に一時的に取り外した車両部品は、必ずサービスマニュアルの手順に沿って、用品取付前の状態に戻してください。（コネクタ類の接続・締付トルク等）

- 「既設部品の点検」を行ってください。

注記

取付作業完了後、車両および用品が正しく機能しているか動作確認してください。

- 「接続確認のしかた」を参照して正しく取り付けられていることを確認してください。
- 「取付店ダイアグ」を参照して各設定を行ってください。

👍 アドバイス

本手順を行わないと、車種によってはコンビネーションメーター内の時計設定ができなくなります。

スイフト オーディオレス車の場合

● 取付概要

👉 アドバイス

- F-①～F-⑤は、別売品アンテナセットの同梱品です。
- スタンダードプラスを取り付ける場合のみ、⑬マイクの取り付けが必要です。

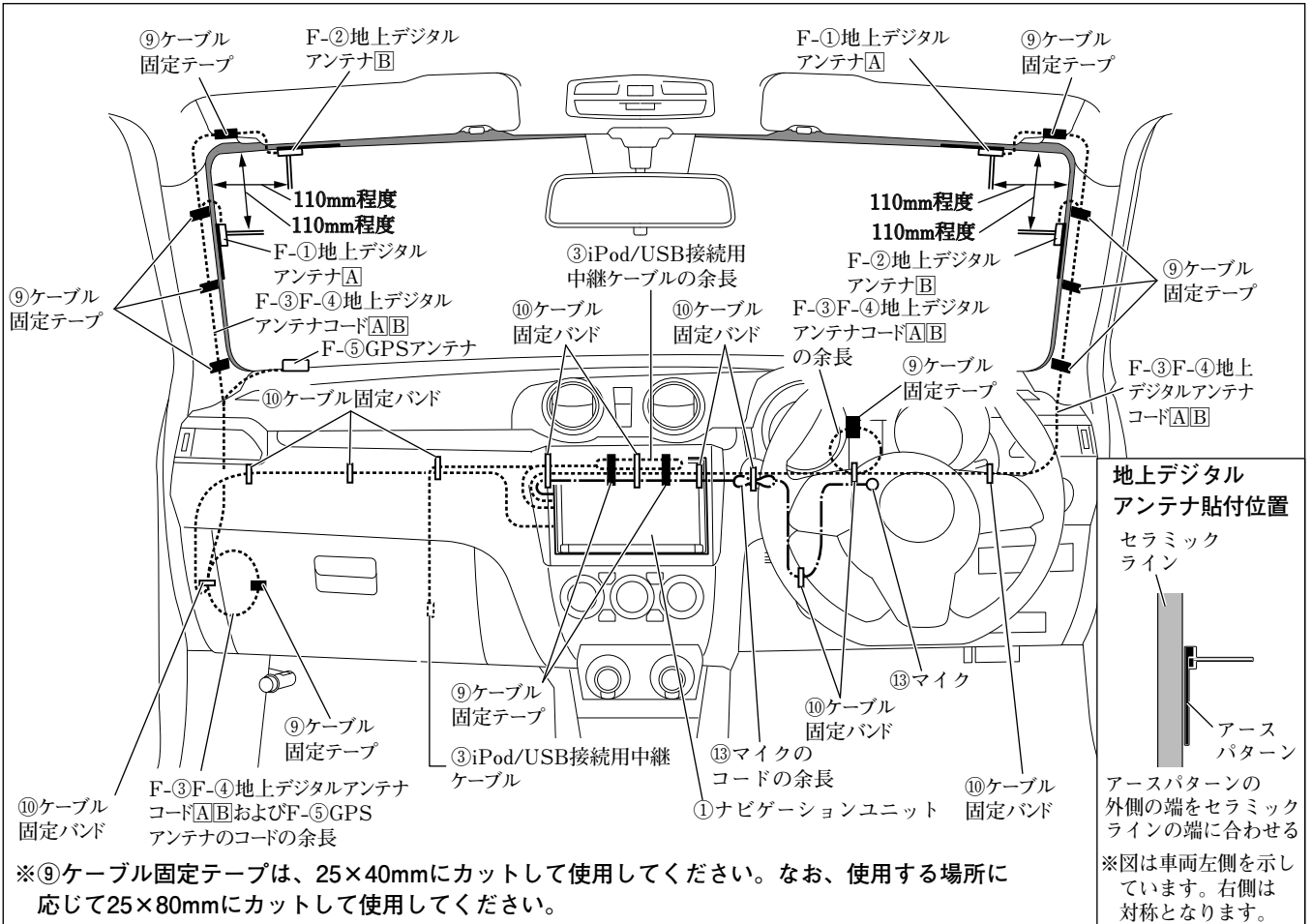

● GPSアンテナの取付方法

👍 アドバイス

F-⑤は、別売品アンテナセットの同梱品です。

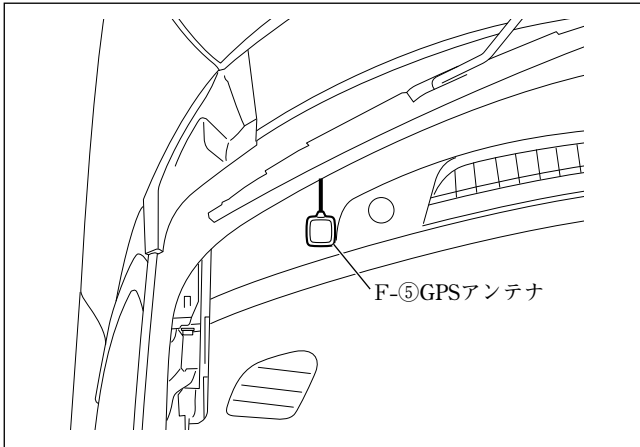

F-⑤GPSアンテナは、左図位置に取り付けてください。

● マイクの取付方法（スタンダードプラスのみ）

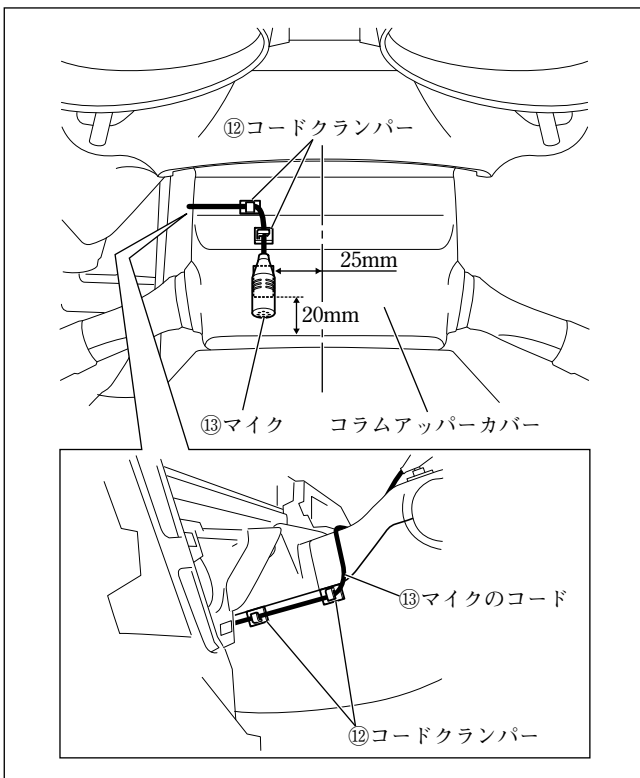

⑬マイクおよび⑫コードクランパーは、左図位置に取り付けてください。

● 配線のしかた

インパネ左端

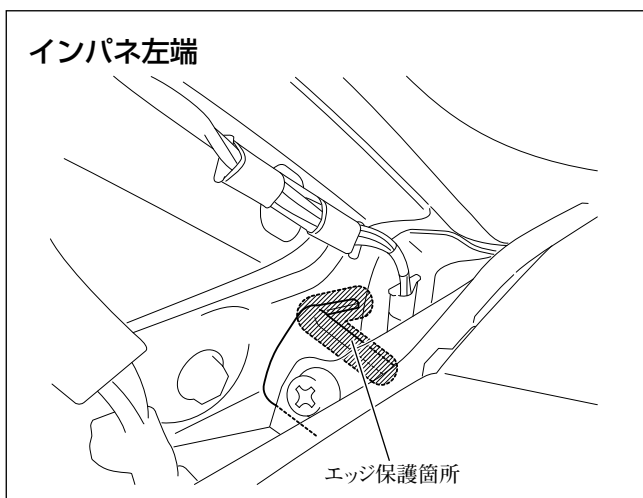

- (1) 配線を保護するため、図示箇所にエッジ保護をしてください。

注記

エッジ保護する箇所は、汚れ等をよく拭き取ってから貼り付けてください。汚れ等が残っていると、接着力が低下します。(以降同様)

ナビゲーション取付部

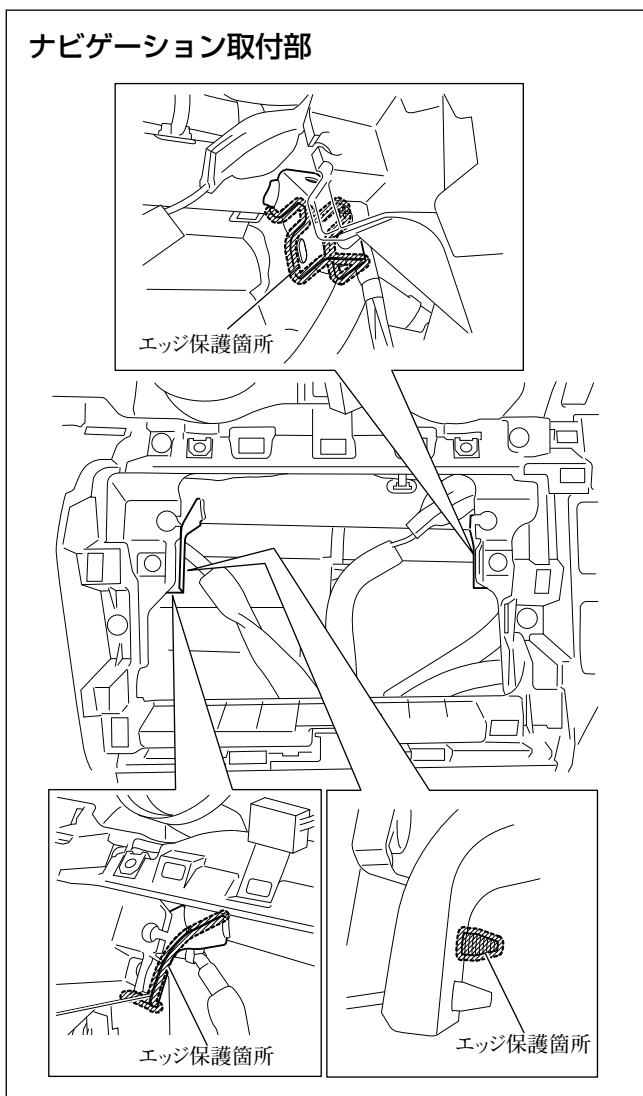

- (2) 配線を保護するため、図示箇所にエッジ保護をしてください。

フロントピラー左

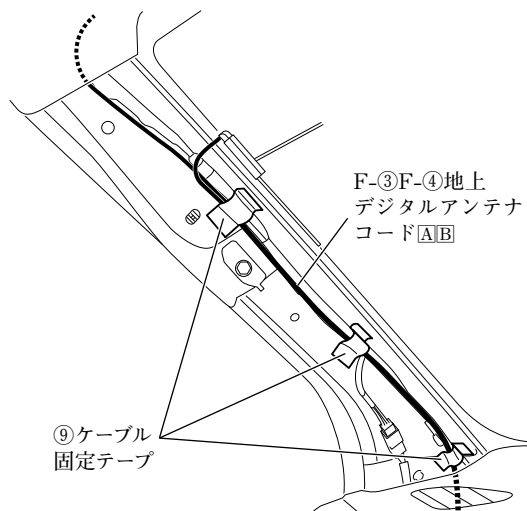

グローブボックス取付部左

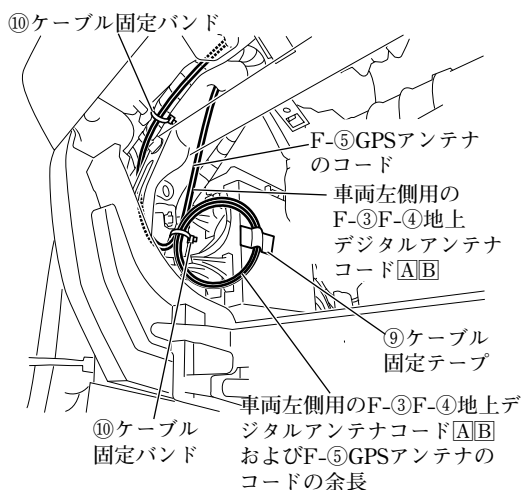

グローブボックス取付部上

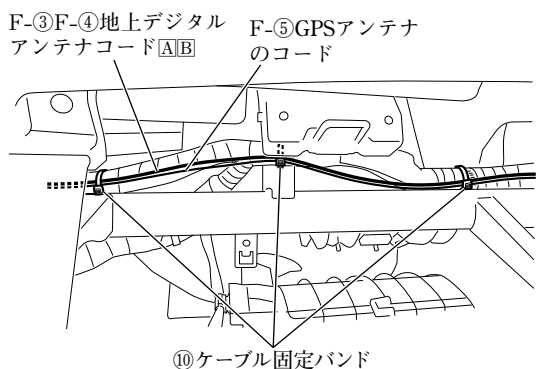

👉アドバイス

F-①～F-⑤は、別売品アンテナセットの同梱品です。

- (3) 車両左側用のF-③F-④地上デジタルアンテナコード[A][B]およびF-⑤GPSアンテナのコードは、図に示す箇所で固定してください。

注記

- F-③F-④地上デジタルアンテナコード[A][B]および⑨ケーブル固定テープは、カーテンエアバッグ部品と接触しないように配索、固定してください。
- ⑨ケーブル固定テープでフロントピラーインナートリムの固定クリップ穴を塞がないでください。また、フロントピラーインナートリムの当てリブと干渉しないようにしてください。

👉アドバイス

F-⑤GPSアンテナのコードは、車両左側のF-③F-④地上デジタルアンテナコード[A][B]と共に固定してください。

- (4) 車両左側用のF-③F-④地上デジタルアンテナコード[A][B]およびF-⑤GPSアンテナのコードの余長は、図に示す箇所で固定してください。

フロントピラー右

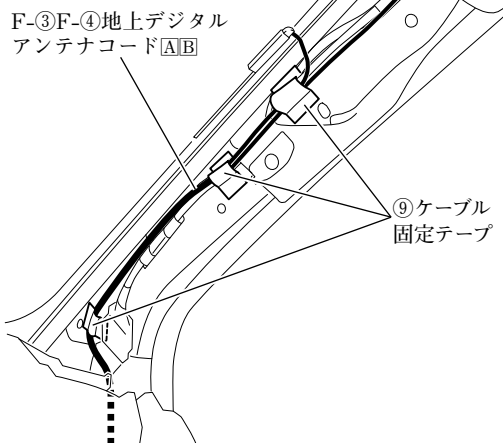

コンビネーションメーター取付部

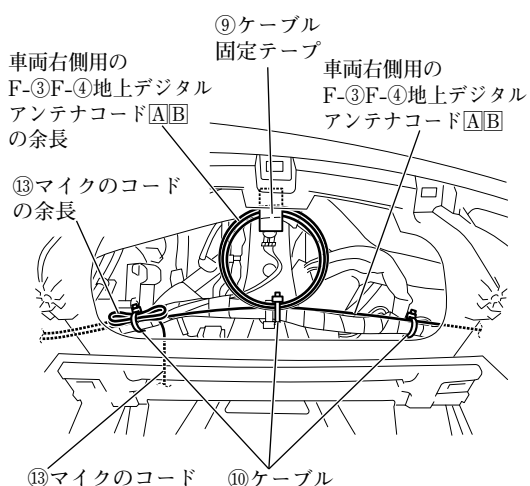

運転席足元左上

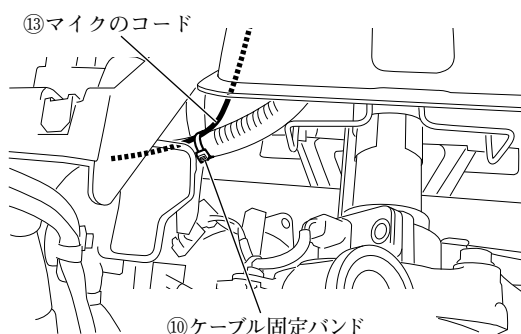

- (5) 車両右側用のF-③F-④地上デジタルアンテナコードA/Bは、図に示す箇所固定してください。

注記

- F-③F-④地上デジタルアンテナコードA/Bおよび⑨ケーブル固定テープは、カーテンエアバッグ部品と接触しないように配索、固定してください。
- ⑨ケーブル固定テープでフロントピラーインナートリムの固定クリップ穴を塞がないでください。また、フロントピラーインナートリムの当てリブと干渉しないようにしてください。

- (6) 車両右側用のF-③F-④地上デジタルアンテナコードA/Bの余長は、図に示す箇所固定してください。

警告

F-③F-④地上デジタルアンテナコードA/Bの余長は、ほどけないように⑩ケーブル固定バンドで車両ハーネスと共に確実に固定してください。ほどけてブレーキペダル等に巻きつくと、交通事故の原因となります。

- (7) ⑬マイクのコードは、図に示す箇所固定してください。

警告

取付概要を参照し、ステアリング操作やチルト機構などの可動時に⑬マイクのコードが突っ張ったり、かみ込んだりしないことを確認して、⑩ケーブル固定バンドで車両ハーネスなどに固定してください。コードがステアリング機構などにかみ込んだり、巻きついたりすると、交通事故の原因となります。

- (8) ⑬マイクのコードの余長は、図に示す箇所固定してください。

ナビゲーション取付部

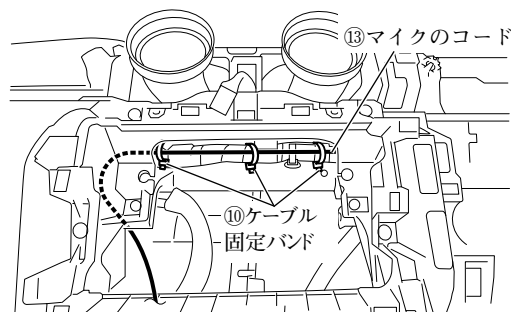

グローブボックス取付部右

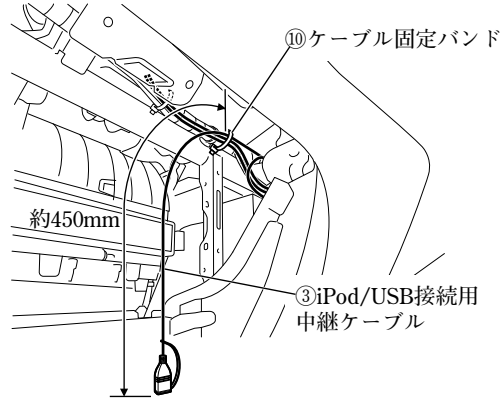

- (9) ③iPod/USB接続用中継ケーブルは、図に示す箇所で固定してください。

ナビゲーション取付部

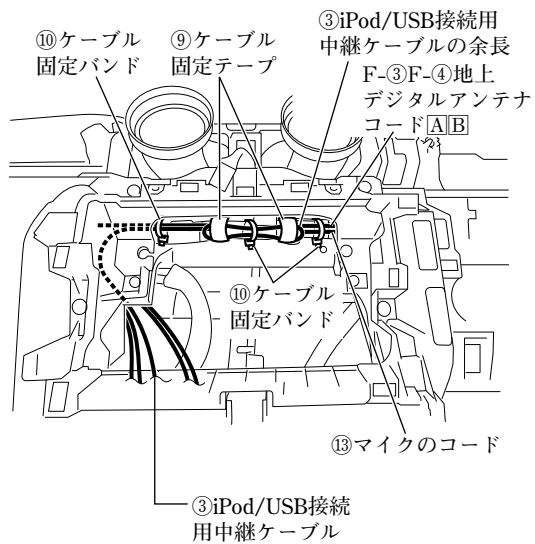

- (10) ③iPod/USB接続用中継ケーブルの余長は、図に示す箇所で固定してください。

👉 アドバイス

- ③iPod/USB接続用中継ケーブルと共にF-③F-④地上デジタルアンテナコードおよび⑬マイクのコードを固定してください。

● ナビゲーションユニットの取付方法

👉 アドバイス

別売品の各ケーブルを取り付ける場合は、①ナビゲーションユニットの取付前に別売品の取付作業を行ってください。

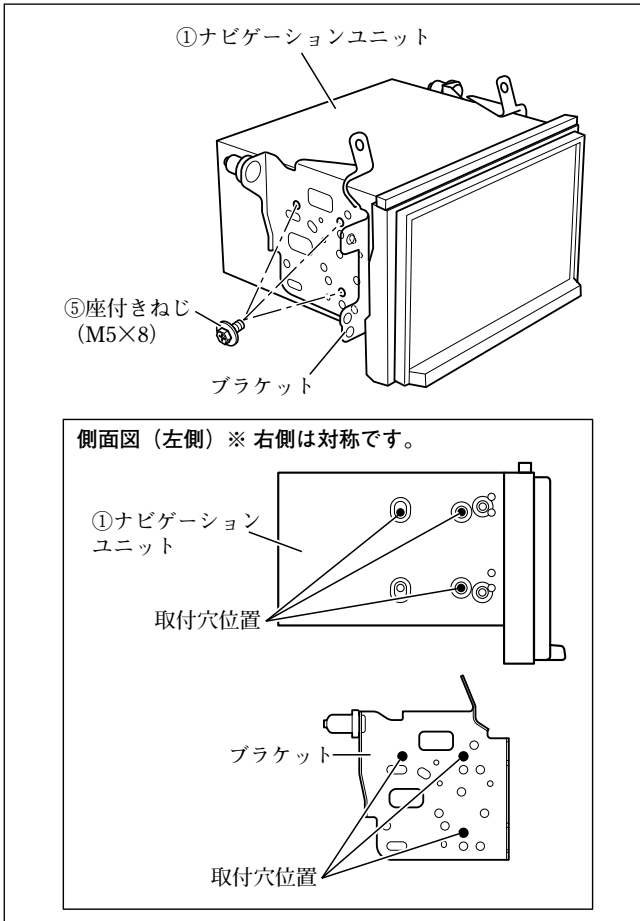

- (1) ⑧隙間用クッションを①ナビゲーションユニットに取り付けてください。(全車共通「隙間用クッションの取付方法」参照)
- (2) ブラケットを⑤座付きねじ (M5×8) で①ナビゲーションユニットに取り付けてください。

注記

ねじは振動等により緩みが発生しないように、全箇所確実に増し締めをしてください。

👉 アドバイス

①ナビゲーションユニットに取り付ける際、ブラケットの穴は左図の穴を使用してください。

- (3) ①ナビゲーションユニットの保護フィルムをはがしてください。

注記

保護フィルムをはがした後は、傷付けないように作業してください。

- (4) ①ナビゲーションユニットを、「車両部品の取り外し方法」で取り外したスクリュー (4本) で別売のオーディオ交換ガーニッシュに取り付けてください。

注記

スクリューを確実に締め付けてください。

👉 アドバイス

別売のオーディオ交換ガーニッシュが必要です。

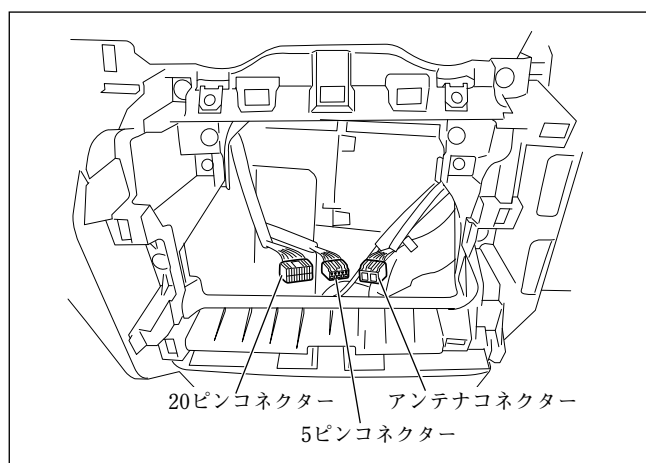

- (5) ④専用接続ハーネスを車両側の20ピンコネクタールおよび5ピンコネクタールに接続してください。(「接続のしかた」参照)
- (6) 別売のアンテナ変換ケーブル (99000-79AC7) に車両側のアンテナコネクタールを接続してください。(「接続のしかた」参照)
- (7) 別売のアンテナ変換ケーブル (99000-79AC7) のオートアンテナコントロールコード (青) と④専用接続ハーネスのオートアンテナコントロールコード (青) を接続してください。(「接続のしかた」参照)
- (8) 以下のコードを①ナビゲーションユニットに接続してください。(「接続のしかた」、「他の機器との接続のしかた」参照)
 - ・ F-⑤GPSアンテナ
 - ・ F-③F-④地上デジタルアンテナコード **A****B**
 - ・ ⑬マイクのコード (スタンダードプラスのみ)
 - ・ ③ iPod/USB接続用中継ケーブル
- (9) ④専用接続ハーネスの14ピンコネクタールと別売のアンテナ変換ケーブル (99000-79AC7) のアンテナプラグを①ナビゲーションユニットに接続してください。(「接続のしかた」参照)
- (10) ⑦カメラ接続ケーブルの12ピンコネクタールを①ナビゲーションユニットに接続してください。(「接続のしかた」参照)
- (11) 別売品を取り付ける場合は、①ナビゲーションユニットに接続してください。(「他の機器との接続のしかた」参照)
- (12) ④専用接続ハーネスの16ピンコネクタールを①ナビゲーションユニットに接続してください。(「接続のしかた」参照)

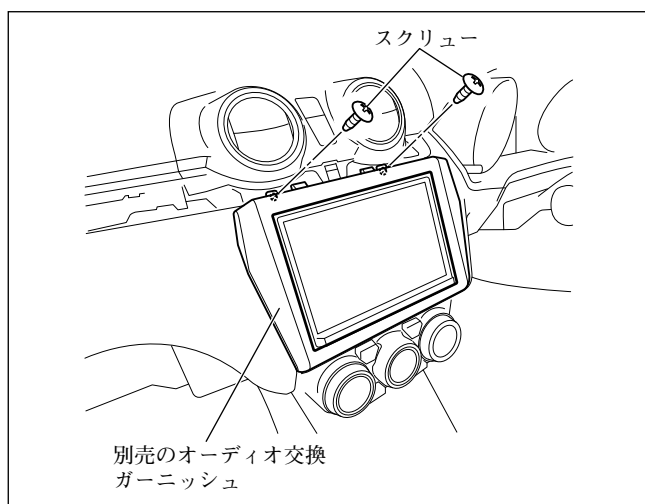

- (13) コンビネーションメーターを取り付けてください。
このとき、メーターコネクタを接続してください。
- (14) インパネアッパーガーニッシュを取り付けてください。
このとき、ハザードスイッチコネクタを接続してください。
- (15) メーターカバーを取り付けてください。
- (16) コラムサイドガーニッシュ（右）を取り付けてください。
このとき、エンジンスイッチコネクタを接続してください。
- (17) コラムサイドガーニッシュ（左）を取り付けてください。
- (18) 別売のオーディオ交換ガーニッシュを取り付け、スクリュー（2本）で固定してください。

警告

部品の締め忘れがないか、再度確認してください。
また、車両ハーネスおよび配線したコードの無理な押し込み、噛み込みがないか点検してください。
断線、切断などで火災や感電の原因となります。

注記

電源やナビ信号のハーネスは、車両ブラケット等に挟み込んだり、保護していないシャープエッジと接触しないように処理してください。

断線やショート等で車両の動作に不具合が発生する原因となります。

スィフト 全方位モニター付き車の場合

● 取付概要

👉 アドバイス

スタンダードプラスを取り付ける場合のみ、⑬マイクの取り付けが必要です

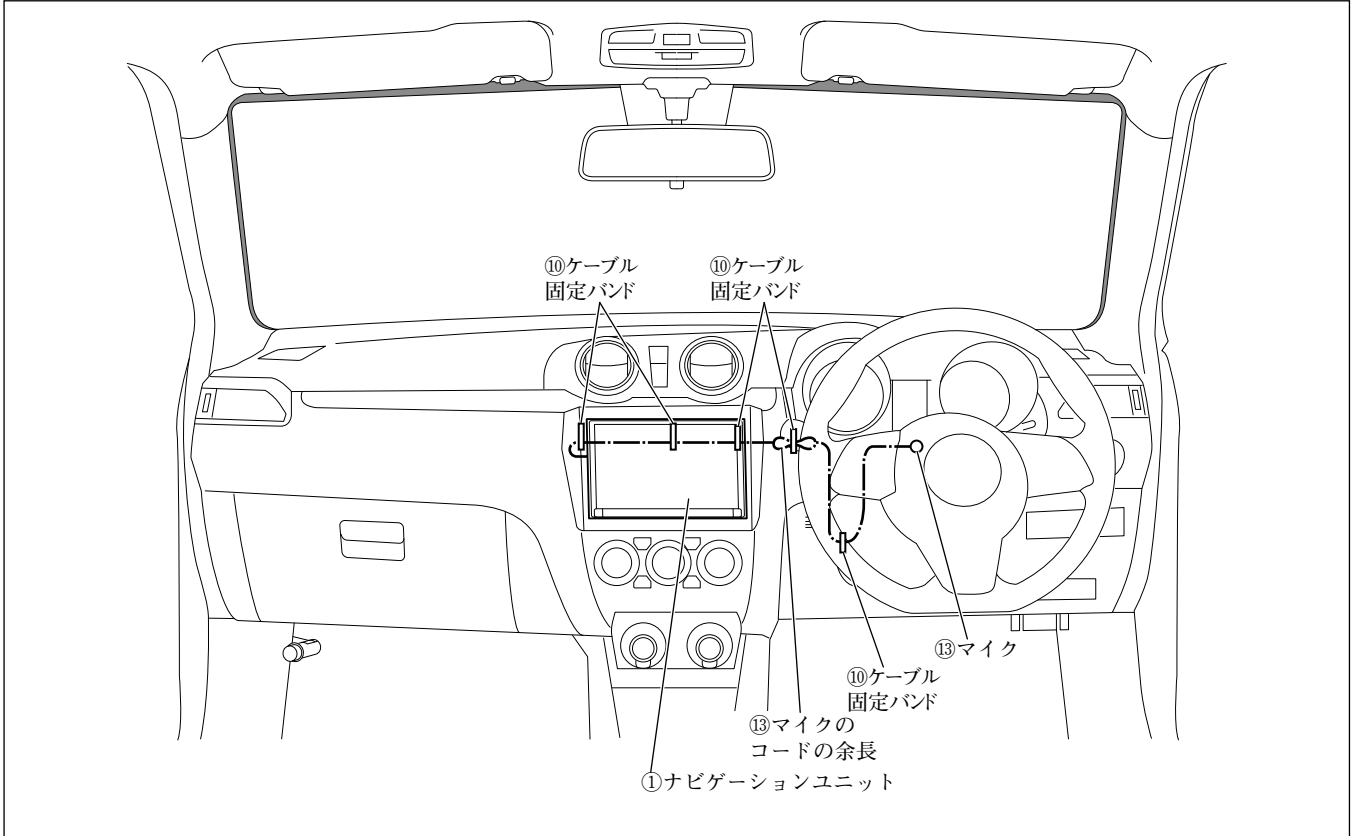

● マイクの取付方法 (スタンダードプラスのみ)

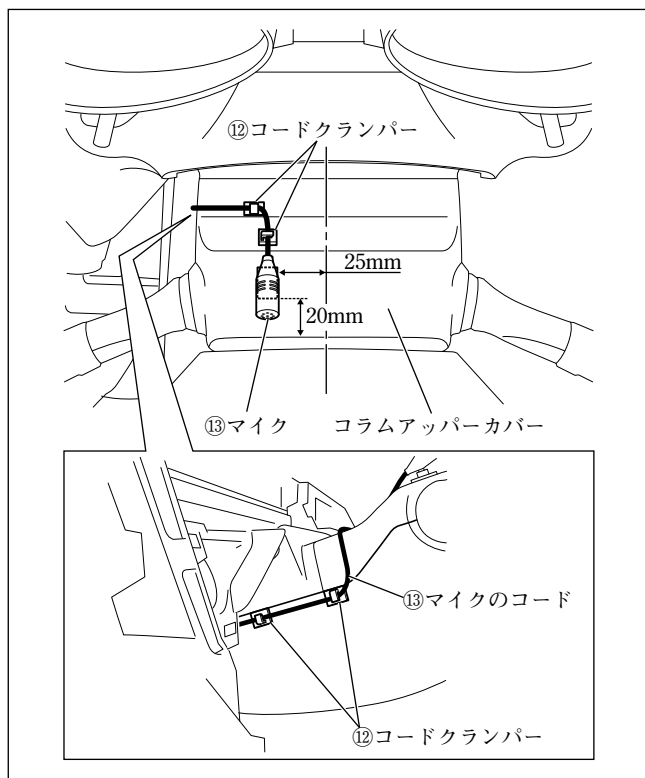

⑬マイクおよび⑫コードクランパーは、左図位置に取り付けてください。

● 配線のしかた

ナビゲーション取付部

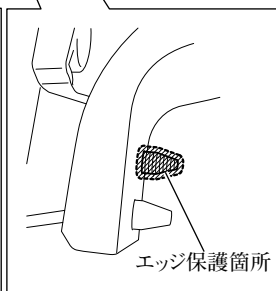
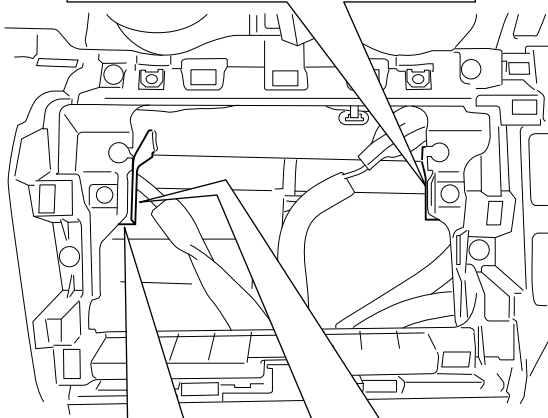
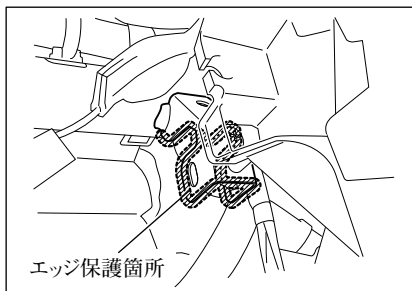

- (1) 配線を保護するため、図示箇所にエッジ保護をしてください。

注記

エッジ保護する箇所は、汚れ等をよく拭き取ってから貼り付けてください。汚れ等が残っていると、接着力が低下します。(以降同様)

コンビネーションメーター取付部

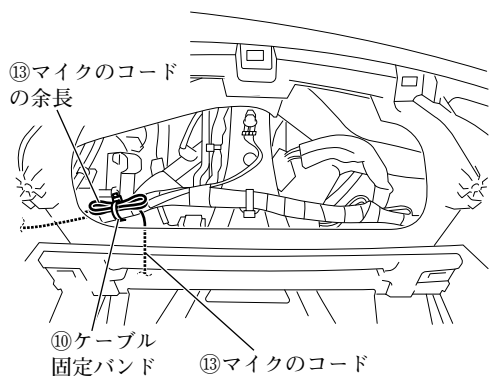

運転席足元左上

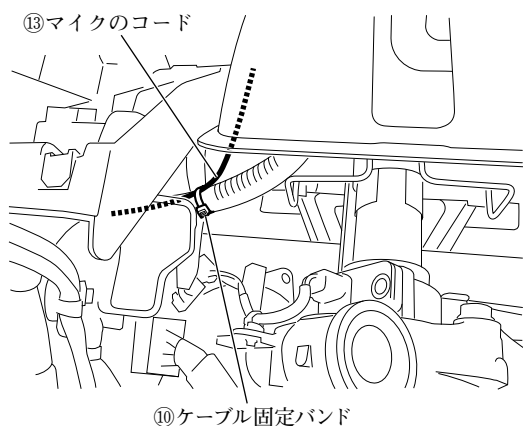

ナビゲーション取付部

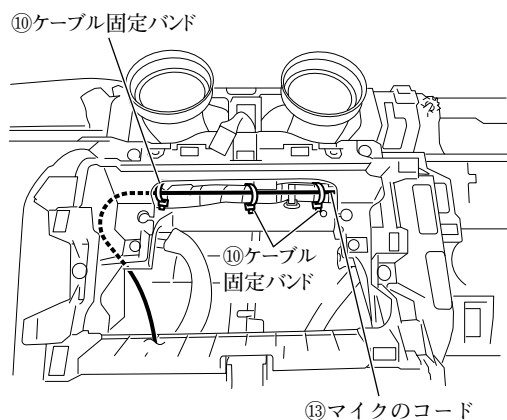

- (2) ⑬マイクのコードは、図に示す箇所で固定してください。



警告

取付概要を参照し、ステアリング操作やチルト機構などの可動時に⑬マイクのコードが突っ張ったり、かみ込んだりしないことを確認して、⑩ケーブル固定バンドで車両ハーネスなどに固定してください。コードがステアリング機構などにかみ込んだり、巻きついたりすると、交通事故の原因となります。

- (3) ⑬マイクのコードの余長は、図に示す箇所で固定してください。

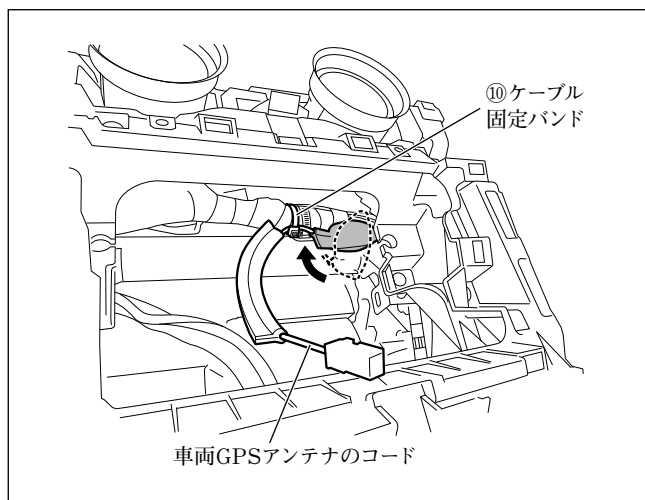

- (4) 車両GPSアンテナのコードを図のようにして⑩ケーブル固定バンドで固定してください。

● ナビゲーションユニットの取付方法

👉 アドバイス

別売品の各ケーブルを取り付ける場合は、①ナビゲーションユニットの取付前に別売品の取付作業を行ってください。

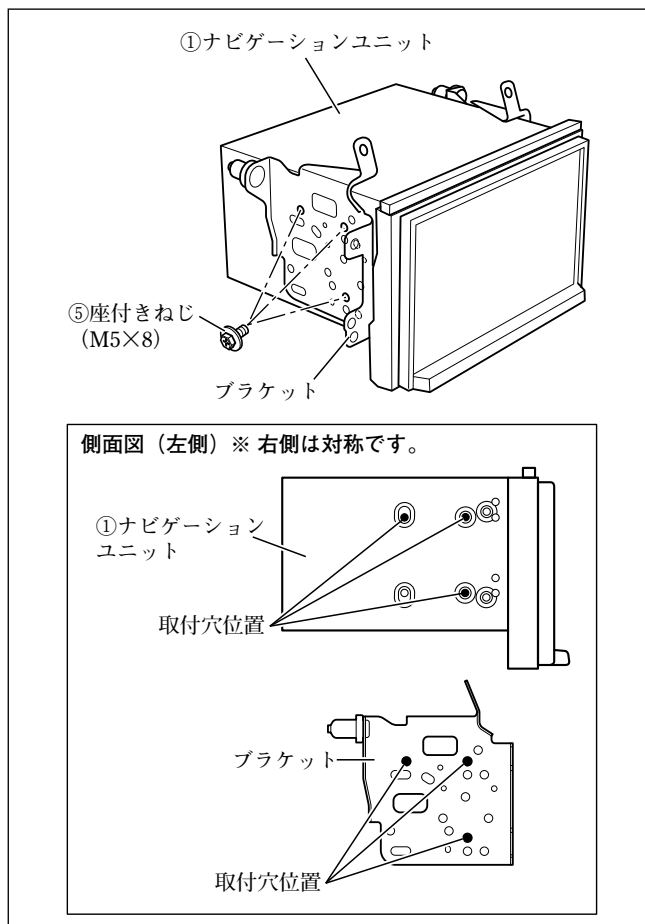

- (1) ⑧隙間用クッションを①ナビゲーションユニットに取り付けてください。(全車共通「隙間用クッションの取付方法」参照)
- (2) ブラケットを⑤座付きねじ (M5×8) で①ナビゲーションユニットに取り付けてください。

注記

ねじは振動等により緩みが発生しないように、全箇所確実に増し締めをしてください。

👉 アドバイス

①ナビゲーションユニットに取り付ける際、ブラケットの穴は左図の穴を使用してください。

- (3) ①ナビゲーションユニットの保護フィルムをはがしてください。

注記

保護フィルムをはがした後は、傷付けないように作業してください。

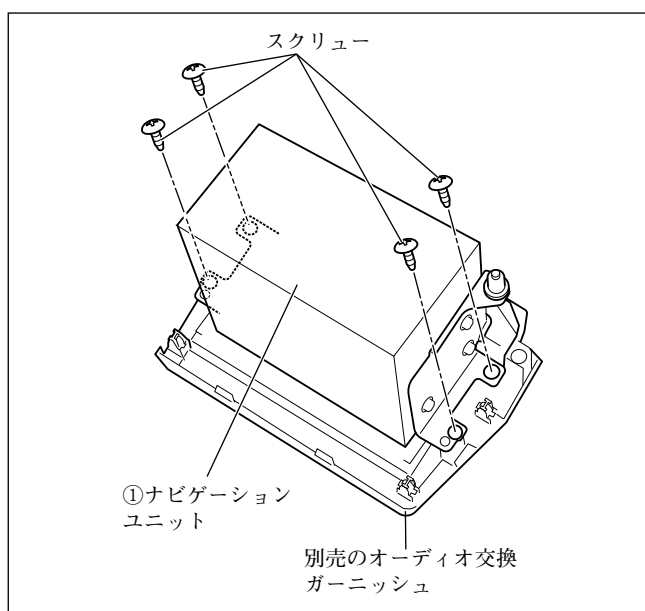

- (4) ①ナビゲーションユニットを、「車両部品の取り外し方法」で取り外したスクリュー (4本) で別売のオーディオ交換ガーニッシュに取り付けてください。

注記

スクリューを確実に締め付けてください。

👉 アドバイス

別売のオーディオ交換ガーニッシュが必要です。

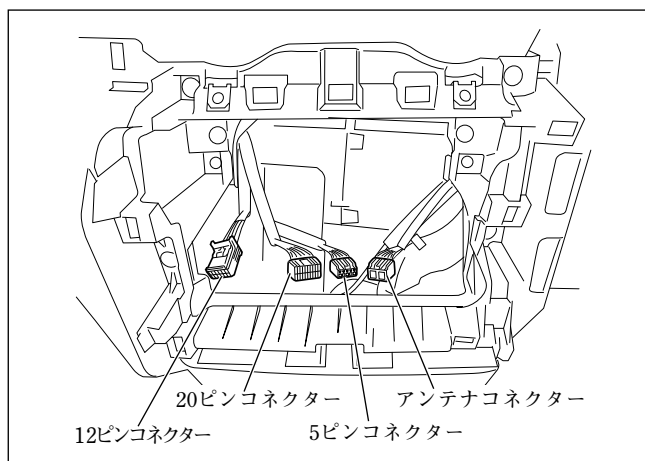

- (5) ④専用接続ハーネスを車両側の20ピンコネクタおよび5ピンコネクタに接続してください。「接続のしかた」参照
- (6) 別売のアンテナ変換ケーブル (99000-79AC7) に車両側のアンテナコネクタを接続してください。「接続のしかた」参照
- (7) 別売のアンテナ変換ケーブル (99000-79AC7) のオートアンテナコントロールコード (青) と④専用接続ハーネスのオートアンテナコントロールコード (青) を接続してください。「接続のしかた」参照
- (8) 以下のコードを①ナビゲーションユニットに接続してください。「接続のしかた」、「他の機器との接続のしかた」参照
 - ・GPSアンテナ
 - ・地上デジタルアンテナコード
 - ・⑬マイクのコード (スタンダードプラスのみ)
 - ・USB接続ケーブル

👍 アドバイス

- 地上デジタルアンテナコードは、アンテナコネクタにビニールテープで固定されています。ビニールテープから外してください。
- USB接続ケーブルは車両標準装備品です。

- (9) ④専用接続ハーネスの14ピンコネクタと別売のアンテナ変換ケーブル (99000-79AC7) のアンテナプラグを①ナビゲーションユニットに接続してください。「接続のしかた」参照
- (10) 車両側の12ピンコネクタを①ナビゲーションユニットに接続してください。「接続のしかた」参照
- (11) 別売品を取り付ける場合は、①ナビゲーションユニットに接続してください。「他の機器との接続のしかた」参照
- (12) ④専用接続ハーネスの16ピンコネクタを①ナビゲーションユニットに接続してください。「接続のしかた」参照

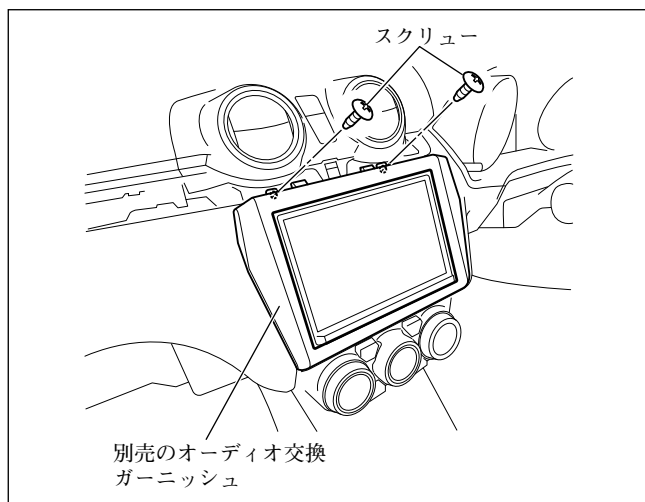

- (13) コンビネーションメーターを取り付けてください。
このとき、メーターコネクタを接続してください。
- (14) インパネアッパーガーニッシュを取り付けてください。
このとき、ハザードスイッチコネクタを接続してください。
- (15) メーターカバーを取り付けてください。
- (16) コラムサイドガーニッシュ（右）を取り付けてください。
このとき、エンジンスイッチコネクタを接続してください。
- (17) コラムサイドガーニッシュ（左）を取り付けてください。
- (18) 別売のオーディオ交換ガーニッシュを取り付け、スクリュー（2本）で固定してください。

警告

部品の締め忘れがないか、再度確認してください。
また、車両ハーネスおよび配線したコードの無理な押し込み、噛み込みがないか点検してください。
断線、切断などで火災や感電の原因となります。

注記

電源やナビ信号のハーネスは、車両ブラケット等に挟み込んだり、保護していないシャープエッジと接触しないように処理してください。
断線やショート等で車両の動作に不具合が発生する原因となります。

クロスビー 共通

👉 アドバイス

- 車種別の共通編は、オーディオレス車と全方位モニター付き車で共通な「車両部品の取り外し方法」、「別売のケーブル（HDMI接続ケーブルなど）の取り付け方法」、「ナビゲーションユニット取付後の復元および設定」について記載をしています。
- 「配線のしかた」や「ナビゲーションユニットの取付方法」など、オーディオレス車と全方位モニター付き車とで異なる内容については、それぞれの項目を参照して作業を行ってください。

● 車両部品の取り外し方法

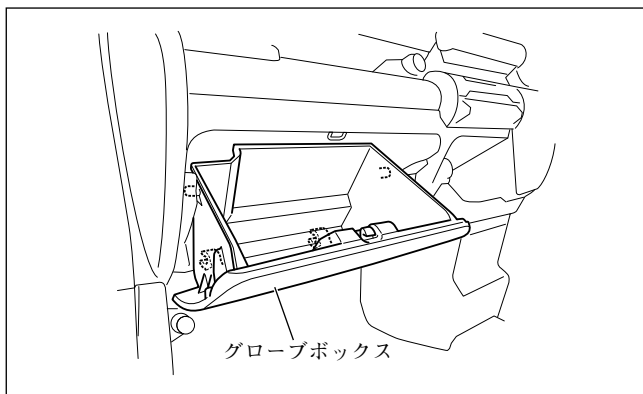

注記

取り外したスクリュー、ボルトおよびクリップ等は再使用します。紛失しないでください。

- (1) フロントピラーインナートリム左右を取り外してください。（全車共通「車両部品の取り外し方法」参照）

👉 アドバイス

オーディオレス車に取り付ける場合のみフロントピラーインナートリム左右を取り外してください。

- (2) グローブボックスを取り外してください。

👉 アドバイス

全方位モニター付き車で別売品のHDMI接続ケーブルを取り付けない場合は、グローブボックスの取り外しが不要です。

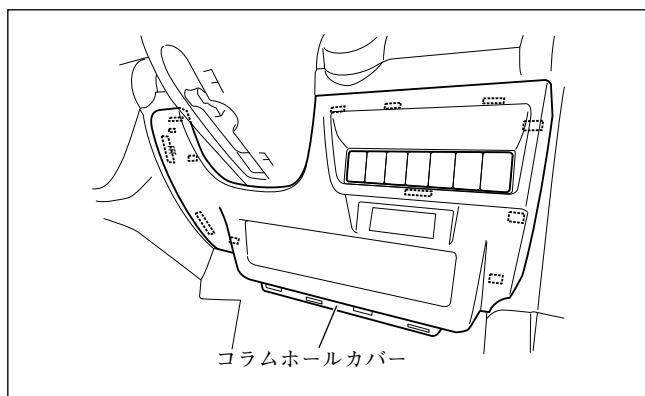

- (3) コラムホールカバーを取り外してください。このとき、データリンクコネクターを外してください。

👉 アドバイス

全方位モニター付き車へスタンダードを取り付ける場合は、コラムホールカバーの取り外しが不要です。

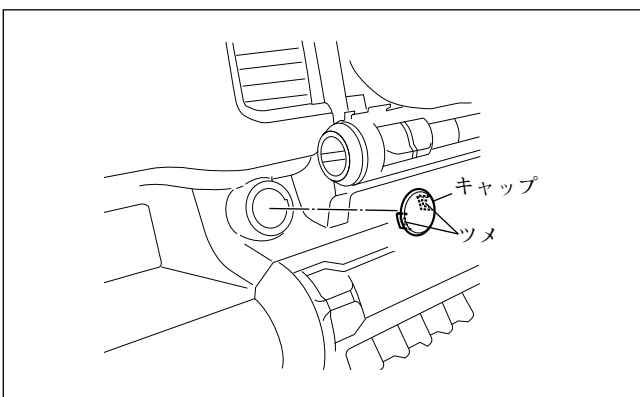
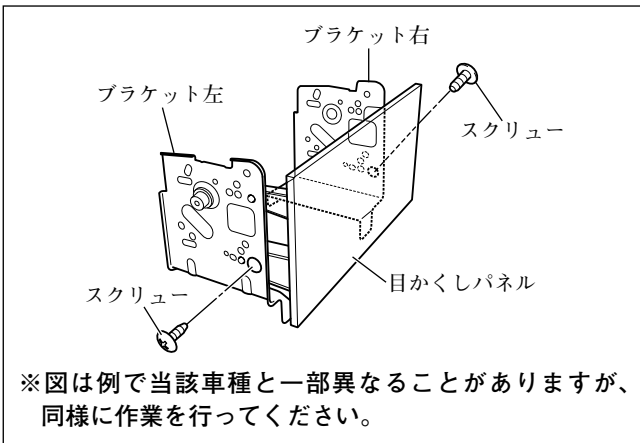
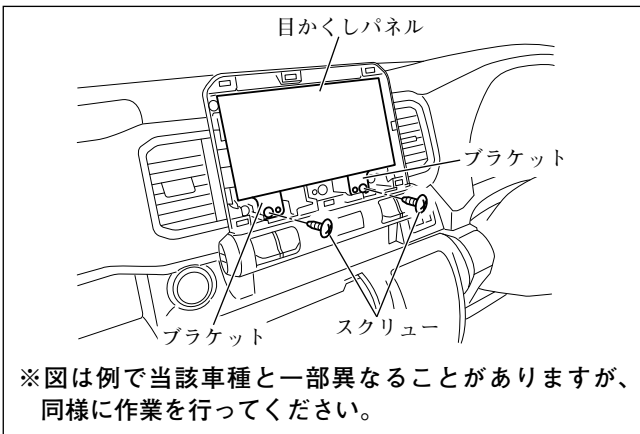

注記

シフトレバーを一番下げた状態で作業を行ってください。シフトレバーに傷が付くおそれがあります。

(4) インパネセンターガーニッシュを取り外してください。

(5) スクリュー (2本) を外し、ブラケットを目かくしパネルと共に取り外してください。このとき、オーディオ用コネクターおよびアンテナ用コネクター等の接続を外してください。(全車共通「車両部品の取り外し方法」参照)

(6) スクリュー (左右各1本) を外し、ブラケットを目かくしパネルから取り外してください。

(7) キャップを、ツメ (2箇所) を縮めて取り外してください。

アドバイス

別売品USBケーブル (ソケット接続用) を取り付ける場合のみキャップを取り外してください。

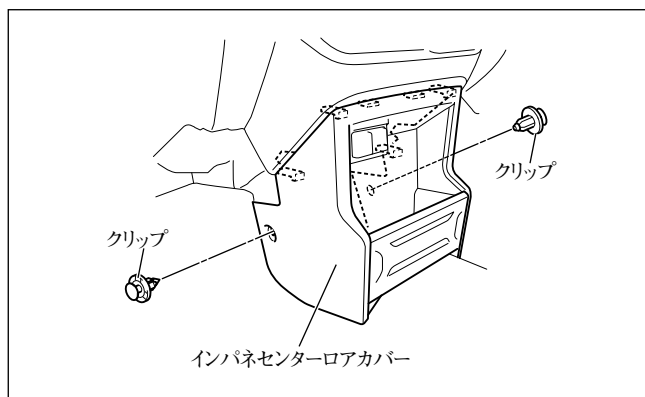

(8) クリップ (2個) を外し、インパネセンターロアカバーを取り外してください。

👍 アドバイス

別売品USBケーブル (ソケット接続用) や別売品HDMI接続ケーブルを取り付ける場合のみインパネセンターロアカバーを取り外してください。

● 別売のUSBケーブル（ソケット接続用）の取付方法

👍 アドバイス

E-①～E-③は、別売品USBケーブル（ソケット接続用）の同梱品です。

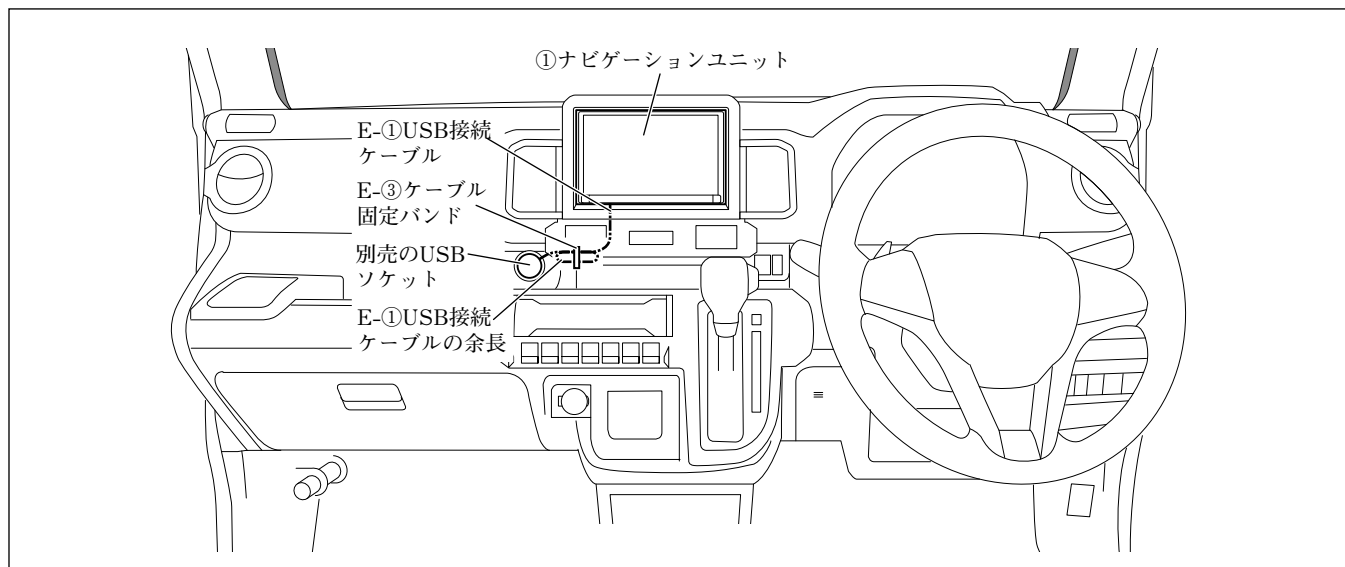

ナビゲーション取付部左下

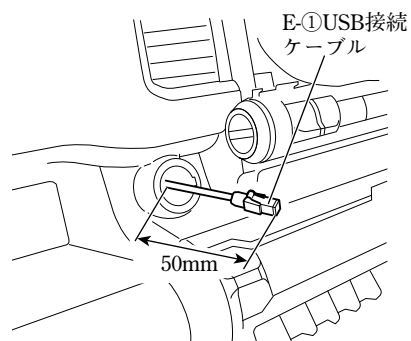

- (1) E-①USB接続ケーブルを左図のように配線してください。

注記

E-①USB接続ケーブルは、板金エッジ、樹脂エッジおよび可動部に干渉しないように配線してください。

ナビゲーション取付部

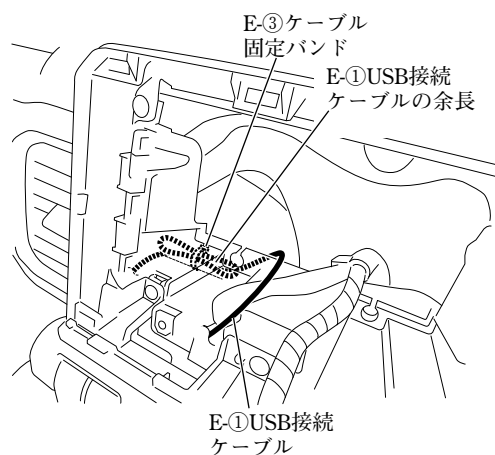

- (2) E-①USB接続ケーブルをE-③ケーブル固定バンドで車両ハーネスに固定してください。
- (3) E-①USB接続ケーブルのコネクターを別売品のUSBソケット（39105-80P00）に接続してください。
- (4) E-①USB接続ケーブルおよびナビゲーション関係の各コネクターを接続してください。（「接続のしかた」参照）

● 別売のHDMI接続ケーブルの取付方法

👍 アドバイス

- 本項目は、別売品HDMI接続ケーブルを別売品USBケーブル（ソケット接続用）と組み合わせない場合の取り付け方を示しています。
- G-①は、別売品HDMI接続ケーブルの同梱品です。

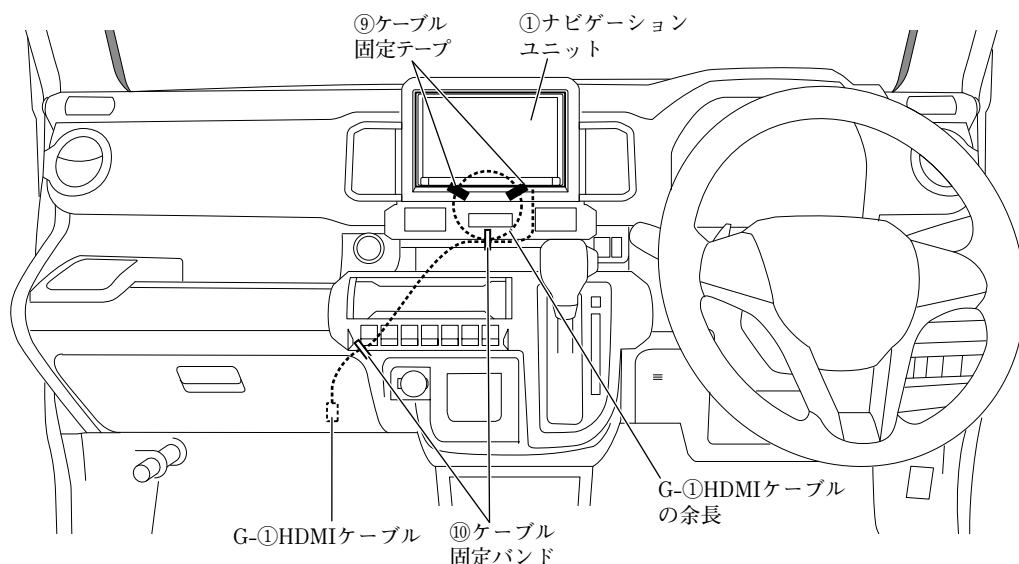

※⑨ケーブル固定テープは、25×40mmにカットして使用してください。なお、使用する場所に応じて25×80mmにカットして使用してください。

グローブボックス取付部右

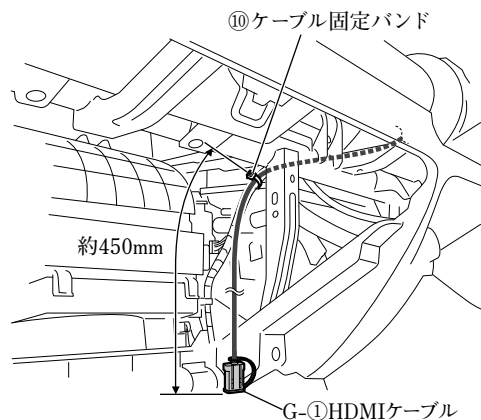

- (1) G-①HDMIケーブルは、図に示す箇所で固定してください。

ナビゲーション取付部

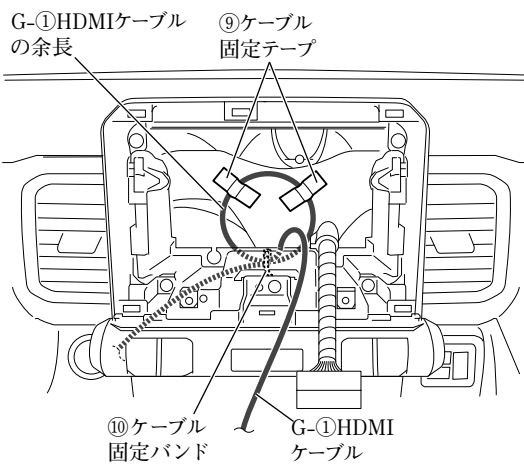

- (2) G-①HDMIケーブルの余長は、図に示す箇所で固定してください。

● 別売のHDMI接続ケーブルの取付方法

👍 アドバイス

- 本項目は、別売品HDMI接続ケーブルを別売品USBケーブル（ソケット接続用）と組み合わせるまたは、車両標準装備品のUSBソケットと組み合わせる場合の取り付け方を示しています。
- G-①、G-②およびG-④は、別売品HDMI接続ケーブルの同梱品です。
- H-①は、別売品ケーブルグロメットの同梱品です。

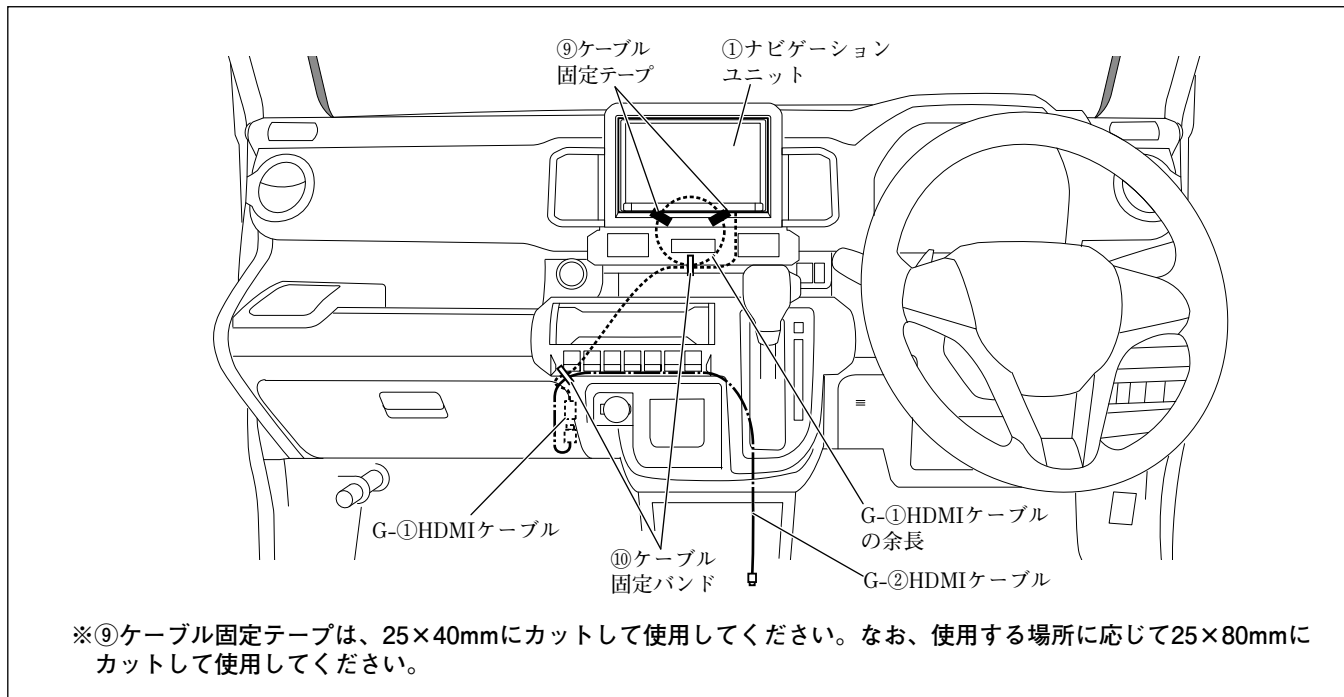

グローブボックス取付部右

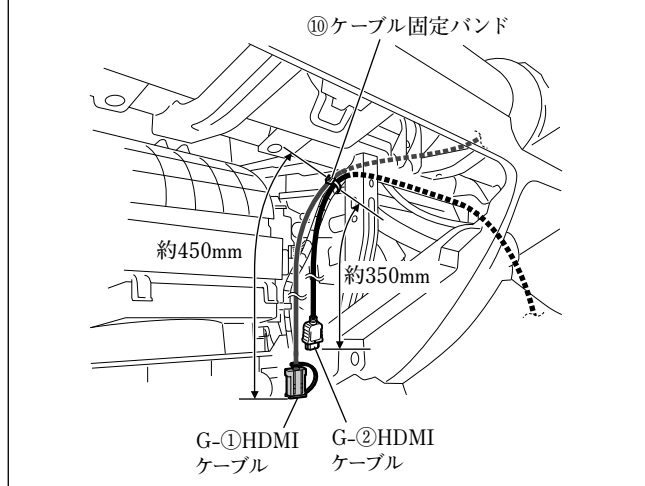

- (1) G-①HDMIケーブルおよびG-②HDMIケーブルは、図に示す箇所で固定してください。

ナビゲーション取付部

G-①HDMIケーブルの余長
⑨ケーブル固定テープ

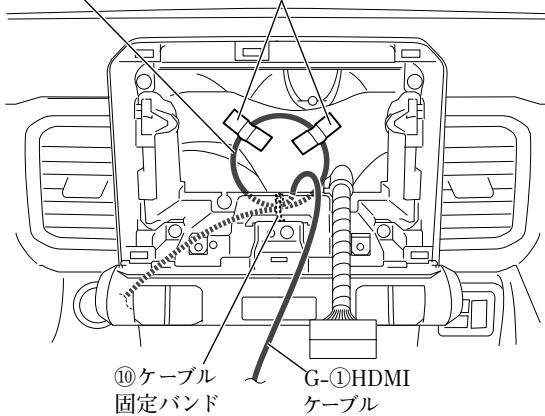

- (2) G-①HDMIケーブルの余長は、図に示す箇所で固定してください。

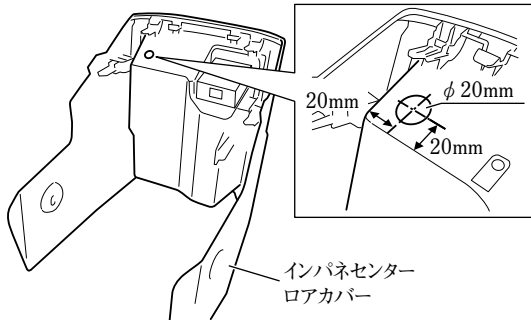

- (3) インパネセンターロアカバーの図に示す箇所にφ20mmの穴を開けてください。

注記

- 穴開けは、指定の寸法を守って行ってください。
- 穴開け位置が他の用品と重なる場合は、穴開け位置の調整をしてください。

- (4) 加工部の端をヤスリで整えてください。

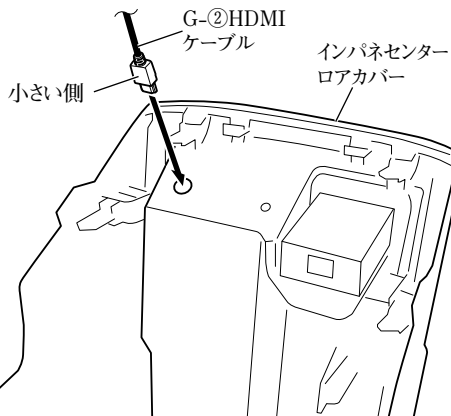

- (5) G-②HDMIケーブルをインパネセンターロアカバーの加工穴に通してください。

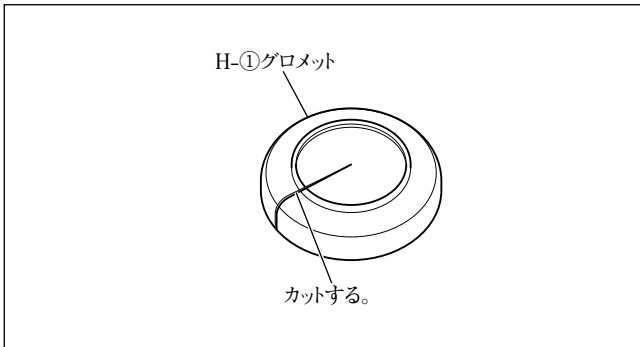

(6) H-①グロメットを図のように切り込み加工してください。

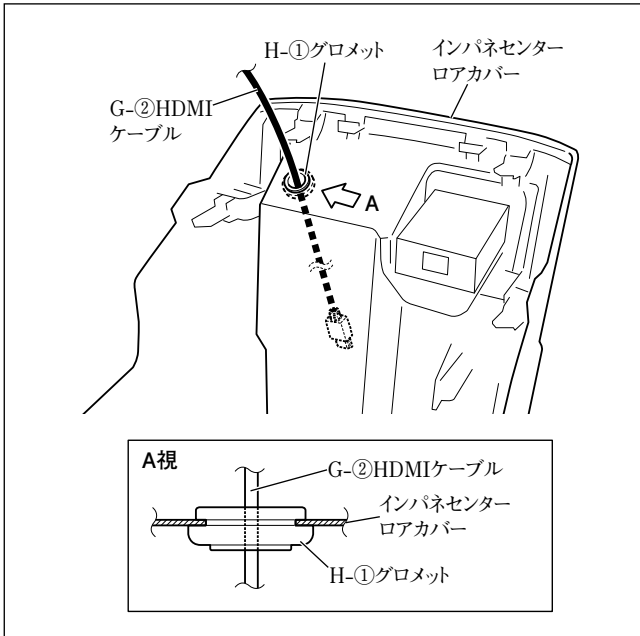

(7) H-①グロメットの切り込み部にG-②HDMIケーブルを通し、インパネセンターロアカバーに取り付けてください。

注記

H-①グロメットは、図の向きで取り付けてください。

アドバイス

G-②HDMIケーブルには余長がありません。

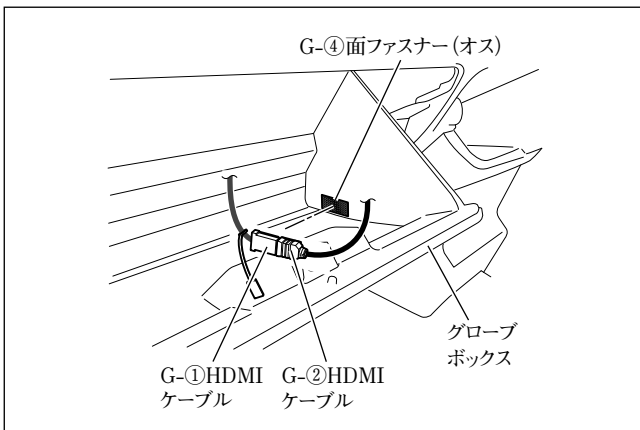

(8) 半分にカットしたG-④面ファスナー (オス) をグローブボックスの図示位置に貼り付けてください。

注記

- 汚れ等を良く拭き取ってから貼り付けてください。汚れ等が残っていると、接着力が低下します。
- 他の用品と干渉する場合は、位置を変更して貼り付けてください。

(9) G-①HDMIケーブルとG-②HDMIケーブルを接続し、コネクタ部をG-④面ファスナー (オス) に貼り付けてください。

注記

グローブボックスの開閉時に突っ張ったり、かみ込んだりしないようにしてください。

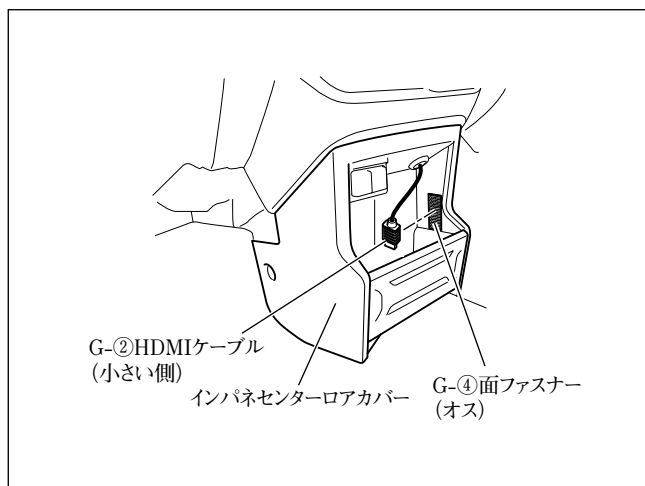

- (10) 半分にカットしたG-④面ファスナー（オス）をインパネセンターロアカバーの図示位置に貼り付けてください。

注記

- 汚れ等を良く拭き取ってから貼り付けてください。汚れ等が残っていると、接着力が低下します。
- 他の用品と干渉する場合は、位置を変更して貼り付けてください。

- (11) G-②HDMIケーブルのコネクター部をG-④面ファスナー（オス）に貼り付けてください。

● ナビゲーションユニット取付後の復元および設定

- 「車両部品の復元」を参照して取り外した部品をスクリュー等の締め忘れ（緩み）がないよう復元してください。

注記

当該用品取付時に一時的に取り外した車両部品は、必ずサービスマニュアルの手順に沿って、用品取付前の状態に戻してください。（コネクター類の接続・締付トルク等）

- 「既設部品の点検」を行ってください。

注記

取付作業完了後、車両および用品が正しく機能しているか動作確認してください。

- 「接続確認のしかた」を参照して正しく取り付けられていることを確認してください。
- 「取付店ダイアグ」を参照して各設定を行ってください。

👍 アドバイス

本手順を行わないと、車種によってはコンビネーションメーター内の時計設定ができなくなります。

クロスビー オーディオレス車の場合

● 取付概要

👉 アドバイス

- F-①～F-⑤は、別売品アンテナセットの同梱品です。
- スタンダードプラスを取り付ける場合のみ、⑬マイクの取り付けが必要です。

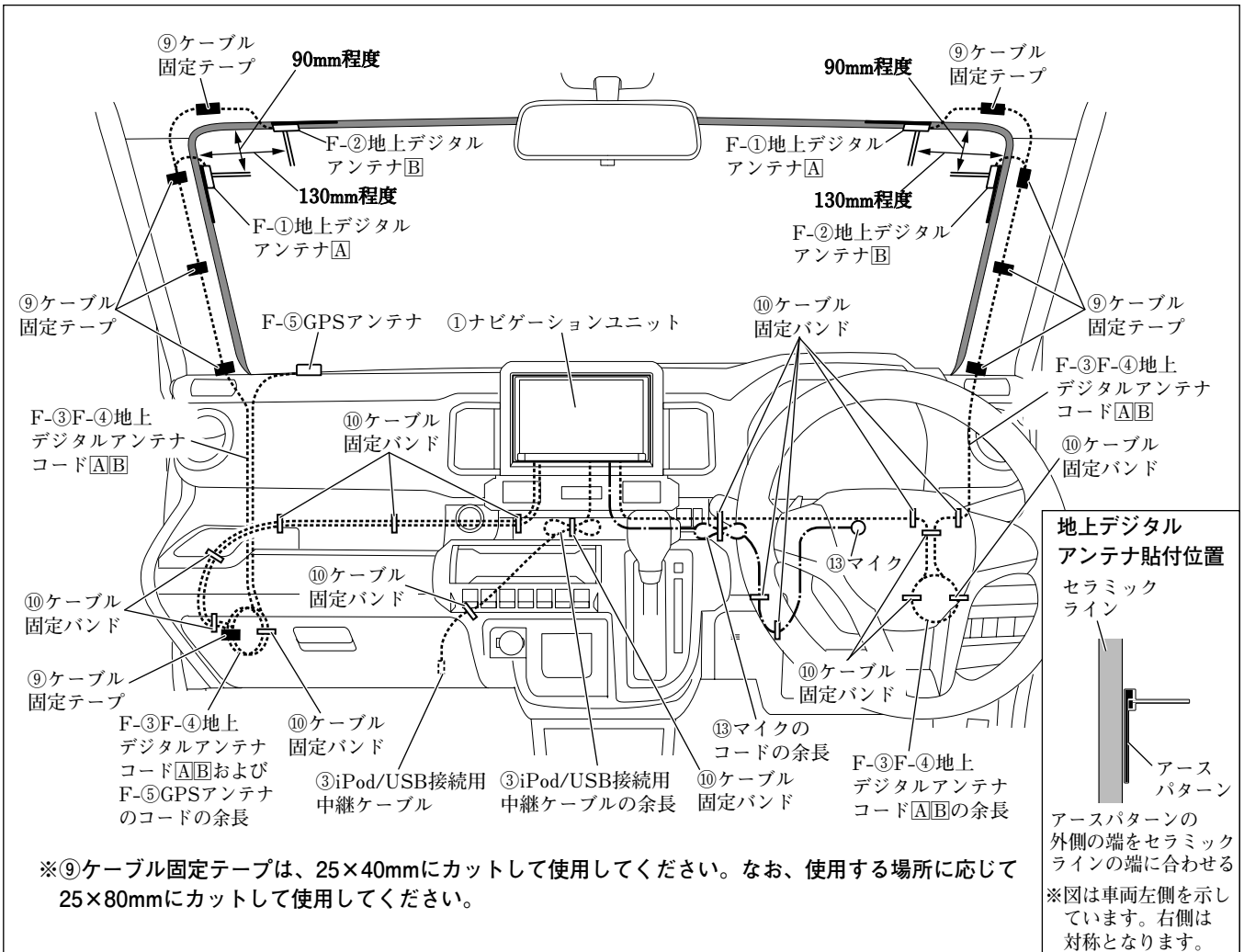

● GPSアンテナの取付方法

👍 アドバイス

F-⑤は、別売品アンテナセットの同梱品です。

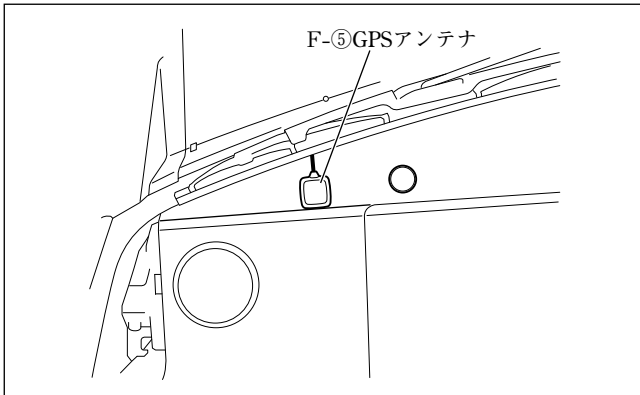

F-⑤GPSアンテナは、左図位置に取り付けてください。

● マイクの取付方法（スタンダードプラスのみ）

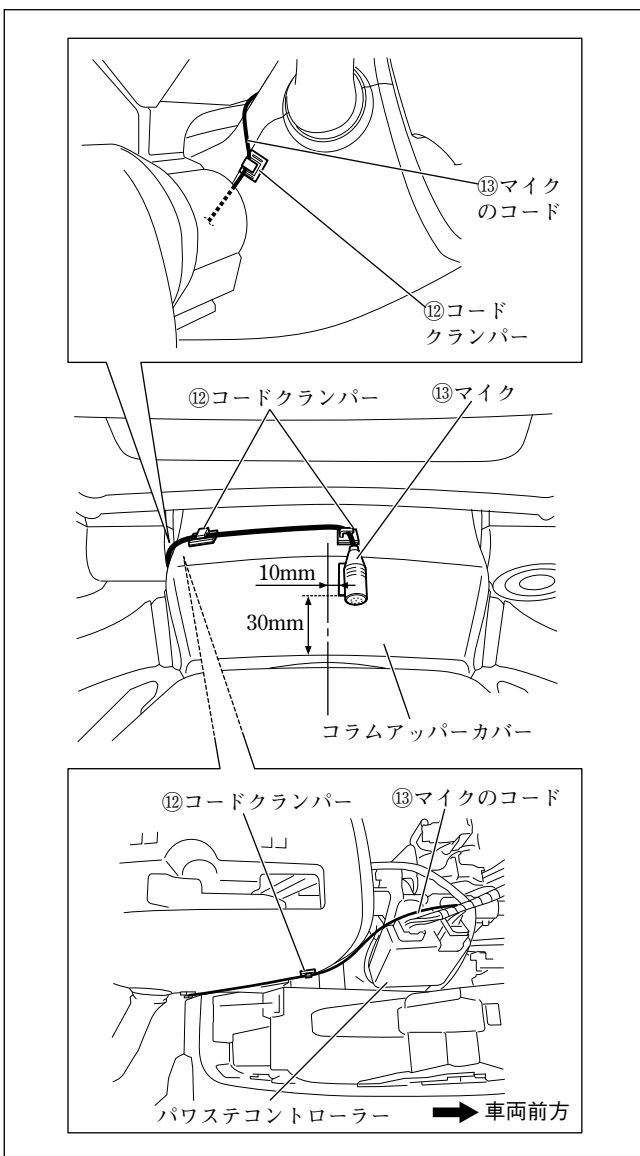

⑬マイクおよび⑫コードクランパーは、左図位置に取り付けてください。

● 配線のしかた

👍 アドバイス

F-①～F-⑤は、別売品アンテナセットの同梱品です。

ナビゲーション取付部

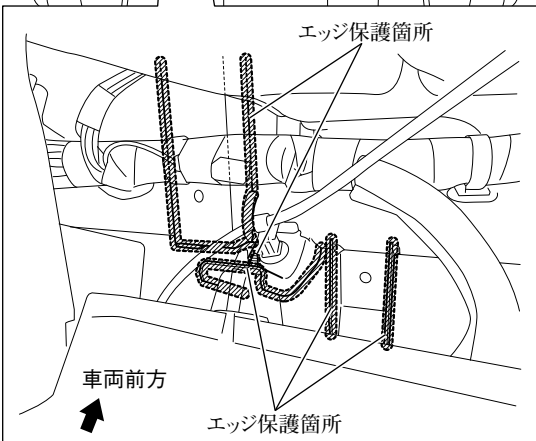
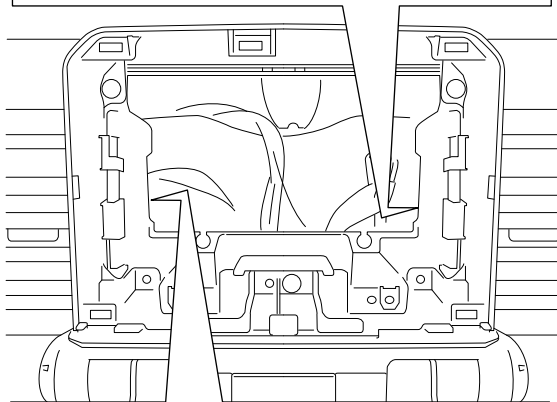
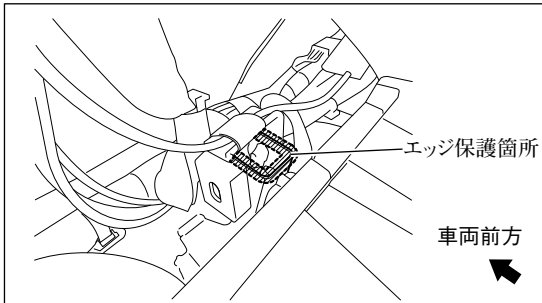

(1) 配線を保護するため、図示箇所にエッジ保護をしてください。

注記

エッジ保護する箇所は、汚れ等をよく拭き取ってから貼り付けてください。汚れ等が残っていると、接着力が低下します。(以降同様)

フロントピラー左

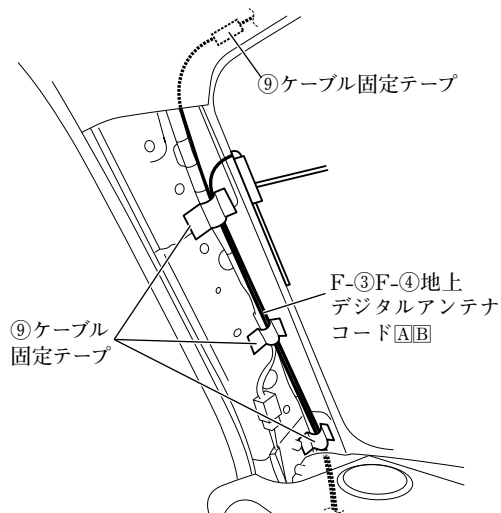

グローブボックス取付部左

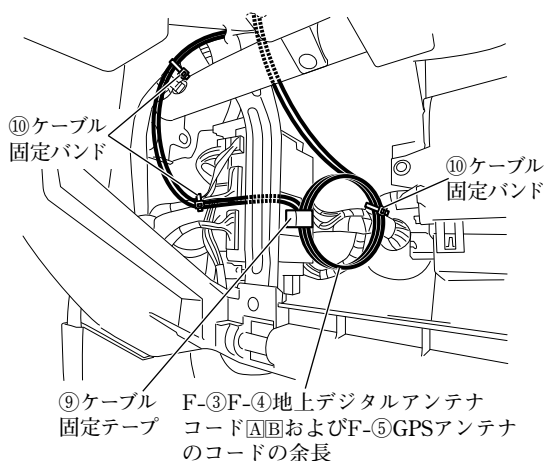

グローブボックス取付部上

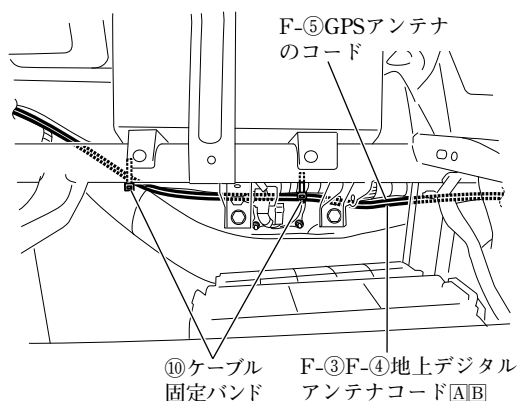

(2) 車両左側用のF-③F-④地上デジタルアンテナコード[A][B]およびF-⑤GPSアンテナのコードは、図に示す箇所固定してください。

注記

- F-③F-④地上デジタルアンテナコード[A][B]および⑨ケーブル固定テープは、カーテンエアバッグ部品と接触しないように配索、固定してください。
- ⑨ケーブル固定テープでフロントピラーインナートリムの固定クリップ穴を塞がないでください。また、フロントピラーインナートリムの当てリブと干渉しないようにしてください。

アドバイス

F-⑤GPSアンテナのコードは、車両左側のF-③F-④地上デジタルアンテナコード[A][B]と共に固定してください。

(3) 車両左側用のF-③F-④地上デジタルアンテナコード[A][B]およびF-⑤GPSアンテナのコードの余長は、図に示す箇所固定してください。

ナビゲーション取付部

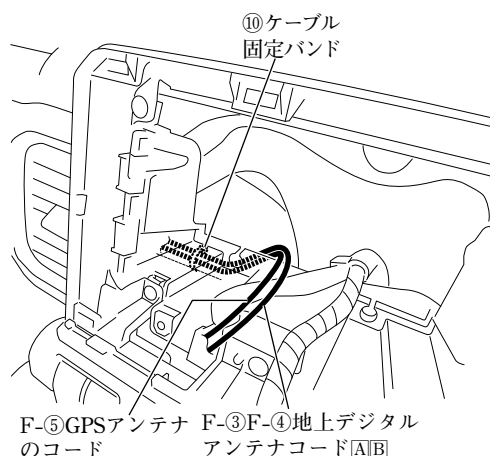

フロントピラー右

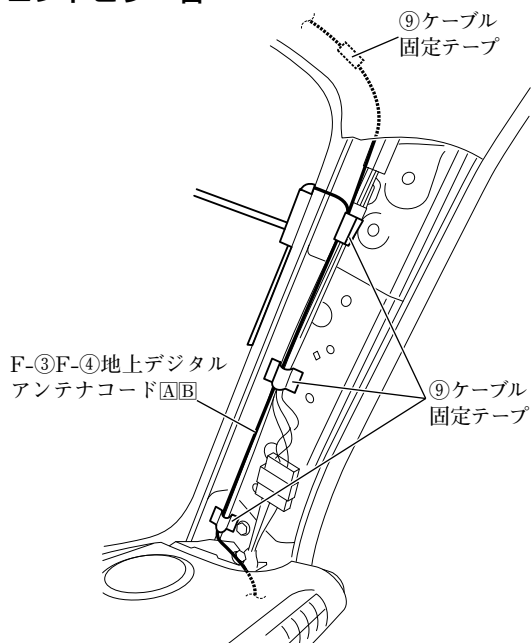

運転席足元右上

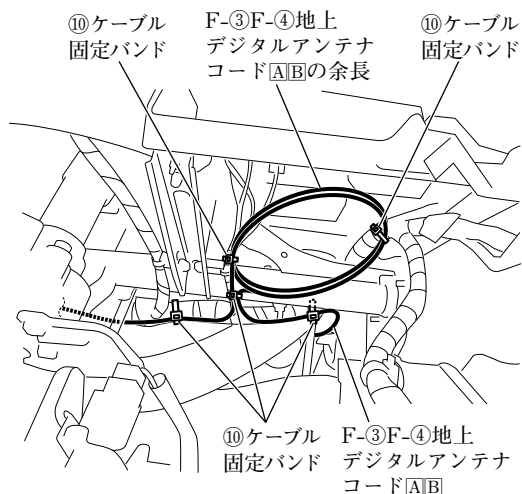

運転席足元左上

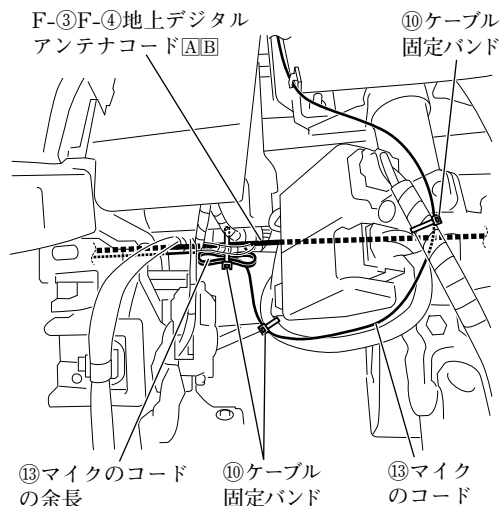

- (4) 車両右側用のF-③F-④地上デジタルアンテナコードA/Bは、図に示す箇所固定してください。

注記

- F-③F-④地上デジタルアンテナコードA/Bおよび⑨ケーブル固定テープは、カーテンエアバッグ部品と接触しないように配索、固定してください。
- ⑨ケーブル固定テープでフロントピラーインナートリムの固定クリップ穴を塞がないでください。また、フロントピラーインナートリムの当てリブと干渉しないようにしてください。

- (5) 車両右側用のF-③F-④地上デジタルアンテナコードA/Bの余長は、図に示す箇所固定してください。

警告

F-③F-④地上デジタルアンテナコードA/Bの余長は、ほどけないように⑩ケーブル固定バンドで車両ハーネスと共に確実に固定してください。ほどけてブレーキペダル等に巻きつくと、交通事故の原因となります。

- (6) ⑬マイクのコードは、図に示す箇所固定してください。

- (7) ⑬マイクのコードの余長は、図に示す箇所固定してください。

警告

取付概要を参照し、ステアリング操作やチルト機構などの可動時に⑬マイクのコードが突っ張ったり、かみ込んだりしないことを確認して、⑩ケーブル固定バンドで車両ハーネスなどに固定してください。コードがステアリング機構などにかみ込んだり、巻きついたりすると、交通事故の原因となります。

アドバイス

⑬マイクのコードの余長と共にF-③F-④地上デジタルアンテナコードA/Bを固定してください。

グローブボックス取付部右側

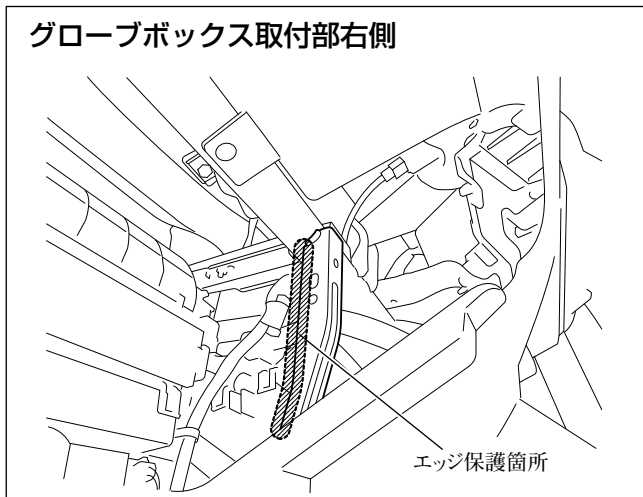

(8) 配線を保護するため、図示箇所にエッジ保護をしてください。

グローブボックス取付部右

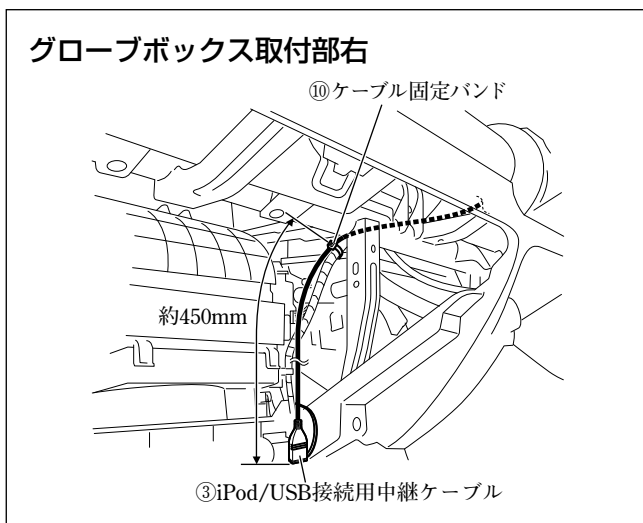

(9) ③iPod/USB接続用中継ケーブルは、図に示す箇所で固定してください。

ナビゲーション取付部

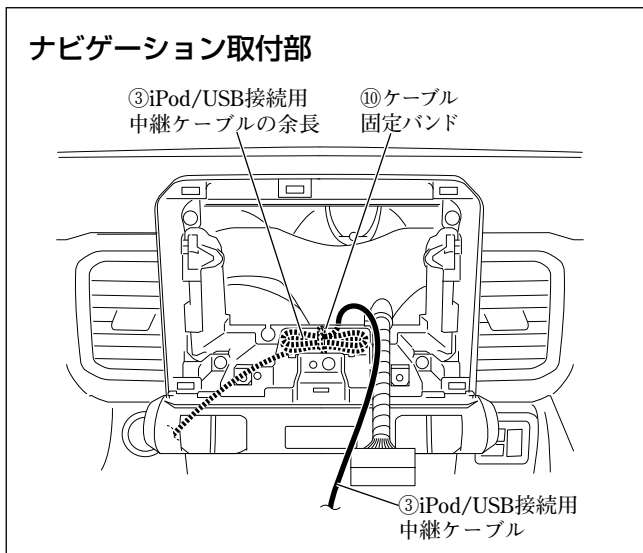

(10) ③iPod/USB接続用中継ケーブルの余長は、図に示す箇所で固定してください。

● ナビゲーションユニットの取付方法

注記

「ナビゲーション・オーディオ等の用品取付時における注意について」を参照して、エアコンダクトがエアコンルーバーから外れたままとならないようにしてください。

👍 アドバイス

別売品の各ケーブルを取り付ける場合は、①ナビゲーションユニットの取付前に別売品の取付作業を行ってください。

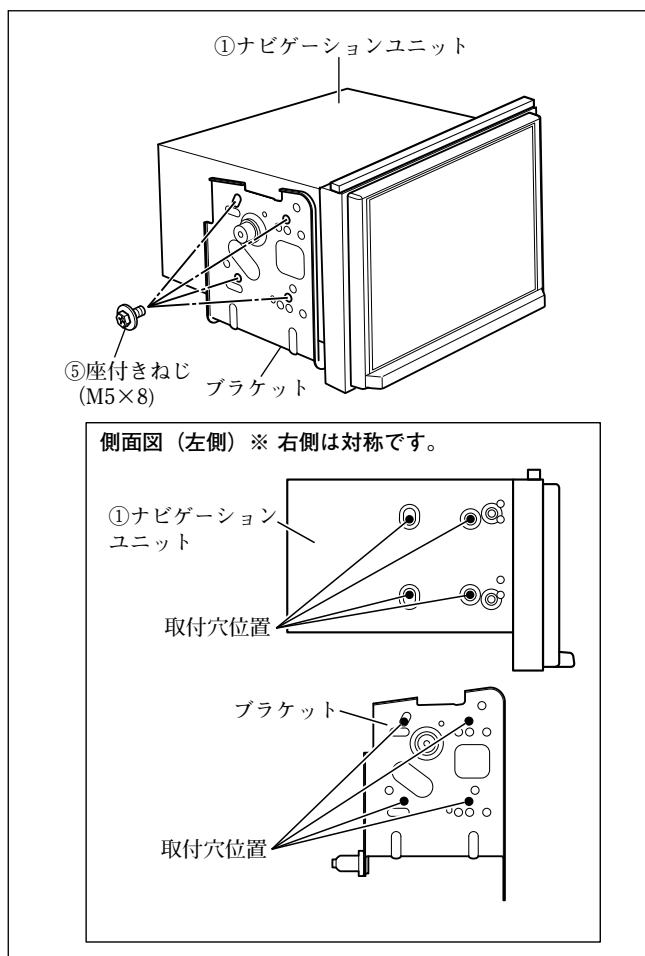

- (1) ⑧隙間用クッションを①ナビゲーションユニットに取り付けてください。(全車共通「隙間用クッションの取付方法」参照)
- (2) ブラケット左およびブラケット右を⑤座付きねじ (M5×8) で①ナビゲーションユニットに取り付けてください。

注記

ねじは振動等により緩みが発生しないように、全箇所確実に増し締めをしてください。

👍 アドバイス

①ナビゲーションユニットに取り付ける際、ブラケットの穴は左図の穴を使用してください。

- (3) ①ナビゲーションユニットの保護フィルムをはがしてください。

注記

保護フィルムをはがした後は、傷付けないように作業してください。

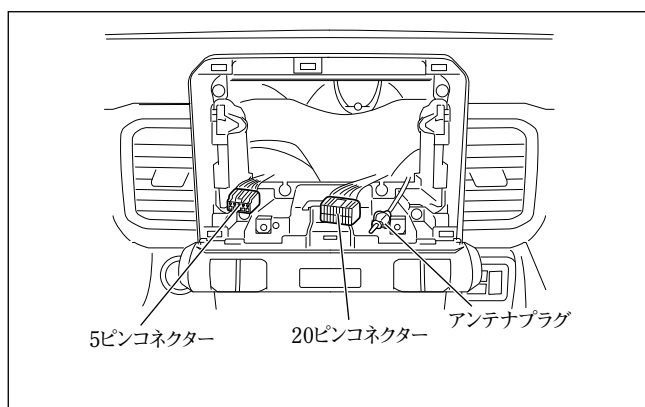

- (4) ④専用接続ハーネスを車両側の20ピンコネクタおよび5ピンコネクタに接続してください。(「接続のしかた」参照)
- (5) 以下のコードを①ナビゲーションユニットに接続してください。(「接続のしかた」、「他の機器との接続のしかた」参照)
 - ・ F-⑤GPSアンテナ
 - ・ F-③F-④地上デジタルアンテナコード **A****B**
 - ・ ⑬マイクのコード (スタンダードプラスのみ)
 - ・ ③iPod/USB接続用中継ケーブル
- (6) ④専用接続ハーネスの14ピンコネクタとアンテナプラグを①ナビゲーションユニットに接続してください。(「接続のしかた」参照)
- (7) ⑦カメラ接続ケーブルの12ピンコネクタを①ナビゲーションユニットに接続してください。(「接続のしかた」参照)
- (8) 別売品を取り付ける場合は、①ナビゲーションユニットに接続してください。(「他の機器との接続のしかた」参照)
- (9) ④専用接続ハーネスの16ピンコネクタを①ナビゲーションユニットに接続してください。(「接続のしかた」参照)

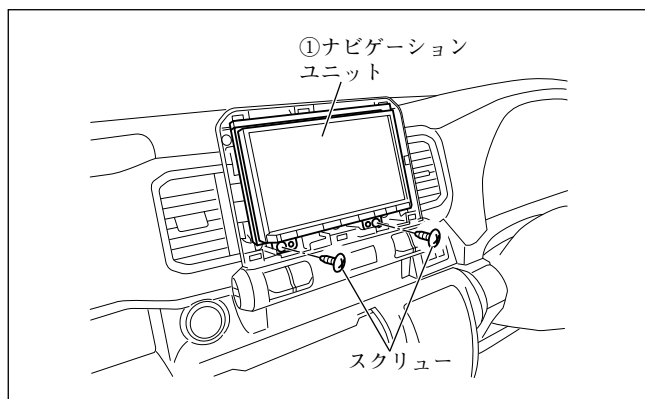

- (10) ①ナビゲーションユニットを取り付け、スクリュー（2本）で固定してください。

警告

部品の締め忘れがないか、再度確認してください。また、車両ハーネスおよび配線したコードの無理な押し込み、噛み込みがないか点検してください。断線、切断などで火災や感電の原因となります。

注記

電源やナビ信号のハーネスは、車両ブラケット等に挟み込んだり、保護していないシャープエッジと接触しないように処理してください。

断線やショート等で車両の動作に不具合が発生する原因となります。

- (11) 別売のオーディオ交換ガーニッシュを取り付けてください。

アドバイス

別売のオーディオ交換ガーニッシュが必要です。

注記

取り付け後、①ナビゲーションユニットのモニター部とガーニッシュの上下左右の隙間を確認してください。（「ナビゲーション取り付けにおける注意点」参照）

クロスビー 全方位モニター付き車の場合

● 取付概要

👉 アドバイス

スタンダードプラスを取り付ける場合のみ、⑬マイクの取り付けが必要です

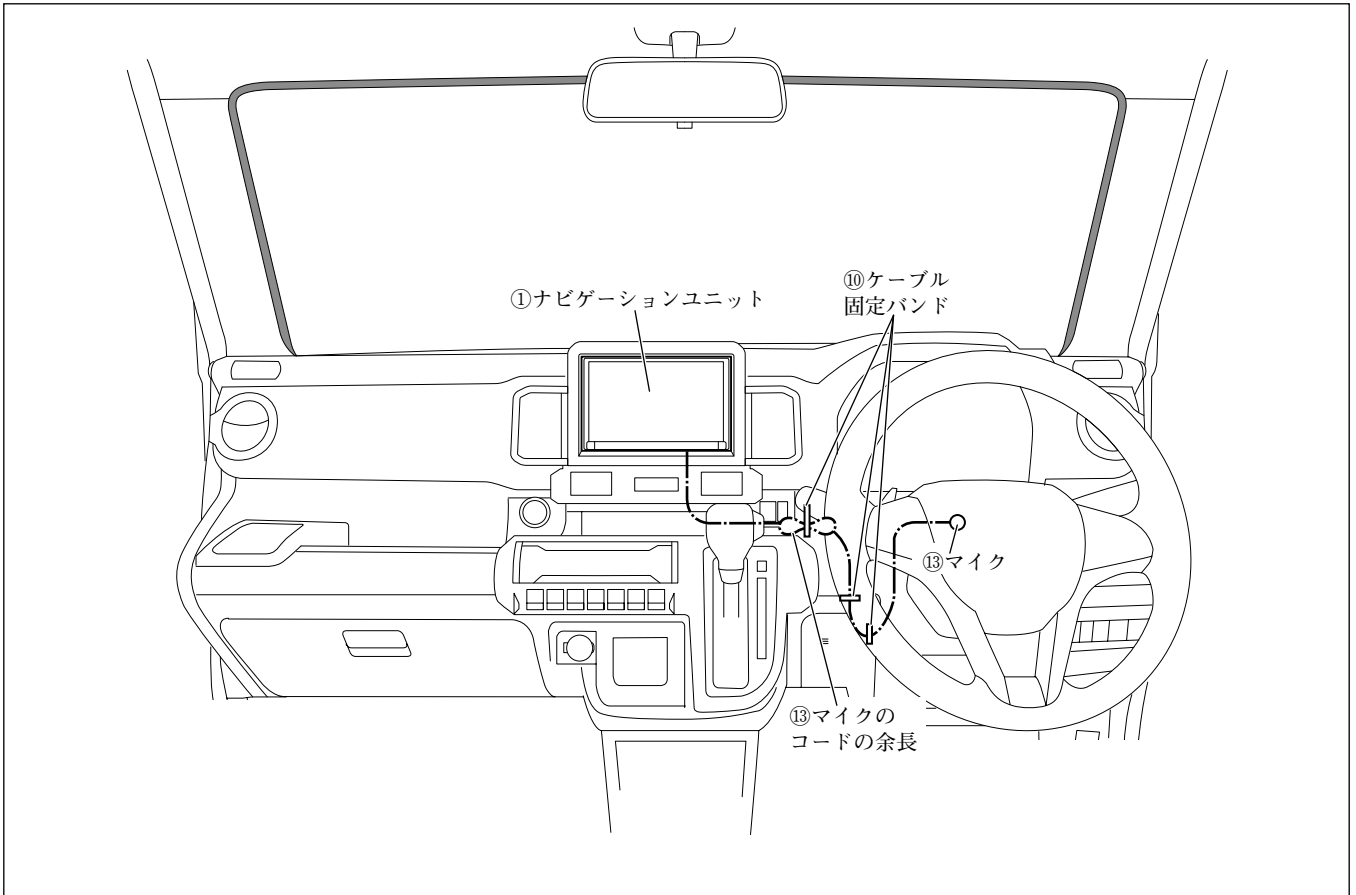

● マイクの取付方法 (スタンダードプラスのみ)

- (1) ⑬マイクおよび⑫コードクランパーは、左図位置に取り付けてください。

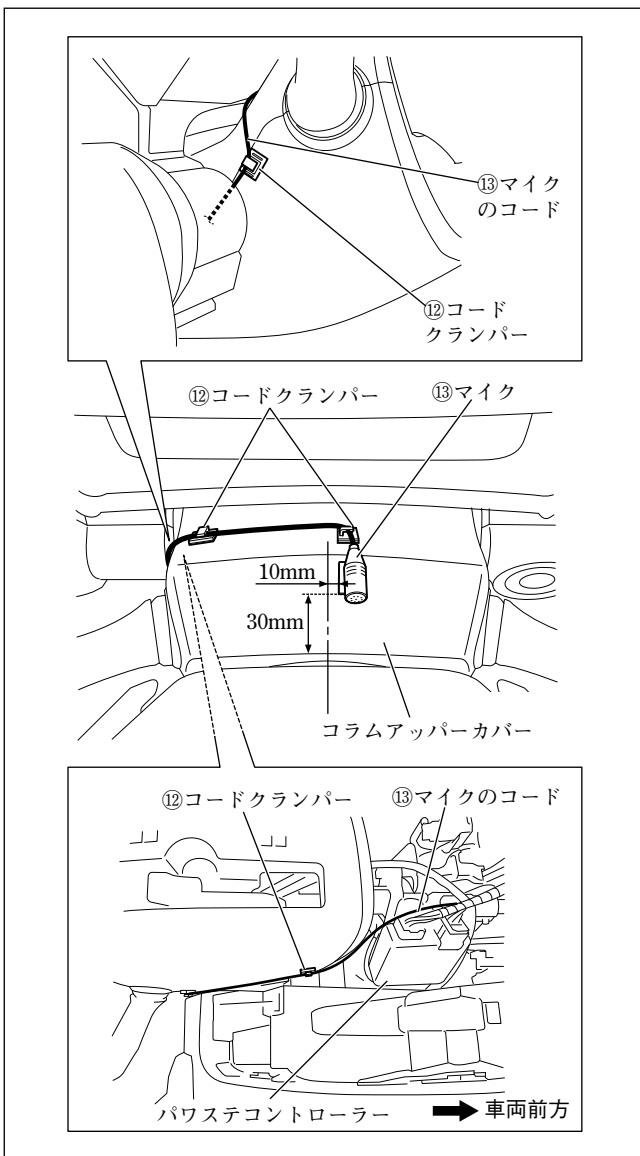

ナビゲーション取付部

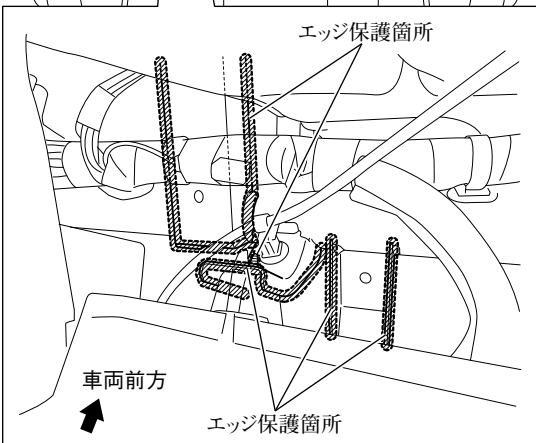
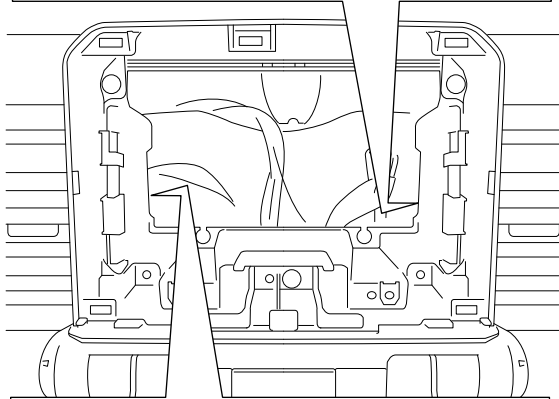
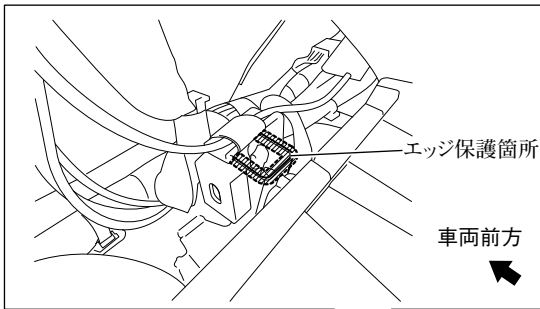

(2) 配線を保護するため、図示箇所にエッジ保護をしてください。

注記

エッジ保護する箇所は、汚れ等をよく拭き取ってから貼り付けてください。汚れ等が残っていると、接着力が低下します。(以降同様)

運転席足元左上

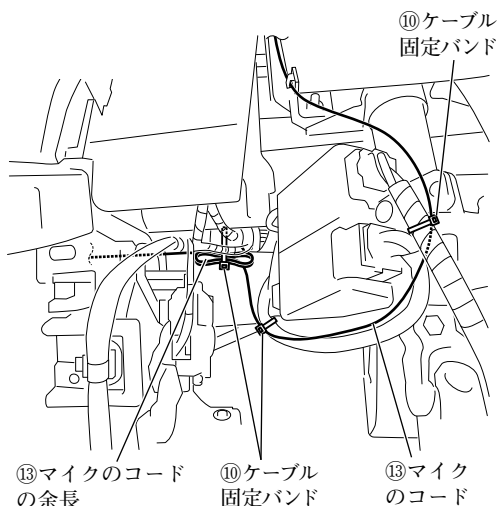

(3) ⑬マイクのコードは、図に示す箇所で固定してください。

(4) ⑬マイクのコードの余長は、図に示す箇所で固定してください。

警告

取付概要を参照し、ステアリング操作やチルト機構などの可動時に⑬マイクのコードが突っ張ったり、かみ込んだりしないことを確認して、⑩ケーブル固定バンドで車両ハーネスなどに固定してください。コードがステアリング機構などにかみ込んだり、巻きついたりすると、交通事故の原因となります。

● ナビゲーションユニットの取付方法

注記

「ナビゲーション・オーディオ等の用品取付時における注意について」を参照して、エアコンダクトがエアコンルーバーから外れたままとならないようにしてください。

👍 アドバイス

別売品の各ケーブルを取り付ける場合は、①ナビゲーションユニットの取付前に別売品の取付作業を行ってください。

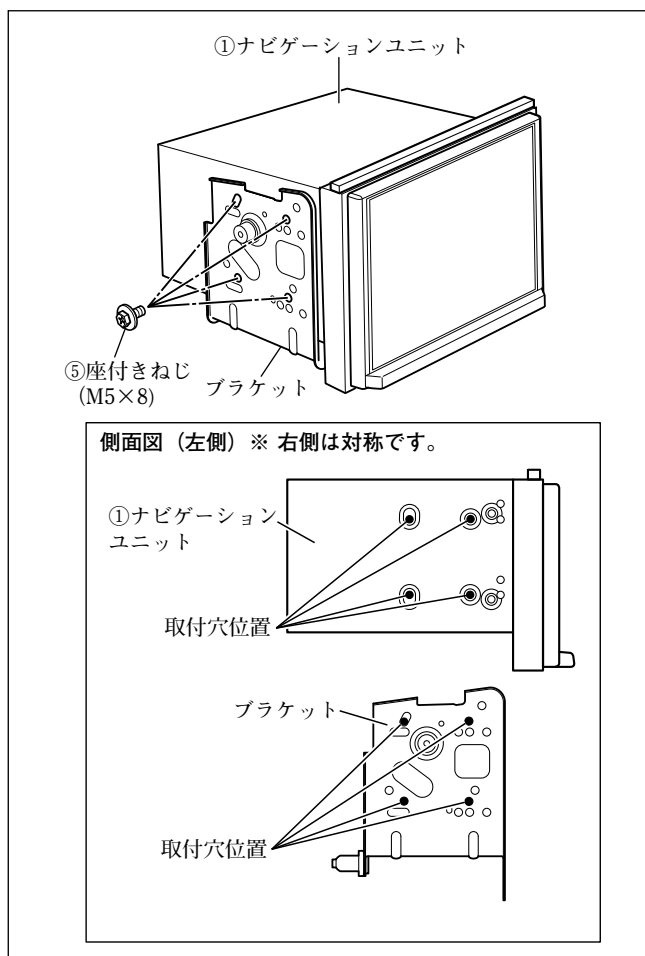

- (1) ⑧隙間用クッションを①ナビゲーションユニットに取り付けてください。(全車共通「隙間用クッションの取付方法」参照)
- (2) ブラケット左およびブラケット右を⑤座付きねじ (M5×8) で①ナビゲーションユニットに取り付けてください。

注記

ねじは振動等により緩みが発生しないように、全箇所確実に増し締めをしてください。

👍 アドバイス

①ナビゲーションユニットに取り付ける際、ブラケットの穴は左図の穴を使用してください。

- (3) ①ナビゲーションユニットの保護フィルムをはがしてください。

注記

保護フィルムをはがした後は、傷付けないように作業してください。

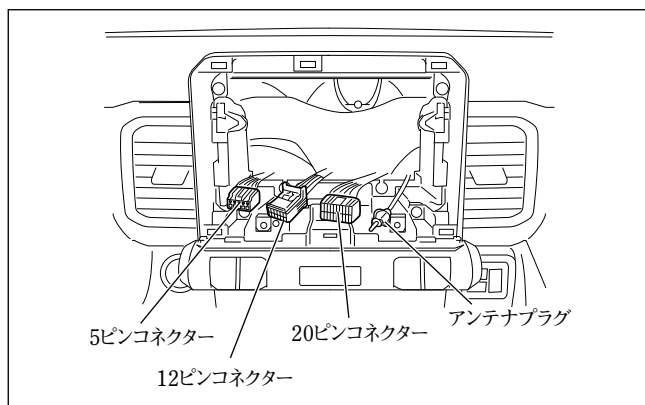

- (4) ④専用接続ハーネスを車両側の20ピンコネクターおよび5ピンコネクターに接続してください。(「接続のしかた」参照)
- (5) 以下のコードを①ナビゲーションユニットに接続してください。(「接続のしかた」、「他の機器との接続のしかた」参照)
- ・GPSアンテナ
 - ・地上デジタルアンテナコード
 - ・⑬マイクのコード(スタンダードプラスのみ)
 - ・USB接続ケーブル

👉 アドバイス

- 地上デジタルアンテナコードはアンテナプラグにビニールテープで固定されています。ビニールテープから外してください。
- USB接続ケーブルは車両標準装備品です。

- (6) ④専用接続ハーネスの14ピンコネクターとアンテナプラグを①ナビゲーションユニットに接続してください。(「接続のしかた」参照)
- (7) 車両側の12ピンコネクターを①ナビゲーションユニットに接続してください。(「接続のしかた」参照)
- (8) 別売品を取り付ける場合は、①ナビゲーションユニットに接続してください。(「他の機器との接続のしかた」参照)
- (9) ④専用接続ハーネスの16ピンコネクターを①ナビゲーションユニットに接続してください。(「接続のしかた」参照)

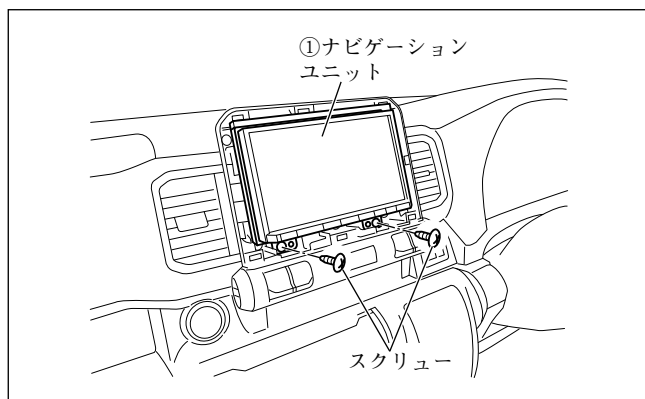

- (10) ①ナビゲーションユニットを取り付け、スクリュー（2本）で固定してください。

警告

部品の締め忘れがないか、再度確認してください。また、車両ハーネスおよび配線したコードの無理な押し込み、噛み込みがないか点検してください。断線、切断などで火災や感電の原因となります。

注記

電源やナビ信号のハーネスは、車両ブラケット等に挟み込んだり、保護していないシャープエッジと接触しないように処理してください。

断線やショート等で車両の動作に不具合が発生する原因となります。

- (11) 別売のオーディオ交換ガーニッシュを取り付けてください。

アドバイス

別売のオーディオ交換ガーニッシュが必要です。

注記

取り付け後、①ナビゲーションユニットのモニター部とガーニッシュの上下左右の隙間を確認してください。（「ナビゲーション取り付けにおける注意点」参照）

改訂内容

改訂履歴	内容	日付
第1版	新規発行	2022年11月29日
第2版	アルトおよびハスラーにおける地上デジタルアンテナの取付寸法を変更	2023年9月8日
第3版	適用車種追加（スペーシア 型式 MK54S、MK94S）	2023年11月22日
第4版	適用車種追加（スイフト 型式 ZCDDS、ZCEDs、ZDDDS、ZDEDS）	2023年12月13日

パナソニック お客様ご相談センター

電話



0120-50-8729

Go パナソニック

■ 上記番号がご利用いただけない場合

045-929-0511(有料)

※通話料は、お客様のご負担となります。

受付：9:00～17:00 年中無休(当社指定休日を除く)

- ご使用の回線（IP 電話やひかり電話など）によっては、回線の混雑時に数分で切れる場合があります。
- 上記の内容は、予告なく変更する場合があります。ご了承ください。

パナソニック
オートモーティブシステムズ株式会社

〒224-8520 横浜市都筑区池辺町4261番地