

Panasonic®

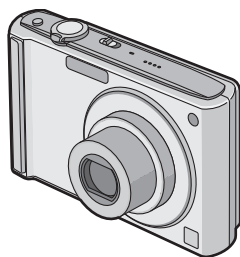

取扱説明書 デジタルカメラ

品番 **DMC-FS20**

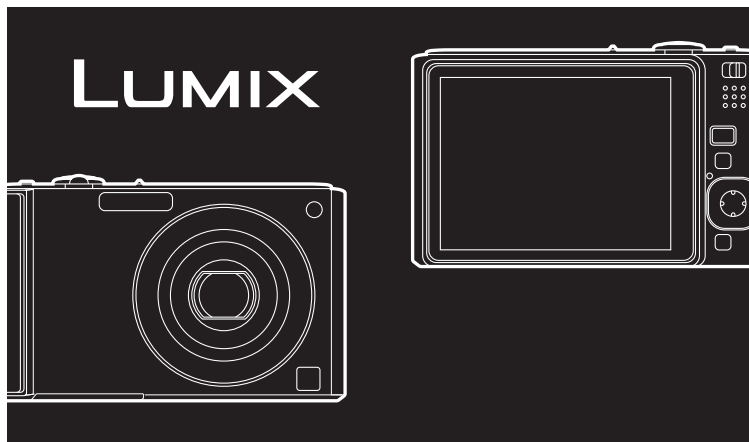

このたびは、パナソニック製品をお買い上げいただき、まことにありがとうございます。

- 取扱説明書をよくお読みのうえ、正しく安全にお使いください。
- ご使用前に「安全上のご注意」(6～9ページ)を必ずお読みください。
- 保証書は「お買い上げ日・販売店名」などの記入を確かめ、取扱説明書とともに大切に保管してください。

保証書別添付

VQT1M58-M

安全上のご注意



はじめに



準備



基本



応用・
撮影



応用・
再生



他の機器
との接続



その他
Q & A

大切な瞬間を楽しく撮る カンタンに

撮る P26

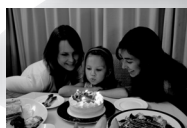
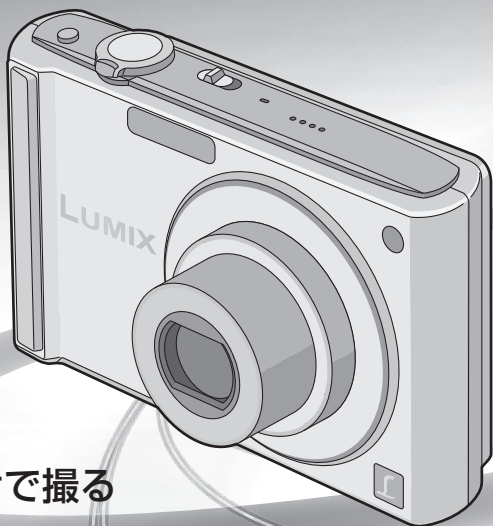

おまかせで撮る

(P26)

カメラが自動でシーンを判別
「インテリジェントオートモード」



ズームで撮る

(P31)

遠くの人も大きく
「光学4倍ズーム」など

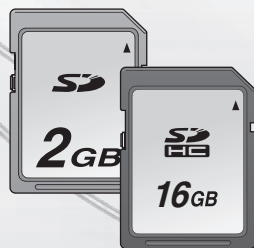

各機器にSDカードスロットがある場合は、カードを直接スロットへ！
SDHCカードは、SDHCカード対応機器でのみ使用できます。

・見る・残す LUMIX ル ミ ッ ク ス



SDカード / AVケーブル

見る P86

- テレビで見る

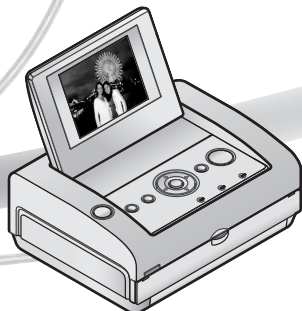

SDカード / USB接続ケーブル

残す P82

- ご家庭のプリンターで手軽にプリント
ピクトブリッジ
(PictBridge 対応のプリンター)
- お店でカードを渡してプリント
- 画像に日付を入れてプリント(P85)



SDカード / USB接続ケーブル

さらに 活かす、残す！ P80

- 画像をパソコンに保存
- パソコンで画像をメール送信
- パソコンで画像を直接操作してプリント



SDカード

- DVDレコーダーで画像をDVDやハードディスクに保存

※詳しくは、DVDレコーダーの取扱説明書をお読みください。

はじめに

ご使用の前に	10
付属品	11
各部の名前	12

準備

バッテリーを充電する	13
バッテリーについて (充電・記録可能枚数)	14
バッテリー/カード(別売)を入れる・ 取り出す	15
内蔵メモリー/カードについて	16
時計を設定する	17
時計設定を変更する場合	17
メニューを使って設定する	18
メニュー項目の設定方法	19
クイックメニューを使う	20
セットアップメニューを使う	21
撮影モードを選ぶ	25

基本

カメラにおまかせで撮る (IA):インテリジェントオートモード) ...	26
自動シーン判別について/ 逆光補正機能	27
フラッシュについて/ インテリジェントオートモード時の 設定内容	28
お好みの設定で撮る (☑):通常撮影モード)	29
ピントの合わせかた/ ピントが合わないとき/ 手ブレを防ぐために	30

ズームを使って撮る	31
光学ズーム/EX光学ズーム(EZ)/ デジタルズームで撮る	31
イーゼーズームを使う	32
画像を見る(通常再生)	33
複数の画像を一覧表示する (マルチ再生)	33
再生画面を拡大する(再生ズーム)/ 再生モードを切り換えるには	34
画像を削除する	35
1枚削除/複数/全画像削除	35

応用・撮影

液晶モニターの表示を切り換える ...	36
フラッシュを使って撮る	37
フラッシュ設定を切り換える	37
近づいて撮る(マクロ撮影)	40
セルフタイマーを使って撮る	41
露出を補正して撮る	42
露出を自動的に変えながら撮る (オートブラケット撮影)	43
撮影シーンに合わせて撮る (SCN1 / SCN2):シーンモード)	44
人物	44
美肌/自分撮り/風景/ スポーツ	45
夜景&人物/夜景/料理/ パーティー/キャンドル	46
赤ちゃん1/赤ちゃん2	47
ペット/夕焼け/高感度/ 高速連写	48
星空	49
花火/ビーチ/雪/ 空撮	50
動画を撮る(MOV):動画撮影モード) ...	51

旅行先で便利な機能	53
旅行の経過日数を記録する (トラベル日付)	53
海外旅行先の日時を記録する (ワールドタイム)	54
撮影メニューを使う	55
■記録画素数	55
■クオリティ/画像横縦比/	
ISOインテリジェントISO	56
ISO感度/ホワイトバランス	57
オートフォーカスモード	58
AFクイックAF/連写	59
デジタルズーム/	
カラーモード	60
手ブレ補正/AF*AF補助光/	
時計設定	61

▶ 応用・再生

画像を並べて再生する (2画面再生)	62
画像を順番に再生する (スライドショー)	63
画像を選んで再生する	65
カテゴリ再生/お気に入り再生	65
動画を見る	66
再生メニューを使う	67
[CALENDAR] カレンダー検索	67
[COLLECT] タイトル編集	68
[IMPRINT] 文字焼き込み	70
[RESIZE] リサイズ 画像サイズ(画素数)を小さくする	72
[TRIM] トリミング	73
[ASPECT] 横縦比変換	74
[ROTATE] 画像回転/回転表示	75
★お気に入り	76
[DPOF] DPOFプリント	77
[PROTECT] プロテクト	78
[COPY] コピー	79

🖥️ 他機器との接続

パソコンと接続する	80
プリントする	82
画像を選んで1枚ずつプリントする/ 複数の画像を選んでプリントする	83
プリントの各種設定	84
画像に日付を入れるには	85
テレビで見る	86
AVケーブル(付属)を使って見る/ SDカードスロット付テレビで見る	86

? その他・Q & A

別売品のご紹介	87
海外旅行先で使う	88
液晶モニターの表示	89
メッセージ表示	91
状況により設定できない/ 働かない機能	93
Q & A 故障かな?と思ったら	95
使用上のお願い	101
記録可能枚数・記録可能時間	106
仕様	108
保証とアフターサービス (よくお読みください)	110
さくいん	114

安全上のご注意



はじめに



準備



基本



応用・撮影



応用・再生



他機器との接続





その他 Q & A

安全上のご注意



必ずお守りください

お使いになる人や他の人への危害、財産への損害を未然に防止するため、必ずお守りいただくことを説明しています。

- 表示内容を無視して誤った使い方をしたときに生じる危害や損害の程度を、区分表示しています。

	危険	「死亡や重傷など、危険が切迫して生じることが想定される」内容です。
	警告	「死亡や重傷などの可能性が想定される」内容です。
	注意	「傷害や物的損害のみ発生する可能性が想定される」内容です。

- お守りいただく内容の種類を、次の絵表示で区分し、説明しています。

	してはいけない 「禁止」内容です。		必ず実行していただく 「強制」内容です。
---	----------------------	---	-------------------------

危険



バッテリーパック※は、誤った使いかたをしない(※以降は、「バッテリー」と表記)



- 指定外のものは使わない
- 分解や加工(はんだづけなど)、加圧、(電子レンジやオープンなどでの)加熱、火中投入などをしない
- 炎天下(特に真夏の車内)など、高温になるところに放置しない
- 右図の端子部(⊕・⊖)に金属を接触させない

チャージャー(充電器)は、本機専用のバッテリーにのみ使用する



バッテリーは、正しく使う



- 専用のチャージャーで充電する
- 保管や持ち歩きには、付属のキャリングケースに入れる

- バッテリーの液もれが起こったら

- お買い上げの販売店にご相談ください。
- 液が身体や衣服についたら、水でよく洗い流してください。
- 液が目に入ったら、失明のおそれがあります。すぐにきれいな水で洗い、医師にご相談ください。



警告

ショートや発熱
による火災や感
電を防ぐために



電源コンセント
(交流 100 V ~ 240 V)

チャージャー

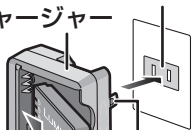

電源プラグ

● 金属に接触させない

バッテリー



端子部(底面)

● 金属に接触させない

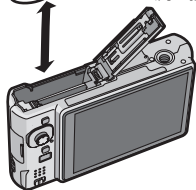

可燃性・爆発性・引火性のガ
スなどのある場所で使わない



● 粉じんの発生す
る場所でも使わ
ない

チャージャーは、誤った使いかたをしない



- 加工しない・傷つけない
- 熱器具に近づけない
- 傷んだら使わない
- 差し込みがゆるい電源コンセントには使わない
- たこ足配線や定格外(交流 100 V ~ 240 V 以外)で使わない
- ぬれた手で抜き差ししない
- 電源プラグの接点部周辺に金属類(クリップなど)を放置しない

チャージャーの電源プラグは、正しく扱う



- 定期的乾いた布でふく(ほこりなどがたまると、湿気などで絶縁不良となり、火災の原因になります)
- 根元まで確実に差し込む

雷が鳴ったら、触れない



本体やチャージャーには、金属部
があります。

分解や改造はしない、ぬらさない、
異物を入れない



内部には、電圧の高い部分があり
ます。

異常時には、バッテリーを外す



- 内部がぬれたり、金属や異物が
入ったとき
- 外装ケースが破損したとき
- 煙や異臭、異音が出たとき

安全上のご注意

必ずお守りください

(つづき)

警告



事故を防ぐために

乗り物の運転中に使わない



- 歩行中も、周囲や路面の状況に十分注意する

運転者などに向けてフラッシュを発光しない



事故の誘発につながります。

電源を入れたまま長時間、直接触れて使用しない



本機の温度の高い部分に長時間、直接触れていると低温やけど*の原因になります。長時間ご使用の場合は、三脚などをお使いください。

※血流状態が悪い人(血管障害、血液循環不良、糖尿病、強い圧迫を受けている)や皮膚感覚が弱い人(高齢者)などは、低温やけどになりやすい傾向があります。

メモリーカードは乳幼児の手の届くところに置かない



万一、飲み込んだら、すぐ医師にご相談ください。



目の傷害や、やけど、事故を防ぐために

フラッシュ発光部およびAF補助光は、至近距離(数cm)で直接見ない



視力障害などの原因になることがあります。

フラッシュを人の目に近づけて発光しない



- 乳幼児を撮影するときは、1 m以上離す(視力障害などの原因になることがあります)

フラッシュ発光部は、誤った取り扱いをしない



- ごみなどの異物がついたまま使わない(発光熱によって出る煙などで故障の原因になります)
- 発光直後に触らない
- 発光部をテープなどでふさがない

病院内や機内では、病院や航空会社の指示に従う



本機からの電磁波などが、計器類に影響を及ぼすことがあります。

⚠️ 注意



火災や感電を防ぐ
ために

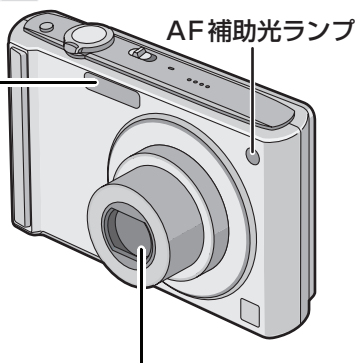

レンズを太陽や強い光源に 向けたままにしない



集光により、内部部品が
破損し、火災の原因にな
ることがあります。

次のような場所に放置しない

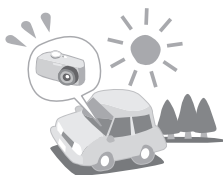

- 異常に温度が高くなる場所(特
に真夏の車内やトランクなど)
- 油煙や湯気の当たるところ
- 湿気やほこりの多いところ
- 重いものの下
- 足元など、誤って踏んでしまうよ
うなところ

下記により、火災や感電、けがの原因
になることがあります。

- 高温になる場所や重量物の下など
置くことによる製品の劣化や破損
- 油や水分、ほこりによる通電
- 本機に乗っての転倒

次のときは、バッテリーを取り出す



- 長期間使わないとき
- お手入れのとき

バッテリーを入れたまま放置すると、絶縁劣化や
ろう電などにより、火災の原因になることがあり
ます。

バッテリー

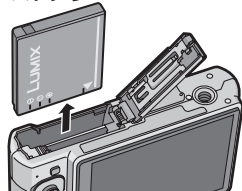

■ 不要(寿命)になったバッテリーは、リサイクル協力店へ(P103)

■ 修理や点検、異常時は、そのまま使わず、お買い上げの販売店にご相談ください

ご使用の前に

■ 本機の取り扱いについて…

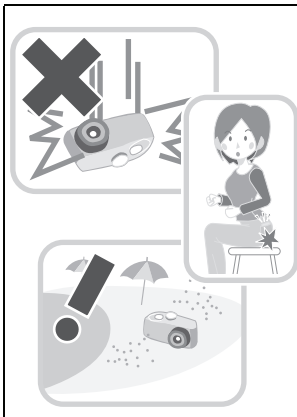

- 落下などによる強い振動や衝撃を与えないでください。誤動作や、画像が記録できなくなる、またはレンズや液晶モニターが破壊される可能性があります。
- 本機をスポンジのポケットに入れたまま座ったり、いっぱいになったかばんなどに無理に入れたりしないでください。
- 下記の場所では、故障などの原因になることがありますので、特にお気をつけください。
 - ・ 砂やほこりの多いところ
 - ・ 雨の日や浜辺など水がかかるところ
- レンズ部や端子部を汚れた手で触らないでください。また、レンズやボタンのすき間から液体や砂、異物などが入らないようにお気をつけください。
- 万一水や海水がかかったときは、柔らかい乾いた布でふいでください。

■ つゆつきについて(レンズがくもるとき)…

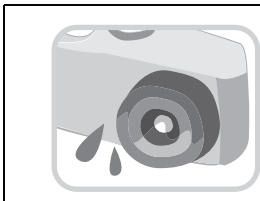

- つゆつきは、温度差や湿度差があると起こります。レンズ汚れ、かび、故障の発生原因になりますのでお気をつけください。
- つゆつきが起こった場合、電源を[OFF]にし、2時間ほどそのままにしてください。周囲の温度になじむと、くもりが自然に取れます。

■ 事前に必ずためし撮りをしてください

大切な撮影(結婚式など)は、必ず事前にためし撮りをし、正常に撮影や録音されていることを確かめてください。

■ 撮影内容の補償はできません

本機およびカードの不具合で撮影や録音されなかった場合の内容の補償についてはご容赦ください。

■ 著作権にお気をつけください

あなたが撮影や録音したものは、個人として楽しむ以外は、著作権法上権利者に無断では使用できません。個人として楽しむ目的であっても、撮影を制限している場合がありますのでお気をつけください。

■ 「使用上のお願い」も、あわせてお読みください(P101)

付属品

付属品をご確認ください。



記載の品番は2008年2月現在のものです。

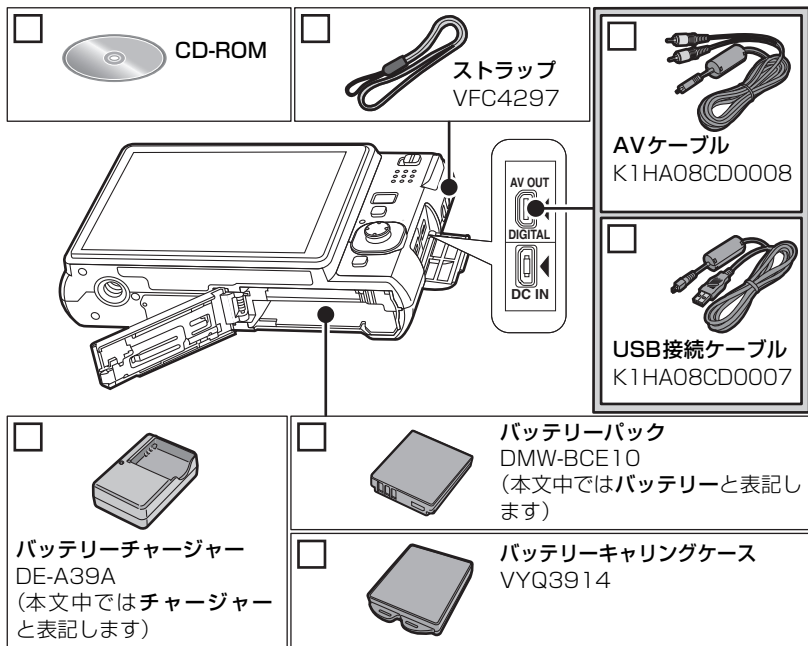

付属品

- カードは別売です。カードを挿入していない場合は、内蔵メモリーで画像の記録や再生ができます。
- 別売品については87ページを参照してください。
- 包装材料などは商品を取り出したあと、適切に処理をしてください。

付属品は販売店でお買い求めいただけます。
パナソニックグループのショッピングサイト「パナセンス」でお買い求めいただけるものもあります。
詳しくは「パナセンス」のサイトをご覧ください。

Pana Sense

<http://www.sense.panasonic.co.jp/>

各部の名前

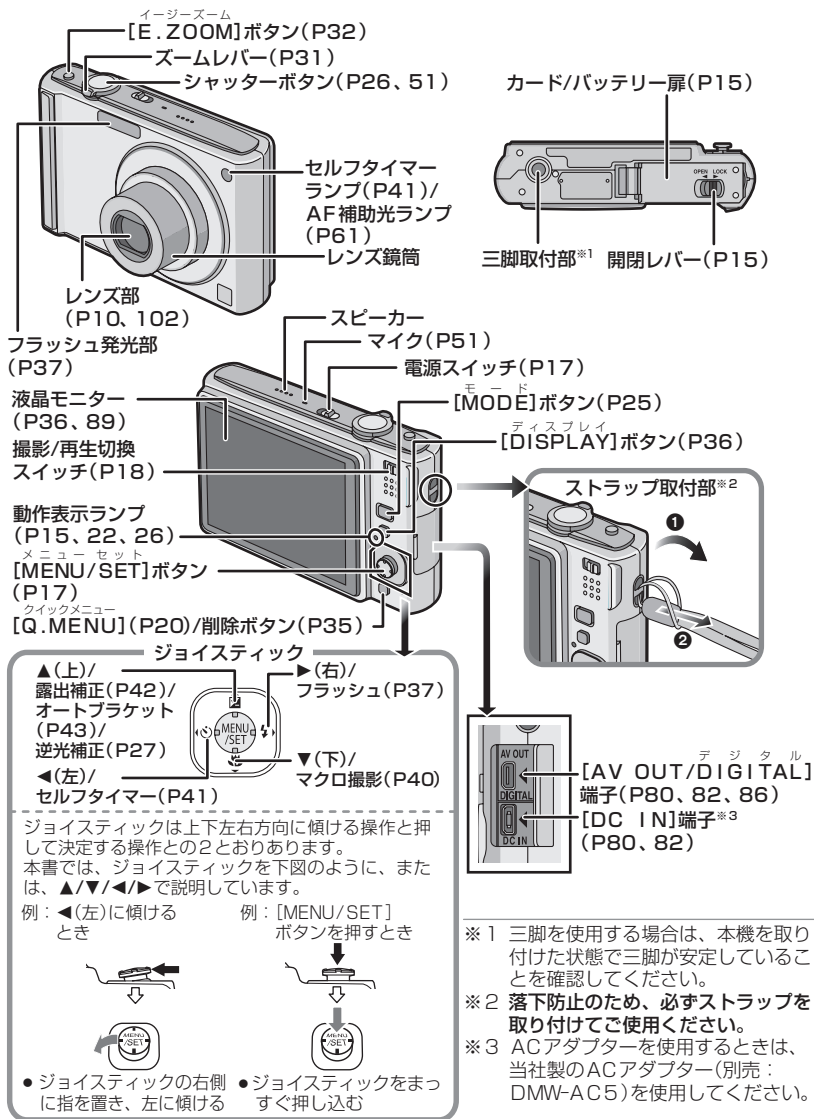

バッテリーを充電する

- 本機専用のチャージャーとバッテリーを使用してください。
- お買い上げ時、バッテリーは充電されていませんので、充電してからお使いください。
- チャージャーは屋内で使用してください。
- 充電は周囲の温度が10℃～35℃(バッテリーの温度も同様)のところで行ってください。

1 バッテリーの向きに気をつけて、バッテリーを差し込む

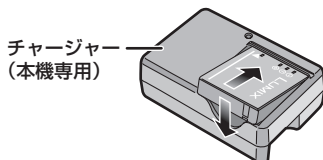

2 電源コンセントに差し込む

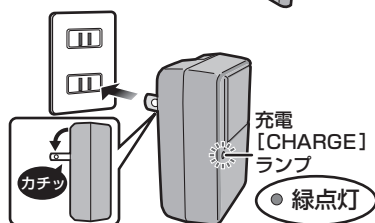

3 充電が完了したらバッテリーを取り出す

- 充電が完了すると、チャージャーの [CHARGE] ランプが消灯します。



■ 充電ランプが点滅するときは

- バッテリーの温度が高すぎる、あるいは低すぎます。充電時間が通常よりも長くなります。または充電が完了しない場合があります。
- チャージャーやバッテリーの端子部が汚れています。このようなときは、汚れを乾いた布でふき取ってください。

🔧 お知らせ

- 充電完了後は、電源コンセントから外してください。
- 使用後や充電中、充電後はバッテリーが温かくなります。また使用中は本機も温かくなりますが、異常ではありません。
- 充電完了後にバッテリーを長期間放置すると、バッテリーは消耗します。
- バッテリー残量が残っていても、そのまま充電できますが、満充電での頻繁な継ぎ足し充電はおすすめできません。(使用時間が短くなり、バッテリーが膨らむ特性があります)
- 正しく充電したにもかかわらず、著しく使用できる時間が短くなったときは、寿命と考えられます。新しいバッテリーをお買い求めください。
- チャージャーは海外でも使うことができます。(P88)
- 電源プラグの接点部周辺に金属類(クリップなど)を放置しないでください。ショートや発熱による火災や感電の原因になります。



はじめに



準備

バッテリーについて (充電・記録可能枚数)

■ バッテリー残量表示について

残量表示が液晶モニターに表示されます。

[ACアダプター(別売:DMW-AC5)]につないで使用するときには表示されません]

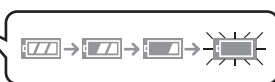

- バッテリー残量がなくなると表示が赤に変わり点滅します。(液晶モニターが消灯しているときは、動作表示ランプが点滅します)
バッテリーを充電または満充電されたバッテリーと交換してください。

■ 電池寿命について

記録可能枚数 約280枚(約140分相当)(条件はCIPA規格で通常撮影モード時)

CIPA規格による撮影条件

- CIPAは、カメラ映像機器工業会(Camera & Imaging Products Association)の略称です。
 - 温度23℃/湿度50%、液晶モニターを点灯*
 - 当社製のSDメモリーカード(16MB)使用
 - 付属バッテリー使用
 - 電源を入れてから30秒経過後、撮影を開始(手ブレ補正[MODE2]使用)
 - 30秒間隔で1回撮影、フラッシュを2回に1回フル発光
 - 撮影ごとに、T端→W端またはW端→T端にズームを動かす
 - 10枚撮影ごとに電源を切り、バッテリーの温度が下がるまで放置
- *[オートパワーLCD]、[パワーLCD]または[ハイアングル](P21)時は記録可能枚数が減少します。

記録可能枚数は撮影間隔によって変わります。撮影間隔が長くなると記録可能枚数は減少します。[例えば2分に1回撮影した場合は、上記(30秒に1回撮影)の枚数の約1/4(約70枚)になります]

再生時間

約300分

記録可能枚数/再生時間は、バッテリーの保存状態や使用条件によって多少変わります。

■ 充電について

充電時間

最大約120分

別売のバッテリーパック(DMW-BCE10)の充電時間と記録可能枚数は、付属のバッテリーパックの場合と同じです。

充電時間は、バッテリーの状態や充電環境によって多少変わります。

充電が正しく完了すると、チャージャーの[CHARGE]ランプが消灯します。

● お知らせ

- バッテリーは、充電回数が増えると、使用時間が短くなり、膨らむ特性を持っています。長く使用するためには、頻繁な継ぎ足し充電を避けてお使いいただくことをおすすめします。
- スキー場などの低温下では、バッテリーの性能が一時的に低下し、使用時間が短くなる場合があります。

バッテリー/カード (別売) を入れる・取り出す

- 電源が[OFF]になっていることを確認する。
- カードは当社製のものをお使いいただくことをおすすめします。

1 開閉レバーをOPEN側にスライドさせて、カード/バッテリー扉を開く

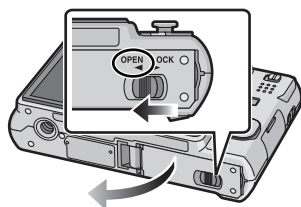

2 バッテリー：
向きに気をつけて、奥まで入れる
取り出すときは、①のレバーを矢印の方向に引いて取り出す

カード：

向きに気をつけて、「カチッ」と音がするまで奥まで入れる
取り出すときは、「カチッ」と音がするまで押し、まっすぐ引き抜く

- カードを奥まで入れないと、カードが壊れる原因になることがあります。

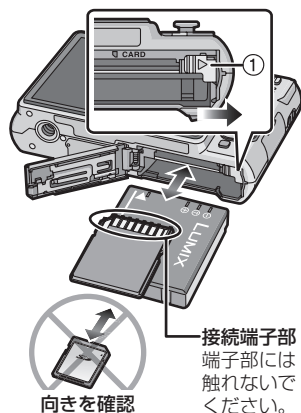

準備

3 ① カード/バッテリー扉を閉じる

② 開閉レバーをLOCK側にスライドさせる

- カード/バッテリー扉が完全に閉じない場合は、一度カードを取り出し、カードの向きを確認してからもう一度入れ直してください。

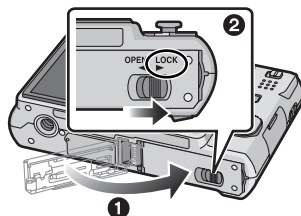

お知らせ

- 使用後は、バッテリーを取り出して、バッテリーチャージングケース(付属)に収納してください。
- 液晶モニターや動作表示ランプ(緑)が点灯した状態でバッテリーを取り出さないでください。カメラの設定が正しく保存されない可能性があります。
- 付属のバッテリーは、本機専用です。本機以外で使わないでください。
- バッテリーは当社製のものをお使いください。
- カードやバッテリーの取り出しは、電源を切り、動作表示ランプが完全に消えてから行ってください。(本機が正常に動作しなくなったり、カードや撮影内容が壊れる場合があります)

内蔵メモリー/カードについて

本機では以下のように動作します。

- カードを挿入していない場合:
内蔵メモリーで画像の記録・再生
- カードを挿入している場合:
カードで画像の記録・再生



内蔵メモリーの場合

  (アクセス表示*)

カードの場合

 (アクセス表示*)

※アクセス表示は赤く点灯します。

内蔵メモリー

- 容量:約50 MB
- 記録できる動画: QVGA(320×240画素)のみ
- カードの容量がなくなった場合の臨時用メモリーとしてお使いいただけます。
- 記録した画像はカードにコピーすることができます。(P79)
- カードよりアクセス時間が長い場合があります。

カード

本機では、以下のカードが使用できます。(本書では、これらをカードと記載しています)

カードの種類	特長
SDメモリーカード(8 MB～2 GB) (SD規格に準拠したFAT12、FAT16形式でフォーマット済み)	<ul style="list-style-type: none"> ● 記録/読み出し速度が速い。 ● 書き込み禁止スイッチが付いています。(スイッチを「LOCK」側にする、データの書き込みや消去、フォーマットはできなくなります。戻すと可能になります。) 
SDHCメモリーカード(4 GB、8 GB、16 GB)* (SD規格に準拠したFAT32形式でフォーマット済み)	
マルチメディアカード	● 静止画のみ対応。
miniSDカード	● 本機で使用する場合は、専用のアダプターを必ず装着してお使いください。(アダプターのみを本機に挿入すると、正常に動作しません。必ず、カードを入れてお使いください。)
microSDカード / microSDHCカード	

※2006年にSDアソシエーションにより策定された、2 GBを超える大容量メモリーカードの新規格です。

※SDHCメモリーカード対応の機器で使用できますが、SDメモリーカードのみに対応した機器では使用することができません。(必ずお使いの機器の説明書をお読みください)

● 4 GB以上のカードはSDHCロゴのある(SD規格準拠)カードのみ使用できます。

● 最新情報は下記サポートサイトでご確認ください。

<http://panasonic.jp/support/dsc/>

お知らせ

● アクセス表示点灯中[画像の読み出しや削除、フォーマット(P24)中など]は、電源を切ったり、バッテリーやカード、ACアダプター(別売:DMW-AC5)を取り外さないでください。また、本機に振動や衝撃を与えないでください。

カードやカードのデータが壊れたり、本機が正常に動作しなくなることがあります。

● 内蔵メモリーやカードに記録されたデータは電磁波、静電気、本機やカードの故障などによりデータが壊れたり消失することがあります。大切なデータはパソコンなどに保存することをおすすめします。

● パソコンやその他の機器でフォーマットした場合、もう一度本機でフォーマットしてください。(P24)

時計を設定する

- お買い上げ時は、時計設定されていません。

1 電源を [ON] にする

- 「時計を設定してください」が表示されます。(再生モード時は表示されません)

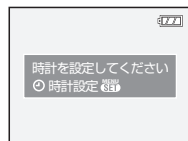
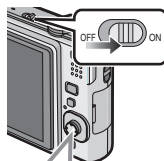

2 [MENU/SET] を押す

ジョイスティックの使いかた

ジョイスティックは上下左右方向に傾ける操作と押し決定する操作との2とおりあります。

例：◀(左)に傾けるとき



- ジョイスティックの右側に指を置き、左に傾ける



3 ◀/▶ で合わせたい項目(年・月・日・時・分・表示順)を選び、▲/▼ で設定する

- 表示順を変えると、以下のように表示されます。
(例:2008年12月1日10時00分)
 - ・[年/月/日]:2008/12/ 1 10:00
 - ・[日/月/年]:10:00 1/DEC/2008
 - ・[月/日/年]:10:00 DEC/ 1/2008
- [⏏]を押すと、時計を設定せずに中止します。

- 🏠: ホームの時間
- ✈️: 旅行先の時間 (P54)

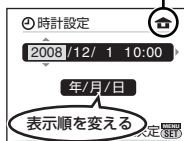

4 [MENU/SET] を押して決定する

- 時計設定終了後、一度電源を [OFF] にしてから撮影モードで [ON] にして、設定どおり表示されているか確認してください。

■ 時計設定を変更する場合(通常撮影モード時)

- 1 [MENU/SET] を押す
- 2 ▲/▼ で [時計設定] を選ぶ
- 3 ▶ に傾けて、上記の手順3、4の操作で決定する
- 4 [MENU/SET] を押してメニューを終了する
 - セットアップメニュー(P21)でも設定できます。

🔍 お知らせ

- 撮影時に [DISPLAY] を数回押すと、時計が表示されます。
- 満充電されたバッテリーを挿入して約24時間経過すると、時計用の内蔵電池の充電が完了するため、バッテリーを取り出して放置しても、約3ヵ月は時計設定を記憶しています。(十分に充電されていないバッテリーを挿入した場合は、記憶時間が短くなる場合があります)
- 年は2000年から2099年まで設定できます。時刻は24時間表示です。
- 時計設定を行っていないと、お店にプリントを依頼するときや文字焼き込み(P70)を行うときに、正しい日付をプリントすることができませんのでお気をつけください。
- 時計設定を行っていれば、カメラの画面上に日付が表示されていなくても、正しく日付をプリントできます。





準備

メニューを使って設定する

お好みの撮影や再生ができるように設定したり、より楽しく、使いやすくするためのメニューを用意しています。

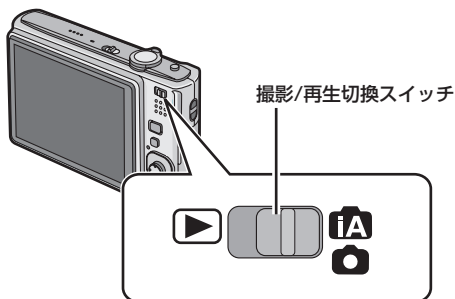
特に「セットアップメニュー」は、本機の時計や電源に関する大切な設定です。ご使用前に、設定を確認してください。

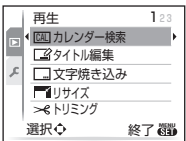

[▶](再生メニュー)(P67～79)	[📷](撮影メニュー)(P55～61)
<ul style="list-style-type: none">● 画像の回転や保護、切り抜き、プリントするときに便利な設定(DPOF)など、撮影した画像に対して設定ができます。 	<ul style="list-style-type: none">● 色合いや感度、横縦比、画素数などをお好みで設定できます。 

[⚙](セットアップメニュー)(P21～24)	
<ul style="list-style-type: none">● 時計の設定や操作音の切り換えなど、使いやすさの設定ができます。● [セットアップメニュー]は[撮影モード]、[再生モード]のどちらからでも設定できます。	

■ 状況により設定できない / 働かない機能について

本機では仕様上、お使いの状況により、設定できなくなったり、動かなくなる機能があります。

詳しくは、93ページをお読みください。

メニュー項目の設定方法

ここでは、通常撮影モードの設定方法を説明していますが、再生メニューやセットアップメニューも同じ方法で設定できます。

例) 通常撮影モードで、[オートフォーカスモード]を[□] (1点)から[👤] (顔認識)に設定する

- 1 電源を [ON] にする
- 2 撮影/再生切換スイッチを [📷/🎞️] にし、[MODE] を押す
 - 再生メニューを設定するときには、撮影/再生切換スイッチを [🎞️] にして、手順4へ進んでください。

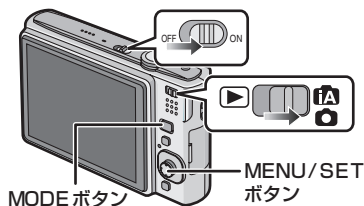

準備

- 3 ▲/▼で [通常撮影] を選び、[MENU/SET] を押す
- 4 [MENU/SET] を押してメニューを表示させる
 - ズームレバーを回すと、簡単にメニュー画面を切り換えることができます。



セットアップメニューとの切り換え

- 1 ◀️に傾ける
- 2 ▼でセットアップメニューアイコン [🔧] を選ぶ
- 3 ▶️に傾ける
 - 続けてメニュー項目を選んで設定してください。

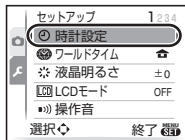
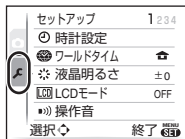

メニューを使って設定する (つづき)

5 ▲/▼で[オートフォーカスモード]を選ぶ

- 一番下の項目を選んで、さらに▼を押すと、2画面目に移ります。

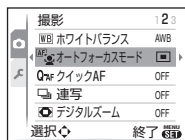

6 ▶に傾ける

- 項目によっては、設定が表示されないものや、表示のされかたが異なるものがあります。

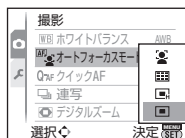

7 ▲/▼で[👤]を選ぶ

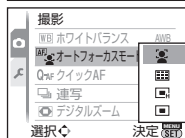

8 [MENU/SET]を押して決定する

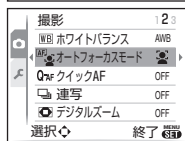

9 [MENU/SET]を押してメニューを終了する

クイックメニューを使う

クイックメニューを使うと、一部のメニューを簡単に呼び出すことができます。

- モードによっては、設定できない項目もあります。
- [手ブレ補正] (P61) を選択しているときに[DISPLAY]を押すと、[手ブレ・動き検出デモ]を表示することができます。

1 撮影状態で、クイックメニューが表示されるまで [Q.MENU] を押したままにする

2 ▲/▼/◀/▶で項目と設定内容を選び、[MENU/SET]を押して終了する



Q.MENU

設定する項目と設定内容が表示されます。

必要に応じて設定してください。

セットアップメニューを使う

[時計設定]、[オートレビュー]、[エコモード]は大切な項目です。ご使用の前に設定を確認してください。

- インテリジェントオートモード時は、[時計設定]、[ワールドタイム]、[トラベル日付]、[操作音]のみ設定できます。

セットアップメニューの設定方法はP19へ

項目	設定 (▶ はお買い上げ時の設定です)・お知らせ
🕒 時計設定 日付や時刻を変更するときに設定します。	<ul style="list-style-type: none">●詳しくは、17ページをお読みください。
🌐 ワールドタイム お住まいの地域と海外などの旅行先の時刻を設定します。	<ul style="list-style-type: none">[✈️ 旅行先]: 旅行先の地域▶ [🏠 ホーム]: お住まいの地域 <p>.....</p> <ul style="list-style-type: none">●詳しくは、54ページをお読みください。
※液晶明るさ 液晶の明るさを7段階に調整します。	▶ [±0]
LCD LCDモード 高い位置から撮影するときや、屋外などの明るい場所で液晶モニターが見にくいときに見やすくします。	<ul style="list-style-type: none">▶ [OFF][A* (オートパワーLCD)]: 周囲の明るさに応じて、自動的に明るさを調整します。[* (パワーLCD)]: 液晶モニターが通常より明るくなり、屋外でも見やすくなります。[Q (ハイアングル)]: 高い位置から撮影するときに見やすくします。 <p>.....</p> <ul style="list-style-type: none">●[ハイアングル]は、電源が切れると(パワーセーブを含む)解除されます。●液晶モニターの画面に表示される画像の明るさを強調しているため、被写体によっては実際と違って見える場合がありますが、記録される画像に影響はありません。●[パワーLCD]の液晶モニターの画面は、撮影時、30秒間何も操作しないと、自動的に通常の明るさに戻ります。いずれかのボタンを押すと、再び明るく点灯します。●太陽光などが反射して画面が見にくい場合は、手などでさえぎってください。●[オートパワーLCD]、[パワーLCD]または[ハイアングル]時は記録可能枚数が減少します。









準備

必要に応じて設定してください。

セットアップメニューを使う (つづき)

項目	設定 (▶ はお買い上げ時の設定です)・お知らせ
■) 操作音 操作音やシャッター音を設定します。	[■) 操作音量]: [OFF]: なし ▶ [1]: 小 [2]: 大 [●) シャッター音量]: [OFF]: なし ▶ [1]: 小 [2]: 大 [●) 操作音音色]: ▶ [1] [2] [3] [●) シャッター音音色]: ▶ [1] [2] [3]
□) スピーカー音量 スピーカーの音量を7段階に調整します。	▶ [LEVEL3] ● テレビと接続したとき、テレビ側のスピーカーの音量は変わりません。
田) ガイドライン表示 撮影時に表示するガイドラインのパターンを設定します。また、ガイドライン表示時に、撮影情報をあわせて表示するかしないかを設定します。(P36)	[撮影情報]: ▶ [OFF] [ON] [パターン]: ▶ [田] [田] ● インテリジェントオートモードでは、[パターン]は[田]に固定されます。
日) トラベル日付 旅行の出発日と帰着日を設定します。	▶ [OFF] [設定] ● 詳しくは、53ページをお読みください。
ECO エコモード 設定した時間の間に何も操作しないと、自動的に電源を切ります。また、使用しない間、液晶モニターを自動的に消灯することで、バッテリーの消耗を防ぎます。	[OFF] パワーセーブ: 設定した時間の間に何も操作をしないと、自動的に電源を切ります。 [OFF] [2分] ▶ [5分] [10分] [OFF] 自動液晶OFF: 撮影時、設定した時間の間に何も操作をしないと、自動的に液晶モニターを消灯します。 ▶ [OFF] [15秒] [30秒] ● [パワーセーブ]を解除する場合は、シャッターボタンを半押しするか、電源を[OFF]にしてからもう一度[ON]にしてください。 ● インテリジェントオートモード時は、[パワーセーブ]は[5分]に固定されます。 ● [自動液晶OFF]を[15秒]または[30秒]に設定すると、[パワーセーブ]は[2分]に固定されます。 ● 液晶モニター消灯中は動作表示ランプが点灯します。液晶モニターを再度点灯させるには、いずれかのボタンを押してください。

セットアップメニューの設定方法はP19へ





項目	設定 (▶ はお買い上げ時の設定です)・お知らせ
 オートレビュー 撮影後に撮影画像を表示する時間を設定します。	[OFF] [1秒] ▶ [2秒] [ホールド]: ボタンを押すまで表示 [ズーム]: 1秒表示後4倍拡大で1秒表示 ●オートブラケット撮影(P43)、シーンモードの[高速連写](P48)、[連写](P59)時は、オートレビューの設定にかかわらず、オートレビューされます。(拡大はされません) ●インテリジェントオートモード時は[2秒]に固定されます。
 番号リセット 次に撮影される画像のファイル番号を0001にします。	●フォルダー番号が更新され、ファイル番号が0001から始まりません。(P81) ●フォルダー番号は100~999まで作成されます。フォルダー番号が999になると番号リセットができなくなりますので、データをパソコンなどに保存してフォーマット(P24)することをおすすめします。 ●フォルダー番号を100にリセットするには、まず内蔵メモリー、カードをフォーマットしてから、[番号リセット]を実行し、ファイル番号をリセットしてください。そのあと、フォルダー番号のリセット画面が表示されますので、[はい]を選びます。
 設定リセット 設定をお買い上げ時の状態に戻します。	撮影設定 セットアップ設定 ●撮影時に撮影設定をリセットすると、レンズのリセット動作も同時に行います。レンズの動作音がありますが、異常ではありません。 ●セットアップ設定をリセットすると、以下の設定内容もリセットされます。また、再生メニューの[お気に入り](P76)は[OFF]、[回転表示](P75)は[ON]になります。 ・シーンモードの[赤ちゃん1]/[赤ちゃん2](P47)、[ペット](P48)の誕生日設定、名前設定 ・[トラベル日付](P53)の設定内容(出発日、帰着日) ・[ワールドタイム](P54)の設定内容 ●フォルダー番号、時計の設定は変わりません。
 USBモード USB接続ケーブル(付属)を使って本機をパソコンやプリンターに接続する際に、USB通信方式を設定します。	▶  接続時に選択]: パソコンまたはPictBridge対応プリンターに接続したときに、[PC]または[PictBridge(PTP)]のいずれかを選択します。  PictBridge(PTP)]: PictBridge対応プリンターに接続する場合に設定します。  PC]: パソコンに接続する場合に設定します。 ●[PC]に設定すると、USBのMass Storage通信方式で接続されます。 ●[PictBridge(PTP)]に設定すると、USBのPTP(Picture Transfer Protocol)通信方式で接続されます。



準備

必要に応じて設定してください。

セットアップメニューを使う (つづき)

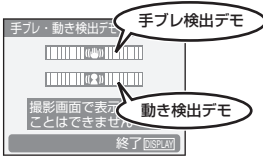
項目	設定(▶はお買い上げ時の設定です)・お知らせ
 ビデオ出力 各国のカラーテレビ方式に合わせて設定します。 (再生モードのみ)	▶ [NTSC] : 日本やアメリカなど [PAL] : ヨーロッパなど
 TV画面タイプ テレビの種類に合わせて設定します。 (再生モードのみ)	▶ [16:9] : 画面が16:9のテレビと接続時 ▶ [4:3] : 画面が4:3のテレビと接続時
 m/ft表示 撮影可能範囲表示の単位を変更します。	▶ [m] : メートル [ft] : フィート
 シーンメニュー シーンモードに切り換えたときに表示される画面を設定します。	[OFF] : 現在選択されているシーンモードの撮影画面を表示 ▶ [AUTO] : シーンモードの選択画面を表示
 フォーマット 内蔵メモリーまたはカードをフォーマット(初期化)します。フォーマットするとデータを元に戻すことができませんので、よく確認してからフォーマットしてください。	<ul style="list-style-type: none">●フォーマットするときは、十分に充電されたバッテリーまたはACアダプター(別売:DMW-AC5)を使用し、フォーマット中は電源を[OFF]にしないでください。●カードが入っている場合はカードのみフォーマットされます。内蔵メモリーをフォーマットするには、カードを抜いてください。●他の機器でフォーマットしたカードは、もう一度本機でフォーマットしてください。●カードより内蔵メモリーの方がフォーマットに時間がかかる場合があります。●フォーマットできないときは、販売店にご相談ください。
DEMO デモモード [手ブレ・動き検出デモ]や本機の特長を表示します。	[手ブレ・動き検出デモ] [自動デモ] : 本機の特長をスライドショーで表示 <hr/> <ul style="list-style-type: none">●再生モード時に[手ブレ・動き検出デモ]は表示できません。●[手ブレ・動き検出デモ]を終了する場合は、[DISPLAY]を押してください。 [自動デモ]を終了する場合は、[MENU/SET]を押してください。●[手ブレ・動き検出デモ]は目安です。●自動デモはテレビ出力されません。 

撮影モードを選ぶ

撮影モードを切り換えると、被写体や撮影状況に合わせてカメラが最適な設定を行うインテリジェントオートモードや、目的に適した撮影ができるシーンモードなどに設定することができます。

- 1 電源を [ON] にする
- 2 撮影/再生切換スイッチを [iA/📷] にする
- 3 [MODE] を押す
- 4 ▲/▼でモードを選ぶ
- 5 [MENU/SET] を押す

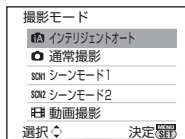
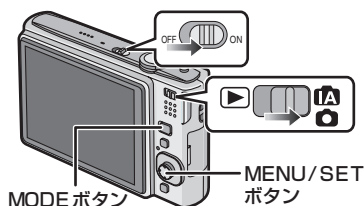

準備

撮影モード一覧

- iA インテリジェントオートモード** P26
カメラにおまかせで撮影します。
- 📷 通常撮影モード** P29
お好みの設定で撮影します。
- SCN1、SCN2 シーンモード (シーンモード1、シーンモード2)** P44
撮影シーンに合わせて撮影できます。
- 📹 動画撮影モード** P51
音声付き動画を撮影します。

お知らせ

- 再生モードから撮影モードに切り換えたときは、前回設定した撮影モードになります。

カメラにおまかせで撮る (iA: インテリジェントオートモード)

被写体や撮影状況に合わせてカメラが最適な設定を行うので、カメラまかせで気軽に撮りたいときや初心者におすすめです。

- 以下の機能が自動的に働きます。
 - ・自動シーン判別/手ブレ補正/インテリジェントISO/顔認識/クイックAF

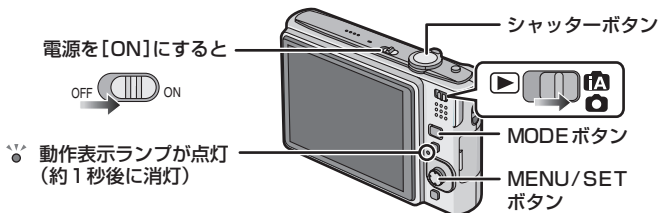

1 撮影/再生切換スイッチを **[iA/📷]** にし、**[MODE]** を押す

2 ▲/▼で**[インテリジェントオート]**を選び、**[MENU/SET]**を押す

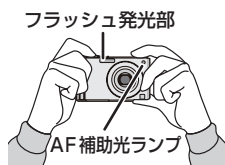

3 両手で軽く持ち、脇を締め、肩幅くらいに足を開いて構える

4 シャッターボタンを半押し(軽く押す)してピントを合わせる

- ピントが合うと、フォーカス表示(緑)が点灯します。
- 顔認識機能により、顔に合わせてAFエリアが表示されます。その他の場合は、ピントの合ったところにAFエリアが表示されます。
- ピントが合う範囲は5 cm(W端時)/50 cm(T端時)~∞です。



5 シャッターボタンを全押し(さらに押し込む)して撮影する

- 内蔵メモリー(またはカード)に画像を記録しているときは、アクセス表示(P16)が赤く点灯します。

■フラッシュを使って撮影するときは(P37)

■ズームを使って撮影するときは(P31)

お知らせ

- シャッターボタンを押す瞬間に、カメラが動かないようにお気をつけください。
- フラッシュ発光部やAF補助光ランプを指などでふさがないようにください。
- レンズ部には触らないでください。

自動シーン判別について

カメラが最適なシーンを判別すると、各シーンのアイコンが2秒間青色で表示後、通常の赤色に変わります。

iA →		i 人物	
		i 風景	
		i マクロ	
		i 夜景&人物	・ [iA] 選択時のみ
		i 夜景	・ [iA] 選択時のみ

- どのシーンにもあてはまらない場合は[iA]になり、標準的な設定を行います。
- [iA]と判別された場合に、三脚などを使用し、ブレの量が少ないとカメラが判断したとき、シャッタースピードは最大8秒となります。撮影中はそのままカメラを動かさないようにお気をつけください。

顔認識について

[iA]、[iA]のときは、カメラが人の顔を自動的に検知し、認識した顔にピントや露出を合わせます。(P58)
逆光の場合は顔の明るさが適正になるよう、自動的に補正します。

お知らせ

- 以下のような条件によって、同じ被写体でも異なるシーンに判別される場合があります。
 - ・被写体条件
顔の明暗/被写体の大きさ/被写体までの距離/被写体の濃淡/
被写体が動いている場合/ズーム倍率
 - ・撮影条件
夕暮れ/朝焼け/低照度/手ブレが発生した場合
- 意図したシーンで撮影したい場合は、目的に合った撮影モードで撮影することをおすすめします。



逆光補正機能

逆光とは、被写体の後ろ側から光が当たることです。このとき、被写体が暗く写りますので、画像全体を明るくすることにより逆光を補正します。

▲に傾ける







- 逆光補正時は[iA]が表示されます。
解除するにはもう一度▲に傾けてください。



撮影モード: 

カメラにおまかせで撮る (: インテリジェントオートモード) (つづき)

フラッシュについて

-  選択時は、被写体の種類や明るさに応じて、、、 になります。
-  または  の場合は、フラッシュが2回発光します。

インテリジェントオートモード時の設定内容

- 以下の機能のみ設定できます。

撮影メニュー







・ [記録画素数]^{*}(P55)/[画像横縦比](P56)/[連写](P59)/[カラーモード]^{*}(P60)/
[手ブレ補正]^{*}(P61)

※他の撮影モード使用時と設定できる内容が異なります。

セットアップメニュー

・ [時計設定]/[ワールドタイム]/[トラベル日付]/[操作音]

- 以下の設定項目は固定されます。

項目	設定内容
ガイドライン表示(P22)	 ([撮影情報]は[OFF])
エコモード(パワーセーブ) (P22)	5分
オートレビュー(P23)	2秒
撮影可能範囲	ピントが合う範囲はマクロ撮影(P40)と同じになります。 [5 cm(W端時)/50 cm(T端時)~∞] ●ズーム倍率により最至近距離(もっとも被写体に近づける距離)は変わります。
セルフタイマー(P41)	10秒
クオリティ(P56)	 (記録画素数が[0.3M]  (0.3M )のときは[. . .])
インテリジェントISO(P56)	 ^{ISO} MAX 800
ホワイトバランス(P57)	AWB
オートフォーカスモード (P58)	 (顔が認識されないときは )
クイックAF(P59)	ON
AF補助光(P61)	ON

- 以下の機能は使えません。



・ 露出補正/オートブラケット/[デジタルズーム]

- セットアップメニューのその他の項目は、通常撮影モードなどで設定することができます。
設定した内容はインテリジェントオートモードに反映されます。

撮影モード：

お好みの設定で撮る (: 通常撮影モード)

インテリジェントオートモード(P26)で撮影するときよりも、多彩なメニューを設定し、さらに自由な撮影をすることができます。

1 撮影/再生切換スイッチを
[ / ]にし、[MODE]を押す

2 ▲/▼で[通常撮影]を選び、
[MENU/SET]を押す

- 撮影時の設定を変更したいときは、55ページの「撮影メニューを使う」をお読みください。

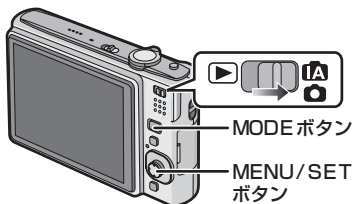

3 ピントを合わせたい位置にAFエリアを合わせる

4 シャッターボタンを半押ししてピントを合わせる

- ピントが合う範囲は50 cm～∞です。
- さらに近づいて撮影するときは、40ページの「近づいて撮る(マクロ撮影)」をお読みください。



5 半押しのままさらにシャッターボタンを全押しして撮影する

- 内蔵メモリー(またはカード)に画像を記録しているときは、アクセス表示(P16)が赤く点灯します。



■ 画像が暗く写るときなどに、露出を補正して撮影するには(P42)

■ 画像が赤っぽく写るときなどに、色を調整して撮影するには(P57)

基本

撮影モード:

お好みの設定で撮る (: 通常撮影モード) (つづき)

ピントの合わせかた

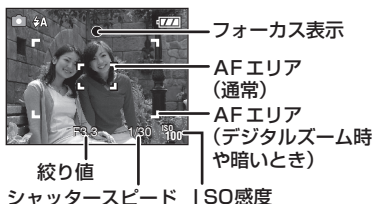

被写体をAFエリアに合わせて、シャッターボタンを半押しする

ピント	合っている	合っていない
フォーカス表示	点灯	点滅
AFエリア	白→緑	白→赤
音	ピピッ	ピピピピッ

ピントが合わないとき (被写体が、撮りたい構図の中央にないときなど)

- 1 被写体にAFエリアを合わせ、シャッターボタンを半押しし、ピントと露出を固定する
- 2 シャッターボタンを半押ししたまま、撮りたい構図に本機を動かし、撮影する

● 手順1の操作は、シャッターを切る前なら何回でもやり直せます。

人物を撮影するときには、顔認識機能をお使いいただくことをおすすめします。(P58)



■ ピントが合いにくい被写体や撮影環境

- 動きの速い被写体、非常に明るい、または濃淡のないもの。
- 撮影可能範囲表示が赤く表示されているとき。
- ガラス越しや光るものの近くにある被写体を撮影するとき。
- 暗いときや手ブレしているとき。
- 被写体に近すぎるときや、遠くと近くを同時に撮るとき。

手ブレを防ぐために

手ブレ警告表示 () が表示されたときは、手ブレ補正 (P61)、三脚、セルフタイマー (P41) などをお使いください。

● 特に以下の場合にはシャッタースピードが遅くなって撮影されますので、シャッターを切ったあと、画像が出るまで本機を固定してください。三脚の使用をおすすめします。

・シーンモード (P44) の [夜景&人物] / [夜景] / [パーティー] / [キャンドル] / [星空] / [花火]

■ 縦位置検出機能について



本機を縦に構えて撮影した画像を、再生時に自動で縦向きに表示することができる機能です。 ([回転表示] (P75) を [ON] に設定している場合のみ)

- 本機を上に向けたり、下に向けたりして撮影すると、画像を縦向きに表示できない場合があります。
- 動画再生時は、画像を縦向きに表示できません。

撮影モード：    (iA時はデジタルズーム設定不可)

ズームを使って撮る

光学ズーム/EX光学ズーム(EZ)/デジタルズームで撮る

風景などを広く(広角)撮ったり人や物を大きく(望遠)撮ることができます。さらに大きく(最大7.1倍)撮るには、各画像横縦比( /  / )で最大記録画素数以外の記録画素数に設定してください。

また、撮影メニューで[デジタルズーム]を[ON]に設定すると、より拡大が可能になります。

大きく撮るには(望遠)

ズームレバーをT側へ回す







広く撮るには(広角)

ズームレバーをW側へ回す



■ ズームの種類

種類	光学ズーム	EX光学ズーム(EZ)	デジタルズーム
最大倍率	4倍	7.1倍 ^{*1}	16倍(光学ズーム4倍含む) 28.5倍 (EX光学ズーム7.1倍含む)
画質	劣化しない	劣化しない	拡大するほど劣化する
条件	なし	 付きの記録画素数(P55)を選ぶ	撮影メニューの[デジタルズーム](P60)を[ON]に設定する
画面表示		  を表示	デジタルズーム領域を表示  デジタルズーム領域 ^{*2} でシャッターボタンを半押しすると、AFエリアが大きくなります。

●ズーム時は、ズーム表示のバーと連動して撮影可能範囲の目安が表示されます。(例:0.5m—∞)

※1 記録画素数や画像横縦比により変わります。

※2 光学ズームの最も望遠側まで拡大すると、一度ズーム表示のバーが停止します。その状態でズームレバーをT側に回し続けるか、一度ズームレバーを離してもう一度ズームレバーをT側に回すと、デジタルズーム領域に入ることができます。

■ EX光学ズームの仕組み

例えば [] (300万画素相当)に設定すると、CCDの持つ10M(1010万画素相当)の領域のうち、3M(300万画素相当)分の中央部を切り取って撮影するので、より望遠効果の高い写真が撮影できます。

撮影モード： **[iA]** **[SCN1]** **[SCN2]** **[E]** (**[iA]**時はデジタルズーム設定不可)

ズームを使って撮る (つづき)

お知らせ

- ズーム倍率は目安です。
- EZとは「Ex. optical Zoom」の略で、EX光学ズームを表します。
- 電源[ON]時はW端(1倍)です。
- ピントを合わせたあと、ズーム操作をした場合は、もう一度ピントを合わせ直してください。
- ズーム位置によって、レンズ鏡筒が伸び縮みます。ズーム中に、レンズ鏡筒の動きを妨げないようにお気をつけください。
- デジタルズーム領域では、手ブレ補正が効きにくくなることがあります。
- デジタルズーム使用時は三脚を使用し、セルフタイマー(P41)を使って撮影することをおすすめします。

イージーズームを使う

T端(最大ズーム位置)まで高速でズームすることができます。ズーム倍率は、記録画素数の設定によって異なります。

[E.ZOOM] を押す



[デジタルズーム](P60)を[ON]に設定しているときに、さらに[E.ZOOM]を押すと、デジタルズーム領域までズームします。

●最大記録画素数に設定しているときは

光学ズームの最大ズーム位置で一度ズームが止まります。(①)

もう一度[E.ZOOM]を押すと、EX光学ズームの最大ズーム位置までズームします。(②)

その際、ズームバーと記録画素数の色が変わり、記録画素数は一時的に以下のように変わります。

・ **[10M]** → **[3M]** (**4:3**)、**[9M]** → **[25M]** (**3:2**)、**[7.5M]** → **[2M]** (**16:9**)

■ イージーズームを使ってW端に戻すには

T端で[E.ZOOM]を押す



●ズームがW端まで高速で戻ります。

●最大記録画素数に設定されているとき、ズーム位置がW端に戻ると、EX光学ズーム領域で変更されていた記録画素数は元に戻ります。また、ズームレバーでズーム位置を光学ズーム領域に戻した場合も、元に戻ります。

お知らせ

- [E.ZOOM]はズームが働くまでしっかり押ししてください。

再生モード：



画像を見る（通常再生）

1 撮影/再生切換スイッチを にする

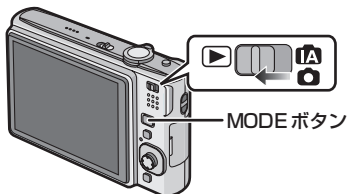
- 以下の場合には自動的に通常再生になります。
 - ・ 撮影モードから再生モードに切り換えたとき
 - ・ 撮影/再生切換スイッチが  時に、電源を[ON]にしたとき





2 / で画像を送る



-  : 前の画像へ  : 次の画像へ
- 画像送りの早さは、再生の状況によって変わります。



■ 早送り/早戻しをするには

再生中に  /  に傾けたままにする

 : 早戻し  : 早送り

- ファイル番号と画像番号のみが1枚ずつ更新されます。再生したい画像の番号が表示されたときに  /  を離すと、その番号の画像が表示されます。
- 押し続けると、送る枚数が増加します。

複数の画像を一覧表示する(マルチ再生)

ズームレバーを (W) 側に回す

1画面 ⇄ 12画面 ⇄ 30画面 ⇄

カレンダー検索(P67)

- ズームレバーを  (T) 側に回すと、1つ前に戻ります。
- 回転表示はされません。

選択画像番号 /
トータル枚数



■ 1画面表示に戻すには

1 ▲ / ▼ / ◀ / ▶ で画像を選ぶ

- 撮影画像や設定によって、アイコンが表示されます。

2 [MENU/SET] を押す

- 選択されていた画像が表示されます。

再生モード: 

画像を見る (通常再生) (つづき)

再生画面を拡大する(再生ズーム)

ズームレバーを [Q] (T) 側に回す

1 倍 ⇨ 2 倍 ⇨ 4 倍 ⇨ 8 倍 ⇨ 16 倍

- 拡大したあと、ズームレバーを  (W) 側に回すと、倍率が小さくなります。
- 倍率を変えると、約 1 秒間ズーム位置表示が表示され、▲/▼/▲/▶ で拡大部分の位置を移動させることができます。
- 拡大するほど、画質は粗くなります。
- 表示する位置を移動させると、約 1 秒間ズーム位置が表示されます。



ズーム位置表示



お知らせ

- 本機は(社)電子情報技術産業協会(JEITA)にて制定された統一規格DCF(Design rule for Camera File system)および、Exif(Exchangeable Image File Format)に準拠しています。DCF規格に準拠していないファイルは再生できません。
- 撮影モードから再生モードに切り換えると、約 15 秒後にレンズ鏡筒が収納されます。
- 撮影した画像を拡大して保存したい場合は、トリミングを行ってください。(P73)
- 他機で撮影した画像は再生ズームできない場合があります。

再生モードを切り換えるには

- 1 再生時に [MODE] を押す
- 2 ▲/▼ で項目を選び、[MENU/SET] を押す

[通常再生] (P33)

すべての画像を再生します。

[2画面再生] (P62)

画像を並べて再生します。

[スライドショー] (P63)

画像を順番に再生します。

[カテゴリー再生] (P65)

カテゴリーで分類した画像を再生します。

[お気に入り再生] (P65)*

お気に入りの画像を再生します。

* [お気に入り] を設定していないときは、[お気に入り再生] は表示されません。

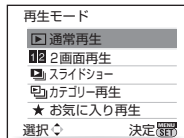

再生モード:

画像を削除する

画像は一度削除すると元に戻すことができません。

- カードが入っているときは、カードの画像を削除します。

1 枚削除

1 削除する画像を選び、を押す



2 ◀で[はい]を選び、
[MENU/SET]を押す



複数(50枚まで)/全画像削除

1 を押す

2 ▲/▼で[複数削除]または[全画像削除]を選び、[MENU/SET]を押す
●[全画像削除]→手順5へ

3 ▲/▼/◀/▶で画像を選び、
[DISPLAY]で設定する(繰り返す)
●設定した画像にが表示されます。もう一度
[DISPLAY]を押すと設定が解除されます。



4 [MENU/SET]を押す

5 ▲で[はい]を選び、[MENU/SET]を押す

■【お気に入り】(P76)設定時に[全画像削除]を選んだときは

再度、選択画面が表示されます。[全画像削除]または[★以外全削除]を選び、▲で[はい]を選んで画像を削除してください。([お気に入り]設定した画像がない場合は、[★以外全削除]を選択できません)

お知らせ

- 削除中(表示中)は電源を[OFF]にしないでください。また、十分に充電されたバッテリーまたはACアダプター(別売:DMW-AC5)を使用してください。
- [複数削除]、[全画像削除]または[★以外全削除]中に[MENU/SET]を押すと、途中で削除が中止されます。
- 削除枚数により、時間がかかることがあります。
- DCF規格外または[プロテクト]設定(P78)された画像の場合は、[全画像削除]または[★以外全削除]をしても削除されません。

液晶モニターの表示を切り換える

[DISPLAY]を押して切り換える

- メニュー画面表示時は[DISPLAY]は働きません。
再生ズーム時(P34)、動画再生中(P66)、スライドショー中(P63)は、表示ありと表示なしの切り換えになります。

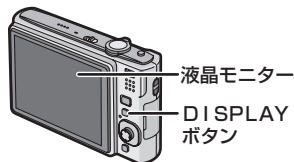

撮影時

表示(撮影情報)あり

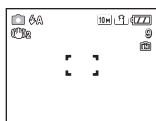

表示なし

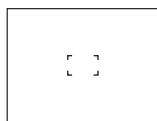

ガイドライン表示*

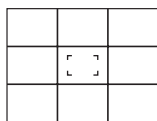

※セットアップメニューの[ガイドライン表示]で、表示するガイドラインのパターンを設定できます。また、ガイドライン表示時に、撮影情報を合わせて表示する/表示しないを設定できます。

再生時

表示あり

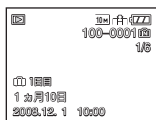

表示+撮影情報

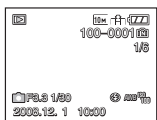

表示なし



お知らせ

- シーンモード(P44)の[夜景&人物]、[夜景]、[星空]、[花火]では、ガイドラインはグレーで表示されます。

■ ガイドライン表示について

[田] 選択時

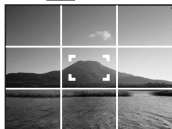

[田] 選択時

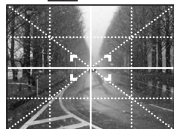

被写体を交点上やライン上に配置すると、被写体の大きさや傾き、バランスを見ながら、意図的な構図で撮影することができます。

田：画面全体を3等分にして、バランスのよい構図の撮影を行いたい場合に使います。

田：画面の中心に被写体を配置したい場合に使います。

フラッシュを使って撮る

フラッシュ発光部
指などでふさがらない
ようにしてください。



フラッシュ設定を切り換える

撮影内容に合わせて、フラッシュの発光のしかたを設定します。

1 ▶(⚡)に傾ける

2 ▲/▼でモードを選ぶ

- ▶(⚡)でも選ぶことができます。
- 選択できるフラッシュ設定については、38ページの「撮影モード別フラッシュ設定」をお読みください。

3 [MENU/SET]を押す

- シャッターボタン半押しでも終了できます。
- メニュー画面は約5秒後に消えます。そのとき選択されている項目が自動で選ばれます。

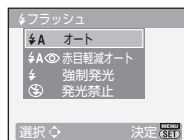

項目	設定内容
⚡: オート	撮影状況に応じて、自動的にフラッシュが発光します。
⚡⊙: 赤目軽減オート※(白色)	撮影状況に応じて、自動的にフラッシュが発光します。人の瞳が赤く写る(赤目現象)のをおさえるため、フラッシュが予備発光し、そのあと撮影のために再び発光します。 ●暗い場所で人物を撮影するときなどに適しています。
⚡: 強制発光 ⚡⊙: 赤目軽減強制発光※	フラッシュを強制的に発光させます。 ●逆光時や蛍光灯などの照明の下に被写体があるときなどに適しています。 ●シーンモード(P44)の[パーティー]、[キャンドル]時のみ、[⚡⊙]になります。
⚡⊙: 赤目軽減スローシンクロ※(オレンジ色)	フラッシュ発光とともにシャッタースピードを遅くして背景の夜景なども明るく写します。同時に赤目現象をおさえます。 ●シーンモード(P44)の[夜景&人物]、[パーティー]、[キャンドル]時のみ、[⚡⊙]に設定できます。
⊙: 発光禁止	どのような撮影状況でもフラッシュが発光しません。 ●フラッシュ禁止の場所で撮影するときなどに適しています。

※フラッシュが2回発光します。2回目の発光終了まで動かないようにしてください。

フラッシュを使って撮る (つづき)

■ 撮影モード別フラッシュ設定

設定できるフラッシュ設定は、撮影モードによって異なります。
(○: 設定可、×: 設定不可、◎: シーンモード初期設定)

	○	○	○	×	×	○
	○*	×	×	×	×	○
	○	◎	○	×	×	○
	○	◎	○	×	×	○
	○	◎	○	×	×	○
	○	◎	○	×	×	○
	×	×	×	×	×	◎
	◎	×	○	×	×	○
	×	×	×	◎	×	○
	×	×	×	×	×	◎
	○	×	○	×	×	◎
	×	×	×	◎	○	○
	×	×	×	○	○	◎

	○	◎	○	×	×	○
	○	◎	○	×	×	○
	○	×	○	×	×	◎
	×	×	×	×	×	◎
	○	×	○	×	×	◎
	×	×	×	×	×	◎
	×	×	×	×	×	◎
	×	×	×	×	×	◎
	×	×	◎	×	×	○
	◎	×	○	×	×	○
	×	×	×	×	×	◎
	×	×	×	×	×	○

* [] 選択時は、被写体の種類や明るさに応じて、、、 になります。

- 撮影モードを変更すると、フラッシュの設定が変わることがあります。変更が必要な場合には、再度フラッシュ設定をしてください。
- 設定したフラッシュ設定は電源を [OFF] にしても記憶しています。シーンモードを変更すると、シーンモードのフラッシュ設定はモードを変更するたびに初期設定に戻ります。

■ ISO 感度別フラッシュ撮影可能範囲

ISO 感度	フラッシュ撮影可能範囲	
	W 端時	T 端時
AUTO	約 30 cm ~ 約 5.3 m	約 50 cm ~ 約 3.0 m
ISO100	約 30 cm ~ 約 1.6 m	約 50 cm ~ 約 90 cm
ISO200	約 40 cm ~ 約 2.3 m	約 50 cm ~ 約 1.3 m
ISO400	約 60 cm ~ 約 3.3 m	約 50 cm ~ 約 1.9 m
ISO800	約 80 cm ~ 約 4.7 m	約 60 cm ~ 約 2.7 m
ISO1600	約 1.15 m ~ 約 6.7 m	約 90 cm ~ 約 3.8 m

- シーンモードの [高感度] (P48) では、[ISO1600] ~ [ISO6400] の間で自動的に変化し、撮影可能範囲も異なります。
W 端時: 約 1.15 m ~ 約 13.5 m T 端時: 約 90 cm ~ 約 7.7 m

■ インテリジェントISO設定時のフラッシュ撮影可能範囲

最高ISO感度 (P56)	フラッシュ撮影可能範囲	
	W端時	T端時
ISOMAX 400	約60 cm～約3.3 m	約50 cm～約1.9 m
ISOMAX 800	約80 cm～約4.7 m	約60 cm～約2.7 m
ISOMAX 1600	約1.15 m～約6.7 m	約90 cm～約3.8 m

■ フラッシュモード別のシャッタースピード

フラッシュモード	シャッタースピード	フラッシュモード	シャッタースピード
☎A	1/30～1/2000秒	☎S	1～または1/8～1/2000秒 ^{※1}
☎A		☎S	1～または1/8～1/2000秒 ^{※1}
☎		☎S	1～または1/4～1/2000秒 ^{※2,3}

※1 [手ブレ補正](P61)の設定によって変わります。

※2 [インテリジェントISO]設定時(P56)

※3 シーンモード(P44)の[スポーツ]/[赤ちゃん1]/[赤ちゃん2]/[ペット]

- ※1、2、3でシャッタースピードが最大1秒になるのは、以下の場合です。
 - ・ [手ブレ補正]が[OFF]のとき
 - ・ [手ブレ補正]設定時に、ブレの量が少なくカメラが判断したとき
- インテリジェントオートモード時のシャッタースピードは判別シーンによって異なります。
- シーンモードでは、シャッタースピードが上表と異なります。
 - ・ [夜景&人物]: 1～または1/8～1/2000秒^{※4}
 - ・ [夜景]: 8～または1/8～1/2000秒^{※4}
 - ・ [キャンドル]: 1～または1/8～1/2000秒^{※4}
 - ・ [星空]: 15秒、30秒、60秒
 - ・ [花火]: 1/4秒、2秒^{※4}
 - ・ その他のシーンモード: 1/8～1/2000秒
- ※4 [手ブレ補正]設定時にブレの量が少なくなると、または[手ブレ補正]が[OFF]のときに最大値のシャッタースピードになります。

お知らせ

- フラッシュに物を近づけると熱や光で変形、変色する場合があります。
- フラッシュ撮影可能範囲外で撮影すると、適正露出にならず、白っぽく撮れる場合や暗くなる場合があります。
- フラッシュ充電中は、フラッシュアイコンが赤に点滅し、シャッターボタンを全押ししても、撮影できません。また、[自動液晶OFF]を設定しているときは、液晶モニターが消灯し、動作表示ランプが点灯します。
- フラッシュ光が十分に届かない被写体はホワイトバランスが合わない場合があります。
- シャッタースピードが速い場合は、フラッシュの効果が十分に得られない場合があります。
- 撮影を繰り返すと、フラッシュの充電に時間がかかる場合があります。アクセス表示が消えてから撮影してください。
- 赤目軽減の効果には個人差があり、被写体までの距離や被写体の人が予備発光を見ていないなどの条件によって、効果が現れにくい場合があります。

近づいて撮る (マクロ撮影)

花などの被写体に近づいて撮りたいときに合わせてください。ズームをもっとも広角(W端)にすると、レンズから5 cmまで接近して撮影できます。

1 ▼(🌸)に傾ける

- マクロ撮影時は[AF🌸]が表示されます。
解除するにはもう一度▼に傾けてください。

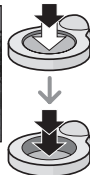

2 撮影する

■ マクロ撮影時のピントの合う範囲

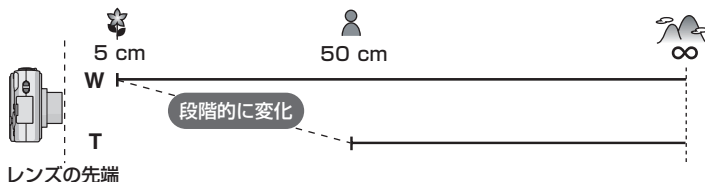

📌 お知らせ

- 三脚を使用し、セルフタイマーを使って撮影することをおすすめします。
- 近距離で撮影する場合は、フラッシュを[📷]にすることをおすすめします。
- 撮影可能範囲外で使用しているときは、フォーカス表示が点灯していても、ピントが合っていない場合があります。
- 被写体が近い場合は、ピントの合っている範囲が非常に狭くなりますので、ピントを合わせたあと、カメラと被写体との距離が変化するとピントが合いにくくなります。
- マクロ撮影時は近距離側を優先するため、被写体が50 cm以上離れている場合は、通常撮影モード時よりピントが合うのに時間がかかります。
- 近距離で撮影する場合は、画像の周辺部の解像度が少し低下する場合がありますが、故障ではありません。

セルフタイマーを使って撮る

1 ◀(☺)に傾ける

2 ▲/▼で時間を選ぶ

- ◀(☺)でも選ぶことができます。

3 [MENU/SET]を押す

- シャッターボタン半押しでも終了できます。
- メニュー画面は約5秒後に消えます。そのとき選択されている項目が自動で選ばれます。

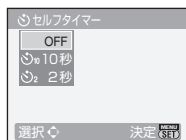

4 シャッターボタンを半押ししてピントを合わせ、全押しして撮影する

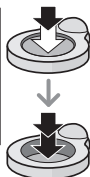

- セルフタイマーランプが点滅し、10秒(または2秒)後に撮影動作が開始されます。
- セルフタイマー動作中に[MENU/SET]を押すと、セルフタイマー設定が解除されます。

セルフタイマーランプ



お知らせ

- セルフタイマーを2秒に設定すると、三脚使用時などシャッターボタンを押したときのカメラブレを防ぐのに便利です。
- 一度に全押しすると、撮影直前にピントを自動的に合わせます。このとき、暗い場所ではセルフタイマーランプが点滅したあと、ピント合わせのためにAF補助光(P61)として明るく点灯することがあります。
- セルフタイマー撮影時は、三脚の使用をおすすめします。
- [連写]の撮影枚数は、3枚に固定されます。
- インテリジェントオートモード時は、2秒に設定できません。
- シーンモードの[自分撮り]時は、10秒に設定できません。
- シーンモードの[高速連写]時は、セルフタイマーの設定はできません。

露出を補正して撮る

被写体と背景の明るさに大きく差がある場合など、適正な露出が得られないときに補正します。



- 1 ▲(☒)に傾け、[☒ 露出補正]を表示させ、◀/▶で露出を補正する

●露出を補正しない場合は、“0 EV”を選んでください。

- 2 [MENU/SET]を押して終了する

●シャッターボタン半押しでも終了できます。



● お知らせ

- EVとは「Exposure Value」の略で、露出量を表す単位です。絞り値またはシャッタースピードが変化するとEVが変化します。
- 露出補正值は、画面左下に表示されます。
- 設定した露出補正值は、電源を[OFF]にしても記憶しています。
- 被写体の明るさによっては、露出補正できない範囲があります。

露出を自動的に変えながら撮る (オートブラケット撮影)

1回シャッターボタンを押すと、露出の補正幅に従って自動的に3枚撮影します。露出が異なる3枚の画像の中から好きな露出の画像を選ぶことができます。

オートブラケット±1 EVの場合

1枚目



±0 EV

2枚目



-1 EV

3枚目

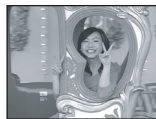

+1 EV

1 ▲()に数回傾け、[]オートブラケットを表示させ、◀/▶で露出の補正幅を設定する



- オートブラケット撮影をしない場合は、「0」(OFF)を選んでください。



2 [MENU/SET]を押して終了する

- シャッターボタン半押しでも終了できます。

お知らせ

- オートブラケットを設定すると、画面に[]が表示されます。
- 露出補正をしてからオートブラケット撮影をする場合は、補正された露出値を基準にして撮影されます。露出が補正されているときは、画面左下に露出補正値が表示されます。
- 電源を[OFF] (パワーセーブモードを含む)にするとオートブラケットの設定が解除されます。
- オートブラケットを設定すると、[オートレビュー]の設定にかかわらずオートレビューされません。(拡大はされません)セットアップメニューで[オートレビュー]の設定はできません。
- 被写体の明るさによっては、オートブラケットで露出補正できない場合があります。
- オートブラケットを設定すると、フラッシュは[]になります。
- オートブラケットを設定すると、連写は解除されます。

撮影シーンに合わせて撮る (SCN1 SCN2 : シーンモード)

被写体や撮影状況に合わせてシーンモードを選択すると、カメラが最適な露出や色調を設定し、シーンに合った撮影ができます。

1 撮影/再生切換スイッチを [fA/📷] にし、[MODE] を押す

2 ▲/▼で[シーンモード1]または[シーンモード2]を選び、[MENU/SET]を押す

- [シーンモード1]、[シーンモード2]にそれぞれよく使うシーンを選んでおくと、すぐに切り換えることができます。

3 ▲/▼/◀/▶でシーンモードを選ぶ

- ズームレバーを回すと、簡単にメニュー画面を切り換えることができます。

4 [MENU/SET]を押して決定する

- 選択したシーンモードの撮影画面になります。



■ i インフォメーションについて

- 手順3でシーンモードを選んだときに[DISPLAY]を押すと、選択されているシーンモードの説明が表示されます。(もう一度押すとシーンモードのメニュー画面に戻ります)

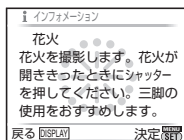

● お知らせ











- シーンモードを変更したい場合は、[MENU/SET]を押したあとに▶に傾けて、上記手順3に戻ります。
- シャッタースピードについては39ページをお読みください。
- シーンモードを変更すると、シーンモードのフラッシュ設定は初期設定に戻ります。
- シーンモードで用途に合わない場面を撮影すると、画像の色合いが変わる場合があります。
- シーンモード時は、カメラが自動で最適に調整するため、[インテリジェントISO]、[ISO感度]、[カラーモード]の設定はできません。

項目	設定・お知らせ
📷 人物 屋間の屋外で、人物を引き立て、肌色を健康的に撮影できます。	撮影のテクニック <ul style="list-style-type: none"> ●ズームの位置はできるだけT側(望遠)にし、被写体までの距離を近くにするるとより効果が出ます。 <hr/> <ul style="list-style-type: none"> ●[ISO感度]は[ISO100]に固定されます。 ●[オートフォーカスモード]の初期設定は[📷]になります。

項目	設定・お知らせ
<p>美肌</p> <p>屋間の屋外で、[人物]より肌の表面を特になめらかに撮影できます。(胸から上を撮りたいときに効果的です)</p>	<p>撮影のテクニック</p> <ul style="list-style-type: none"> ●ズームの位置はできるだけ丁側(望遠)にし、被写体までの距離を近くにするとより効果が出ます。 ●背景などに肌色に近い色をした個所があると、その部分も同時になめらかになります。 ●明るさが不十分なときは、効果がわかりにくい場合があります。 ●[ISO感度]は[ISO100]に固定されます。 ●[オートフォーカスモード]の初期設定は[顔]になります。
<p>自分撮り</p> <p>自分を撮りたいときに合わせてください。</p>	<p>撮影のテクニック</p> <ul style="list-style-type: none"> ●シャッターボタンを半押しして、ピントが合うと、セルフタイマーランプが点灯します。手ブレしないようにしっかりと構えて、シャッターボタンを全押ししてください。 ●セルフタイマーランプが点滅しているときは、ピントが合っていないので、再度シャッターボタンを半押ししてピントを合わせてください。 ●撮影後は自動的にレビューされます。 ●シャッタースピードが遅くなり、手ブレしやすいときは、2秒セルフタイマーの使用をおすすめします。 ●ピントが合う範囲は約30 cm～約70 cmです。 ●選択すると、ズームは自動的にW端の位置へ移動します。 ●セルフタイマーは[OFF]または[2秒]のみの設定です。[2秒]に設定すると、電源を[OFF]にするかシーンモードや撮影モード、再生モードを切り換えるまで、セルフタイマーの[2秒]設定は保持されます。 ●[手ブレ補正]は[MODE2]に固定されます。(P61) ●[オートフォーカスモード]の初期設定は[顔]になります。
<p>風景</p> <p>広がりのある風景を撮影できます。</p>	<ul style="list-style-type: none"> ●ピントが合う範囲は5 m～∞です。
<p>スポーツ</p> <p>スポーツシーンなど、動きの速い場面を撮りたいときに合わせてください。</p>	<ul style="list-style-type: none"> ●5 m以上離れた被写体の撮影に適しています。 ●[インテリジェントISO]が働き、最高ISO感度は [ISO800]になります。



撮影シーンに合わせて撮る (  : シーンモード) (つづき)

項目	設定・お知らせ
 夜景 & 人物 人物とともに背景も見た目に近い明るさに撮影できます。	撮影のテクニック <ul style="list-style-type: none"> ●フラッシュをお使いください。([])に設定できます) ●シャッタースピードが遅くなるため、三脚を使用し、セルフタイマーを使って撮影することをおすすめします。 ●被写体の人に、撮影後約1秒間は動かないように伝えてください。 ●ズームをW端(広角)にして、被写体から約1.5 mほど離れたところから撮影することをおすすめします。 <hr/> <ul style="list-style-type: none"> ●ピントが合う範囲は1.2 m～5 mです。 ●撮影後に、シャッターが閉じたまま(最大約1秒)になることがあります。信号処理のため、異常ではありません。 ●暗い場面で撮影すると、ノイズが目立つことがあります。 ●[オートフォーカスモード]の初期設定は[])になります。
 夜景 夜景を鮮やかに撮影できます。	撮影のテクニック <ul style="list-style-type: none"> ●[手ブレ補正]設定時にブレの量が少ないとき、または[手ブレ補正]が[OFF]のときにシャッタースピードは最大8秒になります。三脚を使用し、セルフタイマーを使って撮影することをおすすめします。 ●ピントが合う範囲は5 m～∞です。 ●撮影後に、シャッターが閉じたまま(最大約8秒)になることがあります。信号処理のため、異常ではありません。 ●暗い場面で撮影すると、ノイズが目立つことがあります。
 料理 レストランなどで、周囲の光に影響されずに料理を自然な色調にします。	<ul style="list-style-type: none"> ●ピントが合う範囲はマクロ撮影と同じになります。 [5 cm(W端時)/50 cm(T端時)～∞]
 パーティー 結婚式や室内でのパーティーなどで撮影したいときに合わせてください。人物とともに背景も見た目に近い明るさに撮影できます。	撮影のテクニック <ul style="list-style-type: none"> ●フラッシュをお使いください。([])または([])に設定できます) ●三脚を使用し、セルフタイマーを使って撮影することをおすすめします。 ●ズームをW端(広角)にして、被写体から約1.5 mほど離れたところから撮影することをおすすめします。 <hr/> <ul style="list-style-type: none"> ●[オートフォーカスモード]の初期設定は[])になります。
 キャンドル ろうそくの光の雰囲気を生かした写真を撮影できます。	撮影のテクニック <ul style="list-style-type: none"> ●フラッシュを使わずに撮影すると、より効果的です。 ●三脚を使用し、セルフタイマーを使って撮影することをおすすめします。 <hr/> <ul style="list-style-type: none"> ●ピントが合う範囲はマクロ撮影と同じになります。 [5 cm(W端時)/50 cm(T端時)～∞] ●[オートフォーカスモード]の初期設定は[])になります。

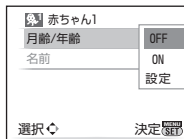

項目	設定・お知らせ
<p>赤ちゃん1/ 赤ちゃん2</p> <p>赤ちゃんの肌を健康的に出し、フラッシュ使用時にはフラッシュの光が通常より弱めに発光します。 [赤ちゃん1]と[赤ちゃん2]のそれぞれに、異なる誕生日や名前を設定できます。これらは、再生時に表示させたり、[文字焼き込み](P70)で撮影画像に焼き込むことができます。</p>	<p>誕生日/名前を設定する</p> <ol style="list-style-type: none"> ▲/▼で[月齢/年齢]または[名前]を選び、▶に傾ける ▲/▼で[設定]を選び、[MENU/SET]を押す 誕生日/名前を入力する 誕生日: ◀/▶:項目(年・月・日)選択、▲/▼:設定、[MENU/SET]:終了 名前: 文字入力の方法については68ページの[タイトル編集]をお読みください。 <ul style="list-style-type: none"> ●誕生日/名前を設定すると、[月齢/年齢]または[名前]は自動で[ON]になります。 ●誕生日/名前が登録されていない場合に[ON]にすると、自動的に設定画面が表示されます。 [MENU/SET]を押して終了する <p>月齢/年齢や名前の表示を解除するには 「誕生日/名前を設定する」の手順2で[OFF]に設定してください。</p> <ul style="list-style-type: none"> ●CD-ROM(付属)のソフトウェア「PHOTOfunSTUDIO-viewer」を使って月齢/年齢や名前をプリントすることができます。 ●誕生日や名前を設定していても[月齢/年齢]または[名前]を[OFF]にしていると月齢/年齢や名前は表示されません。撮影前に[月齢/年齢]または[名前]を[ON]にしてください。 ●ピントが合う範囲はマクロ撮影と同じになります。 [5 cm(W端時)/50 cm(T端時)~∞] ●[インテリジェントISO]が働き、最高ISO感度は[ISO400]になります。 ●起動した場合に約5秒間、月齢/年齢と名前が現在日時とともに画面の左下に表示されます。 ●月齢/年齢が正しく表示されないときは、時計設定または誕生日設定を確認してください。 ●[設定リセット]で誕生日設定と名前設定のリセットができます。 ●[オートフォーカスモード]の初期設定は、[AF]になります。



応用
撮影

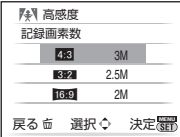
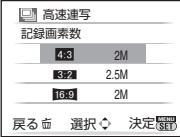

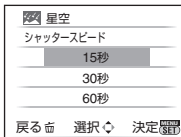

撮影シーンに合わせて撮る (SCN1/SCN2: シーンモード) (つづき)

項目	設定・お知らせ	
🐾 ペット 犬や猫などのペットを撮りたいときに合わせてください。ペットの誕生日や名前を設定できます。これらは再生時に表示させたり、[文字焼き込み] (P70) で撮影画像に焼き込むことができます。	[月齢/年齢]、[名前]については、47ページの[赤ちゃん1]/[赤ちゃん2]をお読みください。 ● [AF補助光]の初期設定は[OFF]になります。 ● [インテリジェントISO]が働き、最高ISO感度は [ISO800]になります。 ● [オートフォーカスマード]の初期設定は、[□]になります。 ● その他のお知らせについては、[赤ちゃん1]/[赤ちゃん2]をお読みください。	
🌅 夕焼け 夕焼けの風景を撮りたいときに合わせてください。赤色を鮮やかに撮影できます。	● [ISO感度]は[ISO100]に固定されます。	
🌙 高感度 薄暗い室内で被写体のブレをおさえて撮影できます。(高感度処理を行い、自動的に[ISO1600]から[ISO6400]の間で変化します)	記録画素数・画像横縦比設定 ▲/▼で記録画素数・画像横縦比を選び、[MENU/SET]を押す ● 記録画素数は3M(4:3)、2.5M(3:2)、2M(16:9)からの選択となります。 ● [クオリティ]は自動で[.]になります。 ● Lサイズ程度のプリントサイズ用として適した画像での撮影が可能です。 ● ピントが合う範囲はマクロ撮影と同じになります。 [5 cm(W端時)/50 cm(T端時)~∞]	
📸 高速連写 高速連写により、すばい動きや決定的瞬間を狙うのに便利です。	記録画素数・画像横縦比設定 1 ▲/▼で記録画素数・画像横縦比を選び、[MENU/SET]を押す ● 記録画素数は2M(4:3)、2.5M(3:2)、2M(16:9)からの選択となります。 2 撮影する ● シャッターボタンを全押ししている間、静止画を連続して撮影します。	

項目	設定・お知らせ
 高速連写 (つづき)	<p>最高連写速度: 約6コマ/秒 連写枚数: 約20枚(内蔵メモリー)、 約20枚~100枚*(カード) ※最大100枚です。</p> <ul style="list-style-type: none"> ●連写速度は、撮影条件によって変化します。 ●連写枚数は、撮影条件やカードの種類またはカードの状態などによって制限されます。 ●フォーマット直後は連写枚数が増加する場合があります。 <hr/> <ul style="list-style-type: none"> ●[クオリティ]は自動で[.]になります。 ●Lサイズ程度のプリントサイズ用として適した画像での撮影が可能です。 ●シャッタースピードは1/8~1/2000秒になります。 ●ピントが合う範囲はマクロ撮影と同じになります。 [5 cm(W端時)/50 cm(T端時)~∞] ●ピント・ズーム・露出・ホワイトバランス・シャッタースピード・ISO感度は、1枚目の設定に固定されます。 ●[ISO感度]は[ISO500]から[ISO800]の間で自動的に調整されます。ただし、シャッタースピードを高速にするため、ISO感度は高めになります。
 星空 星空や暗い被写体を鮮明に撮影できます。	<p>シャッタースピード設定 シャッタースピードを15秒、30秒、60秒から選択します。</p> <p>1 ▲/▼で秒数を選び、[MENU/SET]を押す</p> <ul style="list-style-type: none"> ●クイックメニュー(P20)でも、秒数の変更ができます。 <p>2 撮影する</p> <ul style="list-style-type: none"> ●シャッターボタンを全押しするとカウントダウン画面が表示されます。このとき、本機を動かさないでください。カウントダウンが終了すると、信号処理のために、選択したシャッタースピードと同じ時間「しばらくお待ちください」と表示されます。 ●撮影中に[MENU/SET]を押すと、撮影が中止されます。 <hr/> <p>撮影のテクニック</p> <ul style="list-style-type: none"> ●15秒、30秒、60秒間シャッターが開きます。必ず三脚を使用してください。また、セルフタイマーを使って撮影することをおすすめします。 ●[手ブレ補正]は[OFF]に固定されます。 ●[ISO感度]は[ISO100]に固定されます。



撮影シーンに合わせて撮る (SCN1 SCN2 : シーンモード) (つづき)

項目	設定・お知らせ
<p> 花火</p> <p>夜空に打ち上げられる花火をきれいに撮影できます。</p>	<p>撮影のテクニック</p> <ul style="list-style-type: none"> ● シャッタースピードが遅くなるため、三脚の使用をおすすめします。 ● 被写体までの距離が10 m以上のときに最適です。 ● シャッタースピードは以下ようになります。 <ul style="list-style-type: none"> ・ 手ブレ補正 [OFF] 設定時: 2秒 ・ 手ブレ補正 [MODE 1] または [MODE 2] 設定時: 1/4秒または2秒 (シャッタースピードが2秒になるのは、三脚使用時など、ブレの量が少なくカメラが判断したときのみです) ・ 露出補正をすると、シャッタースピードを変えることができます。 ● AFエリアは表示されません。 ● [ISO感度] は [ISO100] に固定されます。
<p> ビーチ</p> <p>海や空などの青色をより鮮やかにし、強い太陽の下でも人物を暗くせずに撮影できます。</p>	<ul style="list-style-type: none"> ● [オートフォーカスモード] の初期設定は [●] になります。 ● めくれた手で触らないでください。 ● 砂や海水は故障の原因になります。レンズ部や端子部に砂や海水がかからないようにしてください。
<p> 雪</p> <p>スキー場や雪山などの白い雪を白く出すように撮影できます。</p>	<p style="text-align: center;">—</p>
<p> 空撮</p> <p>飛行機の中から窓越しの景色を撮影するとき最適です。</p>	<p>撮影のテクニック</p> <ul style="list-style-type: none"> ● 雲などを撮影する際に、ピントが合いにくい場合は、コントラスト (濃淡) の高いところで半押ししてピントを合わせ、ピントが合った状態のまま、撮りたい被写体に向けて全押しして撮影することをおすすめします。 ● ピントが合う範囲は5 m ~ ∞ です。 ● 離着陸時は電源を [OFF] にしてください。 ● ご使用の際は、乗務員の指示に従ってください。 ● 窓への写り込みにお気をつけください。

動画を撮る (: 動画撮影モード)

1 撮影/再生切換スイッチを [/📷] にし、[MODE] を押す

2 ▲/▼で [動画撮影] を選び、[MENU/SET] を押す

3 シャッターボタンを半押ししてピントを合わせ、全押しして撮影を開始する

- シャッターボタンを全押ししたあと、すぐに離してください。押し続けると、記録開始時の数秒間、音声は録音されません。
- ピントが合うと、フォーカス表示が点灯します。
- ピント・ズームは、撮影を開始したとき(最初のフレーム)の設定に固定されます。
- 本機の内蔵マイクより、音声も同時に記録されます。(音声なしで動画を記録することはできません)

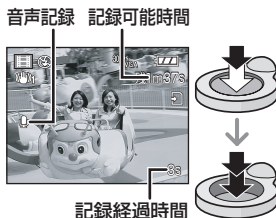

4 シャッターボタンを全押しして撮影を終了する

- 記録途中で内蔵メモリーまたはカードの容量がいっぱいになると、自動的に撮影が終了します。

画像横縦比・画質設定を変更する場合

1 [MENU/SET] を押す

2 ▲/▼で [画像横縦比] を選び、▶に傾ける

3 ▲/▼で項目を選び、[MENU/SET] を押す

4 ▲/▼で [画質設定] を選び、▶に傾ける



動画を撮る (: 動画撮影モード) (つづき)

5 ▲/▼で項目を選び、[MENU/SET]を押す

手順3で  を選択したとき

項目	記録画素数	コマ数
30fps VGA ※	640×480画素	30コマ/秒
10fps VGA ※	640×480画素	10コマ/秒
30fps QVGA	320×240画素	30コマ/秒
10fps QVGA	320×240画素	10コマ/秒

手順3で  を選択したとき

項目	記録画素数	コマ数
30fps 16:9 ※	848×480画素	30コマ/秒
10fps 16:9 ※	848×480画素	10コマ/秒

- 30コマ/秒の場合は、動画をよりなめらかに撮影することができます。
 - 10コマ/秒の場合は、なめらかさには欠けませんが、長時間撮影することができます。
 - [30fps QVGA]は、ファイルサイズが小さいので、メールなどに添付するのに適しています。
- ※内蔵メモリーには記録できません。

6 [MENU/SET]を押してメニューを終了する

- シャッターボタン半押しでも終了できます。

お知らせ

- 記録可能時間については106ページをお読みください。
- 液晶モニターに表示される記録可能時間は、規則正しく減少しない場合があります。
- [画質設定]を[30fps VGA]または[30fps 16:9]に設定している場合は、パッケージなどに「10MB/s」以上の記載がある高速タイプのカードを使用することをおすすめします。
- カードの種類によっては、動画記録後、カードアクセス表示がしばらく出る場合がありますが、異常ではありません。
- 動画を連続で撮影できるのは、最大2GBまでです。画面には、2GBで記録できる最大記録可能時間までしか表示されません。
- 本機で撮影された動画を他機で再生すると、画質や音質が悪くなったり、再生できない場合があります。また、撮影情報が正しく表示されない場合があります。
- 動画撮影モードでは、以下の機能が使えません。
 - ・ [オートフォーカスモード]の 、縦位置検出機能、[手ブレ補正]の[MODE2]
- 本機はマルチメディアカードでの動画撮影には対応していません。

旅行先で便利な機能 (トラベル日付/ワールドタイム)

旅行の経過日数を記録する(トラベル日付)

旅行の出発日を設定しておくで、撮影時に旅行の経過日数(何日目か)が記録されます。記録された経過日数は、再生時に表示させたり、[文字焼き込み](P70)で撮影画像に焼き込むことができます。

- CD-ROM(付属)のソフトウェア「PHOTOfunSTUDIO-viewer-」を使って経過日数をプリントすることができます。

1 セットアップメニューから[トラベル日付]を選び、▶に傾ける

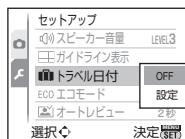

2 ▼で「設定」を選び、[MENU/SET]を押す

3 ▲/▼/◀/▶で出発日(年・月・日)を設定し、[MENU/SET]を押す

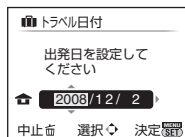

4 ▲/▼/◀/▶で帰着日(年・月・日)を設定し、[MENU/SET]を押す

- 帰着日を設定しない場合は、バー表示の状態ですべて[MENU/SET]を押してください。

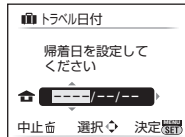

5 [MENU/SET]を押して終了する

6 撮影する

- 経過日数は、トラベル日付の設定後や設定した状態で本機の電源を入れたときなどに、約5秒間表示されます。
- トラベル日付を設定すると、画面右下にが表示されます。

■ トラベル日付を解除するには

現在の日付が帰着日を経過した場合は、自動的に解除されます。途中で解除したい場合は、手順2の画面で[OFF]を選び、[MENU/SET]を2回押してください。

お知らせ

- トラベル日付は、設定された出発日と本機の時計設定の日付により計算されます。ワールドタイム(P54)を旅行先に設定している場合は、旅行先の日付により算出されます。
- 設定したトラベル日付は、電源を[OFF]にしても記憶しています。
- 出発日より前は、オレンジ色で-(マイナス)付きで表示され、日付情報は記録されません。
- 海外旅行などで、出発日以降に旅行先の日付を1日戻した場合、白色で-(マイナス)と表示され、日付情報は記録されます。
- トラベル日付を[OFF]に設定すると、出発日、帰着日を設定していても、経過日数は記録されません。撮影後にトラベル日付を[設定]にしても表示されません。

旅行先で便利な機能 (トラベル日付/ワールドタイム) (つづき)

海外旅行先の日時を記録する(ワールドタイム)

旅行先の時刻を表示し、撮影画像に記録することができます。

- あらかじめ[時計設定](P17)で、現在の時刻を合わせておいてください。

1 セットアップメニューから[ワールドタイム]を選び、▶に傾ける

- お買い上げ時は、「ホームエリアを設定してください」と表示されます。[MENU/SET]を押し、手順3の画面から設定してください。



2 ▼で「ホーム(お住まいの地域)」を選び、[MENU/SET]を押す



3 ◀/▶でお住まいの地域を選んで、[MENU/SET]を押す

- ホームがサマータイム[*◎] (夏時間)を採用している場合は、▲に傾けてください。もう一度傾けると元に戻ります。
- ホームでのサマータイム設定は、現在の日時は進みません。時計設定を1時間進めてください。

現在時刻



GMT(グリニッジ標準時)との時差

4 ▲で[旅行先]を選び、[MENU/SET]で決定する

「旅行先」または「ホーム」の選ばれているほうの時刻を表示します。



5 ◀/▶で旅行先のあるエリアを選択し、[MENU/SET]で決定する

- 旅行先がサマータイム[*◎] (夏時間)を採用している場合は、▲に傾けてください。(時計が1時間進みます)もう一度▲に傾けると元に戻ります。

現地時刻

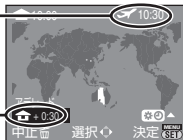

ホームとの時差

6 [MENU/SET]を押してメニューを終了する

お知らせ

- 旅行から戻ったら、手順1, 2, 3の操作を行って、設定をホームに戻してください。
- すでにホームを設定している場合は、旅行先のみ変更してお使いください。
- 画面に表示されるエリアで旅行先が見つからない場合は、ホームエリアからの時差を参考に設定してください。
- 旅行先で撮影された画像には、再生時、画面に[✈]が表示されます。

撮影メニューを使う

撮影メニューの設定方法はP19へ

項目	設定・お知らせ															
記録画素数 記録画素数を設定します。 画素数が多いほど、大きな用紙にプリントしても鮮明な画像になります。	使えるモード: TA SCN1 SCN2															
	画像横縦比: [4:3]のとき	<table border="1"> <thead> <tr> <th>項目</th> <th>記録画素数</th> </tr> </thead> <tbody> <tr> <td>10M (10M)</td> <td>3648×2736画素</td> </tr> <tr> <td>7M (7M EZ)*</td> <td>3072×2304画素</td> </tr> <tr> <td>5M (5M EZ)</td> <td>2560×1920画素</td> </tr> <tr> <td>3M (3M EZ)</td> <td>2048×1536画素</td> </tr> <tr> <td>2M (2M EZ)*</td> <td>1600×1200画素</td> </tr> <tr> <td>0.3M (0.3M EZ)</td> <td>640×480画素</td> </tr> </tbody> </table>	項目	記録画素数	10M (10M)	3648×2736画素	7M (7M EZ)*	3072×2304画素	5M (5M EZ)	2560×1920画素	3M (3M EZ)	2048×1536画素	2M (2M EZ)*	1600×1200画素	0.3M (0.3M EZ)	640×480画素
	項目	記録画素数														
	10M (10M)	3648×2736画素														
	7M (7M EZ)*	3072×2304画素														
	5M (5M EZ)	2560×1920画素														
	3M (3M EZ)	2048×1536画素														
	2M (2M EZ)*	1600×1200画素														
	0.3M (0.3M EZ)	640×480画素														
	画像横縦比: [3:2]のとき	<table border="1"> <thead> <tr> <th>項目</th> <th>記録画素数</th> </tr> </thead> <tbody> <tr> <td>9M (9M)</td> <td>3648×2432画素</td> </tr> <tr> <td>6M (6M EZ)*</td> <td>3072×2048画素</td> </tr> <tr> <td>4.5M (4.5M EZ)</td> <td>2560×1712画素</td> </tr> <tr> <td>2.5M (2.5M EZ)</td> <td>2048×1360画素</td> </tr> </tbody> </table>	項目	記録画素数	9M (9M)	3648×2432画素	6M (6M EZ)*	3072×2048画素	4.5M (4.5M EZ)	2560×1712画素	2.5M (2.5M EZ)	2048×1360画素				
	項目	記録画素数														
	9M (9M)	3648×2432画素														
6M (6M EZ)*	3072×2048画素															
4.5M (4.5M EZ)	2560×1712画素															
2.5M (2.5M EZ)	2048×1360画素															
画像横縦比: [16:9]のとき	<table border="1"> <thead> <tr> <th>項目</th> <th>記録画素数</th> </tr> </thead> <tbody> <tr> <td>7.5M (7.5M)</td> <td>3648×2056画素</td> </tr> <tr> <td>5.5M (5.5M EZ)*</td> <td>3072×1728画素</td> </tr> <tr> <td>3.5M (3.5M EZ)</td> <td>2560×1440画素</td> </tr> <tr> <td>2M (2M EZ)</td> <td>1920×1080画素</td> </tr> </tbody> </table>	項目	記録画素数	7.5M (7.5M)	3648×2056画素	5.5M (5.5M EZ)*	3072×1728画素	3.5M (3.5M EZ)	2560×1440画素	2M (2M EZ)	1920×1080画素					
項目	記録画素数															
7.5M (7.5M)	3648×2056画素															
5.5M (5.5M EZ)*	3072×1728画素															
3.5M (3.5M EZ)	2560×1440画素															
2M (2M EZ)	1920×1080画素															
	※インテリジェントオートモード時は設定できません。															
	<ul style="list-style-type: none"> ●EZとは「Ex. optical Zoom」の略で、EX光学ズームを表します。 ●デジタル画像は画素という点が集まって作られています。画素が多いと大きな用紙にプリントしたときやパソコンの画面で見たとときでも、きめ細かな画像になります。 															
	<div style="display: flex; align-items: center;">  <div style="margin-left: 10px;"> <p>画素が多い (きめ細かい)</p> <p>画素が少ない (粗い)</p> </div> </div>															
	※画像は効果を説明するためのイメージです。															
	<ul style="list-style-type: none"> ●画像横縦比を変更したときは、記録画素数をもう一度設定してください。 ●シーンモードの[高感度]または[高速連写]では、EX光学ズームが働きませんので、記録画素数の[EZ]は表示されません。 ●被写体や撮影状況によってはモザイク状になることがあります。 ●記録可能枚数については、106ページをお読みください。 															

撮影メニューを使う (つづき)



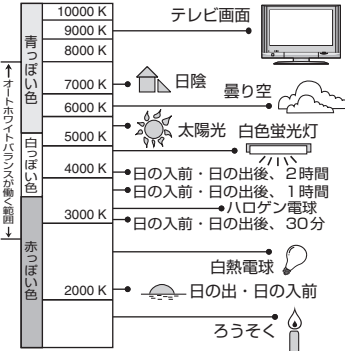



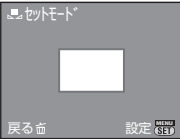
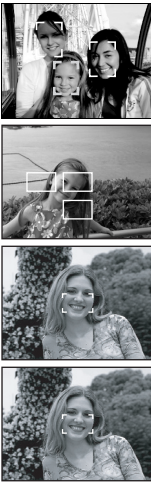







項目	設定・お知らせ
<p>クオリティ</p> <p>画像を保存するときの圧縮率を設定します。</p>	<p>使えるモード: </p> <p>[Fine]: ファイン(画質を優先するとき) [Standard]: スタンダード(標準画質で、画素数を変えずに記録枚数を増やすとき)</p> <p>.....</p> <p>●記録可能枚数については、106ページをお読みください。</p>
<p>画像横縦比</p> <p>プリントや再生方法に合わせて、画像の横縦比を選択できます。</p>	<p>使えるモード: </p> <p>[4:3]: 4:3テレビの横縦比 [3:2]: 一般のフィルムカメラの横縦比 [16:9]: ハイビジョンテレビなどの横縦比</p> <p>[4:3] 設定時 [3:2] 設定時(静止画のみ) [16:9] 設定時</p>  <p>.....</p> <p>●プリント時に端が切れることがありますので、事前にご確認ください。(P99)</p>
<p>ISO インテリジェントISO</p> <p>被写体の動きと明るさに応じて最適なISO感度とシャッタースピードをカメラが自動的に設定して、被写体のブレをおさえます。</p>	<p>使えるモード: </p> <p>[OFF]、[ISOMAX 400]、[ISOMAX 800]、[ISOMAX 1600]</p> <ul style="list-style-type: none"> ●ISO感度の上限を設定できます。 ●ISO感度を高い数値に設定するほど、被写体ブレをおさえる効果が得られますが、ノイズは増加します。 <p>.....</p> <ul style="list-style-type: none"> ●フラッシュで撮影できる範囲については、39ページをお読みください。 ●明るさや被写体の動きの速さによっては、被写体ブレをおさえられない場合があります。 ●動いている被写体が小さいときや動いている被写体が画面の端にあるとき、シャッターボタンを全押しした瞬間に被写体が動き出したときは、動きを検出できないことがあります。 ●ノイズが気になるときは、最高ISO感度を低くするか、[カラーモード]を[ナチュラル]にして撮影することをおすすめします。(P60)

項目	設定・お知らせ																				
<p>[ISO] ISO感度</p> <p>光に対する感度(ISO感度)を設定できます。数値を高く設定すると、暗い場所でも明るく撮ることができます。</p>	<p>使えるモード: </p> <p>[AUTO]、[100]、[200]、[400]、[800]、[1600]</p> <table border="1" data-bbox="298 311 888 445"> <thead> <tr> <th>ISO感度</th> <th>100</th> <th>←</th> <th>→</th> <th>1600</th> </tr> </thead> <tbody> <tr> <td>撮影場所(おすすめ)</td> <td>明るいとき(屋外)</td> <td></td> <td></td> <td>暗いとき</td> </tr> <tr> <td>シャッタースピード</td> <td>遅くなる</td> <td></td> <td></td> <td>速くなる</td> </tr> <tr> <td>ノイズ</td> <td>少ない</td> <td></td> <td></td> <td>多い</td> </tr> </tbody> </table> <ul style="list-style-type: none"> • [AUTO]を選ばず、明るさに応じて最大[ISO400](フラッシュ使用時は[ISO1000])までの範囲で自動設定します。 • シーンモードの[高感度]では、自動的に[ISO1600]から[ISO6400]の間で変化します。 • [インテリジェントISO]設定時は、使用できません。([]が表示されます) • ノイズが気になるときは、ISO感度を低くするか、[カラーモード]を[ナチュラル]にして撮影することをおすすめします。(P60) 	ISO感度	100	←	→	1600	撮影場所(おすすめ)	明るいとき(屋外)			暗いとき	シャッタースピード	遅くなる			速くなる	ノイズ	少ない			多い
ISO感度	100	←	→	1600																	
撮影場所(おすすめ)	明るいとき(屋外)			暗いとき																	
シャッタースピード	遅くなる			速くなる																	
ノイズ	少ない			多い																	
<p>[WB] ホワイトバランス</p> <p>太陽光や白熱灯下など、白色が赤みがかったり青みがかったりする場面、光源に合わせて見た目に近い白色に調整します。</p>	<p>使えるモード: </p> <p>[AWB]: 自動調整 : 晴天の屋外での撮影時 : 曇りの屋外での撮影時 : 屋外の晴天下の日陰での撮影時 : 白熱灯下での撮影時 : [SET]で設定した値を使用 SET]: 手動で設定</p> <ul style="list-style-type: none"> • 蛍光灯下では、その種類によって最適なホワイトバランスは異なりますので、[AWB]または[SET]をご使用ください。 <p>オートホワイトバランスについて</p> <p>撮影時の状況によっては、画像が赤っぽくなったり、青っぽくなったり、青っぽくなったり、赤っぽくなったり、光源が複数の場合や白に近い色がない場合、オートホワイトバランスが正常に働かない場合があります。この場合は、ホワイトバランスを[AWB]以外に設定して調整してください。</p>  <p>↑ オートホワイトバランスが変動 ↓</p> <ul style="list-style-type: none"> 10000 K: テレビ画面 9000 K: 青っぽい色 8000 K: 青っぽい色 7000 K: 日陰 6000 K: 曇り空 5000 K: 太陽光 4000 K: 白色蛍光灯 3000 K: 日の入前・日の出後、2時間 日の入前・日の出後、1時間 →ハロゲン電球 2000 K: 日の入前・日の出後、30分 白熱電球 ろうそく 																				







撮影メニューを使う (つづき)

項目	設定・お知らせ
<p>[WB] ホワイトバランス (つづき)</p>	<p>手動で設定する</p> <ol style="list-style-type: none"> [SET] を選び、[MENU/SET] を押す 白い紙など白いものだけを枠内に写し、[MENU/SET] を押す 設定後、[SET] を選ぶ  <p>●電源を[OFF]にしても設定したホワイトバランスは記憶されます。(シーンモードを変更すると、ホワイトバランスは[AWB]に戻ります)</p>
<p>[AF] オートフォーカスモード</p> <p>被写体の位置や数に応じて、ピントの合わせかたを選択できます。</p>	<p>使えるモード: [SCN1] [SCN2] [AF]</p> <p>[AF] (顔認識): 人の顔を自動的に検知します。(最大15個) 認識された顔がどの位置にあっても、顔にピントや露出を合わせることができます。</p>  <p>[9点] (9点): 最大9点までピントを合わせることができます。被写体が中央にない場合に有効です。</p> <p>[1点高速]: 中央のAFエリア内に高速でピントを合わせます。</p> <p>[1点]: 中央のAFエリア内にピントを合わせます。</p> <p>●[AF] について 黄色: シャッターボタンを半押しし、ピントが合うと緑色に変わります。 白色: 複数の顔を認識すると表示されます。黄色のAFエリア枠内の顔と同じ距離にある顔にはピントが合います。</p> <p>●以下の場合など、撮影状況によっては、顔認識機能が働かず、顔が検知できないことがあります。その際、オートフォーカスモードは[9点]に切り換わります。</p> <ul style="list-style-type: none"> 顔が正面を向いていない/傾いている/極端に明るいまたは暗い/サングラスなどで隠れている/小さく写っている 顔の陰影が少ない 動きが速い 被写体が人物以外である 手ブレしている デジタルズーム使用時

撮影メニューの設定方法はP19へ

項目	設定・お知らせ														
<p> オートフォーカスモード (つづき)</p>	<p>[AF]について</p> <ul style="list-style-type: none"> ●他のオートフォーカスモードより速くピントを合わせることができます。 ●シャッターボタンを半押しすると、ピントが合う前の状態で画像が一瞬静止することがありますが、故障ではありません。 <hr/> <ul style="list-style-type: none"> ●AFエリアが複数(最大9個)点灯した場合は、点灯したすべてのAFエリアにピントが合っています。ピントを合わせる位置を決めて撮影したいときは、設定を[AF]または[AF]に切り換えてください。 ●[AF]に設定している場合は、ピントが合うまでAFエリアは表示されません。 ●人物以外の被写体をカメラが誤って顔と認識する場合は、オートフォーカスモードを[AF]以外に設定してください。 ●シーンモードの[花火]ではオートフォーカスモードの設定はできません。 ●シーンモードの[夜景]、[料理]、[星空]、[空撮]、動画撮影モードでは[AF]に設定できません。 														
<p>QAF クイックAF</p> <p>カメラのブレが小さくなると、カメラが自動的にピント合わせを行い、シャッターボタンを押した際のピント合わせが速くなります。シャッターチャンスを逃したくないときなどに有効です。</p>	<p>使えるモード:   </p> <p>[OFF]、[ON]</p> <ul style="list-style-type: none"> ●[ON]に設定すると、画面に[QAF]が表示されます。 														
<p>[C] 連写</p> <p>シャッターボタンを押している間、連続して撮影します。撮影後にお気に入りの画像を選んでください。</p>	<p>使えるモード:    </p> <table border="1" data-bbox="298 1006 888 1178"> <thead> <tr> <th></th> <th>[OFF]</th> <th>[C] (通常)</th> <th>[C] (フリー)</th> </tr> </thead> <tbody> <tr> <td>連写速度</td> <td>—</td> <td>2.5コマ/秒*</td> <td>約2コマ/秒</td> </tr> <tr> <td rowspan="2">連写枚数</td> <td></td> <td>最大3コマ</td> <td rowspan="2">内蔵メモリー/カードの空き容量による</td> </tr> <tr> <td></td> <td>最大5コマ</td> </tr> </tbody> </table> <p>※カードの転送速度に関係なく、連写速度は一定です。</p> <ul style="list-style-type: none"> ●上記の連写速度は、シャッタースピードが1/60より速く、フラッシュを発光させないときの値です。 		[OFF]	[C] (通常)	[C] (フリー)	連写速度	—	2.5コマ/秒*	約2コマ/秒	連写枚数		最大3コマ	内蔵メモリー/カードの空き容量による		最大5コマ
	[OFF]	[C] (通常)	[C] (フリー)												
連写速度	—	2.5コマ/秒*	約2コマ/秒												
連写枚数		最大3コマ	内蔵メモリー/カードの空き容量による												
		最大5コマ													

撮影メニューを使う (つづき)

項目	設定・お知らせ
<p> 連写 (つづき)</p>	<ul style="list-style-type: none"> ● フリー連写について <ul style="list-style-type: none"> ・途中から連写速度が遅くなります。遅くなるタイミングは、カードの種類、記録画素数、クオリティによって変化します。 ・内蔵メモリーまたはカードの容量がいっぱいになるまで撮影できません。 ●ピントは1枚目で固定されます。 ●設定時、1枚目の露出、ホワイトバランスに固定されます。 設定時、1枚ごとに露出、ホワイトバランスを調整します。 ●セルフタイマー使用時の連写設定は、3枚に固定されます。 ●屋内外など明暗差の大きい場所(風景)で動きのある被写体を追いつながら撮影した場合、露出が安定するまでに時間がかかる場合があります。このときに連写を行うと、最適な露出にならないことがあります。 ●暗いところやISO感度が高い場合など、撮影環境によっては、連写速度(コマ/秒)が遅くなる場合があります。 ●連写設定は、電源を[OFF]にしても記憶しています。 ●内蔵メモリーで連写を行った場合は、書き込みに時間がかかります。 ●連写を設定すると、フラッシュはになります。 ●連写を設定すると、オートブラケットは解除されます。
<p> デジタルズーム</p> <p>光学ズーム、またはEX光学ズームよりも、さらに拡大することができます。</p>	<p>使えるモード: </p> <p>[OFF]、[ON]</p> <ul style="list-style-type: none"> ●詳しくは、31ページをお読みください。 ●ズーム時に手ブレが気になるときは、手ブレ補正を[MODE1]に設定することをおすすめします。
<p>ぬカラーモード</p> <p>画像をくっきりしたり、柔らかくする、またはセピア色にするなど、色の効果を設定します。</p>	<p>使えるモード: </p> <p>[標準]: 標準的な設定 [ナチュラル]: 柔らかい画像 [ヴィヴィッド]: くっきりとした画像 [白黒]: 白黒画像 [セピア]: セピア色の画像 [クール]: 青っぽい画像 [ウォーム]: 赤っぽい画像</p> <ul style="list-style-type: none"> ●暗い場面で撮影すると、ノイズが目立つことがあります。ノイズが気になる場合は[ナチュラル]に設定してください。 ●インテリジェントオートモード時は[クール]または[ウォーム]の設定はできません。また、動画撮影モード時は[ナチュラル]または[ヴィヴィッド]の設定はできません。 ●各撮影モードで、それぞれ別に設定することができます。

撮影メニューの設定方法はP19へ

項目	設定・お知らせ
<p>Ⓜ手ブレ補正</p> <p>撮影時の手ブレを感知して、カメラが自動的に補正し、ブレの少ない画像を撮ることができます。</p>	<p>使えるモード: IA SCN1 SCN2 ☒</p> <p>[OFF]</p> <p>[MODE1]: 撮影モード時、常に手ブレを補正します。 [MODE2]: シャッターボタンを押すと手ブレを補正します。</p> <hr/> <ul style="list-style-type: none"> ●以下の場合、手ブレ補正が効きにくくなる場合があります。 <ul style="list-style-type: none"> ・手ブレが大きいとき、ズーム倍率が高いとき ・デジタルズーム領域 ・動きのある被写体を追いつながら撮影するとき ・室内や薄暗い場所での撮影で、シャッタースピードが遅くなるとき <p>シャッターボタンを押し込む際は、手ブレにお気をつけください。</p> <ul style="list-style-type: none"> ●シーンモードの[自分撮り]では[MODE2]、シーンモードの[星空]では[OFF]に固定されます。 ●インテリジェントオートモード時は、[OFF]に設定できません。 ●動画撮影モード時は、[MODE2]に設定できません。
<p>AF*AF補助光</p> <p>撮影場所が暗くピントが合いにくいときに、光を当ててピントを合わせやすることができます。</p>	<p>使えるモード: SCN1 SCN2 ☒</p> <p>[OFF]: 点灯しません。 [ON]: 暗い場所での撮影時、シャッターボタン半押しでAF補助光ランプが点灯します。 (大きなAFエリアが表示されます)</p> <hr/> <ul style="list-style-type: none"> ●補助光の有効距離は1.5 mです。 ●暗闇で動物を撮るときなど、暗い場所でAF補助光ランプを光らせたくない場合は、[OFF]に設定してください。このとき、ピントは合いにくくなります。 <div style="text-align: right;"> <p>AF補助光 ランプ</p>  </div>
<p>⌚時計設定</p> <p>年・月・日・時刻を設定、または変更することができます。</p>	<p>セットアップメニューの[時計設定]と同じ機能です。</p>

画像を並べて再生する (2画面再生)

撮影した画像を2枚並べて表示して、比較することができます。

1 撮影/再生切換スイッチを にし、
[MODE] を押す

2 ▲/▼で [2画面再生] を選び、
[MENU/SET] を押す

●撮影した画像が1枚以下の場合、[2画面再生] を選択できません。

3 ▲/▼/◀/▶ で画像を選ぶ

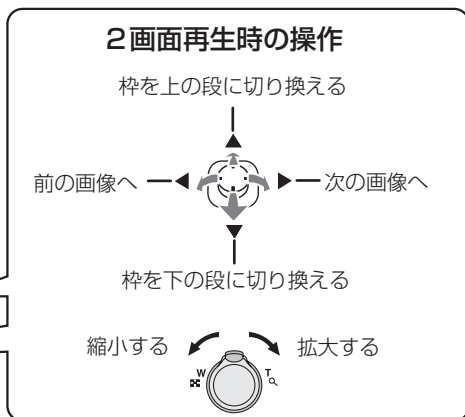
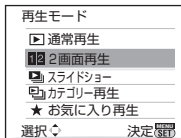

- 倍率を変えると、約1秒間ズーム位置表示が表示され、▲/▼/◀/▶で拡大部分の位置を移動させることができます。
- 同じ画像を同時に表示することはできません。
- 2画面再生時、[前]を押すと選択している画像を削除できます。

4 [MENU/SET] を押して2画面再生を終了する

●選択していた画像を1画面再生(通常再生)します。

お知らせ

- [回転表示]を[ON]に設定すると、本機を縦に構えて撮影した画像や、回転させた画像は縦向きに表示されます。

再生モード: 

▲/▼/◀/▶はジョイスティックの上下左右を表しています

画像を順番に再生する (スライドショー)

撮影した画像を音楽に合わせて一定間隔で順番に再生することができます。また、カテゴリーで分類した画像や、お気に入り設定した画像のみをスライドショーで再生することもできます。テレビに接続して画像を見るときにおすすめの再生方法です。

1 撮影/再生切換スイッチを  にし、[MODE] を押す



2 ▲/▼で [スライドショー] を選び、[MENU/SET] を押す

3 ▲/▼で項目を選び、[MENU/SET] を押す

- [お気に入り] は再生メニューの [お気に入り] (P76) が [ON] で設定済みの画像があるときのみ、選択できます。

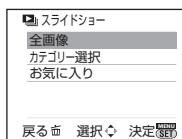

手順3で [全画像]、[お気に入り] 選択時

4 ▲で [開始] を選び、[MENU/SET] を押す

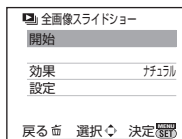

5 ▼に傾けてスライドショーを終了する

- スライドショーを終了すると、通常再生になります。

手順3で [カテゴリー選択] 選択時

4 ▲/▼/◀/▶でカテゴリーを選び、[MENU/SET] を押す

- カテゴリーの詳細については65ページをお読みください。

5 ▲で [開始] を選び、[MENU/SET] を押す



6 ▼に傾けてスライドショーを終了する

- スライドショーを終了すると、通常再生になります。



応用
再生

画像を順番に再生する (スライドショー) (つづき)

■ スライドショー中の操作

再生中に表示されるカーソルは、▲/▼/◀/▶に対応しています。

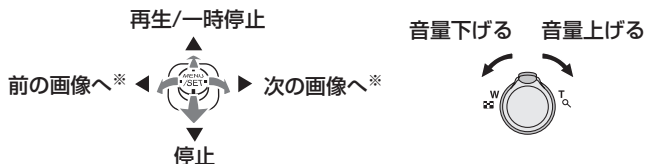

※一時停止中のみ操作できます。

- [◀]を押すと、メニュー画面に戻ります。

■ スライドショーの設定を変更する

スライドショーのメニュー画面で[効果]または[設定]を選ぶと、スライドショー再生時の設定を変更することができます。

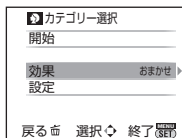

[効果]

画像切り換え時の画面効果、音楽効果を選ぶことができます。

[ナチュラル]、[スロー]、[スウィング]、[アーバン]、[OFF]、[おまかせ]

● [アーバン]を選んだときは、画面効果として画像が白黒になることがあります。

- [おまかせ]は、[カテゴリー選択]選択時のみ使用できます。カテゴリーごとにおすすめの効果で再生します。

[設定]

再生間隔やリピートを設定できます。

項目	設定
[再生間隔]	1 秒、2 秒、3 秒、5 秒
[リピート]	ON、OFF
[音楽]	ON、OFF

- [再生間隔]は、[効果]を[OFF]に設定しているときのみ設定できます。
- [音楽]は、[効果]を[OFF]に設定していると、選択できません。

お知らせ

- スライドショーでは動画再生できません。
- 音楽効果を追加することはできません。

画像を選んで再生する (カテゴリー再生/お気に入り再生)

カテゴリー再生

シーンモードなどのカテゴリー(人物・風景・夜景など)を検索し、各カテゴリーごとに画像を分類します。各カテゴリーごとに再生することができます。

- 1 撮影/再生切換スイッチを にし、[MODE] を押す
- 2 ▲/▼で [カテゴリー再生] を選び、[MENU/SET] を押す
- 3 ▲/▼/◀/▶でカテゴリーを選び、
[MENU/SET] を押す

- 画像が見つかったカテゴリーのアイコンが青になります。
- 画像ファイルが多い場合は、検索に時間がかかることがあります。
- 検索中に [前] を押すと、途中で検索が中止されます。
- 分類されるカテゴリーは以下のとおりです。



カテゴリー	シーンモードなどの撮影情報
	人物、i人物、美肌、自分撮り、夜景&人物、i夜景&人物、赤ちゃん
	風景、i風景、夕焼け、空撮
	夜景&人物、i夜景&人物、夜景、i夜景、星空
	スポーツ、パーティー、キャンドル、花火、ビーチ、雪、空撮
	赤ちゃん

カテゴリー	シーンモードなどの撮影情報
	ペット
	料理
	トラベル日付
	動画

お気に入り再生

[お気に入り]設定(P76)した画像を再生することができます。([お気に入り]が[ON]で設定済みの画像があるときのみ)

- 1 撮影/再生切換スイッチを にし、[MODE] を押す
- 2 ▲/▼で [お気に入り再生] を選び、[MENU/SET] を押す

お知らせ

- 再生メニューは [画像回転]、[回転表示]、[DPOFプリント]、[プロテクト]のみ使えます。

動画を見る

◀/▶で動画アイコン([^{30FPS}QVGA]など)が付いた画像を選び、▲に傾けて再生する

- 再生を開始すると、画面右上に再生経過時間が表示されます。

例) 1時間20分30秒のとき: 1h20m30s

動画再生アイコン
動画アイコン



動画記録時間

■ 動画再生中の操作

再生中に表示されるカーソルは、▲/▼/◀/▶に対応しています。

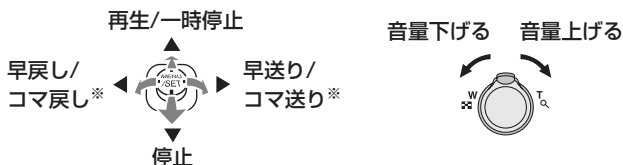

※一時停止中のみ操作できます。

📌 お知らせ

- 本機で再生できるファイル形式は QuickTime Motion JPEG です。
- 本機で撮影した動画をパソコンで再生する場合は CD-ROM(付属)のソフトウェア「QuickTime」をご使用ください。
- パソコンや他機で記録された QuickTime Motion JPEG ファイルは本機で再生できない場合があります。
- 他機で撮影された動画を再生すると、画質が粗くなったり、再生できない場合があります。
- 大容量のカードを使用したとき、早戻しが遅くなる場合があります。

再生モード: 

▲/▼/◀/▶ はジョイスティックの上下左右を表しています

再生メニューを使う

撮影した画像の回転表示やプロテクト設定など、いろいろな再生機能を使うことができます。

- [文字焼き込み]、[リサイズ]、[トリミング]または[横縦比変換]は、編集した画像を新しく作成します。内蔵メモリーまたはカードの空き容量がない場合、新しい画像を作成することができませんので、容量に余裕があることを確認してから画像の編集を行うことをおすすめします。

CAL カレンダー検索

撮影した日付ごとに画像を表示させることができます。

再生メニューの設定方法はP19へ

1 再生メニューから[カレンダー検索]を選ぶ

- ズームレバーを  (W) 側に数回回しても、カレンダー検索表示画面にできます。(P33)

2 ▲/▼/◀/▶ で再生する日付を選ぶ

▲/▼ : 月を選択

◀/▶ : 日を選択

- 撮影した画像が1枚もない月は表示されません。



3 [MENU/SET] を押して、選択した日付に撮影された画像を表示する

-  を押すと、カレンダー検索表示画面に戻ります。



4 ▲/▼/◀/▶ で画像を選び、[MENU/SET] を押す

- 選択されていた画像が表示されます。

お知らせ

- はじめに選ばれる日付は、再生画面で選んでいた画像の撮影日になります。
- 同じ日付で複数の撮影画像がある場合は、その日の最初に撮影された画像が表示されます。
- カレンダーの表示できる範囲は、2000年1月から2099年12月までです。
- [時計設定]を行わずに撮影した場合、2008年1月1日に表示されます。
- [ワールドタイム]で旅行先を設定して撮影された画像は、旅行先の日時でカレンダー表示されます。

応用・再生

再生メニューを使う (つづき)

タイトル編集

撮影画像に文字(コメント)を登録しておくことができます。登録後、[文字焼き込み] (P70)で撮影画像に焼き込むことができます。(ひらがな、カタカナ、英数字、記号のみ入力できます)

1 再生メニューから[タイトル編集]を選ぶ

2 ▲/▼で[1枚設定]または[複数設定]を選び、[MENU/SET]を押す

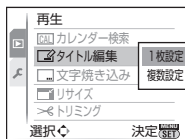

3 画像を選び、[MENU/SET]で設定する

- シーンモードの[赤ちゃん1]/[赤ちゃん2]、[ペット]の名前設定や[タイトル編集]で、すでに文字が登録されている画像には が表示されます。

[複数設定] 選択時

[DISPLAY]を押して設定(繰り返す)し、[MENU/SET]を押して決定する

- もう一度[DISPLAY]を押すと設定が解除されます。
- [複数設定]でのタイトルの変更、削除はできません。

[1枚設定]

[複数設定]



◀/▶で選びます。



▲/▼/◀/▶で選びます。

4 ▲/▼/◀/▶で文字を選び、[MENU/SET]で入力する

- 文字入力例は、次のページをお読みください。
- [DISPLAY]を押すと、**かな**(ひらがな)、**カタ**(カタカナ)、**A**/**a**(アルファベット)、**&T**(記号/数字)に文字を切り替えることができます。
- 入力位置のカーソルは、で左に、で右に移動できます。
- 空白を入れたいときは[スペース]、入力した文字を削除したいときは[削除]にカーソルを合わせ、[MENU/SET]を押してください。
- 文字入力の途中で編集を中止したい場合、を押してください。
- 入力できる文字数は以下のとおりです。
 - ・**かな**/**カタ**: 最大15文字
 - ・**A**/**a**/**&T***: 最大30文字
 - * ****、**[**、**]**、**{**、**}**、**-**、**[歳]**、**[カ]**、**[月]**、**[日]**は最大15文字です。

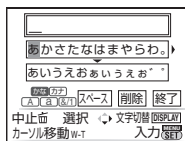

再生メニューの設定方法はP19へ

5 ▲/▼/◀/▶で[終了]にカーソルを合わせ、[MENU/SET]を押して入力を終了する

6 [◀]を押してメニュー画面に戻る※
※ [複数設定] 選択時は、自動的にメニュー画面に戻ります。
● [MENU/SET]を押してメニューを終了します。

■ タイトルを削除する([1枚設定]時のみ)

- 1 [1枚設定](P68)選択時の手順4ですべての文字を削除して[終了]を選び、[MENU/SET]を押す
- 2 [◀]を押す
- 3 [MENU/SET]を押してメニューを終了する

文字入力例

「パリ」と入力する場合:

- 1 [DISPLAY]を押し、カナに切り替える
- 2 ◀/▶で「ハ」にカーソルを合わせる
- 3 ▼で下の段に移動し、◀/▶で「ハ」にカーソルを合わせたあと、[MENU/SET]を押す
- 4 ◀/▶で「°」にカーソルを合わせたあと、[MENU/SET]を押し、「パ」にする
- 5 ▲に傾けて上の段に戻り、◀/▶で「ラ」にカーソルを合わせる
- 6 ▼で下の段に移動し、◀/▶で「リ」にカーソルを合わせたあと、[MENU/SET]を押す

🗨️ お知らせ

- 登録した文字数が多い場合、文字はスライドして表示されます。
- シーンモードの[赤ちゃん1]/[赤ちゃん2]、[ペット]の名前も、手順4以降の操作で登録できます。
- シーンモードの[赤ちゃん1]/[赤ちゃん2]、[ペット]の名前と[タイトル編集]を同時に登録することはできません。
- CD-ROM(付属)のソフトウェア「PHOTOfunSTUDIO-viewer-」を使って、文字(コメント)をプリントすることができます。
- [複数設定]で一度に設定できるのは50枚までです。
- 他機で撮影された画像はタイトル編集できません。



応用
再生

再生メニューを使う (つづき)

 文字焼き込み

撮影した画像に、撮影日時、月齢 / 年齢、トラベル日付、タイトルを焼き込むことができます。Lサイズでプリントする場合に適しています。(記録画素数が[3M]より大きい画像はリサイズされます)

1 再生メニューから[文字焼き込み]を選ぶ

2 ▲/▼で[1枚設定]または[複数設定]を選び、[MENU/SET]を押す

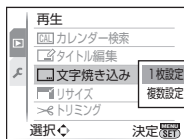

3 画像を選び、[MENU/SET]で設定する

- 文字焼き込みされた画像には、画面にが表示されます。

[複数設定]選択時

[DISPLAY]を押して設定(繰り返す)し、[MENU/SET]を押して決定する

- もう一度[DISPLAY]を押すと設定が解除されます。

[1枚設定]

[複数設定]



◀/▶で選びます。 ▲/▼/◀/▶で選びます。

4 ▲/▼/◀/▶で[撮影日時]、[月齢/年齢]、[トラベル日付]または[タイトル]を選び、[MENU/SET]を押してそれぞれの項目を設定する

[撮影日時]

日付:年月日を焼き込みます。
日時:年月日時分を焼き込みます。

[トラベル日付]

[ON]に設定すると、トラベル日付を焼き込みます。

[月齢/年齢](P47)

[ON]に設定すると、月齢/年齢を焼き込みます。

[タイトル]

シーンモードの[赤ちゃん1]/[赤ちゃん2]、[ペット]の名前設定や[タイトル編集]で文字が登録された画像に文字を焼き込みます。

5 [MENU/SET] を押す

- 記録画素数が[3M]より大きい画像に文字焼き込みを行う場合は、以下のように記録画素数が小さくなります。
 - ・ 10M / 7M / 5M → 3M (4:3)
 - ・ 9M / 6M / 4.5M → 2.5M (3:2)
 - ・ 7.5M / 5.5M / 3.5M → 2M (16:9)
- 画像は少し粗くなります。

6 ▲で[はい]を選び、[MENU/SET]を押す

- 記録画素数が[3M]以下で撮影された画像の場合はリサイズされませんので、「新規保存しますか?」のメッセージだけが表示されます。

7 [◀]を押してメニュー画面に戻る※

- ※ [複数設定] 選択時は、自動的にメニュー画面に戻ります。
- [MENU/SET]を押してメニューを終了します。

(例)

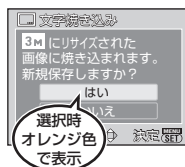

お知らせ

- 文字焼き込みされた画像をプリントする場合、お店やプリンターで日付プリントを指定すると、日付が重なってプリントされます。
- [複数設定]で一度に設定できるのは50枚までです。
- 使用するプリンターによっては文字が切れる場合がありますので、事前にご確認ください。
- [0.3M]の画像に文字焼き込みする場合、文字は読みづらくなります。
- 他機で撮影された画像は文字や日付情報を焼き込むことができません。



応用
再生

再生メニューを使う (つづき)

リサイズ 画像サイズ(画素数)を小さくする

画像をEメールに添付したりホームページに使用したりする場合は、[0.3M]にリサイズすることをおすすめします。(各画像横縦比の最低画素数に設定している画像は、それ以上小さくできません)

1 再生メニューから[リサイズ]を選ぶ

2 ▲/▼で[1枚設定]または[複数設定]を選び、
[MENU/SET]を押す

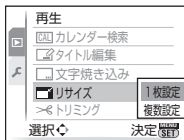

3 画像、サイズを選ぶ

[1枚設定]

[1枚設定]選択時

1 ◀/▶で画像を選び、
[MENU/SET]を押す

2 ◀/▶でサイズ※を選び、
[MENU/SET]を押す

※リサイズできるサイズのみ表示されます。



[複数設定]選択時

1 ▲/▼でサイズを選び、
[MENU/SET]を押す

●[DISPLAY]を押すと、リサイズの
説明を表示します。

2 ▲/▼/◀/▶で画像を選び、
[DISPLAY]を押す

●この手順を繰り返し、[MENU/SET]
を押して決定します。

[複数設定]

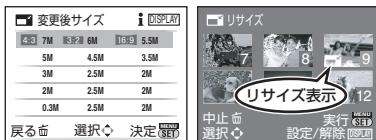

4 ▲で[はい]を選び、[MENU/SET]を押す

5 [◀]を押してメニュー画面に戻る※

※ [複数設定]選択時は、自動的にメニュー画面に戻ります。

●[MENU/SET]を押してメニューを終了します。

お知らせ

- [複数設定]で一度に設定できるのは50枚までです。
- リサイズを行うと画質が粗くなります。
- 他機で撮影された画像はリサイズできない場合があります。

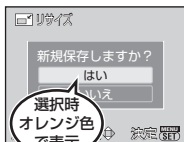

再生メニューの設定方法はP19へ

≧トリミング

撮影した画像の必要な部分を拡大して切り抜くことができます。

1 再生メニューから[トリミング]を選ぶ

2 ◀/▶ で画像を選び、[MENU/SET] を押す



3 ズームレバーと▲/▼/◀/▶ で切り抜く部分を選ぶ



ズームレバー(T): 拡大
ズームレバー(W): 縮小

▲/▼/◀/▶ : 移動

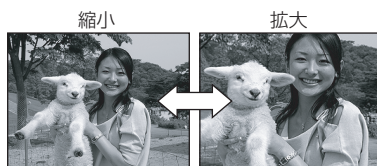

位置を移動



4 [MENU/SET] を押す

5 ▲で[はい]を選び、[MENU/SET] を押す

6 [◀]を押してメニュー画面に戻る

●[MENU/SET]を押してメニューを終了します。

お知らせ

- トリミングを行うと、切り取るサイズによっては元の画像より記録画素数が小さくなる場合があります。
- トリミングを行うと画質が粗くなります。
- 他機で撮影された画像はトリミングできない場合があります。

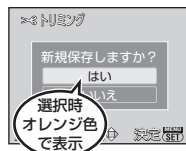

再生
・
応用

再生メニューを使う (つづき)

横縦比変換

[16:9] で撮影した画像を、プリント用に [3:2] または [4:3] に変換することができます。

1 再生メニューから [横縦比変換] を選ぶ

2 ▲/▼で [3:2] または [4:3] を選び、
[MENU/SET] を押す

3 ◀/▶で [16:9] の画像を選び、
[MENU/SET] を押す

4 ◀/▶で左右の位置を決定し、
[MENU/SET] を押して決定する
●縦に回転されている画像は ▲/▼で枠を移動できます。

5 ▲で [はい] を選び、[MENU/SET] を押す

6 [戻る] を押してメニュー画面に戻る
●[MENU/SET] を押してメニューを終了します。

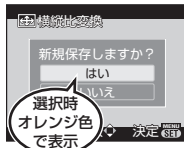
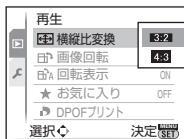

お知らせ

- 横縦比変換を行うと、変換後の画素数が元の画像より大きくなる場合があります。
- 他機で撮影された画像は横縦比変換できない場合があります。

再生メニューの設定方法はP19へ

🔄 画像回転 / 🔄A 回転表示

本機を縦に構えて撮影した画像を自動で縦向きに表示させたり、画像を手動で90°ごとに回転させることができます。

画像回転(画像を手動で回転する)

- 1 再生メニューから[画像回転]を選ぶ**
 - [回転表示]を[OFF]に設定すると、[画像回転]は選択できません。
- 2 ◀▶ で画像を選び、[MENU/SET]を押す**
 - 動画、プロテクトされた画像は回転できません。
- 3 ▲▼で回転方向を選び、[MENU/SET]を押す**
 - ➡ :時計回りに90°回転します。
 - ➡ :反時計回りに90°回転します。
- 4 [🏠]を押してメニュー画面に戻る**
 - [MENU/SET]を押してメニューを終了します。



回転表示(画像を自動で回転して表示する)

- 1 再生メニューから[回転表示]を選ぶ**
- 2 ▼で[ON]を選び、[MENU/SET]を押す**
 - [OFF]に設定すると、画像は回転されずに表示されます。
 - 画像を再生する方法については、33ページをお読みください。
- 3 [MENU/SET]を押してメニューを終了する**

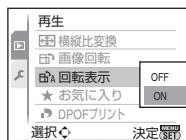

📌 お知らせ

- パソコンで再生するとき、Exifに対応したOSまたはソフトウェアでないと、回転して表示されないことがあります。[Exifとは、(社)電子情報技術産業協会(JEITA)にて制定された、撮影情報などの付帯情報を追加することができる静止画像用のファイルフォーマットです]
- 他機で撮影された画像は回転できない場合があります。



応用・再生

再生メニューを使う (つづき)

★お気に入り

画像にマークを付け、お気に入り画像として設定しておく、以下のことができます。

- お気に入りに設定した画像のみ再生する。([お気に入り再生])
- お気に入りに設定した画像のみスライドショーする。
- お気に入りに設定した画像以外を削除する。([★以外全削除])

1 再生メニューから[お気に入り]を選ぶ

2 ▼で[ON]を選び、[MENU/SET]を押す

- [OFF]に設定するとお気に入り設定できません。設定済み画像の表示[★]も表示されません。

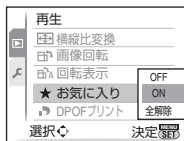

3 [MENU/SET]を押してメニューを終了する

4 ◀/▶で画像を選び、▼で設定する

- この手順を繰り返します。
- もう一度▼に傾けると解除されます。

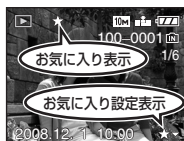

■ [お気に入り]設定を全解除する

1 手順2で[全解除]を選び、[MENU/SET]を押す

2 ▲で[はい]を選び、[MENU/SET]を押す

3 [MENU/SET]を押してメニューを終了する

- 設定済みの画像が1枚もない場合は、[全解除]を選択できません。

● お知らせ

- 999枚まで設定できます。
- お店にプリントを依頼するときに、[★以外全削除](P35)の機能を利用すると、プリントに出したい画像だけをカードに残しておくので便利です。
- 他機で撮影された画像では、[お気に入り]設定ができない場合があります。
- CD-ROM(付属)のソフトウェア「PHOTOfunSTUDIO-viewer-」を使って、お気に入りの画像の設定や確認、解除をすることができます。

再生メニューの設定方法はP19へ

DPOFプリント

DPOFプリントに対応したお店やプリンターでプリントするとき、画像、枚数や日付プリントを指定することができます。詳しくは、お店にお尋ねください。
内蔵メモリーの画像をお店でプリントするときは、カードにコピー(P79)してからDPOF設定してください。

1 再生メニューから[DPOFプリント]を選ぶ

2 ▲/▼で[1枚設定]または[複数設定]を選び、
[MENU/SET]を押す

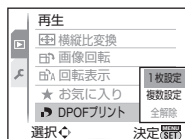

3 画像を選び、[MENU/SET]を押す

[1枚設定]

[複数設定]

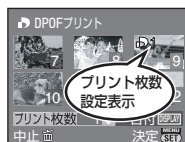
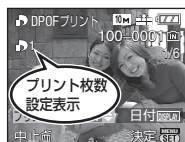

◀/▶で選びます。

▲/▼/◀/▶で選びます。

4 ▲/▼でプリント枚数を設定し、[MENU/SET]で決定する

- [複数設定]選択時は、手順3,4を繰り返してください。(一括設定することはできません)

5 [◀]を押してメニュー画面に戻る

- [MENU/SET]を押してメニューを終了します。

■ [DPOFプリント]設定を全解除する

- 1 手順2で[全解除]を選び、[MENU/SET]を押す
- 2 ▲で[はい]を選び、[MENU/SET]を押す
- 3 [MENU/SET]を押してメニューを終了する

- [DPOFプリント]設定された画像が1枚もない場合は、[全解除]を選択できません。

■ 日付をプリントする

プリント枚数設定時、[DISPLAY]を押すごとに日付プリントを設定/解除できます。

- お店にデジタルプリントを依頼するときは、日付プリントすることをお店で指定してください。
- 日付プリントを設定しても、お店やプリンターによっては日付プリントできない場合があります。詳しくは、お店に尋ねるか、プリンターの説明書をお読みください。
- 文字焼き込みされた画像に日付プリントは設定できません。
- 本機で日付プリントを設定した画像に文字焼き込みを行うと、設定が解除されます。



応用
再生

再生メニューを使う (つづき)

お知らせ

- プリント枚数は0~999枚まで設定できます。
- PictBridge対応のプリンターでは、プリンター側の日付プリント設定が優先される場合がありますので、確認してください。
- 他機で設定した[DPOFプリント]設定は利用できない場合があります。そのときはすべて解除してから再設定してください。
- DCF規格に準拠していないファイルには設定できません。

🔒 プロテクト

画像を誤って削除することがないように、削除したくない画像にプロテクトを設定することができます。

1 再生メニューから[プロテクト]を選ぶ

2 ▲/▼で[1枚設定]または[複数設定]を選び、[MENU/SET]を押す

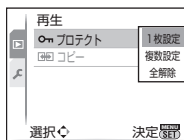

3 画像を選び、[MENU/SET]で設定する

[複数設定] 選択時

- この手順を繰り返します。
- もう一度[MENU/SET]を押すと設定が解除されます。

4 [◀]を押してメニュー画面に戻る

- [MENU/SET]を押してメニューを終了します。

[1枚設定]



[複数設定]



◀/▶で選びます。

▲/▼/◀/▶で選びます。

■ [プロテクト]設定を全解除する

1 手順2で[全解除]を選び、[MENU/SET]を押す

2 ▲で[はい]を選び、[MENU/SET]を押す

3 [MENU/SET]を押してメニューを終了する

- 全解除中に[MENU/SET]を押すと、途中で全解除が中止されます。

お知らせ

- [プロテクト]設定は本機以外では無効になる場合がありますので、お気をつけください。
- 画像をプロテクトしても、フォーマットした場合は削除されます。
- 画像をプロテクトしなくても、SDメモリーカードまたはSDHCメモリーカードの書き込み禁止スイッチを「LOCK」側にしておくと、削除はされません。



再生メニューの設定方法はP19へ

⇄ コピー

撮影した画像データを内蔵メモリーからカード、カードから内蔵メモリーにコピーすることができます。

1 再生メニューから[コピー]を選ぶ

2 ▲/▼で画像データのコピー方向を選び、 [MENU/SET]を押す

- : 内蔵メモリーからカードへ全画像が一括コピーされます。→手順4へ
- : カードから内蔵メモリーへ1枚ずつコピーされます。→手順3へ

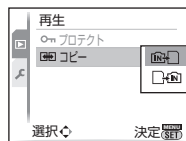

3 ◀/▶で画像を選び、[MENU/SET]を押す

4 ▲で[はい]を選び、[MENU/SET]を押す

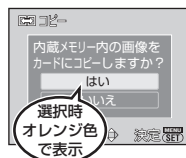

- 内蔵メモリーからカードへのコピー中に[MENU/SET]を押すと、途中でコピーが中止されます。
- コピー中は電源を[OFF]にしないでください。



5 [前]を押してメニュー画面に戻る

- [MENU/SET]を押してメニューを終了します。
- 内蔵メモリーからカードへコピーする場合、すべての画像をコピーすると、自動的に再生画面に戻ります。

お知らせ

- 内蔵メモリーからカードへコピーする場合、カードの空き容量が少ないと途中でしか画像データをコピーできません。内蔵メモリー(約50 MB)より空き容量の多いカードを使用することをおすすめします。
- []時、コピーする画像と同じ名前(フォルダー番号/ファイル番号)の画像がコピー先にある場合、新しいフォルダーを作成してコピーします。
[]時は、同じ名前(フォルダー番号/ファイル番号)の画像がコピー先にある場合、その画像はコピーされません。(P91)
- コピーに時間がかかる場合があります。
- 当社製デジタルカメラ(LUMIX)で撮影した画像のみコピーされます。
(当社製デジタルカメラで撮影した画像でも、パソコンなどで編集された画像はコピーできない場合があります)
- DPOF設定はコピーされません。コピー後に設定し直してください。

応用
再生

パソコンと接続する

本機をパソコンと接続すると、本機の画像をパソコンに取り込むことができます。

- 取り込んだ画像はプリントやメール送信などにお使いいただけます。CD-ROM(付属)のソフトウェア「PHOTOfunSTUDIO-viewer-」を使うと便利です。

準備: 本機とパソコンの電源を入れる。

内蔵メモリーの画像を使うときは、カードを抜いておく。

Windows®98/98SEをご使用の方は、USBドライバーのインストールを行っておく。

1 USB接続ケーブル(付属)を本機とパソコンに挿入する

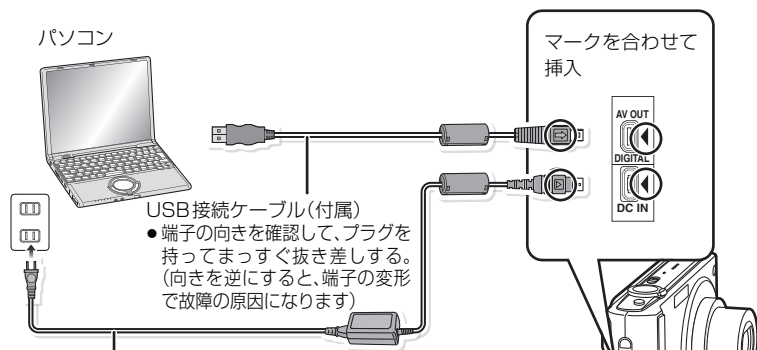

ACアダプター(別売:DMW-AC5)

- 十分に充電されたバッテリーまたはACアダプター(別売:DMW-AC5)を使用してください。バッテリー使用時、USB接続中にバッテリー残量が少なくなると、動作表示ランプが点滅し、警告音が鳴ります。「安全にUSB接続ケーブルを取り外す」(P81)をお読みのうえ、USB接続ケーブルを抜いてください。データが破壊される恐れがあります。

2 ▲/▼で[PC]を選び、[MENU/SET]を押す

- セットアップメニューで[USBモード](P23)を[PC]に設定しておく、[USBモード]の選択画面は表示されず、自動的にPCと接続します。接続のたびに設定する必要がないので、便利です。
- [USBモード]を[PictBridge(PTP)]にして接続した場合、パソコンの画面にメッセージが表示される場合があります。
[キャンセル](中止)を選んで画面を閉じ、パソコンとの接続を外してください。[USBモード]を[PC]に設定し直してください。



3 「マイコンピュータ」にある「リムーバブルディスク」をダブルクリックする

- Macintoshの場合は、デスクトップ上にドライブが表示されます。(「LUMIX」、「NO_NAME」または「名称未設定」と表示されます)

4 「DCIM」フォルダーをダブルクリックする

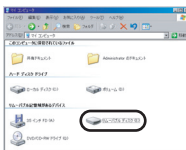

5 取り込みたい画像の入っているフォルダーやファイルを、パソコン上の別のフォルダーにドラッグアンドドロップする

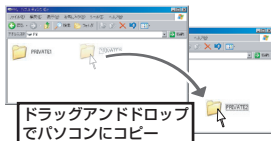

■ 安全にUSB接続ケーブルを取り外す

- パソコンでタスクトレイの「ハードウェアの安全な取り外し」を行ってください。
アイコンが表示されていない場合は、デジタルカメラの液晶モニターに「通信中」が表示されていないことを確認してから取り外してください。



📎 お知らせ

- 付属のUSB接続ケーブル以外は使わないでください。
- 本機の電源を切ってからACアダプター(別売:DMW-AC5)を抜き差ししてください。
- カードの抜き差しは電源を切って、USB接続ケーブルを抜いてから行ってください。データが破壊される恐れがあります。
- Mac OS X v10.2以前のときは、SDHCメモリーカードから画像を取り込むときに、SDHCメモリーカードの書き込みスイッチを「LOCK」側にしてください。

■ 内蔵メモリー/カードの中をパソコンで見る(フォルダー構造)

・内蔵メモリー
・カード

- 1 フォルダー番号
 - 2 ファイル番号
 - 3 JPG: 画像
MOV: 動画
- MISC: DPOFプリント
お気に入り

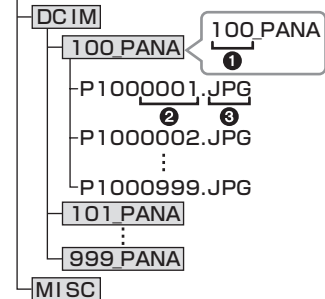

以下の場合に撮影すると新しいフォルダーが作成されます。

- セットアップメニューの[番号リセット](P23)実行後。
- 同じフォルダー番号のあるカードを挿入した場合。(他社のカメラで撮影した場合など)
- フォルダー内にファイル番号999の画像がある場合。

■ PTPモードで接続する

(Windows® XP/Windows Vista®/Mac OS Xのみ)

[USBモード]を[PictBridge(PTP)]にしてください。

カードからパソコンへの読み込みのみ可能です。

- PTPモードでカードの中に1000枚以上の画像があると、取り込めない場合があります。

他の機器との接続

プリントする

PictBridgeに対応したプリンターに接続すると、本機の液晶モニター上でプリントする画像を選択したり、プリント開始を指示することができます。

準備: 本機とプリンターの電源を入れる。

内蔵メモリーの画像をプリントするときは、カードを抜いておく。

あらかじめプリンター側で印字品質などの設定をしておく。

1 USB接続ケーブル(付属)を本機とプリンターに挿入する

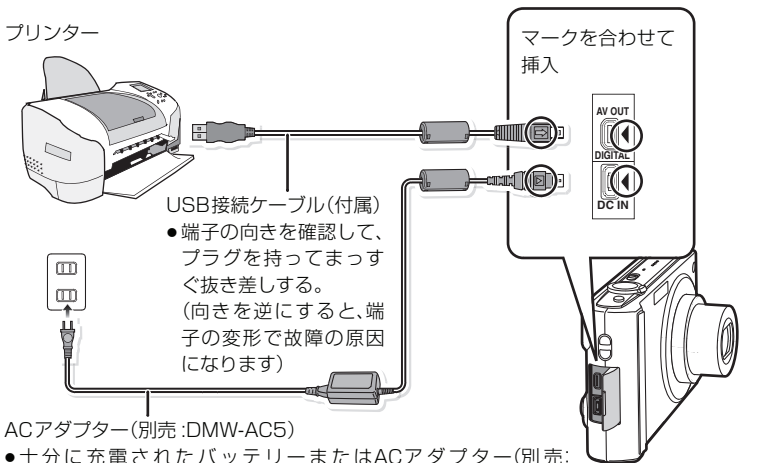

ACアダプター(別売:DMW-AC5)

- 十分に充電されたバッテリーまたはACアダプター(別売:DMW-AC5)を使用してください。接続中にバッテリー残量が少なくなった場合は、動作表示ランプが点滅し警告音が鳴ります。すぐにプリントを中止してください。プリント中以外のときは、USB接続ケーブルを抜いてください。

- プリンターと接続するとケーブル切断禁止アイコン[⚡]が表示されます。[⚡]表示中は、USB接続ケーブルを抜かないでください。

2 ▲/▼で[PictBridge(PTP)]を選び、[MENU/SET]を押す

🔔 お知らせ

- 付属のUSB接続ケーブル以外は使わないでください。
- 本機の電源を切ってからACアダプター(別売:DMW-AC5)を抜き差ししてください。
- カードの抜き差しは電源を切って、USB接続ケーブルを抜いてから行ってください。
- 接続中は内蔵メモリー/カードの切り換えはできません。切り換える場合は一度USB接続ケーブルを抜き、カードを入れて(または取り出して)から接続し直してください。

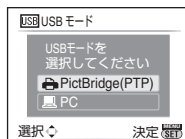

画像を選んで1枚ずつプリントする

1 ◀/▶ で画像を選び、[MENU/SET] を押す

- メッセージは約2秒後に消えます。



2 ▲ で[プリント開始]を選び、[MENU/SET] を押す

- プリント開始前に設定できる項目については84ページをお読みください。
- 途中でプリントを中止するには[MENU/SET]を押してください。
- プリント終了後、USB接続ケーブルを抜いてください。

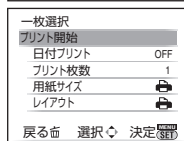

複数の画像を選んでプリントする

1 ▲ に傾ける

2 ▲/▼ で項目を選び、[MENU/SET] を押す

- プリント確認画面が表示された場合は、[はい]を選んでプリントしてください。

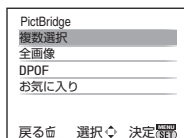

項目	設定内容
複数選択	複数の画像を選んでプリントします。 ●▲/▼/◀/▶で画像を選び、[DISPLAY]を押すとプリントする画像に[]が表示されます。(もう一度[DISPLAY]を押すと設定が解除されます) ●選択が終了したら[MENU/SET]を押してください。
全画像	保存されているすべての画像をプリントします。
DPOF	[DPOFプリント]設定(P77)された画像のみをプリントします。
お気に入り*	[お気に入り]設定(P76)された画像のみをプリントします。

※[お気に入り]が[ON]で、設定済みの画像があるときのみ(P76)

3 ▲ で[プリント開始]を選び、[MENU/SET] を押す

- プリント開始前に設定できる項目については84ページをお読みください。
- 途中でプリントを中止するには[MENU/SET]を押してください。
- プリント終了後、USB接続ケーブルを抜いてください。



プリントする (つづき)

プリントの各種設定

「画像を選んで1枚ずつプリントする」の手順2、または「複数の画像を選んでプリントする」の手順3の画面でそれぞれの項目を選んで設定してください。

- 本機が対応していない用紙サイズやレイアウト設定でプリントしたい場合は、本機用の紙サイズ、レイアウト設定を[]にして、プリンター側で設定してください。(詳しくはプリンターの説明書をお読みください)
- [DPOF]選択時には、[日付プリント]と[プリント枚数]の項目は表示されません。



日付プリント

項目	設定内容
OFF	日付プリントされません。
ON	日付プリントされます。

- プリンターが日付プリントに対応していない場合は、日付をプリントすることができません。
- 日付プリントの設定は、プリンター側の日付プリント設定が優先される場合がありますので、確認してください。

プリント枚数

プリントする枚数(最大999枚まで)を設定できます。



用紙サイズ

項目	設定内容
	プリンターの設定が優先されます。
L/3.5"×5"	89 mm×127 mm
2L/5"×7"	127 mm×178 mm
はがき	100 mm×148 mm
16:9	101.6 mm×180.6 mm
A4	210 mm×297 mm

項目	設定内容
A3	297 mm×420 mm
10×15cm	100 mm×150 mm
4"×6"	101.6 mm×152.4 mm
8"×10"	203.2 mm×254 mm
レター	216 mm×279.4 mm
カード	54 mm×85.6 mm

- プリンターが対応していない用紙サイズは表示されません。

レイアウト(本機で設定可能なレイアウト)

項目	設定内容
	プリンターの設定が優先されます。
	1面ふちなし印刷
	1面ふちあり印刷

項目	設定内容
	2面印刷
	4面印刷

- プリンターが対応していない場合は、選択できない項目があります。

■ レイアウト印刷について

1枚の用紙に同じ画像を印刷する場合

例えば、1枚の用紙に同じ画像を4枚印刷する場合、[レイアウト]を、[プリント枚数]を4枚に設定してください。

1枚の用紙に異なる画像を印刷する場合

例えば、1枚の用紙に異なる画像を4枚印刷する場合、[レイアウト]を、[プリント枚数]を1枚に設定してください。

● お知らせ

- プリント中にオレンジ色の[●]が表示されたときは、プリンターからエラーメッセージを受けています。プリント終了後にプリンターに異常がないか確認してください。
- プリント枚数が多い場合、複数回に分けてプリントされることがあります。このとき、残り枚数の表示は設定枚数と異なります。

画像に日付を入れるには

画像に日付を焼き込む

[文字焼き込み]を使って、画像に日付を焼き込むことができます。

- お店やプリンターでプリントする場合は、日付が重なってプリントされますので日付プリントを指定しないでください。

日付プリントを設定する

[DPOFプリント]のプリント枚数設定時に[DISPLAY]を押すと、押すごとに日付プリントを設定/解除できます。

お店に依頼する場合

設定さえしておけば、カードを取り出して、お店に日付入りで依頼するだけです。(シーンモードの[赤ちゃん1]/[赤ちゃん2]や[ペット]の[月齢/年齢]や[名前]、[トラベル日付]、または[タイトル編集]で入力した文字のプリントはお店では依頼できません)

自宅でプリントする場合

日付プリントに対応しているプリンターに本機を接続して、プリントするだけで日付プリントができます。

- CD-ROM(付属)のソフトウェア[PHOTOfunSTUDIO-viewer-]を使って日付プリントすることができます。

※日付プリントを設定しても、お店やプリンターによっては日付プリントできない場合があります。詳しくは、お店に尋ねるか、プリンターの説明書をお読みください。

他の機器との接続

再生モード: 

テレビで見る

AV ケーブル(付属)を使って見る

準備: [TV 画面タイプ] (P24)を設定する。
本機の電源を [OFF] にし、テレビの電源も切っておく。

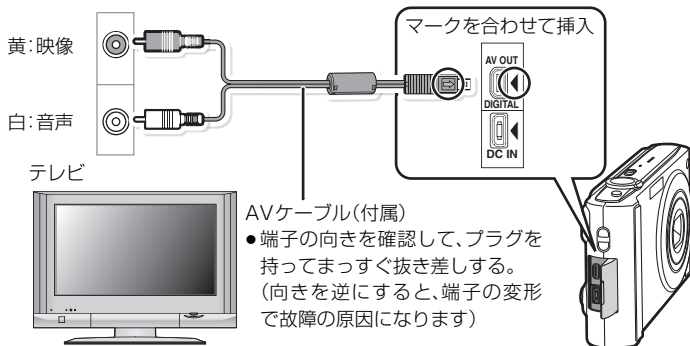

- 1 テレビの映像入力端子と音声入力端子にAVケーブルを接続する
- 2 本機の [AV OUT] 端子にAVケーブルを確実に接続する
- 3 テレビの電源を入れ、外部入力にする
- 4 本機の電源を [ON] にする

お知らせ

- [画像横縦比]によっては、画像の上下や左右に黒い帯が付いて表示されることがあります。
- 付属のAVケーブル以外は使わないでください。
- テレビの説明書もお読みください。
- 画像を縦にして再生すると、多少ぼやけることがあります。



SDカードスロット付テレビで見る

SDカードスロット付テレビに撮影したSDメモリーカードを入れて、静止画を再生することができます。

お知らせ

- テレビの機種によって、画像がテレビの全画面で表示されないことがあります。
- 動画を再生することはできません。動画を再生したい場合は、AVケーブル(付属)を使用し、本機をテレビに接続してください。
- SDHCカードはSDHCカードに対応しているテレビでなければ再生できません。
- マルチメディアカードは再生できないことがあります。

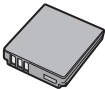
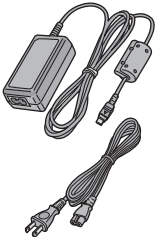
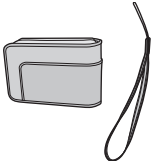
別売品のご紹介

<p>品名: バッテリーパック</p> <p>品番: DMW-BCE10</p>	
<p>品名: ACアダプター</p> <p>品番: DMW-AC5</p>	
<p>品名: ソフトケース</p> <p>品番: DMW-CS5</p>	
<p>品名: 本革ストラップ</p> <p>品番: DMW-NSTX1</p>	

<p>品名: SDメモリー カード SDHCメモリー カード</p>	
--	---

別売品は販売店でお買い求めいただけます。
パナソニックグループのショッピング
サイト「パナセンス」でお買い求めいた
だけるものもあります。
詳しくは「パナセンス」のサイトをご覧
ください。

Pana Sense

<http://www.sense.panasonic.co.jp/>

他の機器
との接続

?
その他
Q & A

海外旅行先で使う

チャージャーは、日本国内で使用することを前提として設計されておりますが、海外旅行等での一時的な使用は問題ありません。

- 電源電圧(100 V～240 V)、電源周波数(50 Hz、60 Hz)でご使用いただけます。
- 市販の変圧器などを使用すると、故障する恐れがあります。

ただし、国、地域によって電源コンセントの形状は異なるため変換プラグが必要です。

■ 変換プラグの付けた

- ご使用にならないときは変換プラグをACコンセントから外してください。



■ 主な国、地域の代表的な電源コンセントのタイプ

北米											
アメリカ合衆国	A	カナダ	A	ハワイ	A						
ヨーロッパ											
イギリス	BF, B3	イタリア	C	オーストリア	C,SE	オランダ	C,SE	ギリシャ	AB, B3, C, SE	スイス	A, B, C, SE
スウェーデン	B, C, SE	スペイン	A, C, SE	デンマーク	C	ドイツ	A, C, SE	ノルウェー	C	ハンガリー	C
フィンランド	B, C	フランス	A, C, SE	ベルギー	B, C, SE	ロシア	A, C, SE				
アジア											
インド	B, BF, B3, C	インドネシア	B, B3, C, SE	シンガポール	B, BF, B3, C	タイ	A, BF, C	大韓民国	A, C, SE	台湾	A, C, O
中華人民共和国	すべて	フィリピン	A, O	ベトナム	A, BF, C, SE	香港特別行政区	B, BF, B3, C	マカオ特別行政区	B, BF, B3, C	マレーシア	B, BF, B3, C
オセアニア											
オーストラリア	O	グアム島	A	サイパン島	A	トンガ	O	ニュージーランド	O	フィジー	A, B, C, O
中南米											
アルゼンチン	BF, C, SE	ペルー	A, BF, C	ブラジル	A, C, SE	メキシコ	A, C, SE				
中東・アフリカ											
アラブ首長国連邦	B, BF, B3	エジプト	BF, B3, C, SE	クウェート	B, B3, C	トルコ	A, B, C, SE	南アフリカ共和国	B, BF, B3, C	モロッコ	A, C, SE
タイプ	A	B	BF	B3	C	SE	O				
	アメリカンタイプ	U.K. タイプ			ヨーロッパタイプ		オーストラリアンタイプ				
コンセント形状											
プラグ形状	不要です										

■ 海外のテレビで画像を見る

セットアップメニューの[ビデオ出力]で[NTSC]または[PAL]に設定してください。

■ 時計を海外旅行先の時刻に合わせる

セットアップメニューの[ワールドタイム]で旅行先を設定すると、旅行先の時刻に切り換わります。

液晶モニターの表示 (つづき)

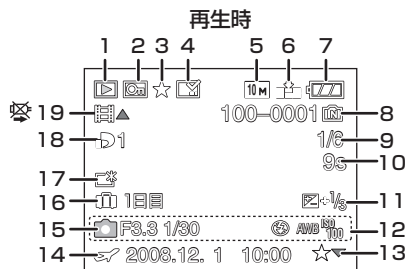

■ 再生時

- 1 再生モード(P33)
- 2 プロテクト(P78)
- 3 お気に入り表示(P76)
- 4 文字焼き込み済み表示(P70)
- 5 記録画素数(P55)
画質設定(P51)
- 6 クオリティ(P56)
- 7 バッテリー残量(P14)
- 8 フォルダ・ファイル番号(P81)
内蔵メモリー(P16)
再生経過時間(P66): XXhXXmXXs
- 9 画像番号/トータル枚数
- 10 動画記録時間(P66): XXhXXmXXs
- 11 露出補正(P42)
- 12 撮影情報
- 13 お気に入り設定(P76)
- 14 撮影日時/旅行先設定(P54)
名前(P47)
タイトル(P68)
- 15 月齢/年齢(P47)
- 16 トラベル経過日数(P53)
- 17 パワーLCDモード(P21)
- 18 DPOFプリント枚数(P77)
- 19 動画再生(P66)
ケーブル切断禁止アイコン(P82)

メッセージ表示

確認/エラー内容を液晶モニターに文章で表示します。
ここではその主なメッセージを例として説明しています。

メッセージ	実行していただきたいこと
このメモリーカードはロックされています	SDメモリーカードまたはSDHCメモリーカードの書き込み禁止スイッチの「LOCK」を解除してください。(P16)
表示できる画像がありません	画像を記録する、または画像が記録されたカードを入れてから再生してください。
この画像はプロテクトされています	画像のプロテクトを解除してから(P78)削除をしてください。
削除できない画像があります/ この画像は削除できません	DCF規格に準拠していない画像は削除できません。 パソコンなどに必要なデータを保存してから本機でフォーマット(P24)してください。
設定枚数をこえました	[複数削除](P35)、[お気に入り](P76)、[タイトル編集](P68)、[文字焼き込み](P70)、[リサイズ](P72)の複数設定時に一度に設定できる枚数を超えています。 設定枚数を減らしてから、もう一度操作を行ってください。 お気に入り設定が999枚を超えています。
この画像には設定できません	DCF規格に準拠していない画像は[タイトル編集]、[文字焼き込み]、[DPOFプリント]ができません。
内蔵メモリー残量が不足しています/ メモリーカード残量が不足しています	内蔵メモリーまたはカードの空き容量がありません。 内蔵メモリーからカードへコピーしている場合(一括コピー)、カードの空き容量がなくなるまで画像はコピーされています。
コピーできない画像がありました/ 画像をコピーすることができませんでした	以下の画像はコピーできません。 ●コピーする画像と同じ名前の画像がコピー先にある場合(カードから内蔵メモリーへのコピー時のみ) ●DCF規格に準拠していないファイル また、本機以外で撮影した画像や編集された画像はコピーできない場合があります。
内蔵メモリーエラー・フォーマットしますか?	パソコンでフォーマットした場合など、このメッセージが表示されます。 本機でフォーマット(P24)し直してください。データは消去されます。
メモリーカードエラー・フォーマットしますか?	本機では認識できないカードです。パソコンなどを使って必要なデータを保存してから本機でフォーマット(P24)し直してください。
電源を入れ直してください	レンズに手などで力加わり、正常に動作しなかった場合に表示されます。再度、電源を入れ直してください。それでも表示される場合は、お買い上げの販売店にご連絡ください。



Q & A
その他

メッセージ表示 (つづき)

メッセージ	実行していただきたいこと
メモリーカードエラー カードのパラメータが異常です	本機に対応したカードをお使いください。(P16) 4 GB以上のメモリーカードはSDHCメモリーカードのみ 使用できます。
メモリーカードエラー カードを確認してください	カードへのアクセスに失敗しました。もう一度カードを入れ 直してください。 miniSDカード/microSDカード/microSDHCカードは、 必ずアダプターに入れてから本機に挿入してください。
リードエラー カードを確認してください	データの読み込みに失敗しました。もう一度カードを入れ直 してください。
ライトエラー カードを確認してください	データの書き込みに失敗しました。電源を[OFF]にしてから カードを抜いてください。再度カードを入れ、電源を[ON] にして記録してください。またはカードが破壊されている可 能性があります。
カードの書き込み速度不足のため 記録を終了しました	[画質設定]を[30fps] ^[30fps] または[30fps] ^[30fps] に設定している場合は、 パッケージなどに「10MB/s」以上の記載がある高速タイプ のカードを使用することをおすすめします。 カードの種類によっては、途中で動画撮影が終了する場合 があります。
フォルダーを作成できません	使用できるフォルダー番号がなくなったため、フォルダーを 作成できません。(P81) パソコンなどを使って必要なデータを保存してから本機で フォーマット(P24)してください。フォーマットを行った あとにセットアップメニューの[番号リセット]を実行する と、フォルダー番号が100にリセットされます。(P23)
4:3TV用で出力します/ 16:9TV用で出力します	<ul style="list-style-type: none"> ●本機にAVケーブルが接続されました。メッセージをすぐ に消したい場合は、[MENU/SET]を押してください。 ●[TV画面タイプ]を変更したい場合は、セットアップメ ニューで変更してください。(P24) ●USB接続ケーブルが本機のみ接続された場合も、メッ セージが表示されます。 USB接続ケーブルのもう一方をパソコンやプリンターに 接続すると、このメッセージは消えます。(P80、82)
プリンタービジー プリンターを確認してください	プリンター側が印刷できない状態です。 プリンターを確認してください。

状況により設定できない/働かない機能 (つづき)

設定できない/働かない機能	主な設定できない/働かない状況
再生ズーム(P34)	● 動画再生時
タイトル編集(P68)	● 動画 ● プロテクトされた画像
文字焼き込み(P70)	● 動画 ● 時計を設定せずに撮影された画像 ● 文字焼き込みされた画像
リサイズ(P72)	● 動画 ● 文字焼き込みされた画像
トリミング(P73)	● 動画 ● 文字焼き込みされた画像
横縦比変換(P74)	● 動画 ● 文字焼き込みされた画像 ● 3:2、4:3で撮影された画像
画像回転(P75)	● 動画 ● プロテクトされた画像
回転表示(P75)	● マルチ再生 ● カレンダー検索
日付プリント設定	● 文字焼き込みされた画像

Q & A 故障かな?と思ったら

まず、以下の方法(P95~100)をお試しください。

それでも解決できない場合は、**撮影時にセットアップメニューの[設定リセット](P23)を行うと症状が改善する場合があります。**

■ バッテリー、電源について

Q(質問)	A(回答)
電源を[ON]にしても動作しない。	<ul style="list-style-type: none">●バッテリーが正しい向きに入っていません。(P15)●バッテリーが消耗しています。
電源を[ON]にしているのに、液晶モニターが消灯している。	<ul style="list-style-type: none">●[エコモード]の[自動液晶OFF](P22)が働いていませんか? →シャッターボタンを半押しして、解除してください。●バッテリーが消耗しています。
電源を[ON]にしてもすぐに切れる。	<ul style="list-style-type: none">●バッテリーが消耗しています。●電源を入れたまま放置しているとバッテリーは消耗します。 →[エコモード](P22)を使うなどして、こまめに電源を切ってください。
充電[CHARGE]ランプが点滅する。	<ul style="list-style-type: none">●バッテリーが高温、あるいは低温になりすぎていませんか?その場合、充電時間が通常よりも長くなるか、充電が完了しない場合もあります。●チャージャーやバッテリーの端子部が汚れていませんか? →乾いた布でふき取ってください。

■ 撮影について

Q(質問)	A(回答)
画像が撮れない。	<ul style="list-style-type: none">●撮影/再生切換スイッチは[/]に設定されていますか?(P25)●内蔵メモリーまたはカードのメモリー残量はありますか? →不要な画像を削除して容量を増やしてください。(P35)
撮影した画像が白っぽい。	<ul style="list-style-type: none">●レンズに指紋などの汚れが付くと画像が白っぽくなる場合があります。 →汚れたときは、電源を入れ、レンズ鏡筒(P12)を出した状態で固定し、レンズの表面を柔らかい乾いた布で軽くふき取ってください。
撮影した画像の周囲が暗くなる。	<ul style="list-style-type: none">●W端付近で至近距離のフラッシュ撮影した画像ではありませんか? →少しズームしてから撮影してください。(P31)
撮影した画像が明るすぎたり、暗すぎる。	→露出が正しく補正されているか確認してください。(P42)
1回の撮影で、2~3枚の画像が撮れるときがある。	→オートブラケット(P43)、シーンモードの[高速連写](P48)または撮影メニューの[連写](P59)を[OFF]に設定してください。

?
Q & A
その他

Q & A 故障かな?と思ったら (つづき)

■ 撮影について(つづき)

Q(質問)	A(回答)
ピントが合わない。	<ul style="list-style-type: none"> ●撮影モードによってピントが合う範囲が異なります。 → 被写体までの距離に応じたモードに設定してください。 ●ピントが合う範囲から外れています。(P29) ●手ブレや被写体ブレしています。(P30)
撮影した画像がブレている。 手ブレ補正が効かない。	<ul style="list-style-type: none"> → 暗い場所で撮影するときは、シャッタースピードが遅くなるので、本機を両手でしっかり持って撮影してください。(P26) → 遅いシャッタースピードで撮影するときは、セルフタイマー(P41)を使って撮影してください。
オートブラケット撮影ができない。	<ul style="list-style-type: none"> ●記録可能枚数が2枚以下ではありませんか?
撮影した画像が粗い。 ノイズが出る。	<ul style="list-style-type: none"> ●ISO感度が高い、またはシャッタースピードが遅くないですか? (お買い上げ時は、ISO感度が[AUTO]に設定されているため、屋内などの撮影ではノイズが出ます) → ISO感度を低くしてください。(P57) → [カラーモード]を[ナチュラル]に設定してください。(P60) → 明るい場所で撮影してください。 ●シーンモードの[高感度]または[高速連写]に設定していませんか?高感度処理のため画像が少し粗くなりますが、異常ではありません。
撮影した画像の明るさや色合いが実際とは異なる。	<ul style="list-style-type: none"> ●蛍光灯下での撮影時、シャッタースピードが速くなると、明るさや色合いが多少変化する場合があります。これは蛍光灯の特性により発生するものであり、異常ではありません。
撮影時に、液晶モニターに赤っぽい縦すじ(スミア)が出る。	<ul style="list-style-type: none"> ●CCDの特徴であり、被写体に明るい部分があると出ます。周辺にムラが発生する場合がありますが、異常ではありません。動画撮影では記録されますが、静止画像には記録されません。 ●太陽光などの強い光源が画面付近に入らないように撮影することをおすすめします。
動画撮影が途中で止まる。	<ul style="list-style-type: none"> ●マルチメディアカードを使用していますか?本機はマルチメディアカードでの動画撮影には対応していません。 → [画質設定]を[30fps_VGA]または[30fps_S]に設定している場合は、パッケージなどに「10MB/s」以上の記載がある高速タイプのカードを使用することをおすすめします。 ●カードの種類によっては、途中で動画撮影が終了する場合があります。

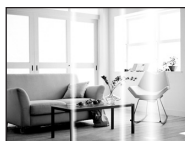

■ 液晶モニターについて

Q(質問)	A(回答)
電源 [ON] 中に、液晶モニターが消える。	<ul style="list-style-type: none"> ● [エコモード]の[自動液晶OFF](P22)では、液晶モニターが消灯し、動作表示ランプが点灯します。[ただし、ACアダプター(別売: DMW-AC5)使用時を除く] ● バッテリーの残量が少ないと、フラッシュの充電に時間がかかり、液晶モニターの消灯時間が長くなる場合があります。
液晶モニターの明るさが、暗くなったり一瞬明るくなったりする。	<ul style="list-style-type: none"> ● この現象は、シャッターボタンを半押ししたときに撮影時の絞り値を設定するもので、撮影画像に影響はありません。 ● ズーム操作をしたときや、本機を動かしたときに明るさが変化した場合にもこの現象が発生することがありますが、本機の自動絞り動作によるもので、異常ではありません。
室内で液晶モニターがちらつく。	<ul style="list-style-type: none"> ● 電源周波数が50 Hzの地域では、電源を入れてから数秒間、液晶モニターがちらつく場合があります。これは蛍光灯の影響によるちらつきを補正している動作で、異常ではありません。
液晶モニターが明るすぎたり、暗すぎる。	<ul style="list-style-type: none"> → 液晶モニターの明るさを正しく調整してください。(P21) ● [パワーLCD]または[ハイアングル]になっていませんか？(P21)
液晶モニターの画面上に黒、赤、青、緑の点が見れる。	<ul style="list-style-type: none"> ● これは故障ではありません。これらの点は記録されませんので、安心してご使用ください。
液晶モニターにノイズが出る。	<ul style="list-style-type: none"> ● 暗い場所では、液晶モニターの明るさを維持するためにノイズが出ることがあります。撮影する画像に影響はありません。

■ フラッシュについて

Q(質問)	A(回答)
フラッシュが発光しない。	<ul style="list-style-type: none"> ● [☉]に設定していませんか？ → フラッシュモードを変更してください。(P37) ● オートブラケット(P43)または撮影メニューの[連写](P59)を設定しているときは、フラッシュは使用できません。
フラッシュが2回発光する。	<ul style="list-style-type: none"> ● 赤目軽減(P37)にしている場合は、2回発光します。

Q & A 故障かな?と思ったら (つづき)

■ 再生について

Q(質問)	A(回答)
再生した画像が意図しない方向に回転して表示される。	<ul style="list-style-type: none"> ● [回転表示] (P75) を [ON] に設定しています。 ● [画像回転] (P75) で画像を回転することができます。
再生できない。	<ul style="list-style-type: none"> ● 撮影/再生切替スイッチは [▶] に設定されていますか? (P33) ● 内蔵メモリまたはカードに再生できる画像はありますか? → カードが入っていない場合は内蔵メモリーの画像データ、入っている場合はカードの画像データが表示されます。 ● パソコンでファイル名を変更した画像ではないですか? その場合、本機で再生することはできません。
撮影した画像が表示されない。	<ul style="list-style-type: none"> ● [カテゴリ再生] または [お気に入り再生] になっていませんか? → [通常再生] に設定してください。(P33)
フォルダー・ファイル番号が [ー] で表示されたり、画面が黒くなる。	<ul style="list-style-type: none"> ● 規格外の画像やパソコンで編集された画像、または他社のデジタルカメラで撮影した画像ではないですか? ● 撮影直後にバッテリーを取り出したり、残量が少なくなったバッテリーで撮影していませんか? → このような画像を削除するには、フォーマット (P24) してください。(他の画像も削除され、元に戻すことができませんので、よく確認してからフォーマットしてください)
カレンダー検索で、撮影した日付と異なる日付に画像が表示される。	<ul style="list-style-type: none"> ● 本機の時計設定を正しい日時に設定して撮影しましたか? (P17) ● パソコンで編集された画像や他機で撮影された画像では、カレンダー検索時、撮影した日付と異なる日付で表示されることがあります。
撮影した画像にシャボン玉のような白く丸い点が写り込んでいる。	<ul style="list-style-type: none"> ● 室内や暗い場所でフラッシュを使い撮影した場合に、空気中のほこりがフラッシュに反射して白く丸い点として写り込む場合がありますが、異常ではありません。撮影ごとに丸い点の位置や数が変化するのが特徴です。
画面に「サムネイル表示」と表示される。	<ul style="list-style-type: none"> ● 他機で撮影された静止画ではないですか? その場合、画質が劣化して表示されることがあります。
動画に「カチッ」という音が録音される。	<ul style="list-style-type: none"> ● 動画撮影中、本機はレンズの絞りを自動的に調整します。このときに「カチッ」という音がし、その音が動画に録音されることがありますが、異常ではありません。



■ テレビ、パソコン、プリンターについて

Q(質問)	A(回答)
テレビに画像が出ない。テレビ画面が流れたり色が付かない。	<ul style="list-style-type: none"> ●正しく接続されていますか？ → テレビの入力切換を外部入力にしてください。 → 本機の[ビデオ出力]を[NTSC]に設定してください。(P24)
テレビ画面と本機の液晶モニターの表示される領域が違う。	<ul style="list-style-type: none"> ●テレビの機種によっては、画像が縦や横に伸びたり、画像の端が切れて表示されることがあります。
テレビで動画の再生ができない。	<ul style="list-style-type: none"> ●カードを直接テレビに差し込んで再生していませんか？ → AVケーブル(付属)をテレビに接続し、本機で動画を再生してください。(P86)
テレビ画面いっぱい画像が表示されない。	<ul style="list-style-type: none"> → 本機の[TV画面タイプ]を確認してください。(P24)
パソコンに接続して画像を転送できない。	<ul style="list-style-type: none"> ●正しく接続されていますか？ ●パソコンが本機を正常に認識していますか？ → 本機の[USBモード]を[PC]に設定してください。(P23、80)
パソコンにカードが認識されない。 (内蔵メモリーになっている)	<ul style="list-style-type: none"> → USB接続ケーブルを抜き、カードを入れた状態でUSB接続ケーブルを接続し直してください。
プリンターに接続して、プリントができない。	<ul style="list-style-type: none"> ●PictBridgeに対応していないプリンターではプリントできません。 → 本機の[USBモード]を[PictBridge(PTP)]に設定してください。(P23、82)
プリントすると、画像の端が切れる。	<ul style="list-style-type: none"> → トリミングや「ふちなし」印刷機能のあるプリンターをお使いのときは、トリミングまたは「ふちなし」の設定を解除してお試しください。(プリンターの説明書をお読みください) → お店によっては、横縦比を[16:9]に設定して撮影した画像を16:9のサイズでプリントできる場合がありますので、事前にお店にお尋ねください。



Q & A 故障かな?と思ったら (つづき)

■ その他

Q(質問)	A(回答)
シャッターボタンを半押しすると、赤いランプが点灯することがある。	●暗い場所ではピントを合わせやすくするために、AF補助光ランプ(P61)が赤く点灯します。
AF補助光が点灯しない。	●撮影メニューの[AF補助光]を[ON]に設定していますか?(P61) ●明るい場所ではAF補助光は点灯しません。
本機が熱くなる。	●ご使用中、本機表面が多少熱くなることがありますが、性能・品質には問題ありません。
レンズ部から「カチッ」と音がする。	●ズーム動作や本機を動かしたときなどで明るさが増減した場合、レンズ部から音がし、液晶モニター内の画像が急激に変化しますが、撮影に影響はありません。このときの音は本機の自動絞り動作によるもので、異常ではありません。
時計が合っていない。	●本機を長期間放置すると、時計がリセットされることがあります。 →「時計を設定してください」とメッセージが出ますので、再度時計設定をしてください。(P17)時計設定をしない状態で撮影すると、[0. 0. 0 0:00]の日付が記録されます。
ズームを使って撮影すると画像がわずかにゆがんだり、被写体の周りに実際にはない色が付く。	●倍率によってわずかにゆがんだり、輪郭などに着色して撮影されることがありますが、異常ではありません。
ズームの動きが一瞬止まる。	●EX光学ズーム時、W端付近ではズームの動きが一瞬止まりますが、異常ではありません。
ファイル番号が連続して記録されない。	●特定の操作を行ったあとに操作を行うと、それまでとは異なった番号のフォルダーの中に画像が記録されることがあります。(P81)
ファイル番号がさかのぼって記録される。	●電源を[OFF]にせずバッテリーを出し入れした場合、撮影していたフォルダー・ファイル番号を記憶することができません。従って、再度電源を[ON]にして撮影した場合、ファイル番号がさかのぼって記録される場合があります。
月齢/年齢が正しく表示されない。	●時計設定(P17)または誕生日設定(P47)を確認してください。
レンズ鏡筒が収納される。	●撮影モードから再生モードに切り換えると、約15秒後にレンズ鏡筒が収納されます。

使用上のお願い

本機について

本機を落とししたり、ぶつけたりしない

また、本機に強い圧力をかけない

- 強い衝撃が加わると、レンズや液晶モニター、外装ケースが壊れ、故障の原因になります。
- ストラップにぶら下げたアクセサリなどで強い圧力がかかると、液晶モニターが壊れる原因となりますのでお気をつけください。
- 本機を入れたかばんを落とししたり、ぶつけたりすると、本機に衝撃が加わりますのでお気をつけください。

磁気が発生するところや電磁波が発生するところ(電子レンジ、テレビやゲーム機など)からはできるだけ離れて使う

- テレビの上や近くで操作すると、電磁波の影響で画像や音声が乱れることがあります。
- スピーカーや大型モーターなどが出す強い磁気により、記録が損なわれたり、画像がゆがんだりします。
- マイコンを含めたデジタル回路の出す電磁波により、お互いに影響を及ぼし、画像や音声が乱れることがあります。
- 本機が影響を受け、正常に動作しないときは、バッテリーやACアダプター(別売:DMW-AC5)を一度外してから、あらためて接続し電源を入れ直してください。

電波塔や高圧線が近くにあるときは、なるべく使わない

- 近くで撮ると、電波や高電圧の影響で撮影画像や音声が悪くなる場合があります。

付属のコード、ケーブルを必ず使用してください。別売品をお使いの場合は、別売品に付属のコード、ケーブルを使用してください。

また、コード、ケーブルは延長しないでください。

周囲で殺虫剤や揮発性のものを使うときは、本機にかけない

- かかると、外装ケースが変質したり、塗装がはげる恐れがあります。
- ゴム製品やビニール製品などを長期間接触させたままにしないでください。

お手入れについて

お手入れの際は、バッテリーを取り出しておく、または電源プラグをコンセントから抜き、乾いた柔らかい布でふいてください。

- 汚れがひどいときは、水にひたした布をよく絞ってから汚れをふき取り、そのあと、乾いた布でふいてください。
- ベンジン、シンナー、アルコール、台所洗剤などの溶剤は、外装ケースが変質したり、塗装がはげる恐れがありますので使用しないでください。
- 化学ぞうきんをご使用の際は、その注意書きに従ってください。



Q
&
A
その他

使用上のお願い (つづき)

液晶モニターについて

- 液晶モニターを強く押さえないでください。画面にむらが出たり、故障の原因になります。
- 寒冷地などで本機が冷えきっている場合、電源を入れた直後は液晶モニターが通常より少し暗くなります。内部の温度が上がると通常の明るさに戻ります。

液晶モニターは、精密度の高い技術で作られています。液晶モニターの画面上に黒い点が見れたり、常時点灯(赤や青、緑の点)することがあります。これは故障ではありません。液晶モニターの画素については99.99%以上の高精度管理をしておりますが、0.01%以下で画素欠けするものがあります。またこれらの点は、内蔵メモリーやカードの画像には記録されませんのでご安心ください。

レンズについて

- レンズ面を強く押さないでください。
- レンズを太陽に向けたまま放置すると、集光により故障の原因になります。屋外や窓際に置くとときにはお気をつけください。

バッテリーについて

本機で使用するバッテリーは、充電式リチウムイオン電池です。

このバッテリーは温度や湿度の影響を受けやすく、温度が高くなる、または、低くなるほど影響が大きくなります。

使用後は、必ずバッテリーを取り出す

- 取り出したバッテリーは、バッテリーキャリングケース(付属)に収納してください。

出かけるときは予備のバッテリーを準備する

- スキー場などの寒冷地では撮影できる時間がより短くなりますので、お気をつけください。
- 旅行をされるときは、現地でバッテリーを充電できるようにチャージャー(付属)も忘れずに準備してください。海外で使う場合は、変換プラグが必要な場合があります。(P88)

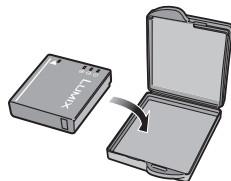

バッテリーを誤って落下させてしまった場合、端子部が変形していないか確認する

- 端子部が変形したまま本機に入れると、本機をいためます。

不要になった電池は、捨てないで充電式電池リサイクル協力店へご持参ください。

使用済み充電式電池の届け先

最寄りのリサイクル協力店へ

詳細は、有限責任中間法人JBRCのホームページをご参照ください。

- ホームページ <http://www.jbrc.net/hp>

使用済み充電式電池の取り扱いについて

- 端子部をセロハンテープなどで絶縁してください。
- 分解しないでください。



充電式
リチウムイオン
電池使用

Li-ion Ni

チャージャーについて

- ラジオ (特にAM受信中) の近くで使うと、ラジオに雑音が入る場合があります。使用時は1 m以上離してください。
- 使用中、チャージャーの内部で発振音がある場合がありますが、異常ではありません。
- 使用後は、必ず電源コンセントから抜いてください。(接続したままにしておくと、最大約0.1 Wの電力を消費しています)
- チャージャーやバッテリーの端子部を汚さないでください。汚れた場合は、乾いた布でふいてください。

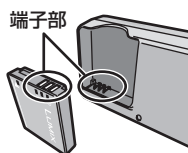

使用上のお願い (つづき)

カードについて

カードを高温になるところや直射日光のあたるところ、電磁波や静電気の発生しやすいところに放置しない

また、折り曲げたり、落としたり、強い振動を与えない

- カードが破壊される恐れがあります。また、カードの内容が破壊されたり、消失する恐れがあります。
- 使用後や保管、持ち運びするときはケースや収納袋に入れてください。
- カード裏の端子部にごみや水、異物などを付着させないでください。また手などで触れないでください。

メモリーカードを廃棄/譲渡するときのお願い

本機やパソコンの機能による「フォーマット」や「削除」では、ファイル管理情報が変更されるだけで、メモリーカード内のデータは完全には消去されません。

廃棄/譲渡の際は、メモリーカード本体を物理的に破壊するか、市販のパソコン用データ消去ソフトなどを使ってメモリーカード内のデータを完全に消去することをおすすめします。

メモリーカード内のデータはお客様の責任において管理してください。

長期間使用しないときは

- バッテリーは涼しくて湿気がなく、なるべく温度が一定のところに保管してください。(推奨温度:15℃~25℃、推奨湿度:40%~60%です)
- バッテリーとカードは必ず本機から取り出してください。
- バッテリーを入れたままにしておくと、本機の電源が[OFF]であっても、絶えず微小電流が流れています。これをそのままにしておくと過放電になり、充電してもバッテリーが使用できなくなる恐れがあります。
- 長期間保管する場合、1年に1回は充電し、バッテリー残量がなくなってから、本機から取り出して再保管することをおすすめします。
- 押入れや戸棚に保管するときは、乾燥剤(シリカゲル)と一緒に入れることをおすすめします。

画像データについて

- 不適切な取り扱いにより故障した結果、記録したデータが破壊されたり、消滅したりすることがあります。記録したデータの消滅による損害については、当社は一切の責任を負いかねますので、あらかじめご了承ください。

三脚について

- 三脚を使用する場合は、本機を取り付けた状態で三脚が安定していることを確認してください。
- 三脚使用時は、カードやバッテリーが取り出せないことがあります。
- 三脚の取り付けまたは取り外し時に、ねじが斜めにならないようお気をつけください。無理な力で回すと本機のねじを損傷する恐れがあります。締めすぎると本体や定格ラベルを傷つけたり、はがしたりすることがありますので、お気をつけください。
- 三脚の説明書もよくお読みください。

—このマークがある場合は—

ヨーロッパ連合以外の国の廃棄処分に関する情報



このシンボルマークはEU域内でのみ有効です。

製品を廃棄する場合には、最寄りの市町村窓口、または販売店で、正しい廃棄方法をお問い合わせください。

- 本製品に付属するソフトウェアを無断で営業目的として複製(コピー)したり、ネットワークに転載したりすることを禁止します。
- 本製品の使用、または故障により生じた直接、間接の損害につきましては、当社は一切の責任を負いかねますので、あらかじめご了承ください。
- 本製品によるデータの破損につきましては、当社は一切の責任を負いかねますので、あらかじめご了承ください。
- 本書で説明する製品の外観と仕様は、改良により実際とは異なる場合があります。

- SDHCロゴは商標です。
- Microsoft Windowsは、米国Microsoft Corporationの商標です。
- Macintosh、Mac OSはApple Inc.の登録商標または商標です。
- その他、本書に記載されている各種名称、会社名、商品名などは各社の商標または登録商標です。
- Microsoft Corporationのガイドラインに従って画面写真を使用しています。

この装置は、情報処理装置等電波障害自主規制協議会(VCCI)の基準に基づくクラスB情報技術装置です。この装置は、家庭環境で使用することを目的としていますが、この装置がラジオやテレビジョン受信機に近接して使用されると、受信障害を引き起こすことがあります。取扱説明書に従って正しい取り扱いをしてください。

記録可能枚数・記録可能時間

- 記録可能枚数・時間は目安です。(撮影条件、カードの種類によって変化します)
- 被写体により記録可能枚数・時間は変動します。

■ 記録可能枚数 (静止画:枚)

画像横縦比		4:3											
記録画素数	10M: 10M (3648×2736)		7M: 7M [7] (3072×2304)		5M: 5M [7] (2560×1920)		3M: 3M [7] (2048×1536)		2M: 2M [7] (1600×1200)		0.3M: 0.3M [7] (640×480)		
	クオリティ	■	■	■	■	■	■	■	■	■	■	■	
内蔵メモリー (約50 MB)	9	20	14	28	20	40	32	62	51	97	240	400	
カード	16 MB	2	5	3	7	5	10	8	16	13	26	68	110
	32 MB	5	11	7	16	11	23	18	36	29	56	145	230
	64 MB	11	24	16	34	24	48	38	75	61	115	290	480
	128 MB	24	49	35	69	50	99	78	150	125	230	600	970
	256 MB	48	97	68	135	98	190	150	290	240	460	1170	1900
	512 MB	97	190	135	270	195	380	300	590	480	910	2320	3770
	1 GB	195	380	270	540	390	770	600	1180	970	1830	4640	7550
	2 GB	390	770	550	1090	790	1530	1220	2360	1920	3610	8780	12290
	4 GB	770	1520	1090	2150	1560	3010	2410	4640	3770	7090	17240	24130
	8 GB	1580	3100	2230	4380	3180	6130	4910	9440	7670	14440	35080	49120
16 GB	3180	6250	4490	8820	6410	12350	9880	19000	15440	29070	70590	98840	

■ 記録可能時間 (動画撮影時)

画像横縦比		4:3			
画質設定		30fps VGA	10fps VGA	30fps QVGA	10fps QVGA
内蔵メモリー (約50 MB)		—		1分43秒	5分00秒
カード	16 MB	6秒		26秒	1分22秒
	32 MB	17秒		58秒	2分55秒
	64 MB	39秒		2分00秒	6分00秒
	128 MB	1分23秒		4分10秒	12分20秒
	256 MB	2分45秒		8分10秒	24分00秒
	512 MB	5分30秒		16分20秒	47分50秒
	1 GB	11分00秒		32分50秒	1時間35分
	2 GB	22分30秒		1時間7分	3時間15分
	4 GB ^{**}	44分20秒		2時間11分	6時間22分
	8 GB ^{**}	1時間30分		4時間28分	12時間59分
16 GB ^{**}	3時間1分		8時間59分	26時間8分	

3:2								16:9							
9M: 9M (3648×2432)		6M: 6M [EZ] (3072×2048)		4.5M: 4.5M [EZ] (2560×1712)		2.5M: 2.5M [EZ] (2048×1360)		7.5M: 7.5M (3648×2056)		5.5M: 5.5M [EZ] (3072×1728)		3.5M: 3.5M [EZ] (2560×1440)		2M: 2M [EZ] (1920×1080)	
■	■	■	■	■	■	■	■	■	■	■	■	■	■	■	■
11	22	15	32	22	45	36	69	13	26	18	37	27	53	47	92
2	5	3	8	5	12	9	18	3	6	4	10	7	14	12	25
6	12	8	18	13	26	20	40	7	15	10	21	15	30	27	53
13	27	19	38	27	54	43	83	15	32	22	45	32	63	57	105
27	55	39	78	56	110	88	165	33	65	46	92	66	125	115	220
54	105	77	150	110	210	170	330	65	125	91	180	130	250	220	430
105	210	150	300	210	430	340	650	125	250	180	350	250	500	450	860
210	430	300	600	440	860	680	1310	250	510	360	710	520	1000	900	1720
440	870	620	1220	890	1700	1360	2560	520	1020	730	1420	1040	1980	1800	3410
870	1720	1230	2410	1740	3350	2680	5020	1030	2010	1450	2800	2040	3890	3540	6700
1770	3500	2500	4910	3550	6820	5450	10230	2090	4090	2950	5710	4160	7920	7220	13640
3580	7050	5040	9880	7160	13720	10980	20590	4220	8230	5950	11490	8370	15940	14530	27450

16:9	
30fps 16:9	10fps 16:9
—	—
5秒	22秒
14秒	50秒
33秒	1分45秒
1分11秒	3分35秒
2分20秒	7分00秒
4分40秒	14分00秒
9分20秒	28分10秒
19分20秒	57分30秒
38分00秒	1時間53分
1時間17分	3時間50分
2時間36分	7時間43分

※動画を連続で撮影できるのは、最大2GBまでです。
画面には、2GBで記録できる最大記録可能時間までしか表示されません。

お知らせ

- 液晶モニターに表示される記録可能枚数・時間は、規則正しく減少しない場合があります。
- 本機はマルチメディアカードでの動画撮影には対応していません。
- シーンモードの[高感度]、[高速連写]では、EX光学ズームが動きませんので、記録画素数の[EZ]は表示されません。

仕様

電源	DC 5.1 V
消費電力	1.6 W(撮影時) 0.8 W(再生時)

カメラ有効画素数	1010万画素
撮像素子	1/2.33型CCD 総画素数 1070万画素、原色カラーフィルター
レンズ	光学4倍ズーム f=5.2 mm~20.8 mm(35 mmフィルムカメラ 換算:30 mm~120 mm)/F3.3~F5.8
デジタルズーム	最大4倍
EX光学ズーム	最大7.1倍
フォーカス	通常/マクロ/顔認識/9点/1点(H)/1点
撮影範囲	通常:50 cm~∞ マクロ/インテリジェントオート: 5 cm(W端時)/50 cm(T端時)~∞ シーンモード:上記撮影範囲と異なる場合あり
シャッターシステム	電子シャッター連動メカニカルシャッター
動画撮影	画像横縦比[4:3]設定時 640×480画素(30コマ/秒、10コマ/秒、カード使用時のみ)/ 320×240画素(30コマ/秒、10コマ/秒) 画像横縦比[16:9]設定時 848×480画素(30コマ/秒、10コマ/秒、カード使用時のみ)
連写撮影: 連写速度 連写枚数	2.5コマ/秒(通常)、約2コマ/秒(フリー連写) 最大5コマ(スタンダード)、最大3コマ(ファイン)、 内蔵メモリーまたはカードの空き容量に依存(フリー連写)
高速連写: 連写速度 連写枚数	約6コマ/秒 記録画素数:2M(4:3)、2.5M(3:2)、2M(16:9) 内蔵メモリー使用時:約20枚(フォーマット直後) カード使用時:最大100枚(カードの種類、撮影条件によって異なる)
ISO感度	オート/100/200/400/800/1600 シーンモードの[高感度]:1600~6400
シャッタースピード	8秒~1/2000秒、シーンモードの[星空]:15秒、30秒、60秒
ホワイトバランス	オートホワイトバランス/晴天/曇り/日陰/白熱灯/セットモード
露出	プログラムAE、露出補正(1/3 EVステップ、-2 EV~+2 EV)
測光方式	評価測光
液晶モニター	3.0型TFT液晶(約23万ドット)(視野率約100%)
フラッシュ	撮影可能範囲:約30 cm~約5.3 m(W端、[ISO AUTO]設定時) オート/赤目軽減オート/強制発光(赤目軽減強制発光)/ 発光禁止(/赤目軽減スローシンクロ)

マイク	モノラル
スピーカー	モノラル
記録メディア	内蔵メモリー(約50 MB)/SDメモリーカード/SDHCメモリーカード/マルチメディアカード(静止画のみ対応)
記録画素数 静止画	画像横縦比[4:3]設定時 3648×2736画素/3072×2304画素/2560×1920画素/ 2048×1536画素/1600×1200画素/640×480画素 画像横縦比[3:2]設定時 3648×2432画素/3072×2048画素/2560×1712画素/ 2048×1360画素 画像横縦比[16:9]設定時 3648×2056画素/3072×1728画素/2560×1440画素/ 1920×1080画素
動画	画像横縦比[4:3]設定時 640×480画素(カード使用時のみ)/320×240画素 画像横縦比[16:9]設定時 848×480画素(カード使用時のみ)
クオリティ(圧縮率)	ファイン/スタンダード
記録画像ファイル形式 静止画 動画	JPEG(DCF準拠、Exif2.21準拠)/DPOF対応 QuickTime Motion JPEG(音声付き動画)
インターフェース デジタル アナログビデオ/ オーディオ	USB 2.0(Full Speed) NTSC/PALコンポジット(メニュー切り換え)/ オーディオライン出力(モノラル)
端子 AV OUT/DIGITAL DC IN	専用ジャック(8pin) 専用ジャック(2pin)
寸法	約幅94.9 mm×高さ57.1 mm×奥行き22.9 mm(突起部除く)
質量	約132 g(本体) 約154 g(カード、バッテリー含む)
推奨使用温度	0℃～40℃
許容相対湿度	10%～80%

専用バッテリーチャージャー/DE-A39A

定格出力	DC 4.2 V 0.8 A(充電時)
定格入力	AC100 V—240 V 50/60 Hz
入力容量	15 VA(100 V/240 V)

リチウムイオンバッテリーパック : DMW-BCE10

電圧	3.6 V
----	-------



Q
&
A
他

保証とアフターサービス (よくお読みください)

修理・お取り扱い・お手入れなどのご相談は・・・
まず、お買い上げの販売店へお申し付けください

転居や贈答品などでお困りの場合は・・・

- 修理は、サービス会社・販売会社の「修理ご相談窓口」へ！
- 使いかた・お買い物などのお問い合わせは、「お客様ご相談センター」へ！

■ 保証書(別添付)

お買い上げ日・販売店名などの記入を必ず確かめ、お買い上げの販売店からお受け取りください。よくお読みのあと、保管してください。

保証期間：お買い上げ日から本体1年間
〔「本体」にはソフトウェアの内容は含みません〕

■ 補修用性能部品の保有期間 **8年**

当社は、このデジタルカメラの補修用性能部品を、製造打ち切り後8年保有しています。

注) 補修用性能部品とは、その製品の機能を維持するために必要な部品です。

■ 修理を依頼されるとき

この説明書をよくお読みのうえ、直らないときは、まず接続している電源を外して、お買い上げの販売店へご連絡ください。

ご連絡いただきたい内容	
製品名	デジタルカメラ
品番	DMC-FS20
お買い上げ日	年 月 日
故障の状況	できるだけ具体的に

●保証期間中は

保証書の規定に従ってお買い上げの販売店が修理をさせていただきますので、恐れ入りますが、製品に保証書を添えてご持参ください。

●保証期間を過ぎているときは

修理すれば使用できる製品については、ご要望により修理させていただきます。下記修理料金の仕組みをご参照のうえ、ご相談ください。

●修理料金の仕組み

修理料金は、技術料・部品代・出張料などで構成されています。

技術料は、診断・故障箇所の修理および部品交換・調整・修理完了時の点検などの作業にかかる費用です。

部品代は、修理に使用した部品および補助材料代です。

出張料は、製品のある場所へ技術者を派遣する場合の費用です。

ご相談窓口における個人情報のお取り扱い

パナソニック株式会社およびその関係会社は、お客様の個人情報やご相談内容を、ご相談への対応や修理、その確認などのために利用し、その記録を残すことがあります。

また、折り返し電話させていただくときのため、ナンバー・ディスプレイを採用しています。

なお、個人情報を適切に管理し、修理業務等を委託する場合や正当な理由がある場合を除き、第三者に提供しません。お問い合わせは、ご相談された窓口にご連絡ください。

修理に関するご相談

パナソニック 修理 ご 相 談 窓 口

ナビダイヤル(全国共通番号)  **0570-087-087**

- 呼出音の前にNTTより通話料金の目安をお知らせします。
- 携帯電話・PHS・IP/光電話等、ナビダイヤルがご利用できない場合は、最寄りの修理ご相談窓口にご連絡ください。

使いかた・お買い物などのご相談

パナソニック お客様ご相談センター

365日/受付9時~20時

電話 フリーダイヤル  **0120-878-365**
■携帯電話・PHSでのご利用は… **06-6907-1187**
FAX フリーダイヤル  **0120-878-236**

Help desk for foreign residents in Japan

Tokyo (03) 3256-5444 Osaka (06) 6645-8787

Open: 9:00 - 17:30 (closed on Saturdays/Sundays/national holidays)

※電話番号をよくお確かめの上、おかけください。

パナソニック 修理 ご 相 談 窓 口

- 地区・時間帯によって、集中修理ご相談窓口へ転送させていただきます。

北 海 道 地 区					
札幌	札幌市厚別区厚別南2丁目17-7 ☎(011)894-1251	帯広	帯広市西20条北2丁目23-3 ☎(0155)33-8477	函館	函館市西桔梗589番地241 (函館流通卸センター内) ☎(0138)48-6631
旭川	旭川市2条通16丁目1166 ☎(0166)22-3011				

?
Q
&
A
他

保証とアフターサービス (よくお読みください) (つづき)

※電話番号をよくお確かめのうえ、おかけください。

パナソニック 修理ご相談窓口

- 地区・時間帯によって、集中修理ご相談窓口へ転送させていただく場合がございます。

東 北 地 区					
青森	青森市大字浜田 字豊田364 ☎ (017)775-0326	岩手	盛岡市厨川5丁目 1-43 ☎ (019)645-6130	山形	山形市平清水1丁目 1-75 ☎ (023)641-8100
秋田	秋田市外旭川 字小谷地3-1 ☎ (018)868-7008	宮城	仙台市宮城野区扇町 7-4-18 ☎ (022)387-1117	福島	郡山市亀田1丁目 51-15 ☎ (024)991-9308

首 都 圏 地 区					
栃木	宇都宮市上戸祭 3丁目3-19 ☎ (028)689-2555	埼玉	桶川市赤堀2丁目4-2 ☎ (048)728-8960	山梨	甲府市宝1丁目4-13 ☎ (055)222-5822
群馬	前橋市箱田町325-1 ☎ (027)254-2075	千葉	千葉市中央区末広 5丁目9-5 ☎ (043)208-6034	神奈川	横浜市港南区日野 5丁目3-16 ☎ (045)847-9720
茨城	つくば市筑穂3丁目 15-3 ☎ (029)864-8756	東京	東京都世田谷区 宮坂2丁目26-17 ☎ (03)5477-9780	新潟	新潟市東区東明 1丁目8-14 ☎ (025)286-0180

中 部 地 区					
石川	金沢市横川3丁目20 ☎ (076)280-6608	長野	松本市寿北7丁目3-11 ☎ (0263)86-9209	岐阜	岐阜市中鶉4丁目42 ☎ (058)278-6720
富山	富山市根塚町1丁目 1-4 ☎ (076)424-2549	静岡	静岡市葵区千代田 7丁目7-5 ☎ (054)287-9000	高山	高山市花岡町3丁目 82 ☎ (0577)33-0613
福井	福井市問屋町2丁目 14 ☎ (0776)21-0622	愛知	名古屋市瑞穂区 塩入町8-10 ☎ (052)819-0225	三重	津市久居野村町 字山神421 ☎ (059)254-5520

近 畿 地 区					
滋賀	栗東市霊仙寺1丁目 1-48 ☎ (077)582-5021	大阪	大阪市城東区関目 2丁目15-5 ☎ (06)6359-6225	和歌山	和歌山市中島499-1 ☎ (073)475-2984
京都	京都市伏見区竹田 中川原町71-4 ☎ (075)646-2123	奈良	大和郡山市筒井町 800番地 ☎ (0743)59-2770	兵庫	神戸市須磨区弥栄台 3丁目13-4 ☎ (078)796-3140

※電話番号をよくお確かめの上、おかけください。

パナソニック 修理 ご 相 談 窓 口

- 地区・時間帯によって、集中修理ご相談窓口へ転送させていただきます。

中 国 地 区					
鳥取	鳥取市安長295-1 ☎ (0857)26-9695	出雲	出雲市渡橋町416 ☎ (0853)21-3133	広島	広島市西区南観音 1丁目13-5 ☎ (082)295-5011
米子	米子市米原4丁目2-33 ☎ (0859)34-2129	浜田	浜田市下府町 327-93 ☎ (0855)22-6629	山口	山口市小郡下郷 220-1 ☎ (083)973-2720
松江	松江市平成町 182番地14 ☎ (0852)23-1128	岡山	岡山市田中138-110 ☎ (086)242-6236		

四 国 地 区					
香川	高松市勅使町152-2 ☎ (087)868-6388	高知	高知市仲田町2-16 ☎ (088)834-3142	愛媛	愛媛県伊予郡砥部町 八倉75-1 ☎ (089)905-7544
徳島	徳島市沖浜2丁目36 ☎ (088)624-0253				

九 州 地 区					
福岡	春日市春日公園 3丁目48 ☎ (092)593-9036	大分	大分市萩原4丁目 8-35 ☎ (097)556-3815	天草	天草市港町18-11 ☎ (0969)22-3125
佐賀	佐賀市鶴島町大字 八戸字上深町3044 ☎ (0952)26-9151	宮崎	宮崎市本郷北方 字草葉2099-2 ☎ (0985)63-1213	鹿児島	鹿児島市与次郎 1丁目5-33 ☎ (099)250-5657
長崎	長崎市東町1919-1 ☎ (095)830-1658	熊本	熊本市健軍本町12-3 ☎ (096)367-6067	大島	奄美市名瀬朝仁町 11-2 ☎ (0997)53-5101

沖 縄 地 区					
沖縄	浦添市城間4丁目23-11 ☎ (098)877-1207				

所在地、電話番号が変更になることがありますので、あらかじめご了承ください。

0608



さくいん

あ			高速連写	48
赤ちゃん	47		コピー	79
アクセス表示	16			
い			さ	
イーズズーム	32		再生ズーム	34
インテリジェントオートモード	26		削除	35
インテリジェントISO	56		サムネイル表示	98
			三脚	105
え			し	
液晶明るさ	21		シーンメニュー	24
液晶モニター	36, 89		シーンモード	44
エコモード	22		自動液晶OFF	22
お			自動シーン判別	27
オートパワーLCD	21		自動デモ	24
オートフォーカスモード	58		自分撮り	45
オートブラケット	43		シャッター音	22
オートホワイトバランス	57		充電	13, 14
オートレビュー	23		人物	44
お気に入り	76		す	
お気に入り再生	65		ズーム	31
お手入れ	101		スタンダード	56
			スピーカー音量	22
か			スポーツ	45
カード	15, 16		スライドショー	63
回転表示	75		せ	
ガイドライン表示	22, 36		設定リセット	23
顔認識	27, 58		セルフタイマー	41
画質設定 (動画撮影モード)	51, 106		そ	
画像回転	75		操作音	22
画像横縦比	51, 56, 106		た	
カテゴリー再生	65		タイトル編集	68
カラーモード	60		縦位置検出機能	30
カレンダー検索	67		つ	
き			通常撮影モード	29
逆光補正	27		つゆつき	10
キャンドル	46		て	
記録画素数	55, 106		デジタルズーム	31, 60
記録可能時間 (動画撮影時)	106		手ブレ	30
記録可能枚数	14, 106		手ブレ補正	61
く			手ブレ・動き検出デモ	24
クイックメニュー	20		デモモード	24
クイックAF	59		テレビ再生	86
空撮	50			
クオリティ	56, 106			
こ				
光学ズーム	31			
高感度	48			

と	
動画再生	66
動画撮影モード	51
動作表示ランプ	22, 26
時計設定	17, 21
トラベル日付	22, 53
トリミング	73
な	
内蔵メモリー	16
は	
パーティー	46
ハイアングル	21
バッテリー	13, 14, 15
花火	50
パワーセーブ	22
パワーLCD	21
番号リセット	23
ひ	
ビーチ	50
日付プリント	77, 84
ビデオ出力	24
美肌	45
ピント	30
ふ	
ファイル番号	23, 81, 90
ファイン	56
風景	45
フォーマット	24
フォルダー構造	81
フォルダー番号	23, 81, 90
フラッシュ	37
プリント枚数	77
プロテクト	78
へ	
ペット	48
ほ	
星空	49
ホワイトバランス	57
ま	
マクロ撮影	40
マルチ再生	33
も	
文字入力	68
文字焼き込み	70

や	
夜景	46
夜景&人物	46
ゆ	
夕焼け	48
雪	50
よ	
用紙サイズ	84
横縦比変換	74
り	
リサイズ	72
料理	46
れ	
レイアウト	85
連写	59
ろ	
露出補正	42
わ	
ワールドタイム	21, 54
英数字	
ACアダプター	80, 82
AF補助光	61
AF補助光ランプ	61
DCF規格	34
ディーボフ DPOFプリント	77
EX光学ズーム	31
EZ	32, 55, 106
ISO感度	57
LCDモード	21
m/ft表示	24
NTSC	24
PAL	24
ピクトブリッジ PictBridge	82
Q.MENU	20
TV画面タイプ	24
USB接続ケーブル	80, 82
USBモード	23
2画面再生	62

お役に立つ、いろいろな情報は次のサイトで！

- | | |
|------------------|---|
| ■ 撮りかたのコツや新製品情報 | http://panasonic.jp/ |
| ■ サポート情報 | http://panasonic.jp/support/ |
| ■ 便利なLUMIX修理サービス | http://lumix.jp/repair/ |

QuickTime およびQuickTime ロゴは、ライセンスに基づいて使用される Apple Inc. の商標または登録商標です。



愛情点検

長年ご使用のデジタルカメラの点検を！



こんな症状は
ありませんか

- ・電源プラグが異常に熱い
- ・煙が出たり、異常なおいや音がする
- ・水や異物が入った
- ・画像が乱れたり、きれいに映らない
- ・その他の異常や故障がある

このような症状のときは、使用を中止し、故障や事故の防止のため、電源を切り、コンセントから電源プラグを抜いて、必ず販売店に点検をご相談ください。

便利メモ（おぼえのため、記入されると便利です）

お 買 い 上 げ 日	年 月 日	品 番	DMC-FS20
販 売 店 名	☎ ()		

パナソニック株式会社

AVCネットワークス社 ネットワーク事業グループ

〒571-8504 大阪府門真市松生町1番15号

© Panasonic Corporation 2008



F0108MH2098 (1000 ©)