

Panasonic®

添付文書

取扱説明書

家庭用

マッサージチェア
リアルプロ

品番

EP-MA86M
EP-MA068



このたびは、パナソニック製品をお買い上げいただき、
まことにありがとうございます。

- 取扱説明書をよくお読みのうえ、正しく安全にお使いください。
- **ご使用前に「安全上のご注意」(4～7ページ)を必ずお読みください。**
- 保証書は「お買い上げ日・販売店名」などの記入を確かめ、取扱説明書とともに大切に保管してください。
- この取扱説明書は、EP-MA86Mのイラストを使用し説明しています。

パナソニックの会員サイト「CLUB Panasonic」で
「ご愛用者登録」をしてください。(詳しくは裏表紙をご参照)



保証書別添付



51 ページ

音が気になる！
●動作音・感覚など…

38 ページ

温感マッサージについて

- 「温感もみ玉」、「足裏温感」の操作方法は？
- 「足裏温感」が温まらない！（49ページ）

20 ページ

どんなコースがあるの？

- メカの強さ調節表示がコースや動作によって違う！
全身自動コースのメカの強さ調節
お好み動作のメカの強さ調節

36 ページ

10 ページ

搬入や設置・組み立てについて

- 本体寸法を知りたい！（53ページ）

マッサージチェアの使用目的、効果・効能

あんま、マッサージの代用

- 疲労回復
- 血行の促進
- 筋肉の疲れをとる
- 筋肉のこりをほぐす
- 神経痛・筋肉痛の痛みの緩解

もくじ

ページ

ご使用前に

安全上のご注意.....	4
本体のなまえとはたらき.....	8
付属品の確認と設置.....	10
組み立てる.....	12
マッサージをはじめる前に.....	16

使いかた

操作器のなまえとはたらき.....	18
マッサージの使い分けと流れ.....	20
マッサージする	
●全身を自動で.....	23
●お好みの部位をお好みの動作で.....	24
●各部位のエアーマッサージやストレッチ..	26
メモリーコースについて.....	29
エアの強さなどを調節.....	34
使い終わったあとは.....	40

移動／お手入れ

本体を移動するときは.....	41
汚れが気になったら.....	42



お知らせ

よくあるご質問.....	44
故障かな？と思ったとき.....	49
エラー表示について.....	50
動作中に発生する音や感覚について.....	51
定格・仕様.....	52
保証とアフターサービス.....	54

安全上のご注意 必ずお守りください



人への危害、財産の損害を防止するため、必ずお守りいただくことを説明しています。

■ 誤った使い方をしたときに生じる危害や損害の程度を区分して、説明しています。

 警告	「死亡や重傷を負うおそれがある内容」です。
 注意	「軽傷を負うことや、財産の損害が発生するおそれがある内容」です。

警告

症状について

-  ● 次の人は使用しない
 医師からマッサージを禁じられている人(例：血栓(塞栓)症、重度の動脈りゅう(瘤)、急性静脈りゅう(瘤)、各種皮膚炎および皮膚感染症[皮下組織の炎症を含む]など)
- 次の人は腰・おしりマッサージ、骨盤ストレッチを使用しない
 (1)急性腰痛、椎間板ヘルニア、腰椎すべり症、脊椎間狭窄症、変形性腰椎症の症状がある人
 (2)おしり周りに急性炎症のある人、急性臀部痛、梨状筋症候群、坐骨神経痛の症状がある人
 (3)変形性股関節症など股関節の悪い人
 (4)骨粗しょう(鬆)症の人
 (5)使用中におしりや脚に痛み、しびれ、だるさを感じた人
 (症状を悪化させる原因)
- ご自分で意思表示ができない人、または操作できない人は使わない
 (事故やけがの原因)
-  ● 医師の治療を受けているときや下記の人は必ず医師と相談のうえ使用する
 (1)ペースメーカーなどの電磁障害の影響を受けやすい体内植込型医用電気機器を使用している人
 (2)悪性しゅよう(腫瘍)のある人
 (3)心臓に障害のある人
 (4)温度感覚喪失が認められる人
 (5)妊娠中や出産直後の人
 (6)糖尿病など高度な末梢循環障害による知覚障害のある人
 (7)骨粗しょう(鬆)症の人、せきつい(脊椎)を骨折している人、ねんざ(捻挫)、肉離れなどの急性とう(疼)痛性疾患の人
 (8)治療部位に創傷のある人
 (9)体温38℃以上(有熱期)の人
 (例：急性炎症症状[けん怠感、悪寒、血圧変動など]の強い時期、衰弱しているとき)
 (10)安静を必要とする人や著しく体調のすぐれないとき
 (11)背骨に異常のある人、曲がっている人
 (12)椎間板ヘルニア症の人
 (13)上記以外に身体に特に異常を感じているとき
- 使用中に身体に異常があらわれたり感じたときや使用しても効果があらわれない場合は、直ちに使用を中止し、医師に相談する
 (事故や体調不良をおこす原因)



次の点も注意ください

-  ● 「温感」ヒーター部を傷めない(P.8)
 - 本体にピンや針を突き刺さない
 - 刃物で傷つけない
 - 内部のヒーターを傷つけ、火災や感電の原因
- 絶対に改造しない。また、ご自分で分解したり、修理をしない
 (発火したり、異常動作したりして、けがをする原因)

■ お守りいただく内容を次の図記号で説明しています。

 してはいけない内容です。	 実行しなければならない内容です。
--	--

お使いのときは



-  ● 首周辺をマッサージするときは、もみ玉の動きに注意して、首の前方や過度に強いマッサージはしない
- 背もたれやひじ掛けの上にはのらない
- お子様に使わせない。また本体の上で遊ばせたり、座面・背もたれ・ひじ掛けの上にはのらせない
- 足を入れた状態、本体に座った状態で脚のせ台反転ロック解除レバーを引かない
- 使用中に背もたれの可動部を覆っている布地に手、肘、腕、足を押し込まない
 (事故やけがの原因)
- 「温感もみ玉」を使用するときは、もみ玉が同一箇所に長時間触れるような使いかたをしない
- 「足裏温感」マッサージを長時間使用しない
 (低温やけど*の原因)
 ※ 比較的低い温度(40℃～60℃)でも、長時間皮膚の同じ箇所に触れていると、熱い・痛いなどの自覚症状がなくても、低温やけどの原因になります
-  ● ご使用前には、必ずくつろぎクッション(P.8)をめくり上げて、背もたれの可動部を覆っている布地が破れていないか確認する。また、その他の部分にも布地の破れがないか確認する
 どんなに小さな破れでも、直ちに使用を中止し、電源プラグを抜き、修理を依頼してください
 (けがや感電の原因)
- はじめは刺激の弱い「さすり」などでマッサージする
- 使用時間は1日30分以内にする
- 同一箇所への使用は5分以内にする
 (逆効果やけがの原因)
- 体型センシング(P.22)したときは必ず肩位置が合っているか確認する。合っていないときはもみ玉位置調節ボタンで肩の高さを調節するか、マッサージを停止して再度体型センシングを行う(全身自動コース、お好み動作のとき)
- マッサージ使用中や背もたれ、脚のせ台を動かすときは必ず周囲(本体の後部、下部、前部、側部)に人やペットがいないことを確認する
 (事故やけがの原因)
- ご使用の後は必ず電源スイッチを「切」、施錠スイッチを「閉」にし、施錠キーを抜き、電源プラグを抜く
 (お子様のいたずらによる事故やけがの原因)

異常・故障のときは

-  ● 異常・故障時には直ちに使用を中止し、電源プラグを抜く
 (発煙・発火、感電のおそれあり)
- <異常・故障例>
- 電源スイッチを入れても動作しないことがある
 - コードを動かすと、通電したりしなかったりする
 - 動作中、こげ臭いにおい、異常な音がする
 - 本体が変形したり、異常に熱い
- すぐに、販売店へ点検・修理を依頼してください

警告



電源プラグ・電源コードなどは

-  ● 電源コード・電源プラグを破損するようなことはしない
傷つけたり、加工したり、熱機器に近づけたり、無理に曲げたり、ねじったり、引っ張ったり、重い物をのせたり、束ねたりしない
(感電、ショートによる発火・火災の原因)
→電源コードや電源プラグの修理は、販売店にご相談ください
- ぬれた手で、電源プラグの抜き差しはしない
(感電の原因)
-  ● コンセントや配線器具の定格を守る
● 交流100Vで使用する
(海外での使用や変圧器を用いた使用はできません)
● 電源プラグは根元まで確実に差し込む
(感電や発熱による火災の原因)
● 電源プラグのほこり等は定期的にとる
・ほこりは乾いた布でふいてください
(湿気等で絶縁不良となり、火災の原因)
- 電源プラグを抜くときは電源コードを持たず、必ず電源プラグを持って抜く
(感電、ショートによる発火・火災の原因)

症状について

-  ● 現在健康でも下記のような人は必ず医師と相談のうえ使用する
(1)加齢により筋肉、骨の衰えた人や痩身の人
(2)骨や筋肉、内臓、神経に起因する腰痛や臀部痛の症状がある人
(3)打ち身やねんどのしやすい人
(4)乗物酔いの激しい人
(5)過去に心臓や内臓の手術をされた人
(健康をそこなう原因)
- 本品の使用によって発疹、発赤、かゆみなどの症状があらわれた場合は、使用を中止し医師に相談する
(事故や体調不良の原因)

設置・移動について



-  ● ホットカーペットなどの暖房器具の上で使わない
(火災の原因)
- 設置された状態のまま、本体を引きずったり押ししたりしない
- 床やたたみの上で、キャスターを使って移動させない
(床やたたみに傷がつく原因)
- 人をのせたまま移動しない
(転倒による事故やけがの原因)
- 本体を移動するときは、足裏マッサージ部を持たない
(移動中にスライドし、けがをする原因)
- 浴室など湿気が多い場所で使わない
(感電の原因)
-  ● 水平な場所で使用する
(本体が倒れて事故の原因)
- キャスターで移動するときは、マットなどを敷く
(床やたたみに傷がつく原因)
- キャスターで移動するときは、周囲の障害物を取り除き、背もたれを完全に起こした状態で脚のせ台を腰より低く持ち上げ(床から約80cm以下)、ゆっくり移動する(P.41)
(転倒による事故やけがの原因)

電源について



-  ● 安全のためにアースを確実に取り付ける(P.11)
・故障によるものや漏電によるもの
(感電の原因)
- お手入れの際やカバー類の着脱時は必ず電源プラグをコンセントから抜く
(感電ややけどの原因)
- 使用時以外は電源プラグをコンセントから抜く
(ホコリや湿気で絶縁劣化になり、漏電火災の原因)

注意

ご使用前・お使いのときは

-  ● もみ玉に頭、おなか、素肌をあてない。また、もみ玉に手や脚をはさまない
- 脚・足裏マッサージ部にひざをはさまない
- 使用中に眠らない。また、飲酒後の使用はしない
- エアー動作のエアーが完全に抜けきっていないときに、座面の上に立ったり、飛びのったり、物をのせたりしない
(事故やけがの原因)
- 下記のような本体の隙間に手、指、脚や頭を入れない
(1)背もたれと座面、ひじ掛けの隙間
(2)脚のせ台と座面、ひじ掛けの隙間
(3)座面とひじ掛けの隙間
(4)裏カバーと脚カバーの隙間
(5)脚のせ台の裏側
- マッサージ使用中に電源プラグを抜いたり、電源スイッチを「切」にしない
(けがの原因)
- 脚のせ台が完全に下がっていないときに、脚のせ台の上ののったり、立ったり、物をのせたりしない
(脚のせ台の先端部分が回転したり、本体が傾いて事故やけがの原因)
- 他の治療器と同時に使用しない
(事故や体調をくずす原因)
-  ● もみ玉が収納位置にあることを確認してから座る
- マッサージ中に本体から降りるときは、必ず動作を止めてから降りる
- 脚のせ台が回転しないことを確認してから座る
(事故やけがの原因)
- 本体に異物がはさまっていないか確認してから座る
・背もたれ、脚のせ台、手・腕マッサージ部に異物がはさまっていないか確認する
(手や足、物がはさまれ、事故・けがの原因)
- 頭部につけた髪かざりなどの硬いものははずしてから座る
- ズボンのポケットに硬いものが入っている場合、それを取り出してマッサージする
- 手や腕をマッサージするときは、時計、つけ爪、指輪など硬いものははずす
(けがの原因)

次の点も注意ください

-  ● 操作器ホルダー締付ネジは、お子様に使わせない
(誤飲やいたずらによる事故やけがの原因)
- 本体や操作器には水などをこぼさない
(感電やショートによる発火・火災の原因)
-  ● 施錠キーは、お子様の手の届かない場所に保管する
(誤飲やいたずらによる事故やけがの原因)
- 停電のときは直ちに電源プラグを抜く
(停電復帰時、事故やけがの原因)
- しばらく使用していなかった場合、もう一度取扱説明書をよく読み、機器が正常に動作することを確認してから使用する
(事故やけがの原因)

本体のなまえとはたらき

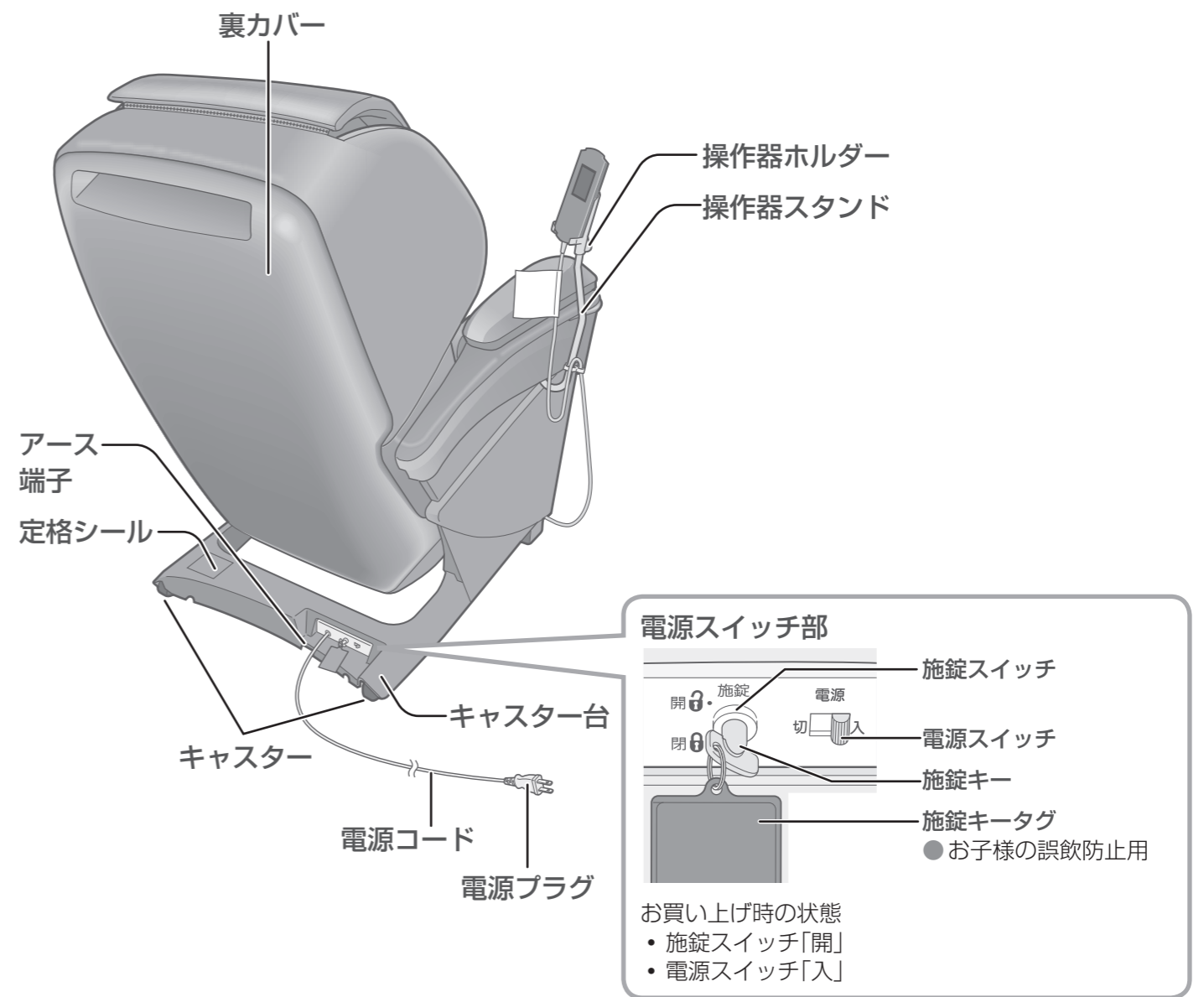
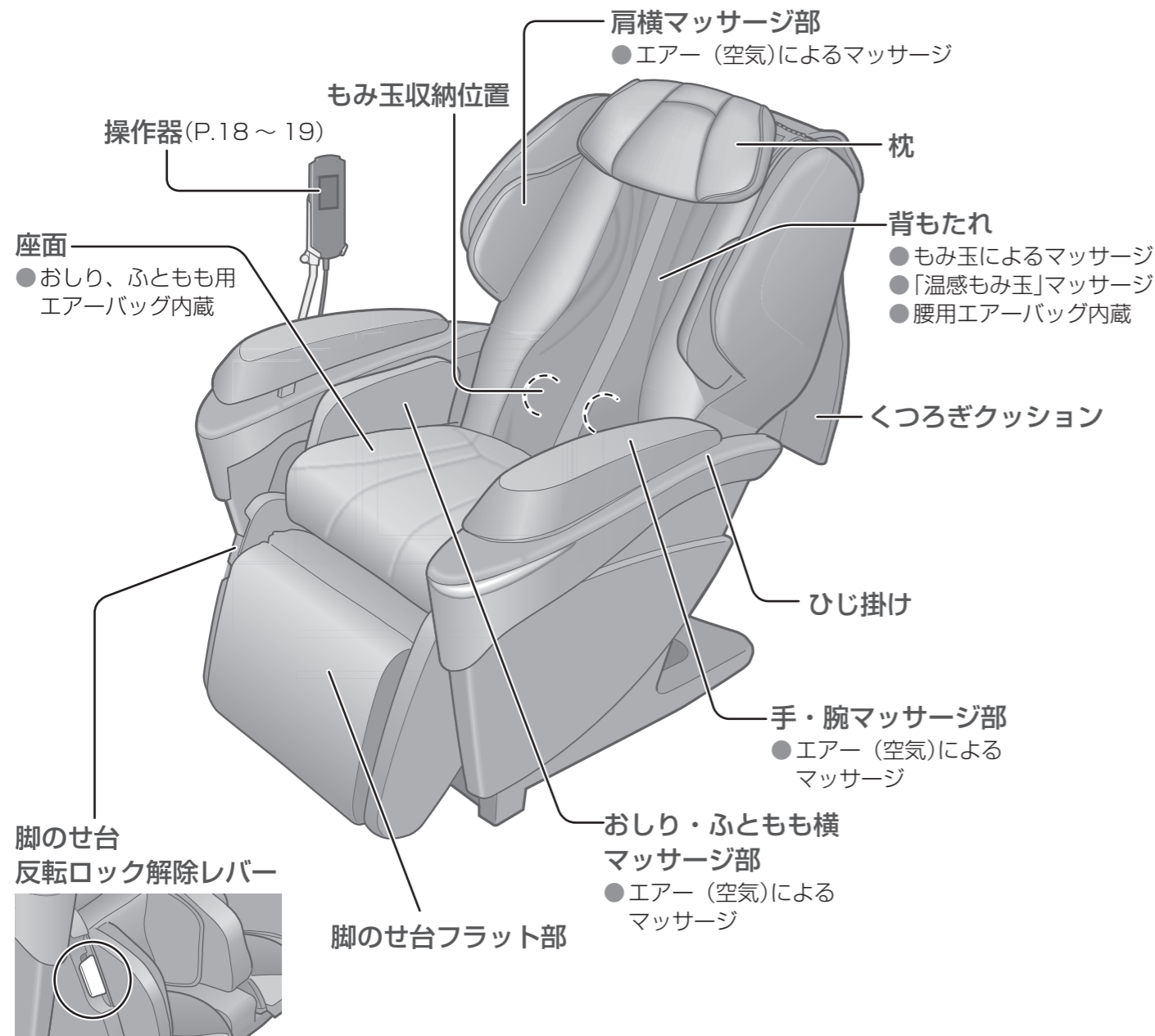

脚のせ台 脚・足裏マッサージ部

- エア（空気）によるマッサージ
- 脚スライドによる位置調節
- 「足裏温感」マッサージ

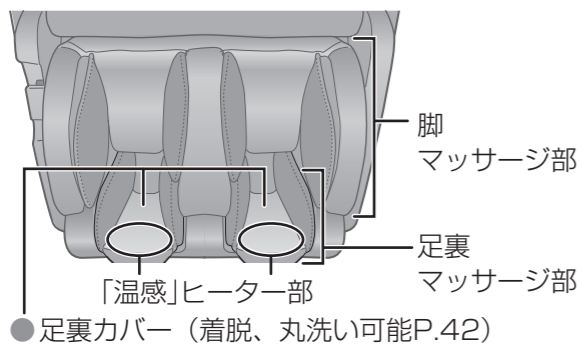

■脚・足裏マッサージ部の出しかた

- ① 脚のせ台反転ロック解除レバーを矢印の方向に引いたまま
- ② 下から反転させる

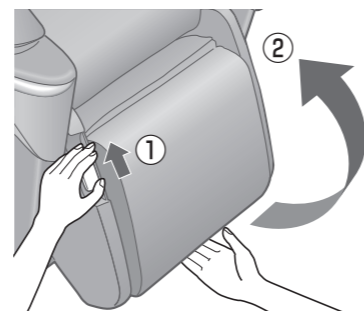

- ③ 回転が止まるまで反転させてから
- ④ 脚のせ台反転ロック解除レバーを放す
- ⑤ 脚のせ台が回転しないことを確認する







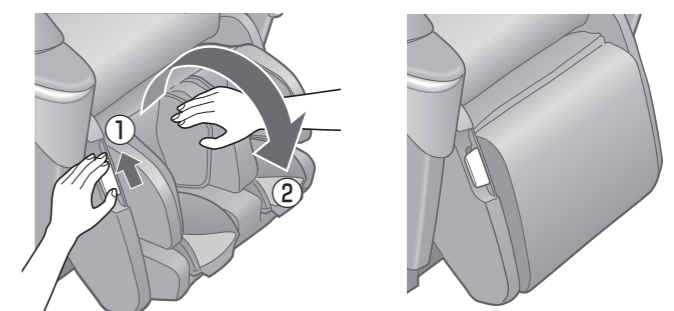

■マッサージをしないときは収納できます

- ① 脚のせ台反転ロック解除レバーを矢印の方向に引いたまま
- ② 上から反転させる

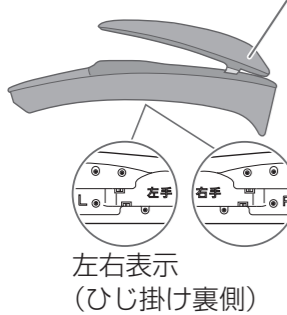

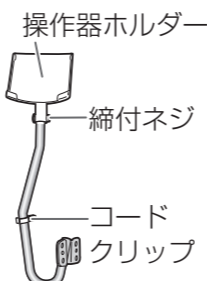
付属品の確認と設置

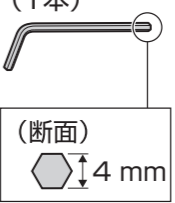
1) 付属品を確認する

<p>● ひじ掛け(左右) 手・腕マッサージ部裏側の布地部の穴は、製造工程上のものであり異常ではありません。</p>  <p>左右表示 (ひじ掛け裏側)</p>	<p>● くつろぎクッション</p> 	<p>● 操作器スタンド</p> 	<p>● 施錠キー (1本)</p>  <p>お買い上げ時は電源スイッチ部の施錠スイッチに差し込んであります。</p>	<p>● 六角レンチ (1本)</p>  <p>(断面) 4 mm</p>	<p>● 取付ネジ (M6×13) 黒 (4本)</p>  <p>(M6×29) シルバー (2本)</p> 
---	--	--	--	--	---

2) 設置場所を決める

リクライニングできるスペースを確保してください。

- 設置に必要な寸法(詳しい本体寸法はP.53)

高さ約115 cm×幅約90 cm×*奥行約222 cm

*本体奥行寸法は約202 cmですが、壁などから前後10 cm以上離して設置していただくために必要な奥行寸法約222 cmと記載しております。

- 直射日光が毎日長時間あたるところや、暖房器具の近くなど高温になるところへの設置は避けてください。合成皮革が変色したり、変質するおそれがあります。

3) 設置する



溝に指をかける

① 必ず2人以上で運ぶ

- 重量物ですので搬入時には腰などを痛めないようご注意ください。

本体質量	約85 kg
------	--------

② 足元に注意して本体をゆっくり下ろす

● マットなどを敷く

たたみや床を傷つけることがありますので、本体の下にマットなどを敷くことをお勧めします。本体と脚のせ台が接地する部分を覆える大きさ(最低120 cm×70 cm)のものををご用意ください。

■ 正面から持たないで!

足裏マッサージ部がスライドし、けがをするおそれがあります。

×



● 脚のせ台の側面を持つ



脚のせ台は最後まで手をそえて下ろしてください。途中で手を放すと勢いよく戻ります。

4) 設置後、アースを取り付ける

- ① アース線を用意する(アース線は付属していません)
 - お買い上げの販売店で求めください。(銅線：直径1.6 mm)
 - ② アース線を、本体のアース端子(ネジ)と電源コンセントのアース端子に取り付ける
- 電源コンセントにアース端子がない場合
お買い上げの販売店、電気工事店に相談し、アース工事(D種<第三種>接地工事)をしてください。(アース工事費は本製品の価格には含まれておりません)
 - 取り付けてはいけないところ
ガス管……………爆発や引火のおそれがあります。
電話線や避雷針……………落雷の時、感電や発火のおそれがあります。
水道管……………途中がプラスチックの場合はアースになりません。

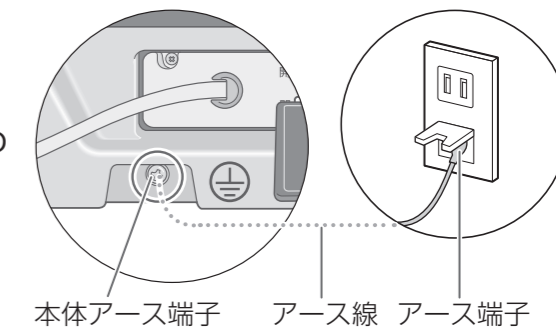

5) 電源を入れ、背もたれを起こす

- ① 電源プラグを差し込む
 - 必ず交流100 Vのコンセントに差し込んでください。
 - ② 施錠スイッチが「開」になっていることを確認する
 - ③ 電源スイッチが「入」になっていることを確認する
- 

開 施錠 電源
閉 切
- ④ 操作器の「切/入」を2回押す
 - 一度押した後、約1秒後にもう一度押してください。自動で背もたれが起き上がります。

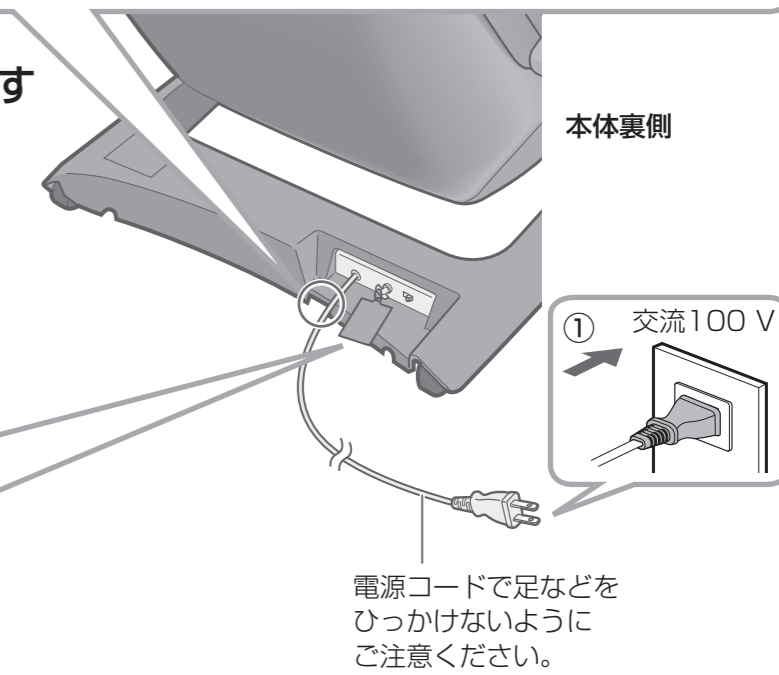

組み立てる

1 操作器スタンドを取り付ける

左右どちら側でも取り付け可能です。

<右側のひじ掛けに取り付ける場合>

① ひじ掛けの突起2か所を操作器スタンドの穴に合わせる

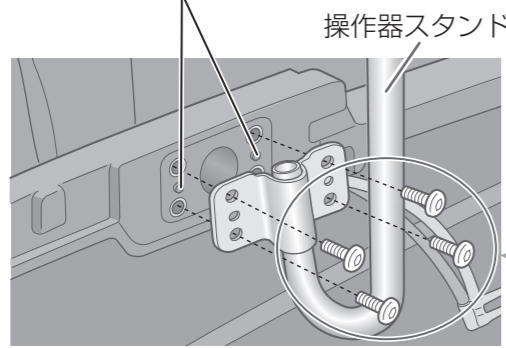

■ ネジの締めかた

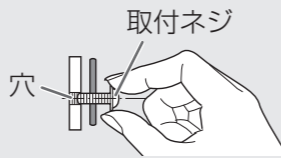

1) 4本のネジを指で軽く締める
(ネジ穴とネジが水平になるように)

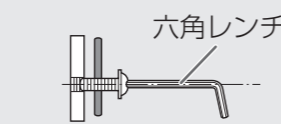

2) 六角レンチで締める
ネジ穴に対して、斜めに六角レンチで強く締めるとネジ部が破損するおそれがあります。

② 取付ネジで固定する(4か所)

- 使用するネジ…
取付ネジ(M6×13)×4本(黒)

左手側に操作器スタンドを取り付けた場合は、操作器コードを左手側に通してください。(P.15)

2 ひじ掛けを取り付ける

① ひじ掛けを本体にはめ込む

- ひじ掛け裏面に「右手」「左手」の表示があります。
- ひじ掛け側面の▲印同士を合わせるように、上からはめ込んでください。
- 指やエアープラグをはさまないように注意してください。

② ひじ掛けを下方に押さえつけながら、後ろにスライドさせる

③ 取付ネジで固定する(左右各1か所ずつ)

- 使用するネジ…
取付ネジ(M6×29)×2本(シルバー)

■ ネジの締めかた

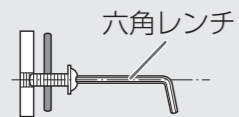

- 六角レンチ先端にネジを取り付け、ネジ穴とネジが水平になるように締める
- ネジ穴に対して、斜めに六角レンチで強く締めるとネジ部が破損するおそれがあります。

④ 左手側も同様に取り付け

<右手側を取り付ける場合>

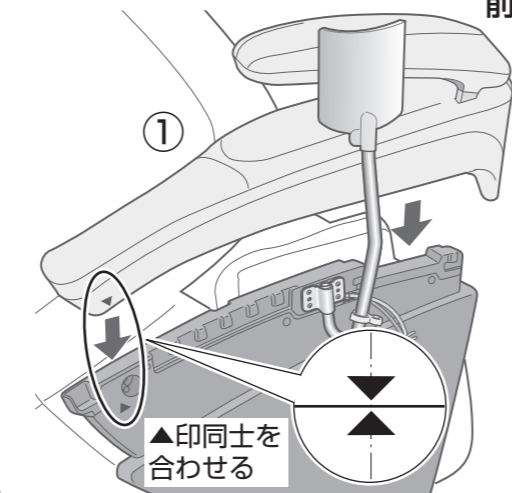

▲印同士を合わせる

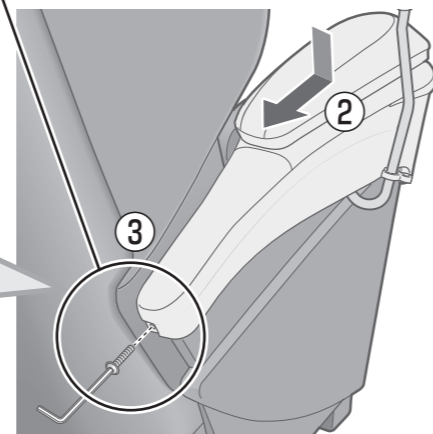

3 エアープラグを差し込む

① ひじ掛け下部のエアープラグ差し込み口にカチッとなるまで指で差し込む

<下から見たイラスト>

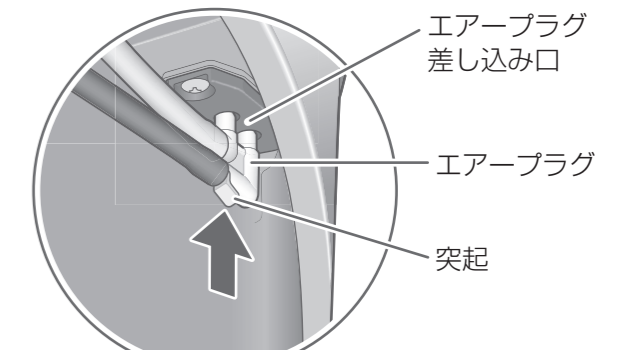

突起をカチッとなるまで押す

- エアープラグがしっかり差し込まれていない場合、腕マッサージが動作しません。

② 左側も同様に差し込む

4 操作器を操作器ホルダーに取り付ける

① 操作器ホルダーの底面に向けて斜めに差し込む

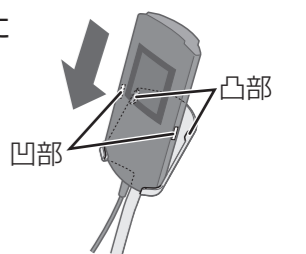

② 操作器の両端にある凹部に操作器ホルダーの2箇所の凸がカチッとなるまで押し込む

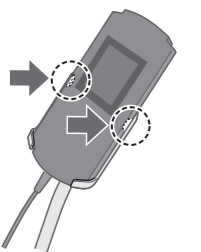

取りはずす場合…
操作器を上を持ち上げる

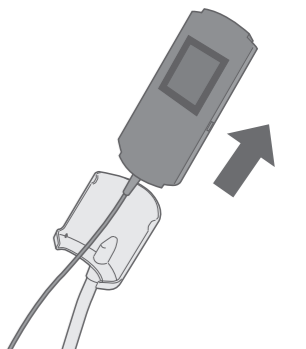

● 操作器コードは、コードクリップに固定してください。クリップより下の部分が大きくなるまじょうに固定してください。(足などをひっかけるおそれがあるため)

コードクリップ

操作器コード

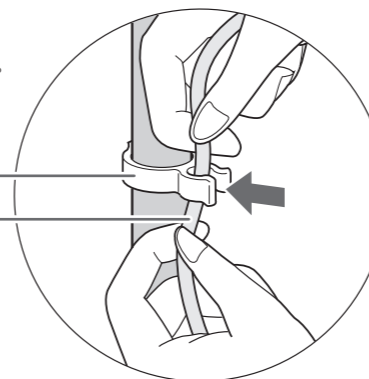

5 枕を取り付ける

面ファスナーで取り付ける

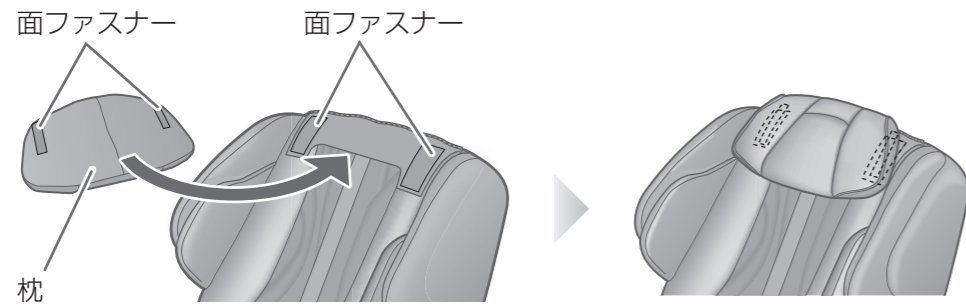

● マッサージ使用時の枕の位置の目安(P.17)

6 くつろぎクッションを取り付ける

ファスナーで取り付ける

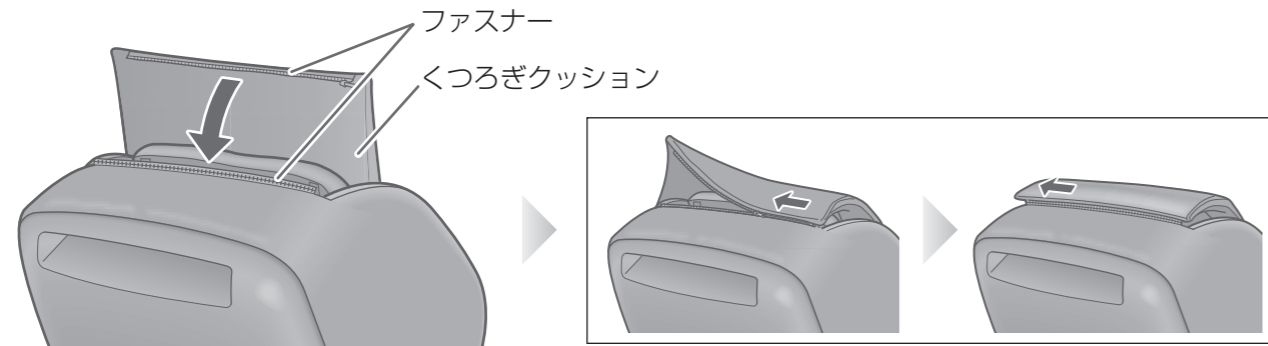

■ 左手側に操作器スタンドを取り付けた場合

- 以下の手順で操作器コードを左手側に通してください。
- お買い上げ時は、右手側で固定してあります。

- ① 操作器の **切/入** を押して、電源を入れる
- ② 操作器の **脚のせ台** をピーピーという音が鳴るまで押し続ける
 - ・ 脚のせ台が一番上まで上がります。
- ③ 操作器コードをはずす
 - ・ 指先で固定バンドのつまみを押すと、フックが解除されます。
- ④ 操作器コードを脚のせ台の下から左手側に通す

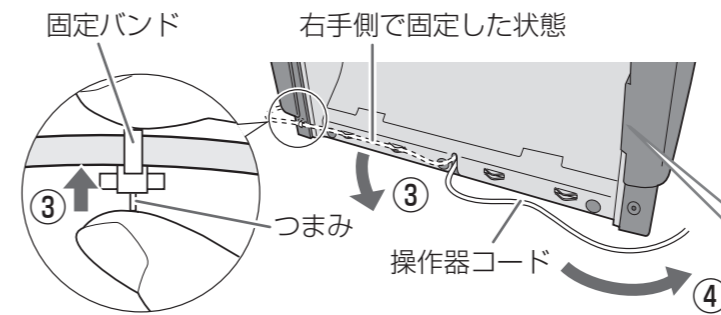
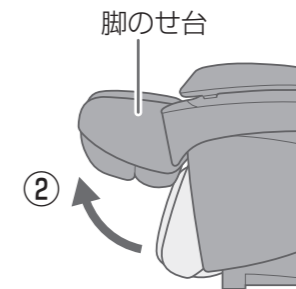

- ⑤ 操作器コードを固定する
 - ・ 固定しにくいときは、端からなぞるように押し込んでください。
- ⑥ 固定バンドの先端を穴に差し込む

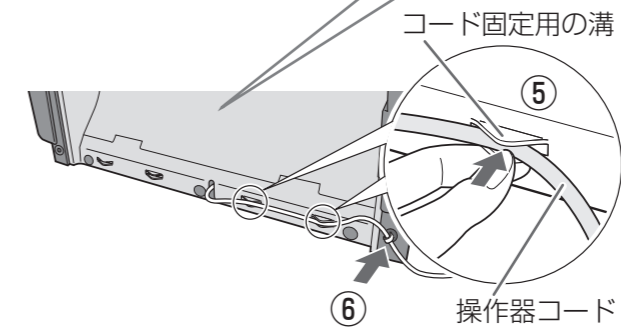
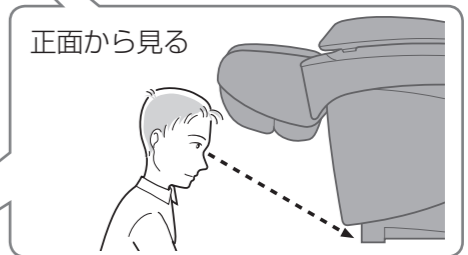

マッサージをはじめる前に

周囲を確認する

周囲に人やペットがいないか、物を置いていないか確認してください。

- 犬や猫などのペットが操作器コードをかじったり、引っかいたりすると動作しないことがあります。(故障の原因)



電源コードや電源プラグを確認し、本体の電源を入れる

(P.11)

枕の位置を調節する

枕をはがし、枕の下端が耳の位置にくるように調節してください。

- 枕の位置が低すぎると、首周辺のマッサージのさまたげになります。
- リクライニング角度が変わると枕の位置がずれることがあります。そのときは再び調節してください。



操作器ホルダーを調節する

左右の向きが調節できます。

左右

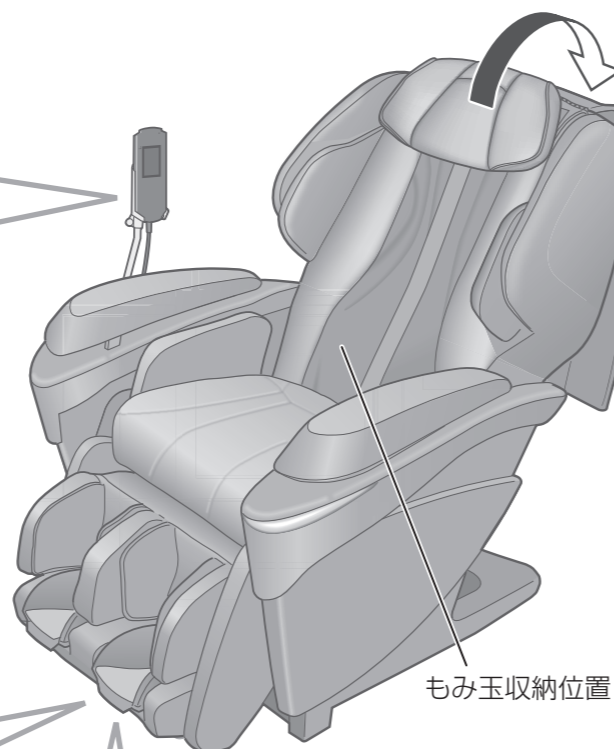
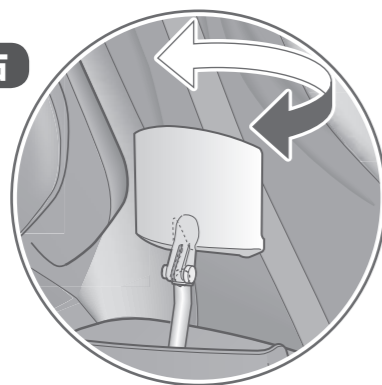

もみ玉収納位置

脚・足裏マッサージ部を出し、脚のせ台を確認する

脚・足裏マッサージ部の出しかたはP.8～9

- 脚のせ台が完全に下がった状態にあることを確認する。
 - ・ 脚のせ台が完全に下がっていない場合 **切/入** を2回押すと、脚のせ台が下がります。
- 脚のせ台が回転しないことを確認する。

警告

- 足を入れた状態、本体に座った状態で脚のせ台反転ロック解除レバーを引かない (事故やけがの原因)

足裏マッサージ部をお好みの位置にスライドさせる

- 脚のせ台を上げてから、お好みの位置に合わせてください。(P.39) 最大約18 cmスライドします。

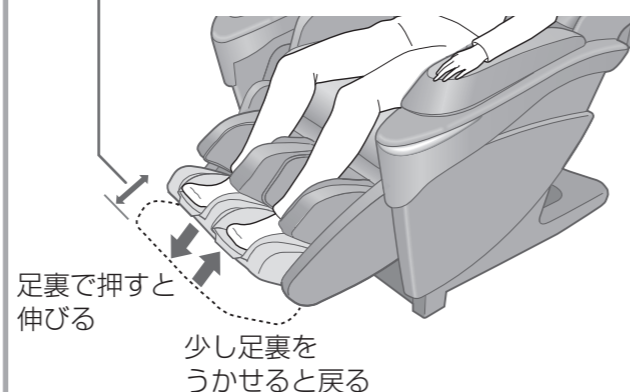

くつろぎクッションをめくり上げて本体を確認する

次の点を確認する

- 布地に破れがないか。
- 本体に異物がはさまっていないか。
- もみ玉が収納位置にあるか。
 - ・ もみ玉が収納位置にない場合 **切/入** を2回押すと、収納位置に戻ります。

くつろぎクッションを背もたれにかぶせたまま、マッサージしないでください。

警告

- ご使用前には、必ずくつろぎクッションをめくり上げて、背もたれの可動部を覆っている布地が破れていないか確認する。また、その他の部分にも布地の破れがないか確認する。どんなに小さな破れでも、直ちに使用を中止し、電源プラグを抜き、修理を依頼してください (けがや感電の原因)

座る位置を確認する

効果的なマッサージをしていただくために、中央部には、深く腰をかけていただくための膨らみがあります。



背もたれにおしりをあてて深く腰かけてください。

操作器のなまえとはたらき

操作器

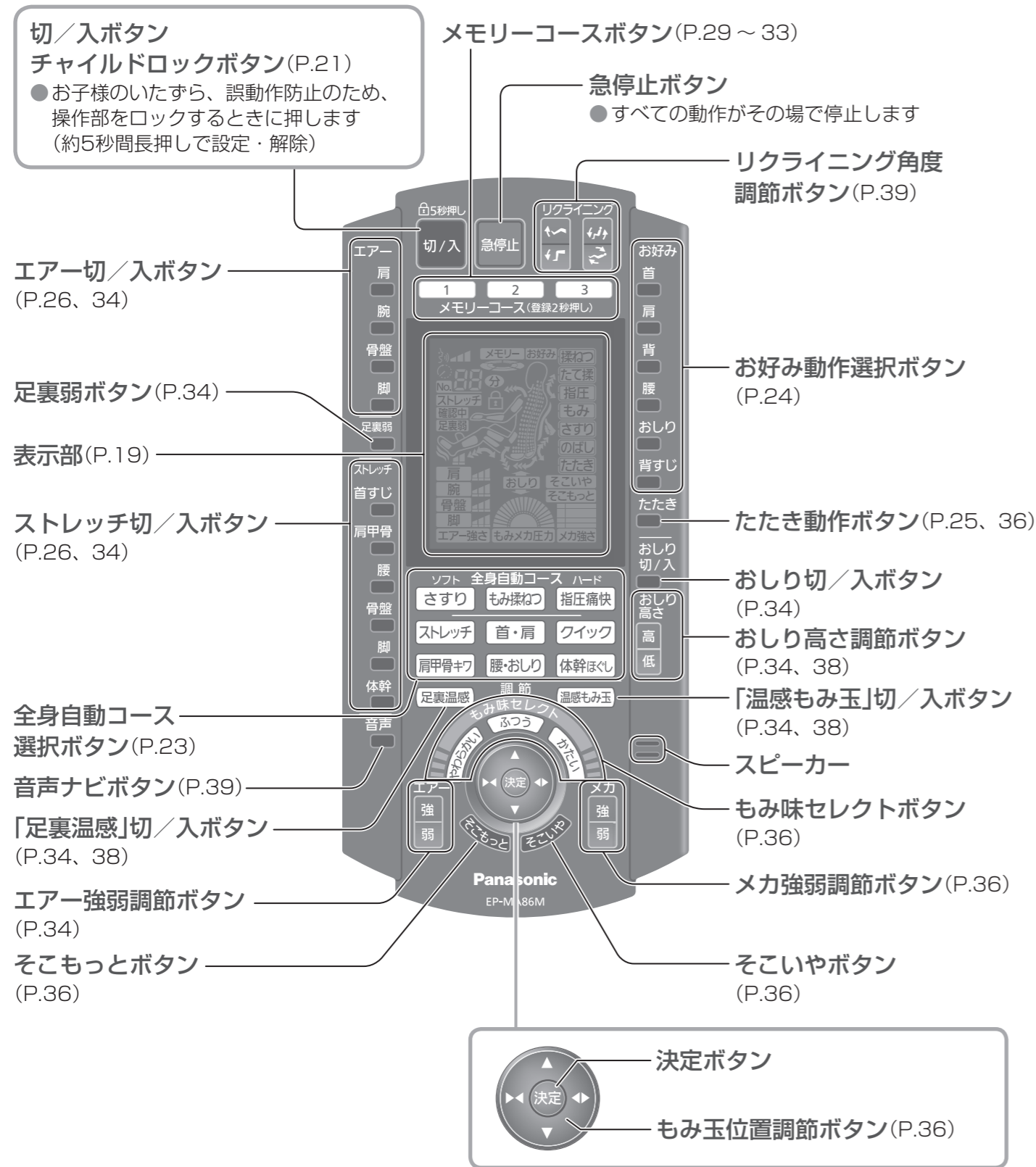

表示部

●すべて点灯した状態のイラストです

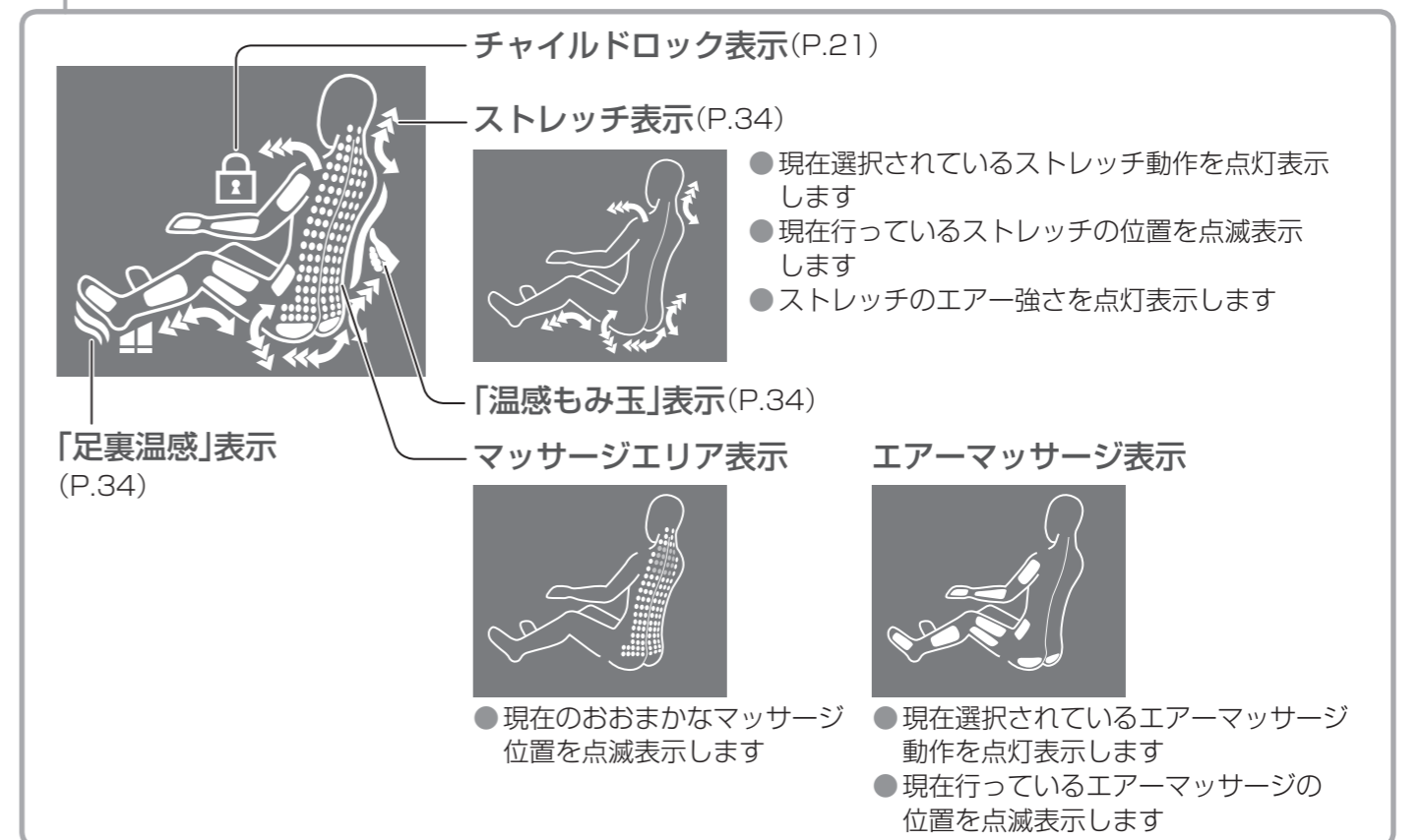
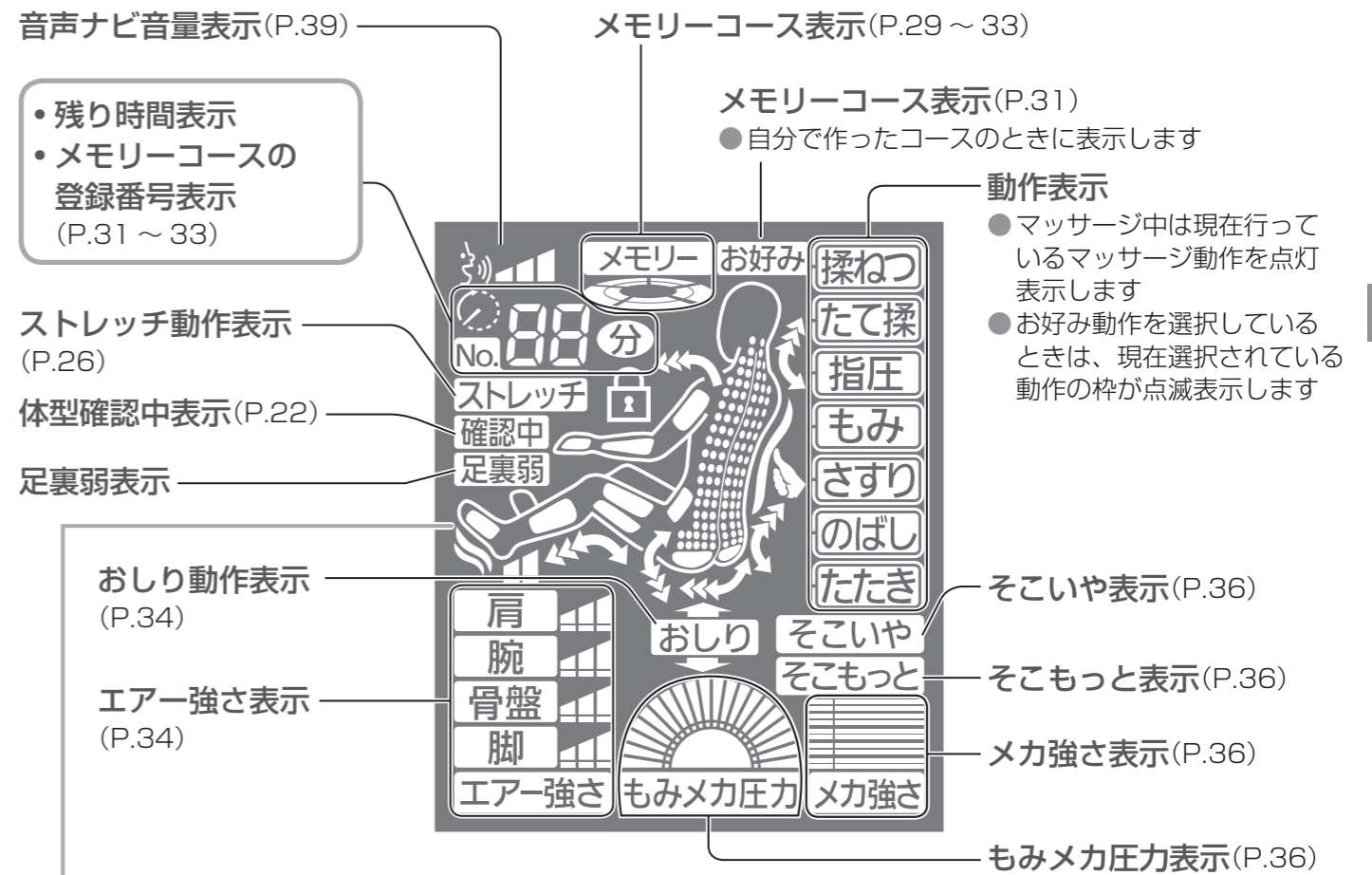

操作器のなまえとはたらき

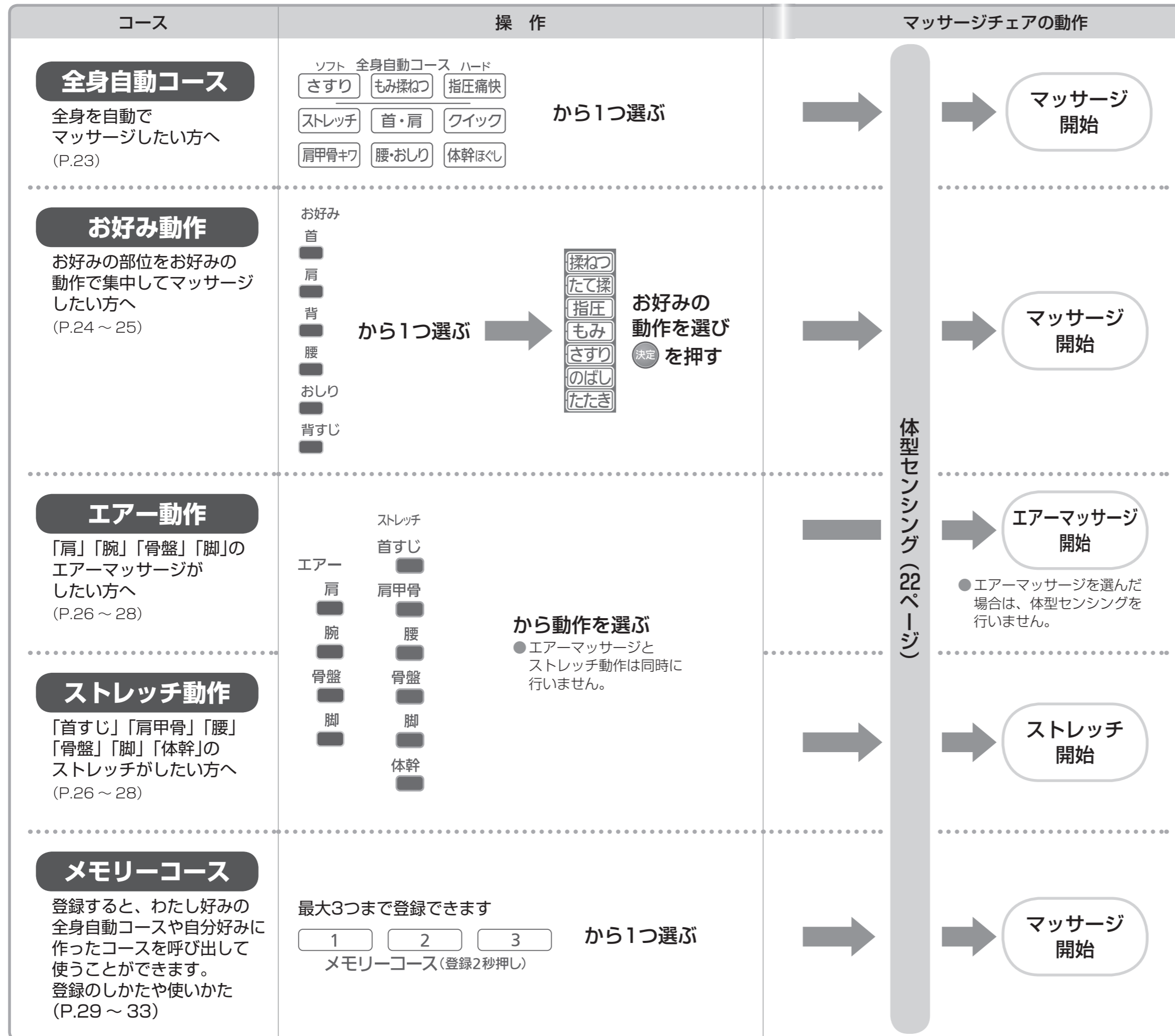

マッサージの使い分けと流れ



マッサージ中、調節可能な機能については P.34 ~ 37

チャイルドロックの設定・解除について

■設定のしかた
 操作器の画面が消えている状態で、
約5秒押し
 切/入 を約5秒間長押しする
 ●設定すると、 が点灯して約5秒後に自動で電源が切れます。

■解除のしかた
 チャイルドロックが設定されている状態で、操作器の画面が消えているとき、
 または  が点灯しているときに
約5秒押し
 切/入 を約5秒間長押しする
 ●チャイルドロックが解除され、 が消灯し、コース選択画面になります。

途中で止めたいとき/異常を感じたとき

 急停止 を押す

- すべての動作がその場で停止します。
- 転倒に十分注意しながら、本体から降りてください。

マッサージの使い分けと流れ

マッサージの使い分けと流れ (つづき)

体型センシングについて

体型センシングとは、もみ玉を動かして肩位置を検知することで身長を含めた体型を推定し、体型に合わせてマッサージを行います。

- 体型センシング中は、**確認中** が点滅します。
- 正しく体型センシングできる身長を目安は約140 cm ~約185 cmの範囲です。

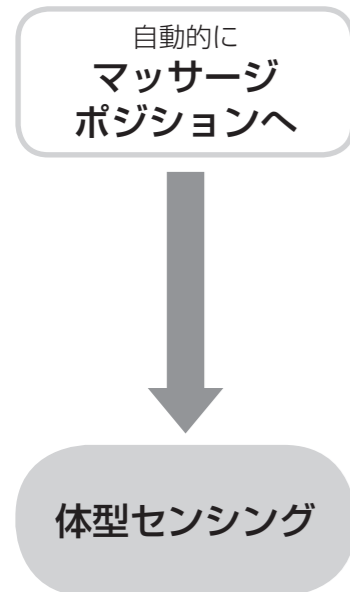

深く腰かけ、頭を枕につけてゆったりもたれてください

- 枕の位置調節についてはP.17



体型センシングを開始してから、約30秒後にもみ玉が肩位置までゆっくり下がり、たたき動作が始まります

- 「ピッピッ・・・」という体型センシング音とともに、もみ玉が背すじにそって首付近まで上昇します。
- お好み動作「背」「腰」は、簡易的なセンシングを行い、肩までもみ玉が上がリません。
- もみ玉がせり出してきました。
(肩位置が合っていない場合には再度上昇し、肩位置を合わせる動作を繰り返します。)
- センシング中に体がずれないように、座面のエアが動作します。



■ 肩位置調節をしたいときは

たたき動作中(約12秒間)に、もみ玉位置調節ボタンで肩の高さを調節し、**決定** を押してください。

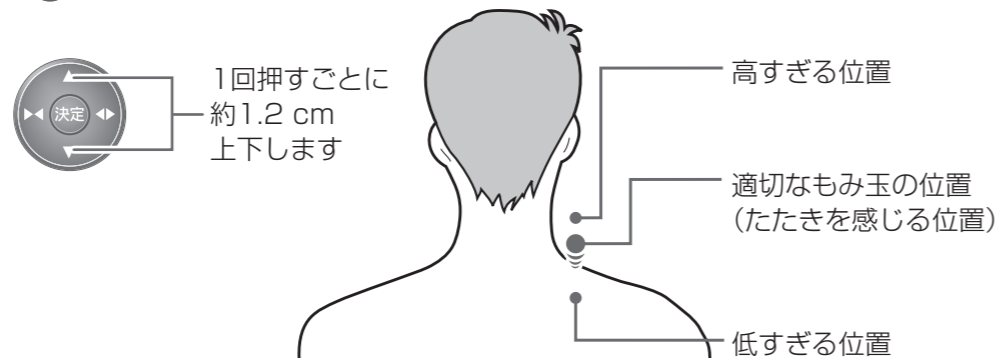

- たたき動作中でも **決定** を押すと、体型センシングが完了しマッサージが始まります。
- 肩位置をもとにおおよその身長を推定し、脚のせ台の角度を足裏がつくように自動で調節する場合があります。
- 肩の位置が大きくずれる場合は一旦電源を切り、肩を背もたれにしっかりつけてやり直してください。

全身を自動でマッサージしたい

- 1 電源を入れる**
(マッサージをしていない状態で3分以上操作しないと、自動で電源が切れます)
- 2 1つ選んで押す**
● コースを選ぶと、体型センシングが始まります。(詳しくはP.22)
- 3 マッサージが始まります**
● マッサージ動作中にお好みの調節ができます。(詳しくはP.34 ~ 37)
● コースの途中でもお好みに調節した内容をメモリーコースへ登録することができます。(詳しくはP.29)
- 4 マッサージをスタートさせてから最大約19分で自動的にマッサージ終了**
● マッサージ終了後、お好みに調節した内容をメモリーコースへ登録することができます。(詳しくはP.29)

マッサージの使い分けと流れ
全身を自動でマッサージしたい

■ 全身自動コースの特徴(上半身)

さすり ● 19分

やさしくほぐしたいときに
さすり、のばしを中心にゆっくりとした速度で心地よくほぐします。



もみ揉ねつ ● 19分

しっかりほぐしたいときに
もみ、揉ねつを中心にじっくりともみほぐす標準的なコースです。



指圧痛快 ● 19分

強力にほぐしたいときに
指圧、揉ねつを中心にコリのポイントを強めにこねほぐします。



ストレッチ ● 16分

全身を伸ばしたいとき
6つのストレッチ動作で、全身をゆったり伸ばします。

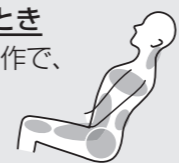

首・肩 ● 16分

首肩が辛いときに
もみ、揉ねつを中心に首や肩のコリを重点的にほぐします。



クイック ● 10分

すばやくほぐしたいときに
もみ、揉ねつ、さすり、のばし動作など多彩な技を10分に凝縮しました。



肩甲骨キワ ● 16分

肩甲骨まわりがだるいときに
揉ねつなど、温感が伝わりやすい動作で肩まわりを楽にします。



腰・おしり ● 16分

腰・おしりが辛いときに
もみ、揉ねつを中心に腰やおしりの疲れを重点的にほぐします。



体幹ほぐし ● 16分

腰の疲れをためないために
揉ねつ・のばし・ストレッチなど温感が伝わりやすい動作で腰・骨盤まわり・おなかまわりをほぐします。



体幹とは、腰・背すじ・骨盤・おなかまわりを指します。

お好みの部位を お好みの動作で 集中してマッサージしたい

警告

- 同一箇所への使用は5分以内にする
(逆効果やけがの原因)



1 電源を入れる

(マッサージをしていない状態で3分以上操作しないと、自動で電源が切れます)

2 マッサージしたい部位を1つ選択する

- 選択できるマッサージ動作表示の一覧が表示されます。

3 お好みの動作を選択する

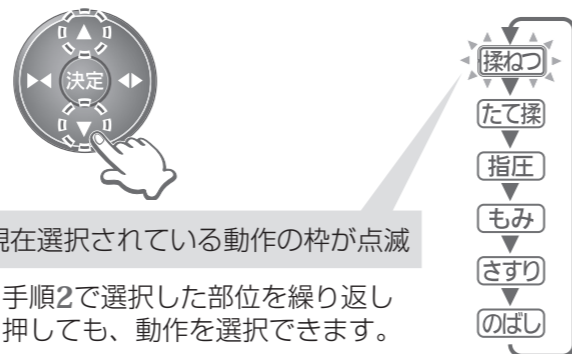

現在選択されている動作の枠が点滅

- 手順2で選択した部位を繰り返し押ししても、動作を選択できます。
- 背すじ を選択した場合、「のばし」あるいは、「のばし」と他の動作の組み合わせが選択できます。他の動作を組み合わせる場合

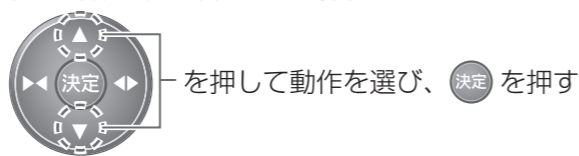

動作の内容について(イラストは動作のイメージ図です)

揉ねつ ポイントで小さくこねるような動作 	たて揉 たてに移動しながらこねほぐす動作 	指圧 コリポイントを垂直に圧迫する動作 	もみ グイッとこもみこむ動作
さすり 広くやさしくなでるような動作 	のばし 部位を伸ばす動作 	たたき 左右交互にトントンとたたく動作 	背すじのばし 背すじにそって体を伸ばす動作

- それぞれの動作は選んだ場所に合わせた動きかたをします。(例:「首」の指圧と、「肩」の指圧は異なる)

4 決定 を押して、動作を開始する

- 体型センシングをしたあと、選択した部位にもみ玉が自動で動き、マッサージをはじめます。(体型センシングについては、P.22)
- より自分好みのマッサージにしたいときは、P.34 ~ 37をご参照ください。
- おしりのマッサージをしているときは、エアーマッサージを同時に行いません。
- 同一箇所のマッサージが5分続いた場合は、もみ玉が自動で3 cmほど上方に移動します。(部位によっては、下方に動作する場合があります)

たたきを追加したい場合は、**たたき** を押します。押すたびに、たたき切/入が選べます。たたき動作のみでマッサージをしているときは、切/入が選べません。

5 マッサージをスタートさせてから約16分で自動的にマッサージ終了

途中で動作を変えるときは

手順 2 ~ 4 で再度選択する

- 手順2で再度選択してから約40秒以内に **決定** を押さないと、再度選択した内容が自動的に取り消されます。

お好み動作をメモリーコースに登録したいときは

動作中にメモリーコースボタンを2秒間押す

- 自分好みのお好み動作やストレッチ動作、エアークッション動作を登録し、自分でコースを作成できます。(P.31 ~ 32)

たたき動作のみでマッサージしたいときは

1 切/入 を押して、電源を入れる

2 たたき を選択する

3 決定 を押して、たたき動作を開始する

- 体型センシングは行わずに、現在のもみ玉の位置でたたき動作を行います。
- 途中で動作を変えたいときは、手順2 ~ 4で選択してください。

お好みの部位をお好みの動作で集中してマッサージしたい

各部位の エアーマッサージやストレッチがしたい

- エアーマッサージ …… 「肩」「腕」「骨盤」「脚」
- ストレッチ …… 「首すじ」「肩甲骨」「腰」「骨盤」「脚」「体幹」

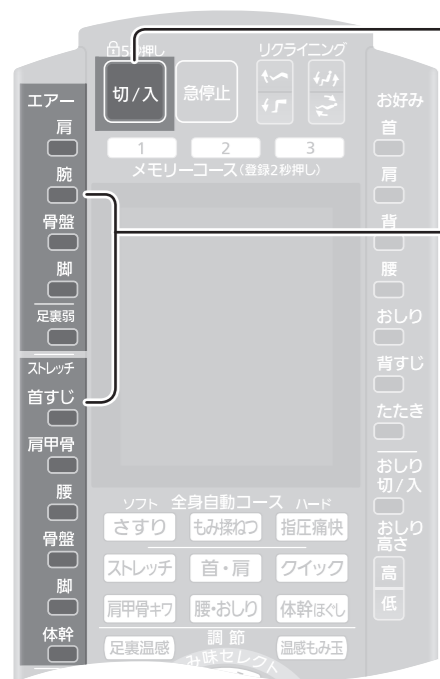

1 電源を入れる

(マッサージをしていない状態で3分以上操作しないと、自動で電源が切れます)

2 動作を選択する

- エアーマッサージの動作内容について(下記)
- ストレッチの動作内容について(P.28)
- ストレッチ動作については体型センシングをしたあと、もみ玉がストレッチする部位に自動で動き、準備動作をはじめます。

3 エアーマッサージ/ストレッチがはじまります。

4 マッサージをスタートさせてから約16分で自動的にマッサージ終了

エアーマッサージとストレッチ動作は同時に行いません。
エアーマッサージ中にストレッチボタンを押すと、エアークションは解除されます。

エアーマッサージ・ストレッチの部位について

エアーマッサージ

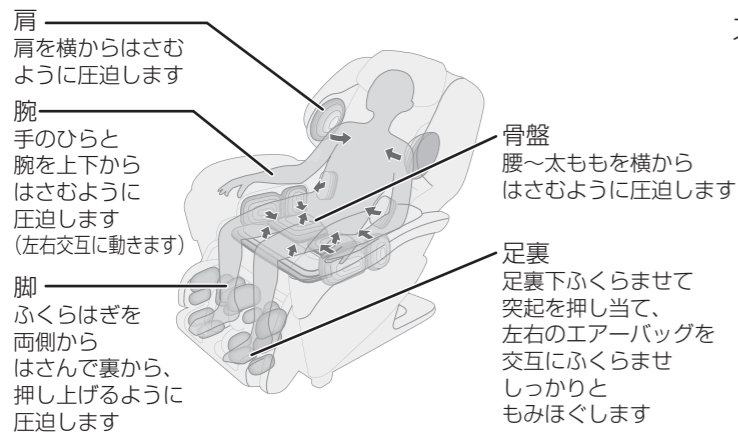

エアークションの切/入は表示で確認できます。

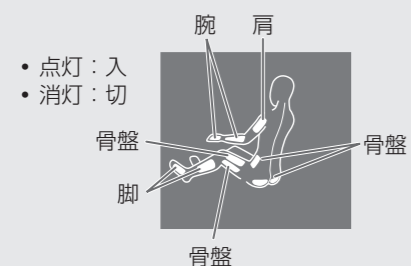

ストレッチ

ストレッチの詳しい動作内容はP.28

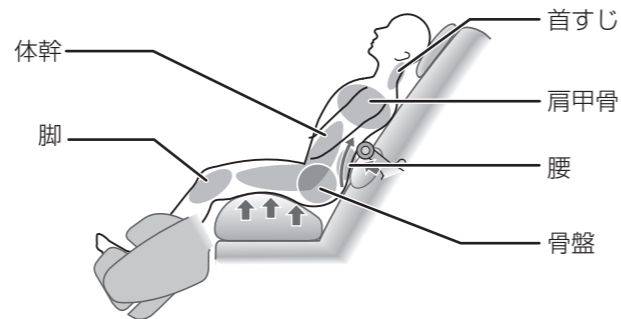

ストレッチの切/入は表示で確認できます。



メモリーコースに登録したいときは

動作中にメモリーコースボタンを2秒間押す

- 自分好みのストレッチ動作を登録し、自分でコースを作成できます。(P.31 ~ 32)
- エアークションは、お好み動作をメモリーコースに登録する際、同時に登録できます。

手・腕マッサージの使いかた

1 手・腕マッサージを開く

2 指を伸ばして入れる

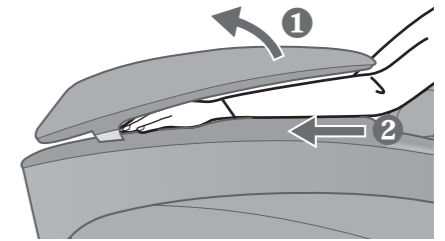

「手」「腕」マッサージの上手な使いかた

手・腕マッサージ部の中心に手・腕を置いてください。

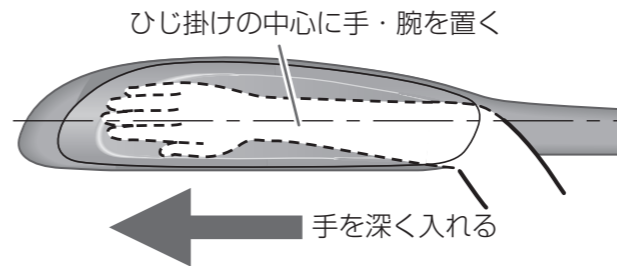

- 手・腕の位置を合わせにくいときは、背もたれを起してください。

手の長さに合わせて位置を調節してください。

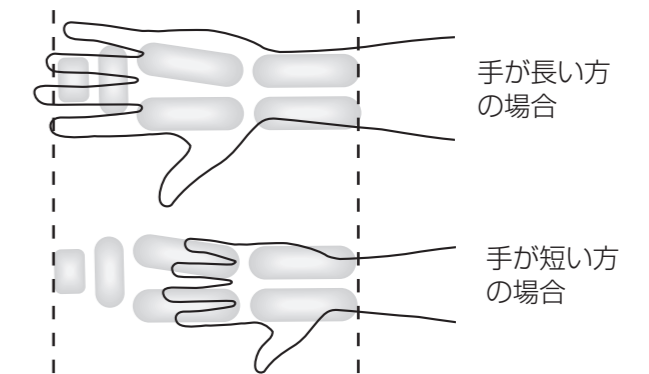

「脚」エアーマッサージ/ストレッチの上手な使いかた

土踏まずが指圧突起部にあたるように足を置いてください。

- 脚のせ台を上げると足裏がつきやすくなります。

リクライニングボタンを押すと

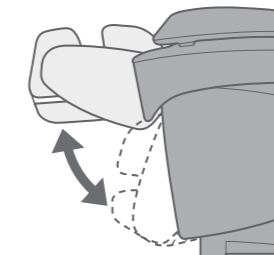

- 足裏マッサージ部は倒せません。
- 足裏マッサージ部のスライド量を調節すると、ひざが浮きにくくなります。(P.16)

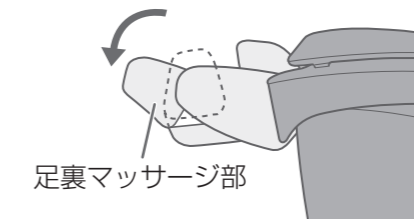

ストレッチの動作内容について

「首すじ」ストレッチ

首すじの筋肉を伸ばします

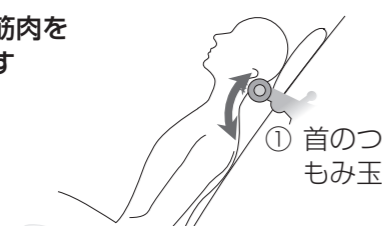

- ① 首のつけ根をもみ玉でおさえる
- ② 座面のエアバッグの空気をゆっくり抜く

「肩甲骨」ストレッチ

肩甲骨、胸まわりの筋肉を伸ばします



- ① 肩横のエアバッグで肩をおさえる
- ② 背中をもみ玉で前に押し ↑ ↑

「腰」ストレッチ

腰まわりの筋肉を伸ばします



- ① 腰をもみ玉でおさえる
- ② 座面のエアバッグの空気をゆっくり抜く

「骨盤」ストレッチ

骨盤まわりの筋肉を左右交互にひねるように伸ばします



● 効果的にストレッチをするために、脚のせ台は最下部まで下がります。

「脚」ストレッチ

膝まわり～太ももにかけての筋肉を伸ばします

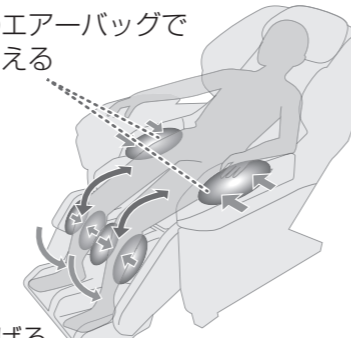

- ① 太もも横のエアバッグで身体をおさえる
- ② ふくらはぎと足をはさみながら、脚のせ台を下に下げる

● 足裏マッサージ部をスライドさせて伸ばした状態で「脚」ストレッチをした場合、足裏マッサージ部が床などに当たる場合があります。

「体幹」ストレッチ

1) 太もも～下腹部にかけて伸ばします

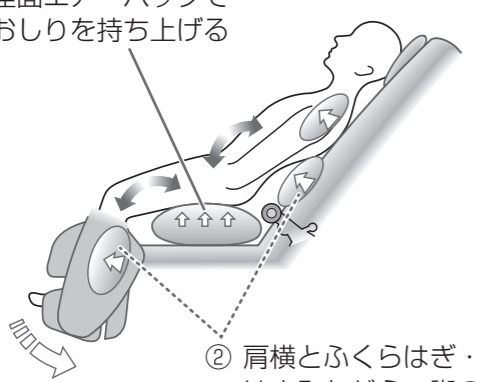

- ① 座面エアバッグでおしりを持ち上げる
- ② 肩横とふくらはぎ・足をはさみながら、脚のせ台を下に下げる

2) 背すじまわりを伸ばします

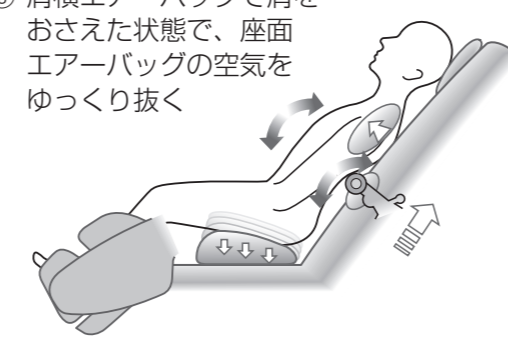

- ③ 肩横エアバッグで肩をおさえた状態で、座面エアバッグの空気をゆっくり抜く

メモリーコースについて

メモリーコースは、最大3つまで登録できます。

「わたし好みに調節した全身自動コースを登録したい」(P.29)と、「自分でコースを作りたい」(P.31)から登録できます。

わたし好みに調節した全身自動コースを登録したい

わたし好みに調節して登録できる内容(P.34～37)



注意

マッサージ中に本体背面の電源スイッチを「切」にしたり、電源コードを抜くと登録した内容が保存されません。

全身自動コース中に登録する場合

動作中にメモリーコースボタンを2秒間押しと、それまでわたし好みに調節した内容が登録できます。その際、登録したメモリーコースボタンが点灯します。

全身自動コース終了後に登録する場合

① 全身自動コース終了後、わたし好みに調節(P.34～37)した内容が表示されメモリーコースボタンが点滅する

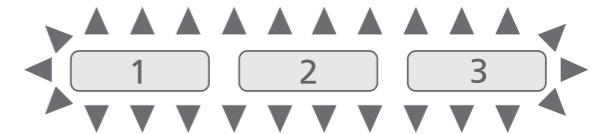

- コース途中で「切/入」を押して終了した場合も登録が可能です。
- 収納動作中も登録が可能です。

② ボタンが点滅中(約25秒間)に登録したいボタンを1つ選んで2秒間押し

- 選んだボタンが点灯します。(例： 1)



- すでに別の設定内容が登録されている場合、「別のコースが登録されています」とアナウンスされ、ボタンが早い点滅に変わります。

- 新しい設定の内容に更新する場合、もう一度同じボタンを押す



- すでに登録されている内容を消したくない場合、別のボタンを選び、押し

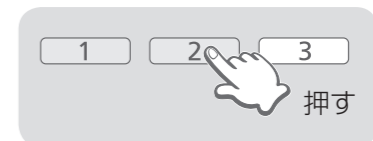

③ 収納動作完了後、約5秒後に自動で電源が切れる

各部位のエアーマッサージやストレッチがしたい
メモリーコースについて

メモリーコースについて (つづき)

登録したメモリーコースを使うには

- 電源を入れる**
 (マッサージをしていない状態で3分以上操作しないと、自動で電源が切れます)
 ●登録済みのメモリーコースボタンが点滅します。
- 登録したメモリーコースボタンを選択する**
 ●選択したメモリーコースボタンが点灯します。
 (例:)

体型センシングのあと、登録した設定のマッサージがはじまります。

登録したメモリーコースの内容を消したい場合は

- 電源を入れる**
- そこしやを押しながら、登録を消したいメモリーコースボタンを約2秒間押す**
 ●メモリーコースボタンが早い点滅に変わります。
- メモリーコースボタンが点滅している間(約12秒間)に、同じメモリーコースボタンをもう一度押す**
 メモリーコースの内容が消去されます。
 ● が早く点滅して、消灯します。

自分でコースを作りたい

お好み動作とストレッチ動作を順番に1つのメモリーコースに登録して、自分でコースを作ることができます。お好み動作と一緒にエアークッションも同時に登録することができます。

自分好みに調節して登録できる内容(P.34 ~ 37)

お好み動作の登録方法

- お好み動作を選んで動作させる**
 ●お好みに合わせて調節してください。
- 登録したいメモリーコースボタンを1つ選んで約2秒間押す**
 動作中の動作と調節した設定内容が登録されます。
 ● が点滅、 が点灯し、選んだボタンが点灯します。
 ●登録した順番が に表示されます。
- 次に登録したいお好み動作を選んで動作させる**
 登録済みの動作を中断し、選んだ動作を開始します。
 ● の点滅が変わり、ボタンが点滅します。
 ●お好みに合わせて調節してください。
- 同じメモリーコースボタンを約2秒間押す**
 動作中の動作と調節した設定内容が登録されます。
 ●登録した順番が に表示されます。
 ●新しく登録した動作は中断した動作の次に挿入されます。
 ●登録されている動作が約1分ごとに順に動作します。(背すじのばしは時間が異なります)
- 3 ~ 4 を繰り返す**
 ●最大16種類まで登録できます。

お好み動作とストレッチ動作の組み合わせは、自由にできます!!

メモリーコースについて

メモリーコースについて (つづき)

ストレッチ動作の登録方法

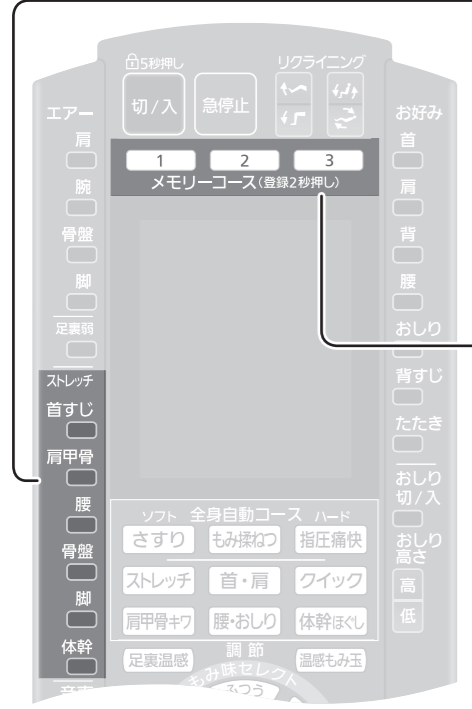

1 ストレッチ動作を選んで動作させる
 (複数同時に登録したい場合は、登録したいストレッチ動作をすべて選び、動作させる)

- お好みに合わせて調節してください。
- 複数同時に登録した場合、上の部位から順に登録します。「首すじ」→「肩甲骨」→「腰」→「骨盤」→「脚」→「体幹」

2 登録したいメモリーコースボタンを1つ選んで約2秒間押す
 動作中の動作と調節した設定内容が登録されます。

- **メモリー** が点滅、**お好み** が点灯し、選んだボタンが点灯します。
- 登録した順番が **No. 1** に表示されます。

3 次に登録したいストレッチ動作を選んで動作させる
 登録済みの動作を中断し、選んだ動作を開始します。

- **メモリー** の点滅が変わり、ボタンが点滅します。
- お好みに合わせて調節してください。

4 同じメモリーコースボタンを約2秒間押す
 動作中の動作と調節した設定内容が登録されます。

- 登録した順番が **No. 2** に表示されます。
- 新しく登録した動作は中断した動作の次に挿入されます。
- 登録されている動作が1回ずつ順に動作します。

5 3～4を繰り返す
 ● 最大16種類まで登録できます。

ストレッチ動作とお好み動作の組み合わせは、自由にできます!!

登録したメモリーコースを使うには (P.30)

■メモリーコース中の表示例

登録した順番を表示



<こんなことができます>

- 別の動作を追加
- **そこもつと** を押して、動作中のマッサージを延長
- **そこいや** を押して、動作中のマッサージを消去
- 動作ごとに強さやもみ味のかたさなどを調節

さらに上記の内容を次回反映したい場合は…

- ① 追加したいお好み動作や、調節したいボタンを押して動作させる
- ② 選択中のメモリーコースボタンを約2秒間押す (新しく登録した動作は中断した動作の次に挿入されます)

登録したメモリーコースの内容を消したい場合は (P.30)

エアー動作設定の登録方法

エアー動作の設定は、お好み動作と組み合わせて登録できます。
 エアー動作の設定を登録したい場合は、メモリーコース登録後、下記の操作を行ってください。

















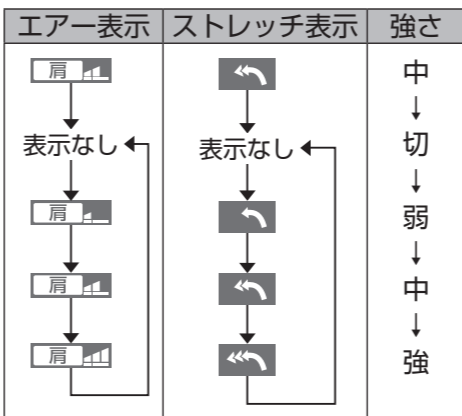















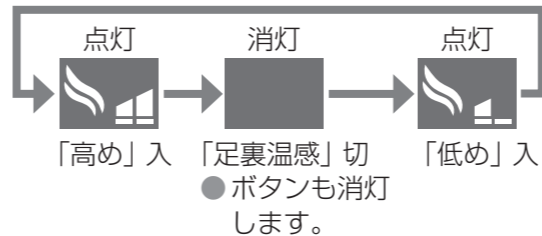





1 エアー動作を選んで、動作させる
 ● お好みに合わせて調節してください。

2 同じメモリーコースボタンを約2秒間押す
 ● エアーのみ動作しているときは、登録できません。お好み動作と組み合わせて登録してください。
 ● 登録したエアー動作設定は、お好み動作と一緒に動作します。

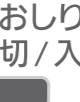
マッサージ中にエアーの強さなどを調節する

調節する内容によっては、タイマー機能によりコースが途中で終了することがあります。

 このマークのある項目は、わたし好みに調節した内容を登録して利用することができます。(P.29)

調節機能	使用するボタン	調節できること	全身自動コース	お好み動作	エアー動作※	ストレッチ動作
エアー切/入	 	選択しているエアーマッサージやストレッチのエアーの強さを、個別に3段階で調節、切/入できる ● 強さ調節、切/入は、表示部で確認できます。(点灯:入、消灯:切) 例) エアー  、ストレッチ  を押すたびに、下記の順番で調節、切/入できます。 	<input type="radio"/> 	<input type="radio"/> 	<input type="radio"/> 	—
ストレッチ切/入			<input type="radio"/> 	—	—	<input type="radio"/> 
エアー強弱調節		選択しているエアーマッサージとストレッチすべてのエアー強さを3段階で調節できる ● 強さ調節は、表示部で確認できます。	<input type="radio"/> 	<input type="radio"/> 	<input type="radio"/> 	<input type="radio"/> 
足裏弱		脚エアーマッサージまたは、脚ストレッチ・体幹ストレッチ中の足裏の施療を弱くできる (脚エアーマッサージ/脚ストレッチ/体幹ストレッチ入のときのみ有効)	<input type="radio"/> 	<input type="radio"/> 	<input type="radio"/> 	<input type="radio"/> 
「足裏温感」切/入		「足裏温感」の切/入ができる ● 押すごとに2段階による温度調節、切/入ができます。 	<input type="radio"/> 	<input type="radio"/> 	<input type="radio"/> 	<input type="radio"/> 
「温感もみ玉」切/入		「温感もみ玉」の切/入ができる ● 温度調節はできません。 ● 切/入は表示部で確認できます。 	<input type="radio"/> 	<input type="radio"/> 	—	<input type="radio"/> 
おしり切/入		「おしり」動作の切/入ができる ● 切/入は表示部で確認できます。 	<input type="radio"/> 	—	—	—
おしり高さ調節		「おしり」動作中に「おしり高さ」の調節ができる ● 調節は表示部で確認できます。 	<input type="radio"/> 	<input type="radio"/> 	—	—

マッサージ中にエアーの強さなどを調節する

※お好み動作をメモリーコースへ登録する際に、エアー動作設定もメモリーコースへ登録できます。

マッサージ中にエアーの強さなどを調節する(つづき)

調節する内容によっては、タイマー機能によりコースが途中で終了することがあります。

 このマークのある項目は、わたし好みに調節した内容を登録して利用することができます。(P.29)

調節機能	使用するボタン	調節できること	全身自動コース	お好み動作	エアー動作	ストレッチ動作
メカ 強弱調節		<p>メカの強さが調節できる</p> <ul style="list-style-type: none"> ● 現在マッサージを行っている部位は表示部で確認できます。 ● 強さ調節はコースや動作により異なります。 <ul style="list-style-type: none"> ・ 全身自動コース] 5段階(メカ強さ目盛り2、4、6、8、10) ・ ストレッチ動作] ・ お好み動作 最大10段階(段階は動作により異なります) ● 一番強くしても物足りない場合、一番弱くしても強すぎる場合は、P.47をご参照ください。 ● 動作が切り替わるタイミングのときには、「メカ強さ」の調節を受け付けません。 <p><メカ強さ表示></p> 	 強さ調節5段階	 強さ調節最大10段階(段階は動作により異なる)	—	 ストレッチのメカ強さ調節5段階
もみ玉 位置調節		<p>上下・幅方向にもみ玉の位置が調節できる</p> <p>現在マッサージを行っているもみ玉の位置を調節したい場合は、位置調節ボタンを押して調節してください。</p> <ul style="list-style-type: none"> ● 全身自動コースの場合、それぞれ調節できる回数は3回までです。 ● お好み動作の場合、上下方向はボタンを押したままにすると、離すまで移動し続けます。 <p>● 場所によっては調節できない場合があります。</p>			—	
もみ味 セレクト		<p>もみメカ圧力を検知して、もみ味をかたくしたり、やわらかくしたりすることができる</p> <ul style="list-style-type: none"> ● 各全身自動コースのもみ味は、おすすめのかたさに設定されています。 <ul style="list-style-type: none"> ・ さすり：やわらかい ・ もみ揉ねつ、指圧痛快、クイック：かたい ・ ストレッチ、首・肩、肩甲骨キワ、腰・おしり、体幹ほぐし：ふつう ● お好みに合わせて調節してください。 <p>もみメカ圧力表示..... 上側のもみ玉にかかっているメカ圧力を表示</p>  <ul style="list-style-type: none"> ● 「首」・「おしり」部位と「たたき」単独動作での施療は、もみ味が変わりません。 ● 表示は、動作によっては、体感と合わない場合があります。 ● 「首」・「おしり」部位と「たたき」単独動作での施療は、表示しません。 	 コース全体のもみ味を調節	 動作中のもみ味を調節	—	 動作中のメカのもみ味を調節
たたき動作		<p>動作にたたきを追加できる</p> <ul style="list-style-type: none"> ● たたき動作のみでマッサージしている場合は切/入できません。 	—		—	—
そこもつ		<p>現在動作中のマッサージの内容を繰り返すことができる</p> <ul style="list-style-type: none"> ● 動作が切り替わるタイミングのときには、「そこもつ」を受け付けません。 ● 繰り返している間は「そこもつ」が点滅します。 		—	—	—
そこいや		<p>現在動作中のマッサージの内容をスキップし、次の動作を行う</p> <ul style="list-style-type: none"> ● 動作が切り替わるタイミングのときには、「そこいや」を受け付けません。 <ul style="list-style-type: none"> ● 「そこいや」を押すと約5秒間「そこいや」が点滅し、動作の表示は次の動作になります。 		—	—	—

マッサージ中にエアーの強さなどを調節する

マッサージ中にエアーの強さを調節する(つづき)

おしりマッサージについて

おしりマッサージの際には、座面エアバッグでおしりを持ち上げ、もみ玉がおしりに回り込み、マッサージします。また、腰用エアバッグで腰を支え骨盤を立たせることで、もみ玉がおしりの筋肉に効果的に届きます。

- 脚のせ台が上まで上がります。
- おしりを持ち上げる際、脚や手の位置がずれる場合があります。
- 「おしり高さボタン」で座面エアバッグのふくらみ量を調節し、おしりへのもみ玉の当たり位置を調節できます。

<もみ玉のあたり具合>

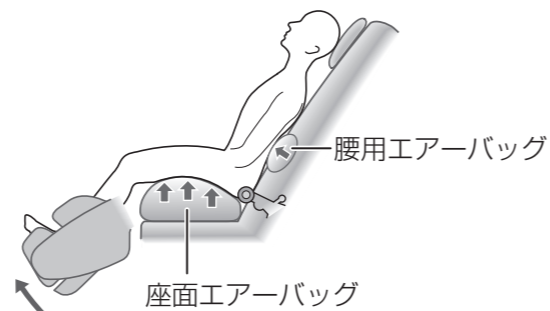
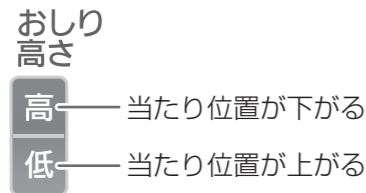

■「おしりマッサージ」の上手な使いかた

座面中央部には、深く腰をかけていただくための膨らみがあります。

背もたれにおしりをあてて、深く腰かけてください。

- 浅く腰かけるともみ玉がおしりに十分届きません。
- 足裏マッサージ部のスライドを戻し、ひざを曲げてお使いいただくと、もみ玉のあたり感が強くなります。
- おしりのマッサージをしているときは、エアーマッサージを同時に行いません。
- おしりをもち上げた際、腕がきつく感じる場合は背もたれを少し倒してお使いください。

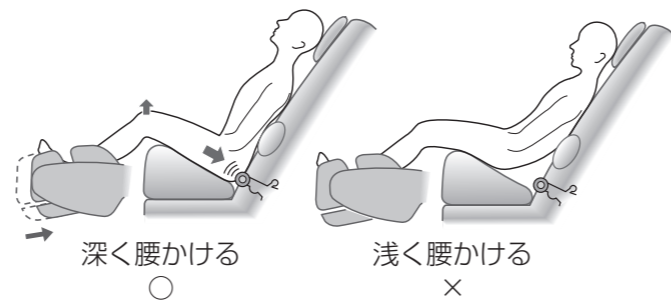

「温感もみ玉」 / 「足裏温感」について

■「温感もみ玉」

「温感もみ玉」の加温部がマッサージ箇所の布地を温めます。

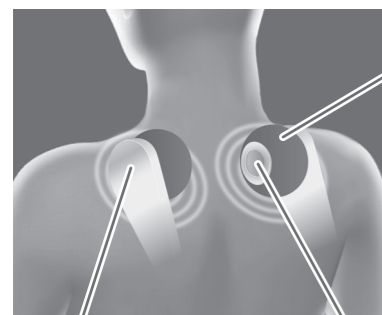

「温感もみ玉」加温部

- 温感のみでは使用できません。

- 温かさの感覚は、室温、衣類、体型、動作、部位、コースにより異なって感じる場合がありますが、故障ではありません。
- 温感もみ玉と足裏温感とは、温かさの感覚は異なります。

■「温感もみ玉」、「足裏温感」を毎回切にしたいとき

「温感もみ玉」、「足裏温感」切にしてメモリーコースに登録してください。(P.29)

■「足裏温感」

「足裏温感」は、足裏マッサージ部の先端部分に内蔵した「温感」ヒーター部により足先の布地を温めます。

布地の足先部分のみ温めます

- つま先が「温感」ヒーター部にしっかりあたるように置いてください。足裏マッサージ部を上げてご使用いただくと、足裏が密着するようになり、温かくご使用いただけます。また、ひざかけなどをかけていただくことで、より温かくご使用いただけます。

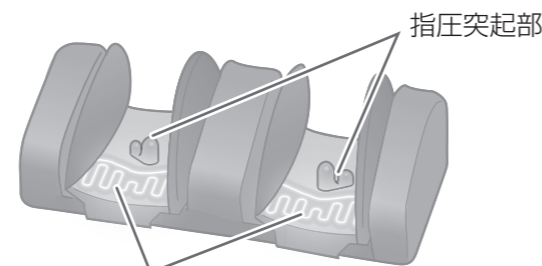

「温感」ヒーター部(布地の足先部分のみ温めます)

- 操作器の足裏温感が低めになっている場合は高めに調整してお試しください。

音声ナビ機能について

操作手順や動作の内容を簡単に説明する機能です。

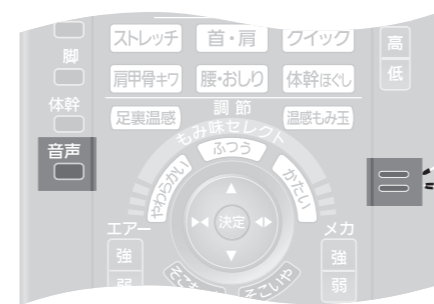

枕の位置を調節してください

この位置でよろしければ決定ボタンを押してください

■音量を調節するときは

音声 を押して調節する(押すごとに音量が切り替わります)

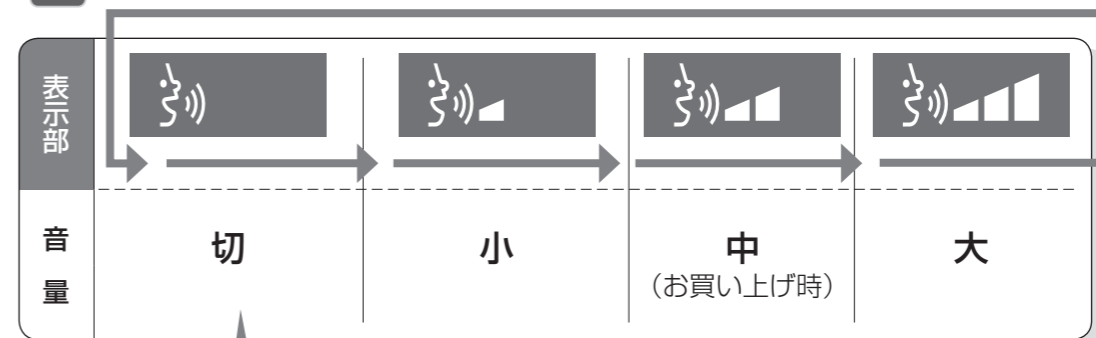

操作音(ビッ)や限界音(ピーピー)は消えません。

●使用中の音量をメモリーコースに登録して利用することができます。(P.29)

タイマー機能について

マッサージを開始してから最大19分*で自動的に停止します。

※コースにより、タイマー機能の時間設定が異なります。

- 全身自動コース「さすり」「もみ揉ねつ」「指圧痛快」…約19分
- 全身自動コース「ストレッチ」「首・肩」「肩甲骨キワ」「腰・おしり」「体幹ほぐし」…約16分
- 全身自動コース「クイック」…約10分
- お好み動作、エアー動作、ストレッチ動作…約16分

タイマー終了後は

- 安全に立ち上げられるように脚のせ台が自動で下がります。

足裏マッサージ部のスライドを伸ばしている場合は足裏マッサージ部が床などにあって完全に収納されません。完全に収納するには脚を浮かせてください。

- 背もたれは自動では起きません。
- もみ玉が収納位置まで動きます。
- 切/入 を2回押すと背もたれが起き上がります。



リクライニング角度と脚のせ台の調節について

リクライニング

を押して、調節する

- 押している間、「ピーピー」と鳴るまで動き続けます。
- 脚のせ台は少し遅れて動き出すことがあります。
- 背もたれのリクライニングに連動してひじ掛けが動きます。

使い終わったあとは

ふだんお使いのチェアの状態に戻す

1 くつろぎクッションを背もたれに掛ける

2 脚のせ台を収納する (P.9)

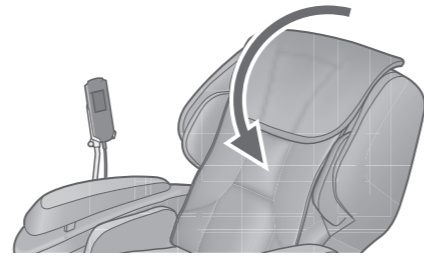

マッサージを途中で終了したときは

足裏マッサージ部のスライドを完全に戻し

切/入 を押す

- 自動で脚のせ台が下がり、背もたれが起きてもみ玉が収納位置までできます。

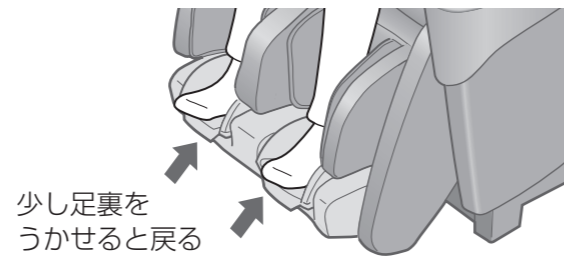

少し足裏を
うかせると戻る

電源を切る

1 電源スイッチを「切」にする

2 施錠スイッチを「閉」にして
施錠キーを抜く

3 電源プラグを抜く

4 子供の手の届かない場所に
施錠キーを保管する

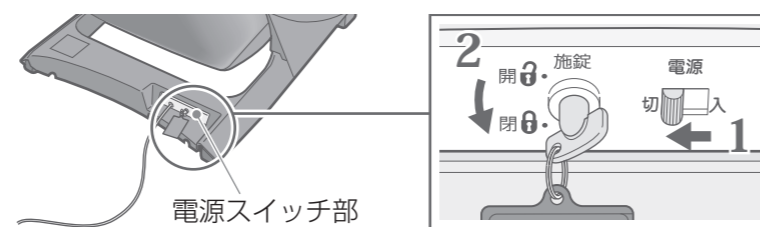

電源スイッチ部

警告

- ご使用の後は必ず電源スイッチを「切」、施錠スイッチを「閉」にし、施錠キーを抜き、電源プラグを抜く (お子様のいたずらによる事故やけがの原因)



本体を移動するときは

2人以上で持ち上げて移動する

前後から2人以上で脚のせ台の横と背もたれの裏カバーの溝を持って移動する (P.10)

キャスターで移動する

脚のせ台の横を持ち、
キャスターで移動する



■ 本体を下ろすときは

- 十分足元に注意してゆっくり下ろしてください。
- 脚のせ台は最後まで手をそえて下ろしてください。途中で手を放すと勢いよく戻ります。

■ ひじ掛けのはずしかた

ひじ掛けをはずすと移動しやすくなります。

- ① エアープラグを取りはずす (P.13手順3)
- ② 取付ネジを取りはずす (P.12手順2の③)
- ③ ひじ掛けを前にスライドし、両手で持って引き上げる

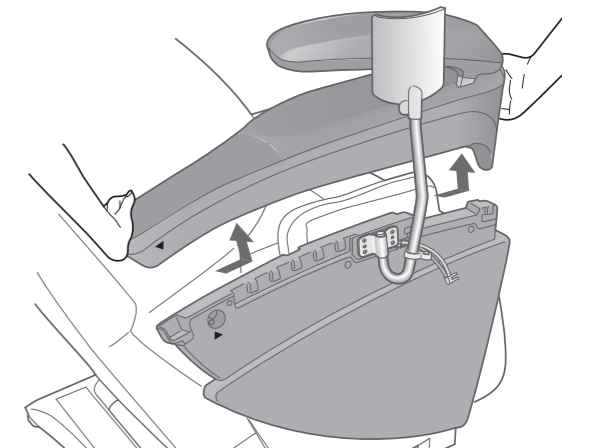

汚れが気になったら

合成皮革部分

柔らかい乾いた布でふく

- シンナーやベンジン、アルコールなどの薬品は絶対使用しないでください。
- 市販のレザーお手入れ用品(化学ぞうきん)をご使用の際は、その注意書きに従ってください。
- 汚れがひどい場合は、以下の手順でふきとってください。

- ① 水または台所用中性洗剤などをぬるま湯で3～5%位にうすめたものに、柔らかい布をひたし、よくしぼる
- ② 表面をたたくようにふく
- ③ 仕上げに水を含ませよくしぼった布で、洗剤が残らないようによくふきとる
- ④ 柔らかい乾いた布でふく
- ⑤ 自然乾燥させる



- 汚れが落ちにくい場合は、市販の「メラミンフォーム材質のスポンジ」で同様に台所用中性洗剤などを含ませふき取ってください。
- ドライヤーなどで急激に乾燥させないでください。
- 合成皮革部に色が移ることがありますので、ジーンズや色柄ものなど、色落ちしやすい衣類でのご使用はご注意ください。
- 変色の原因になりますのでビニール製品などを長時間接触させないでください。また、整髪料をご使用の場合は、触れる部分にタオルなどを敷いてください。

布地部分

- ① 水または台所用中性洗剤などをぬるま湯で3～5%位にうすめたものに、柔らかい布をひたし、よくしぼる
 - シンナーやベンジン、アルコールなどの薬品は絶対使用しないでください。
- ② 特に汚れがひどい場合は、水または台所用中性洗剤などでブラシ洗浄する
 - こすりすぎると、布地をいためることがあります。
- ③ 仕上げに水を含ませよくしぼった布で、洗剤が残らないようによくふきとる
- ④ 自然乾燥させる
 - 布地部分に色が移ることがありますので、ジーンズや色柄ものなど、色落ちしやすい衣類でのご使用はご注意ください。



足裏カバー：はずして丸洗いができます

■取りはずし

- ① 面ファスナーをはずす
- ② 両側面のゴムひもを手前から取りはずす
- ③ 後ろ側を持ち上げて抜き取る

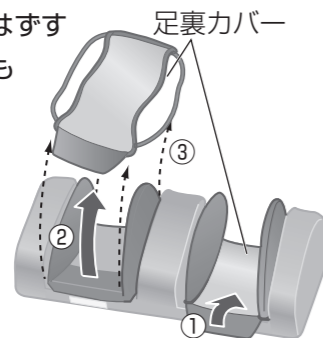

■取り付け

- ① 後ろ側を引っ掛ける
- ② 両側面にゴムひもを引っ掛ける
- ③ 面ファスナーで固定する

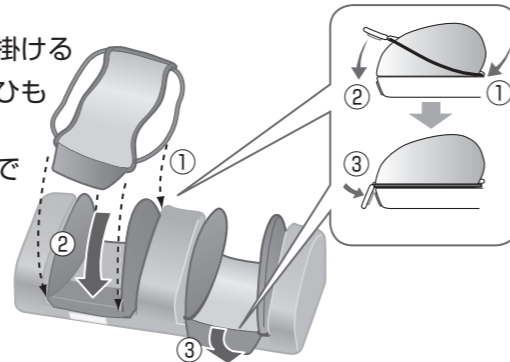

【洗濯するときの注意】

■手洗いする場合(洗濯機のご使用はおやめください)

- ① 30℃以下の水に浸し、やさしく押し洗います



ご注意

- もみ洗いは絶対におやめください。
- 漂白成分が入っている洗剤を使うと、色落ちしますので絶対におやめください。
- 移染しやすいので他のものと分けて洗ってください。

- ② 十分にすすぐ
- ③ 軽く押し程度に水を切る

ご注意

- 絞って脱水すると、生地傷みや織り糸のほつれの原因になりますので絶対におやめください。

ネットを使用して洗ってください

- ④ 軽くしわをのばし、陰干しする

ご注意

- 天日干しすると、生地縮みや色あせの原因になりますので絶対におやめください。
- 他のものに移染しやすいので洗濯後、直ちに干してください。

- 洗濯後、折りじわが気になるときはアイロンがけをしてください。(アイロン使用上の注意)



当て布をして、160℃を限界とした中程度の温度で行ってください。

プラスチック部分

- ① 水または台所用中性洗剤などをぬるま湯で3～5%位にうすめたものに、柔らかい布をひたし、よくしぼる
 - シンナーやベンジン、アルコールなどの薬品は絶対使用しないでください。
- ② 仕上げに水を含ませよくしぼった布で、洗剤が残らないようによくふきとる
 - 操作器をお手入れする際は、特によくしぼってからふくようにしてください。
- ③ 自然乾燥させる





■ドライクリーニングに出す場合



クリーニング店にて、ドライクリーニング(セキユ系)を依頼するときは、布地の傷みを防ぐため、下記のように依頼してください。

- ネットを必ず使用する。
- ソフト洗いをし、タンブラー乾燥はしない。



よくあるご質問

	Q (質問)	A (答え)
使用前	病気で通院しているけど、使ってもだいじょうぶ？	通院先の医師と相談のうえ、使用してください。 マッサージは「触圧刺激」といって、筋肉に圧力をかけてほぐし、血行を促進する行為です。病気によっては、悪化を招く可能性もありますので、必ず医師に相談してください。 (P.4)
	上半身だけ、脚だけのマッサージで使えますか？	お使いいただけます。 身長が高い方、低い方は、上半身と脚のマッサージを分けてお使いいただくことをおすすめします。 ●上半身だけの使用 脚のせ台を収納し、くつろぎクッションをめくり上げ、背もたれと枕が出ている状態でご使用ください。 身長が高い方は、背もたれを倒してご使用ください。 ●脚だけの使用 くつろぎクッションを背もたれにつけたままで、脚・足裏マッサージをご使用ください。 (脚・足裏マッサージ部の出しかたはP.8) 身長が低い方は、背もたれを起こし、フットマッサージ部を上げて、ご使用ください。
使いかた	身長が約140 cm未満の人や、約185 cm以上の人は使えないのですか？	お使いいただけます。 体型センシングの際に、肩位置が合わない場合がありますので、下記のような方法で使用されることをおすすめします。 〈約140 cm未満の場合〉  座面に座布団を敷いて深く腰掛けてお使いください。 〈約185 cm超の場合〉  背もたれを倒して前へ体をずらしてお使いください。
体型センシング※		

	Q (質問)	A (答え)
使用中	体型センシングやマッサージの途中でボタンが点滅し、ピピッと5回ブザーが鳴り(表示)、動作が終了したのですが…？	以下のような理由で、人体を検知できない場合は安全のため停止します。 ●人が座っていない。 ●頭や背中を背もたれから浮かせている。 ●背もたれ部にクッションなどの敷物をしていたり、厚手の服を着ている。 ・深く腰かけ、頭を枕につけるようにゆったりもたれ、  を押してから、再度  を押してはじめてください。 ●くつろぎクッションをめくり上げていない。
体型センシング※	もみ玉位置調節をしてもすぐに動かないのですが…	もみ玉位置調節ボタンを押したタイミングによっては、すぐに動かないことがあります。(わずかな時間差がありますが、異常ではありません) また、ボタンを押して「ピーピーピー」と音が鳴るときは、限界点まで達しており、それ以上調節できません。
上半身	左右の高さ(強さ)が異なるように感じるけれどだいじょうぶ？	構造上異なって感じる場合があります。 より自然な感覚でマッサージを行うために交互たたき機構を採用しているため、もみ玉の位置がずれて動作することがあります。そのため左右で高さ(強さ)が異なって感じる場合がありますが、故障ではありません。
上半身	もみ玉がビクビクと小刻みに動くことがあるけれどだいじょうぶ？	もみ玉にかかる圧力を検知してもみ味を変えています。 圧力によってはもみ玉が小刻みに動く場合がありますが、故障ではありません。
足裏	足裏弱にするとふくらはぎの上側がはさまれませんが…	足裏弱にすると、足裏の指圧突起部が突出しなくなります。 このとき、足の浮き上がりをおさえるふくらはぎ上部のエアバッグも同時に切れます。 故障ではありません。
手・腕	自動コース中に腕エアの入る回数が左右で異なる場合があります…	自動コース中に強さ調節(メカ、エア)、位置調節等の設定を変えると左右の回数が異なる場合がありますが、異常ではありません。 ●エア動作は、背中中のマッサージ動作と連動して動作しているため、設定を変えることによりエア動作が都度変わります。
エアーマッサージ	自動コースやメモリーコース中にエア動作が途中で止まり、次のマッサージ動作に移ってしまうことがあるのですが故障でしょうか？	お客様に効果的なマッサージを楽しんでいただくために、自動コースやメモリーコースでは、もみ玉の動作とエア動作が連動して動きます。 お客様の身長や調節(エア強さ、位置調節、そこもっと、そこいやなど)によっては、動作のタイミングが変化し、行っているエア動作を中断して次のエア動作に移る場合があります。

※体型センシング…測定動作のこと

よくあるご質問 (つづき)

Q (質問)	A (答え)
<p>使用中(つづき)</p> <p>背もたれや脚のせ台、ひじ掛けの角度が自動で変わる場合がありますが…</p>	<p>以下のような場合に自動で角度が変わります。</p> <ul style="list-style-type: none"> ●「全身自動コース」・「ストレッチ動作」・「お好み動作」を開始したとき <p>自動でマッサージポジションまで倒れます。</p> <p>すでにマッサージポジションよりも倒れている場合は、角度は変わりません。</p>  <p>約60°上がる 約20°倒れる</p> <ul style="list-style-type: none"> ●切/入 を押して、マッサージを終了したとき <p>自動で起きた状態に戻ります。</p> <ul style="list-style-type: none"> ●タイマーで終了した場合は、脚のせ台だけ戻ります。 ●急停止 で終了した場合は、自動で角度は変わらず、その場ですべての動作が停止します。

使用後

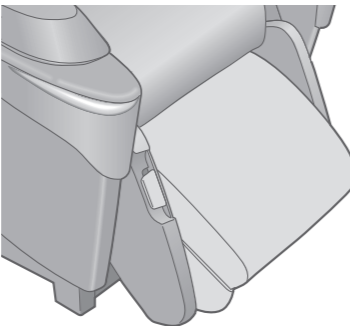
<p>手・腕</p> <p>手・腕マッサージの後、手・腕の裏に赤い点が残るんですが…</p>	<p>使用後、手や腕にマッサージのあとが残る場合がありますが時間とともに消えていきますので問題ありません。</p>
<p>脚のせ台</p> <p>収納する際、反転中に脚のせ台反転ロック解除レバーを放すと、脚のせ台が回転途中で止まることあるのですが…</p>	<p>安全のため、途中で脚のせ台が止まる構造になっています。</p>  <ul style="list-style-type: none"> ●ご使用の際は、正しい位置まで回転させてください。

Q (質問)	A (答え)
<p>感じかた<位置></p> <p>体型センシング</p> <p>体型センシングしても肩位置が合わないのですが… (毎回、肩位置がずれるのですが)</p>	<p>座る位置や姿勢(前かがみなど)によって正しく体型をセンシングできない場合があります。</p> <p>もみ玉位置調節ボタンで肩位置を調節してください。(P.22)より正しくセンシングするためには、本体に深く腰かけ、頭を枕(背もたれ)につけるようにゆったりともたれてください。</p>

感じかた<強弱>

<p>上半身</p> <p>全身自動コースを「一番強くしても物足りないのですが…」または、「一番弱くしても強すぎるのですが…」</p>	<p>下記の方法を試してください。</p> <ul style="list-style-type: none"> ●全身自動コースを一番強くしても物足りない場合 背もたれを倒すと体重がかかり、より強くマッサージができます。 ●全身自動コースを一番弱くしても強すぎる場合 背もたれに布や毛布などを掛けると、もみ玉のあたり感がやわらかくなります。
<p>おしり</p> <p>おしりマッサージが弱いのですが…</p>	<p>深く座りなおしてください。</p> <p>深く座ると背もたれとおしりの隙間が小さくなり、もみ玉が当たりやすくなります。(P.38)</p>
<p>手・腕</p> <p>手・腕マッサージの強さが左右で違うのですが…</p>	<p>異常や危険を感じたときに、すぐ停止できるように左右のマッサージに強弱をつけています。</p>

感じかた<温感>

<p>足裏</p> <p>足裏部が温かくならないのですが…</p>	<p>「足裏温感」は、布地の足先部分のみ温めます。</p> <p>つま先が「温感」ヒーター部にしっかりあたるように置いてください。</p> <p>足裏マッサージ部を上げてご使用いただくと、足裏が密着するようになり、温かくご使用いただけます。</p> <p>また、ひざかけなどをかけていただくことで、より温かくご使用いただけます。</p> <ul style="list-style-type: none"> ●温かさの感覚は、室温、衣類、体型、動作、コースにより異なって感じる場合がありますが、故障ではありません。
-----------------------------------	--

その他

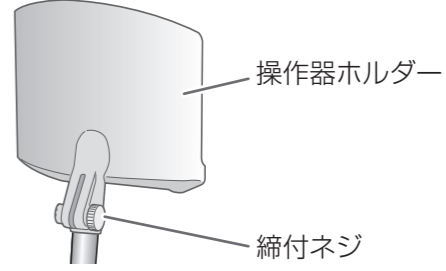
<p>操作器</p> <p>操作器ホルダーがぐらぐらするのですが…</p>	<p>締付ネジを締めなおしてください。</p> <ul style="list-style-type: none"> ●操作器ホルダー部がはずれた場合は、締付ネジをゆるめてからはめこみ、再度締付ネジを締めてください。  <p>操作器ホルダー 締付ネジ</p>
---------------------------------------	---

※体型センシング…測定動作のこと

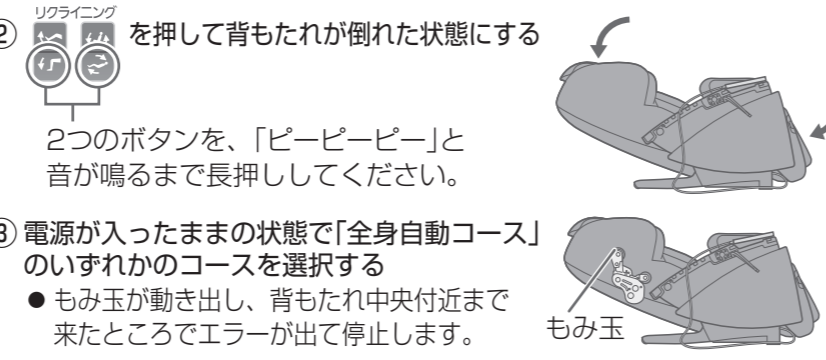
Q (質問)	A (答え)
その他(つづき)	
電気代 1か月の電気代はいくらですか？	1日38分毎日使用した場合、約69円/月(温感入り)・約50円/月(温感なし)です。 新電力料金目安単価27円/kWh (税込み)で計算
音 長く使っていて音が大きくなってきましたが…	故障の場合も考えられますので販売店に点検・修理をご依頼ください。
タイマー機能 タイマー機能はついていますか？	ついています。 使いすぎ防止のために、マッサージをスタートさせてから最大約19分で自動的に終了します。(P.39) タイマーが切れると、脚のせ台が自動で下がり、もみ玉が下部に移動して収納状態で止まります。 再度ご使用のときは、 切/入 を押してください。 ● 16分以上使用した後は10分程休みましょう。 ● 1日約30分を目安にご使用ください。
運搬 引っ越しなどで、本体を運搬する際の注意点は？	次の点にご注意ください。 ● 本体の重心を中心に寄せて運搬しやすくするために、背もたれを倒し、もみ玉を背もたれの中央付近まで上げてください。 ● 人が座っていない状態で行ってください。 ① 切/入 を押して、電源を入れる ② リクライニング を押して背もたれが倒れた状態にする  2つのボタンを、「ピーピー」と音が鳴るまで長押ししてください。 ③ 電源が入ったままの状態ですべてのコースを選択する ● もみ玉が動き出し、背もたれ中央付近まで来たところでエラーが出て停止します。 ④ 急停止 を押して、電源を切る ● 切/入 を押すと、背もたれが自動で起き上がってしまいますので、必ず 急停止 を押してください。 ⑤ 電源スイッチを「切」にし、電源プラグを抜く (P.40) やむをえず、背もたれを起こした状態で輸送する場合は、次の手順で行ってください。 1. 上記の手順のうち、①→③→④を行い、もみ玉を中央付近まで上げる 2. 再度操作器の電源を入れて、背もたれを起こし、 急停止 を押して電源を切る ● 梱包箱がない場合は、傷や振動対策として梱包材で保護して、大切に扱ってください。 ● 梱包の際は、電源コードや操作器コードが本体に絡まっていないことを確認し、操作器とともに座面の上にとめるなど、輸送時に地面に擦らないように配慮してください。

故障かな？と思ったとき

下記の点検と処理をしてください。
処理後なお異常がある場合は、お買い上げの販売店へご連絡ください。
修理をご依頼される場合は、P.54をご覧ください。

症状	原因と処置
動作が途中で止まる	ご使用中、無理な力がかかった場合など、安全のために動作が止まる場合があります。 → 本体の電源スイッチを一度切り、約10秒後に再度「入」にしてから操作してください。
リクライニングができない 脚のせ台の上げ下げができない (操作器の動作表示部やボタンがすべて点滅して消灯する)	ご使用中、障害物にあたるなど、無理な力がかかった場合、安全のために動作が止まる場合があります。 → 表示部やボタンがすべて点滅して背もたれ、または脚のせ台が停止した場合、本体の電源スイッチを一度切り、約10秒後に再度「入」にしてから操作してください。
もみ玉が肩や首の位置まで来ない	頭が枕から離れていたり、背中が浮いていると体型センシングのときに、肩の位置を実際より下に検知してしまう場合があります。 → 深く腰かけ、頭を枕につけてマッサージを最初からやり直してください。(P.22)
左右のもみ玉の高さ(強さ)が異なる	交互たたき機構を採用しているため、やむをえず発生するもので故障ではありません。(P.45)
「温感」もみ玉が温かにならない	温感もみ玉 ボタンが「切」になっている。 温かさの感覚は、室温、衣類、体型、部位、動作、コースにより異なって感じる場合がありますが、故障ではありません。
「足裏温感」が温かにならない	足裏温感 ボタンが「切」になっている。 「足裏温感」の温度調節を高めを設定して温感を確認してください。 「足裏温感」は、布地の足先部分のみ温めます。温かさの感覚は、室温、衣類、体型、動作、コースにより異なって感じる場合がありますが、故障ではありません。 → 足裏マッサージ部を上げてご使用いただくと、足裏が密着するようになり、温かくご使用いただけます。 また、ひざかけなどをかけていただくことで、より温かくご使用いただけます。
「温感もみ玉」、「足裏温感」スイッチを切っても冷めない	ヒーターの構造上一度温まると、しばらくの間余熱で温かく感じる場合があります。 「温感もみ玉」、「足裏温感」スイッチが「切」の状態でも同一箇所をマッサージし続けると、体感温度が上がる場合があります。
自動コースでマッサージをスタートしてもリクライニングしない(自動リクライニングしない)	背もたれや脚のせ台の位置(角度)により自動リクライニングしない場合があります。(P.46)

よくあるご質問
故障かな？と思ったとき

故障かな?と思ったとき(つづき)

症状	原因と処置
リクライニングが自動で戻らない	タイマーが働いて終了したときや 急停止 を押して終了したときは自動で戻りません。 →リクライニングを戻したい場合は 切/入 を2回押してください。
動作しない ●上半身(首~腰)のマッサージ ●下半身のマッサージ ●手・腕のマッサージ	電源プラグが抜けている。(P.11)
	本体の電源スイッチが「切」になっている。
	チャイルドロックが設定されている。(P.21)
	操作者の 切/入 を押したあと、コースボタンや動作選択ボタンを押していない。
手・腕のマッサージができない	ひじ掛けのエアープラグが抜けている。(P.13)
マッサージ停止後に再度 切/入 を押ししても電源が入らない	終了処理中(約5秒間)のため 切/入 を受けつけない場合があります。 →すべての動作が終了して、約5秒以上たってから 切/入 を押してください。
	チャイルドロックが設定されている。(P.21)
破損してしまった	→事故防止のため必ず販売店にご相談ください。(P.54)
電源コード、プラグが異常に熱い	

エラー表示について

残り時間表示部  

<エラー表示の例>
●エラー内容「U10」の場合
U, 10 が交互に点灯します。

エラー表示	内容
U 10	人が座っていることを確認できないと、安全のため動作を終了します。座っているにもかかわらずこのエラーが出た場合は、 急停止 を押してから、背もたれに深く座りなおし、再度操作しなおしてください。
F03 ~ F76	マッサージ器の内部の故障です。ご使用を中止して、販売店に点検修理を依頼してください。(ご連絡の際に、エラー表示の番号を伝えてくださると、点検・処置の対応がスムーズになります。)

動作中に発生する音や感覚について

ご使用中に次のような動作音や感覚がありますが、構造上発生するものですので異常ではありません。

各エアーマッサージ部から(各エアーマッサージ部の位置は、P.8をご確認ください)

「パキ」
エアードラム時のエアバッグの音

「ポコン」「カクン」
動作時にもみ玉が生地(シワ)を乗り越えるときの音・感覚
「カタカタ」「ピチピチ」「シャカシャカ」
もみ玉・たたき動作などの動作音
「キシキシ」
もみ玉動作のキシミ音
「カタカタ」「キュー」
上下動作時の動作音

「シュルシュル」
ベルトの回転音
「ウォーン」「ウィーン」「ジー」「ブー」
モーター音、エアードラムの加圧動作音
「カクン」「コツ」
もみ玉が「押し」から「引き」に変わる際の音
「ギュッギュ」
もみ玉と布のこすれ音

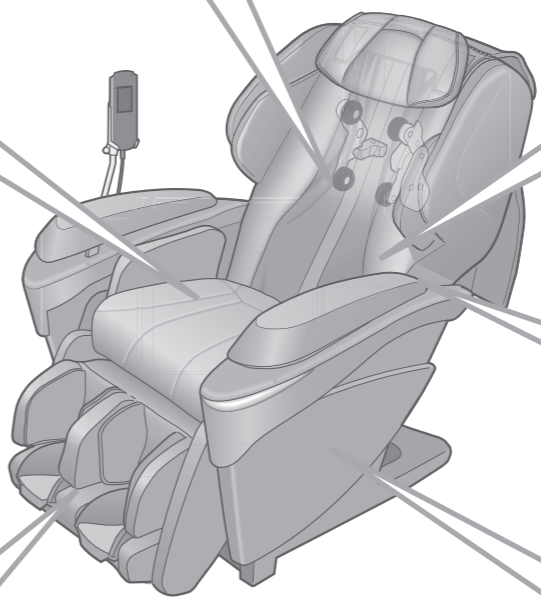

「ギュッ」
着座時の音

「ギュ」
リクライニング時のひじ掛けとくつろぎクッションのこすれ音

「ギュ」
背もたれとひじ掛けのこすれ音

「カクン」
脚ストレッチ動作時の音

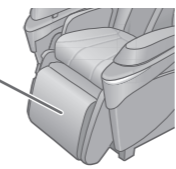
脚のせ台のガタつき 

「ウォーン」「ウィーン」「ジー」
モーター音
「シュー」「スー」
エアードラムの排気音
「ビー」「ウーン」「ブーン」
座面下からのポンプ動作音
「コツ」「コツコツ」
座面下からのバルブ動作音

音が大きくなってきた場合、故障の可能性も考えられます。

●その場合は販売店に点検・修理をご依頼ください。

エラー表示について/動作中に発生する音や感覚について

故障かな?と思ったとき

定格・仕様

販売名	マッサージチェア EP-MA86M	マッサージチェア EP-MA068
使用電源	交流100 V 50-60 Hz	
消費電力	135 W (操作器で「切」のとき約0.3 W)	
電熱装置消費電力	38 W	
類別	機械器具77パイプレーター	
一般的名称	家庭用電気マッサージ器(JMDNコード34662000)	
医療機器認証番号	226AKBZX00155000	226AKBZX00158000
医療機器の種類	管理医療機器	
上半身マッサージ	施療範囲(上下方向)	約79 cm (もみ玉移動距離約63 cm)
	施療範囲(左右方向)	もみ動作時のもみ玉間隔(もみ玉の幅含む) 首・肩・背 約5 cm～約21 cm、腰・臀部 約5 cm～約25 cm 背すじのばし、上下移動時のもみ玉間隔(もみ玉の幅含む) 約5 cm～約17 cm
	施療範囲(前後方向)	もみ玉の突出量(強弱調節)約10 cm
	マッサージ速さ	もみ 約4回/分～約73回/分 たたき 約190回/分～約520回/分(片側) 移動速さ 約1 cm/秒～約5 cm/秒
エアーマッサージ	エア圧力(ふくらはぎ)	3…約35 kPa 2…約32 kPa 1…約17 kPa (部位によって若干の違いがあります。)
	リクライニング角度	背もたれ…約120度～約170度 脚のせ台(脚・足裏マッサージ部) …約5度～約85度 脚のせ台(フラット部) …約15度～約95度
タイマー	最大約19分で自動で切	
大きさ	リクライニングしていないとき	高さ約115 cm×幅約90 cm×奥行約122 cm
	リクライニングしたとき	高さ約72 cm×幅約90 cm×奥行約202 cm
質量	約85 kg	
張地	合成皮革	
製造販売元	パナソニック株式会社 東京都港区東新橋1-5-1 パナソニック東京汐留ビル	
製造元	パナソニック マニュファクチャリング 上海有限会社 (Panasonic Manufacturing (Shanghai) Co., Ltd.)	
製造国名	中華人民共和国	

本製品は体重が約100 kg以上の方が使用された場合、動作音が大きくなったり、布カバーの磨耗が早まるなどの場合があります。

本体の寸法

正面



側面



足裏マッサージ部の
スライド量
約18 cm



足裏部の倒れ量
約11 cm

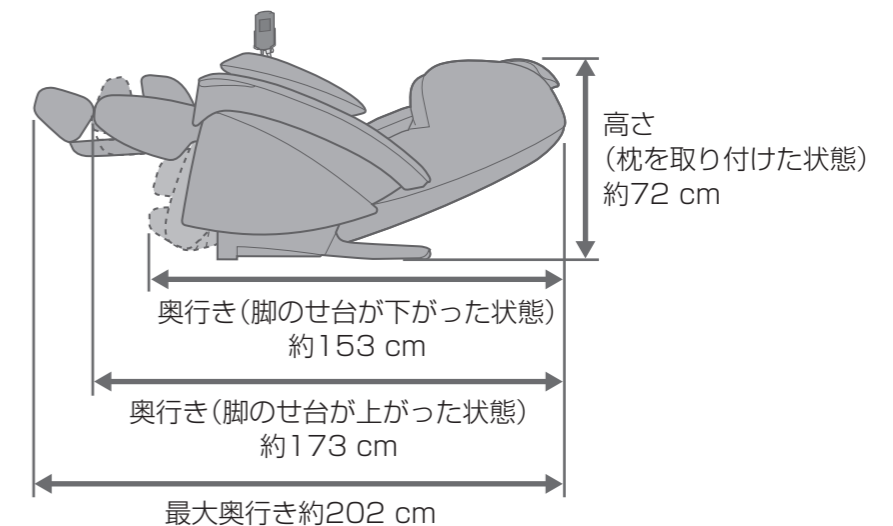
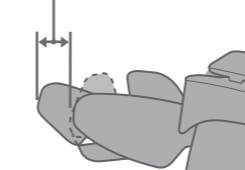

保証とアフターサービス よくお読みください

使いかた・お手入れ・修理などは

■まず、お買い求め先へご相談ください

▼お買い上げの際に記入されると便利です

品番	販売店名	電話 () -	お買い上げ日	年	月	日
----	------	--------------------	--------	---	---	---

修理を依頼されるときは

「故障かな?と思ったとき」(P.49～50)で
ご確認のあと、直らないときは、まず電源プラグを
抜いて、お買い上げ日と右の内容をご連絡ください。

- 製品名 マッサージチェア
- 品番 EP-MA86M・EP-MA068
- 故障の状況 できるだけ具体的に

●保証期間中は、保証書の規定に従って出張修理いたします。

保証期間：お買い上げ日から本体1年間(ただし、一般家庭用以外(例えば業務用など)に使用された場合は、
保証期間内でも「有料」とさせていただきます)

●保証期間終了後は、診断をして修理できる場合はご要望により修理させていただきます。

※修理料金は次の内容で構成されています。

- 技術料 診断・修理・調整・点検などの費用
- 部品代 部品および補助材料代
- 出張料 技術者を派遣する費用

※補修用性能部品の保有期間 **6年**
当社は、このマッサージチェアの補修用性能部品
(製品の機能を維持するための部品)を、製造打ち
切り後6年保有しています。

■転居や贈答品などでお困りの場合は、次の窓口にご相談ください

ご使用の回線(IP電話やひかり電話など)によっては、回線の混雑時に数分で切れる場合があります。

●使いかた・お手入れなどのご相談は……

パナソニック お客様ご相談センター 365日
受付9時～20時

パナは 365日

電話 0120-878-365

※携帯電話・PHSからもご利用になれます。

●修理に関するご相談は……

パナソニック 修理ご相談窓口

パナは イイヨ

電話 0120-878-554

※携帯電話・PHSからもご利用になれます。

●上記電話番号がご利用いただけない場合は、
各地域の「修理ご相談窓口」におかけください。

【ご相談窓口における個人情報のお取り扱いについて】

パナソニック株式会社およびグループ関係会社は、お客様の個人情報をご相談対応や修理対応などに利用させていただきます。ご相談内容は録音させていただきます。また、折り返し電話をさせていただくための発信番号を通知いただいております。なお、個人情報を適切に管理し、修理業務等を委託する場合や正当な理由がある場合を除き、第三者に開示・提供いたしません。個人情報に関するお問い合わせは、ご相談いただきました窓口にご連絡ください。

■各地域の修理ご相談窓口 ※電話番号をよくお確かめの上、おかけください。

●地区・時間帯によって、集中修理ご相談窓口へ転送させていただく場合がございます。

北海道地区	札幌	☎ (011)894-1255	札幌市厚別区厚別南2丁目17-7
	旭川	☎ (0166)22-3015	旭川市2条通16丁目1166
	帯広	☎ (0155)33-8478	帯広市西20条北2丁目23-3
	函館	☎ (0138)48-6630	函館市西桔梗町589-241
東北地区	青森	☎ (0172)62-0880	青森市浪岡大字浪岡字稲村262-1
	秋田	☎ (018)868-7008	秋田市外旭川字小谷地3-1
	岩手	☎ (019)645-6130	盛岡市厨川5丁目1-43
	宮城	☎ (022)387-1117	仙台市宮城野区扇町7-4-18
	山形	☎ (023)641-8100	山形市平清水1丁目1-75
	福島	☎ (024)991-9308	郡山市備前館2丁目5
首都圏地区	栃木	☎ (028)689-2555	宇都宮市上戸祭3丁目3-19
	群馬	☎ (027)254-2075	前橋市箱田町325-1
	茨城	☎ (029)864-8756	つくば市筑穂3丁目15-3
	埼玉	☎ (048)728-8960	熊谷市宮町1丁目29番
	千葉	☎ (043)208-6034	千葉市中央区末広5丁目9-5
	東京	☎ (03)5477-9700	東京都杉並区本天沼3丁目43-16
	山梨	☎ (055)222-5822	中央市山之神流通団地1-5-1
	神奈川	☎ (045)847-9720	横浜市戸塚区品濃町561-4
	新潟	☎ (025)286-0180	新潟市東区東明1丁目8-14
	石川	☎ (076)280-6608	金沢市玉鉾2丁目266番地
中部地区	富山	☎ (076)424-2549	富山市根塚町1丁目1-4
	福井	☎ (0776)21-0622	福井市問屋町2丁目14
	長野	☎ (0263)86-9209	松本市寿北7丁目3-11
	静岡	☎ (054)287-9000	静岡市駿河区高松2丁目24-24
	愛知	☎ (052)819-0225	名古屋市瑞穂区塩入町8-10
	岐阜	☎ (058)278-6720	岐阜市中鶯4丁目42
	三重	☎ (059)254-5520	津市久居野村町字山神421
	滋賀	☎ (077)582-5021	栗東市小柿9丁目4-10
	京都	☎ (075)646-2123	京都市南区上鳥羽中河原3番地
	大阪	☎ (06)7730-8888	門真市松生町1-15
近畿地区	奈良	☎ (0743)59-2770	大和郡山市筒井町800番地
	和歌山	☎ (073)475-2984	和歌山市栗栖373-4
	兵庫	☎ (078)796-3140	神戸市須磨区弥栄台3丁目13-4
	鳥取	☎ (0857)26-9695	鳥取市安長295-1
	松江	☎ (0852)23-1128	松江市平成町182番地14
	出雲	☎ (0853)21-3133	出雲市渡橋町416
	浜田	☎ (0855)22-6629	浜田市下府町327-93
	岡山	☎ (086)242-6236	岡山市北区野田3丁目20-14
	広島	☎ (082)295-5011	広島市西区南観音1丁目13-5
	山口	☎ (083)973-2720	山口市小郡下郷220-1
四国地区	香川	☎ (087)874-3110	高松市国分寺町国分359番地3
	徳島	☎ (088)624-0253	徳島市沖浜2丁目36
	高知	☎ (088)834-3142	高知市仲田町2-16
	愛媛	☎ (089)905-7544	愛媛県伊予郡砥部町八倉75-1
	福岡	☎ (092)593-8002	春日市春日公園3丁目48
	佐賀	☎ (0952)26-9151	佐賀市鍋島町大字八戸字上深町3044
九州地区	長崎	☎ (095)830-1658	長崎市東町1919-1
	大分	☎ (097)556-3815	大分市萩原4丁目8-35
	宮崎	☎ (0985)63-1213	宮崎市本郷北方字草葉2099-2
	熊本	☎ (096)367-6067	熊本市東区健軍本町12-3
沖縄地区	鹿児島	☎ (099)246-7050	鹿児島市上谷口町3128-3
	沖縄	☎ (098)877-1207	浦添市城間4丁目23-11

所在地、電話番号は変更になることがありますので、あらかじめご了承ください。

最新の「各地域の修理ご相談窓口」はホームページをご活用ください。 <http://www.panasonic.com/jp/support/consumer/repair/area.html> 1114

パナソニックの会員サイト「**CLUB Panasonic**」で「**ご愛用者登録**」をしてください

お宅の家電情報をまとめて登録管理! エンジョイポイントをためてプレゼントに応募!

PC <http://club.panasonic.jp/>

携帯 <http://mobile.club.panasonic.jp/>



※ご愛用者登録には、
CLUB Panasonic 会員への登録が必要です。
※登録時は、商品の品番を事前にご確認ください。
※このサービスは WEB 限定のサービスです。

● 使いかた・お手入れなどのご相談は…

パナソニック 総合お客様サポートサイト

<http://www.panasonic.com/jp/support/>

パソコン・スマートフォンのどちらからでもご覧になれます。

● 修理に関するご相談は…

パナソニック 修理サービスサイト

<http://club.panasonic.jp/repair/>

インターネットでの依頼も可能です。

パナソニック お客様ご相談センター 365日 受付9時~20時

電話 フリーダイヤル  **0120-878-365**

※携帯電話・PHSからもご利用になれます。

音声ガイダンスを短くするには、案内が聞こえたら電話機ボタンの「87」と「540#」を押してください。

(番号を押しても案内が続く場合は、「*」ボタンを押してから操作してください。)

■上記番号がご利用
いただけない場合 **06-6907-1187** ■FAX  **0120-878-236**
Help desk for foreign residents in Japan Tokyo (03) 3256-5444 Osaka (06) 6645-8787
Open: 9:00 - 17:30 (closed on Saturdays/Sundays / national holidays)
※上記の内容は、予告なく変更する場合があります。ご了承ください。

パナソニック 修理ご相談窓口

電話 フリーダイヤル  **0120-878-554**

パナは アイヨ

※携帯電話・PHSからもご利用になれます。

・上記電話番号がご利用いただけない場合は、
各地域の「修理ご相談窓口」におかけください。

ご使用の回線(IP 電話やひかり電話など)によっては、
回線の混雑時に数分で切れる場合があります。
本書の「保証とアフターサービス」もご覧ください。

愛情点検

長年ご使用のマッサージチェアの点検を!



こんな
症状はあり
ませんか?

- コードや電源プラグが異常に熱い。
- 動作中に異常な音・振動がある。
- スイッチを入れても、時々運転しないことがある。
- 本体が変形していたり、こげ臭いにおいがする。

ご使用
中止

事故防止のため、電源プラグを
コンセントから抜いて、必ず
販売店に点検をご依頼ください。

使いかたによりますが、目安として1日30分のご使用で1~2年程度に1度点検していただきますと、より長く快適にご使用になれます。

地球の環境保護のため、廃棄するときはそのまま放置しないで各自治体の取り決めに従ってください。

パナソニック株式会社 ビューティ・リビング事業部

〒525-8555 滋賀県草津市野路東2丁目3番1-2号

© Panasonic Corporation 2015

P9310MA86M1
YO415-0

2014年12月15日作成(第1版) Printed in China