

取扱説明書

加湿空気清浄機

品番 **F-VXK55**



もくじ

	ページ
設置するときのお願い……………	3
使用上のお願い……………	3
各部の名前……………	3
安全上のご注意……………	4
準備する……………	6
使い方……………	8
• 運転モード ……………	9
• 風量・気流・エコナビ ……………	10
• ラク家事 ……………	11
• 寝室モード・チャイルドロック…	12
お手入れする……………	13
• フィルター交換の目安 ……	13,15
• 長期間使わないときは ……	15
もっと知りたいとき……………	16
よくあるお問い合わせ…	19,20
故障かな!? ……………	20
ルーバーが外れたとき……………	22
別売品……………	22
保証とアフターサービス……	23
仕様……………	裏表紙

確認・準備

使い方

お手入れ

困ったとき

保証書別添付

このたびは、パナソニック製品をお買い上げいただき、まことにありがとうございます。

- 取扱説明書をよくお読みのうえ、正しく安全にお使いください。
- **ご使用前に「安全上のご注意」(4～5ページ)を必ずお読みください。**
- 保証書は「お買い上げ日・販売店名」などの記入を確かめ、取扱説明書とともに大切に保管してください。

パナソニックの会員サイト「**CLUB Panasonic**」で「**ご愛用者登録**」をしてください

特典1 家電情報をまとめて管理登録…… 購入年月日や製造番号などを My 家電リストに保存できます。

特典2 製品情報をスムーズに入手…… Q&A など製品に関する情報を見ることができます。

特典3 エンジョイポイントがたまる…… たまったポイントでプレゼントに応募できます。

PC

<http://club.panasonic.jp/>

携帯

<http://mobile.club.panasonic.jp/>



※このサービスは
WEB 限定のサービスです。

「メガキャッチャー」と加湿機能で、 キレイでうるおいのある空気をつくります。

■「PM2.5」への対応

0.1 ~ 2.5 μm の粒子を 99 %キャッチ*1

換気等による屋外からの新たな粒子の浸入は考慮しておりません。

*1 試験方法:日本電機工業会 自主基準(HD-128)

判定基準:0.1 ~ 2.5 μm の微小粒子物質を32 m³ (約8畳)の密閉空間で
99 %除去する時間が90分以内であること。(32 m³ (約8畳)の
試験空間に換算した値です)

- PM2.5とは2.5 μm 以下の微小粒子状物質の総称です。
- この空気清浄機では、0.1 μm 未満の微小粒子状物質については、除去の確認ができていません。
- また、空気中の有害物質のすべてを除去できるものではありません。
- 32 m³ (約8畳)の密閉空間での効果であり、実使用空間での結果ではありません。

■ センサーが空気の汚れを見分け、フロントパネルを大きく開いて強力吸引する 「ツインルーバー搭載 メガキャッチャー」

■「nanoe(ナノイー)」技術を搭載

■「エコナビ」で、電気代を抑えて運転

当社独自の試験条件により評価。約6畳の試験室で24時間、「空気清浄」
運転時。在室17時間、おやすみ7時間とし、タバコを5本喫煙した場合。
[風量自動]モード 約141 Wh、「エコナビ」運転約56 Whの比較。
数値はあくまでも目安であり、設置環境、使用状況によっても効果は異
なります。

■「寝室モード」運転

就寝前後はしっかりと、おやすみ中は静かに運転。
快適な睡眠空間へ。

■「衣類脱臭」運転で、洗にくい衣類を脱臭*2

脱臭効果は、周囲環境(温度・湿度)、運転時間、臭気・繊維の種類に
よって異なります。

*2 試験機関:(株)環境管理センター

試験方法:6畳の実験室において吹出口から40 cmの位置で
6段階臭気強度表示法による検証

脱臭の方法:ナノイー放出「衣類脱臭」運転

対象:布に付着したタバコ臭、焼肉臭

試験結果:<タバコ臭>60分で臭気強度2低減 H117249002000DA

<焼肉臭>60分で臭気強度1低減 H117249002001DA

■いない間に空気中のホコリをおそうじ 「おそうじ気流」(P.17)

床に落ちるホコリ 約 55 %減*3

(すでに堆積しているホコリは取れません)

*3 約6畳の試験室で、本体を壁際に設置し運転。室内中央付近でホコ
リを発生させ、1時間後の集じんフィルターに付着したホコリ重量
を測定し床に落ちるホコリ重量を算出。発生させたホコリ重量と
床に落ちるホコリ重量の比較。「留守そうじ」運転、ひと不在時。
当社独自の試験条件による評価。数値はあくまでも目安であり、
設置環境、使用状況によっても効果が異なります。

■「メガキャッチャー」について

空気の汚れをセンサー (P.17)で検知し、空気の汚れの種類や程度に応じてフロントパネルを大きく開いて、
最適な気流で吸引を行う機能です。(P.17 気流の種類)



■「おやすみ自動運転」について

照度センサーで、お部屋の明るさを検知し、操作パネルのランプや前面サインの明るさと風量を自動的に
調整する機能です。(P.16)

各部の名前

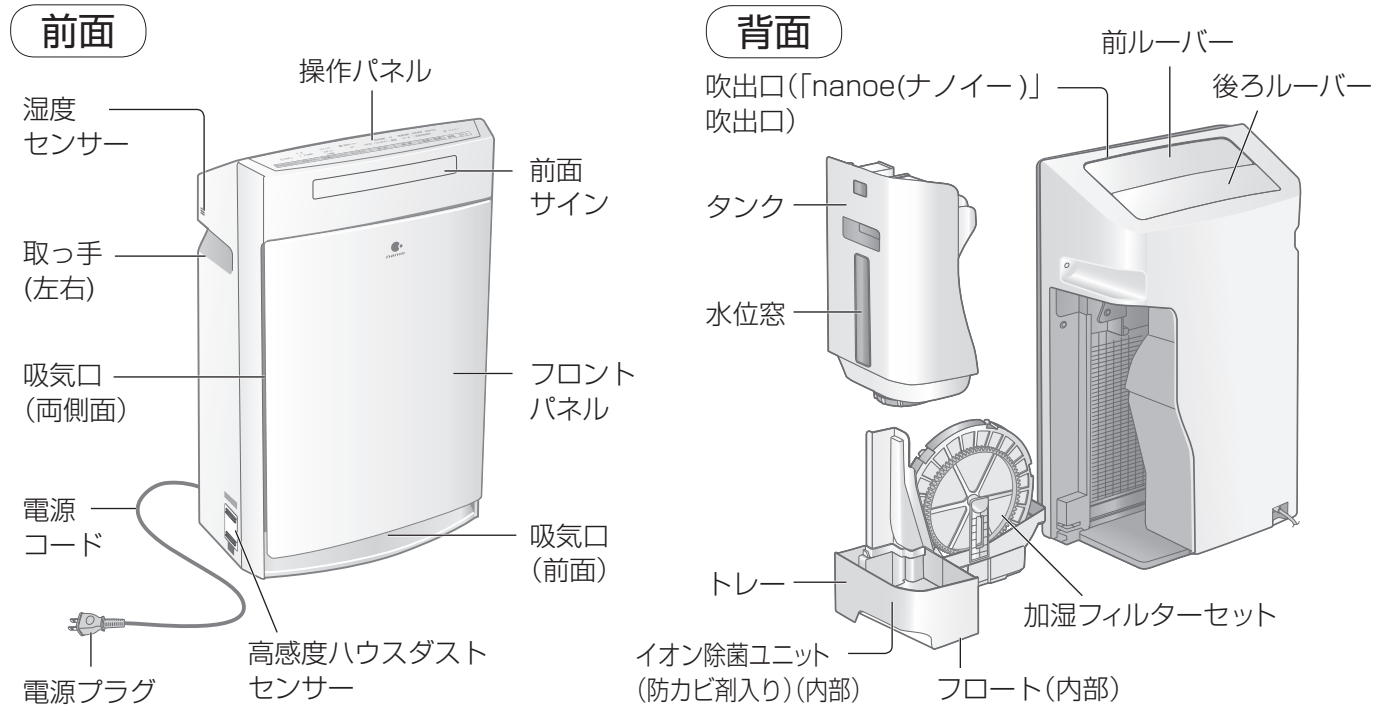

確認・準備

設置するときのお願い

■こんな場所には、置かない

- 直射日光やエアコンの風／熱が当たる場所
(変形や変質、変色、誤動作の原因)
 - 窓際など湿度センサー付近をふさぐ場所
(湿度センサーが正しく働かない原因)
 - 吹出口の風が家具や壁に直接当たる場所
(シミの原因)
 - テレビやラジオの近く
(映像の乱れや雑音の原因)
- 1 m以上離して置いてください。また、これらの機器と一緒にコンセントに電源プラグを差し込むと、映像の乱れや雑音が発生することがあります。その場合は別のコンセントに電源プラグを差し込んでください。

こんな場所なら効果的!

■花粉などのハウスダスト対策には床置き

花粉やホコリなどは床近くに舞い落ちやすいため、本体をお部屋の平らな床に設置することをおすすめします。

■お部屋の空気を効率よく循環させるために

吸気口や吹出口をふさがないように、本体の左右と上方を壁や家具、カーテンなどから約30 cm以上離して設置してください。後方の壁からは、約1 cm以上離せば効率よくご使用いただけます。

使用上のお願い

■本体の上に、物を載せない

(誤動作や故障の原因)

- とくに、磁石や金属物は載せない
(転倒を検知する内蔵磁石が動き、「点検」ランプが点灯し、操作ができなくなる原因)

■凍結のおそれがあるときは、

タンクとトレーの水を捨てる
(水が凍結した状態で運転すると、故障の原因)

■長時間、同じ場所で使うときは

同じ場所で使い続けると、本体周辺の壁や床が汚れることがあります。本体のお手入れ時に設置場所を移動することをおすすめします。

安全上のご注意

必ずお守りください

人への危害、財産の損害を防止するため、必ずお守りいただくことを説明しています。

■ 誤った使い方をしたときに生じる危害や損害の程度を区分して、説明しています。



警告

「死亡や重傷を負うおそれがある内容」です。



注意

「軽傷を負うことや、財産の損害が発生するおそれがある内容」です。

■ お守りいただく内容を次の図記号で説明しています。(次は図記号の例です)



してはいけない内容です。



実行しなければならない内容です。



警告

火災や感電などを防ぐために

■ 異常・故障時は



■ 異常時・故障時には、直ちに使用を中止し、電源プラグを抜く

(発煙・発火・感電の原因)

<異常・故障例>

- 水漏れする。
 - 電源コードを動かすと、運転が止まる。
 - 運転中、異常に大きい音がしたり、激しく振動する。
 - 本体が異常に熱かったり、こげ臭いニオイがする。
- すぐに運転を止め、電源プラグを抜き、販売店に点検を依頼してください。

■ 移動するときは



■ 持ち運び時や収納時に電源コードを引っ張らない

(コードが断線して、ショートなどによる感電や火災の原因)

■ 電源プラグやコードは



■ コンセントや配線器具の定格を超える使い方や、交流100V以外で使用しない
(たこ足配線などで定格を超えると、発熱による火災の原因)

■ 電源コードや電源プラグを破損するようなことはしない

- 傷つける、加工する、熱器具に近づける、無理に曲げる、ねじる、引っ張る、重いものを載せる、束ねるなど。
- (ショートなどによる感電や火災の原因)
修理は、販売店にご相談ください。

■ 電源プラグは



■ めれた手で抜き差ししない
(手に付いた水で感電の原因)



■ 根元まで確実に差し込む

(差し込みが不完全な場合、感電や発熱による火災の原因)

- 傷んだ電源プラグや、ゆるんだコンセントは使用しないでください。

■ ホコリなどは、定期的に取り除く

(ホコリがたまると、湿気などで絶縁不良による火災の原因)

- 電源プラグを抜き、乾いた布でふいてください。
- 長期間使用しないときは、電源プラグを抜いてください。

■ 本体は



■ 分解や修理、改造をしない

(発火や異常作動による、感電や火災の原因)
修理は、販売店にご相談ください。



■ 吸気口や吹出口、すき間に指や金属物などの異物を入れない

(内部に触れると、感電やけがの原因)



■ 水につけたり、水をかけたりしない

(ショートなどによる感電や火災の原因)

■ お手入れは



■ お手入れ時は、電源プラグを抜く

(不意に作動して、感電やけがの原因)

注意

■ 設置するときは



■ こんな場所には、置かない

- 不安定な場所や高い場所
(落下や転倒による、けがや家財の水ぬれ、漏電・感電・火災の原因)
- 浴室など、高温・多湿・水のかかる場所
(漏電による、感電や火災の原因)
- キッチンなど、油分が浮遊する場所
(ひび割れによるけがの原因)
- 油や可燃性ガスなどを使用したり、漏れるおそれのある場所
(引火や本体への吸引による、発火や発煙の原因)
- 動植物に、直接風が当たる場所
(風による乾燥の原因)

■ 移動するときは



■ 運転を止め、タンクを取り外し、トレーの水を捨てる

(水がこぼれて家財などをぬらす原因)

■ 左右の取っ手を持つ

(落下によるけがの原因)



■ ルーバーを持って持ち運ばない

(落下によるけがの原因)

■ 電源プラグを抜くときは



■ プラグ部を持って抜く

(コードが破損し、ショートなどによる感電や火災の原因)

■ 運転するときは



■ 燃焼器具と一緒に使うときは、換気する

- (一酸化炭素中毒の原因)
- 一酸化炭素を除去するものではありません。

■ 本体は



■ タンクの水や本体内部は、常に清潔にする

- (お手入れせずに、水あかや汚れ、白い固まりが残ったまま使用すると、
- ・ 水漏れの原因
 - ・ カビや雑菌が繁殖して悪臭の原因
 - ・ まれに健康を害する原因
- 体調に異常があったときは、医師にご相談ください)
- タンクの水は、毎日新しい水道水と入れ換えてください。
 - 本体内部は、定期的にお手入れしてください。

■ 次のことをしない



■ 穴があいたり、破損したタンクは使用しない

(水がこぼれて家財などをぬらす原因)

■ 化学薬品、芳香剤、アロマオイルなどをタンクやトレーに入れない

(タンク、トレーが破損して家財などをぬらす原因)

■ ベンジンやシンナーでふいたり、殺虫剤をかけたりしない

(ひび割れによるけが、水漏れにより家財をぬらす原因、ショートなどによる感電や火災の原因)

■ 煙が出るタイプの殺虫剤を使うときは、運転しない

(蓄積した薬剤成分が、吹出口から放出され、健康を害するおそれ)

- 殺虫剤の使用後は、十分に換気してから運転してください。

■ 上に乗ったり、寄りかかったりしない

(転倒によるけがの原因)

- とくに小さなお子さまのいるご家庭ではご注意ください。

■ 本体を倒さない

(水がこぼれて感電や火災の原因)



■ 可燃物や、火のついたタバコ・線香などを近づけない

(引火による火災の原因)

準備する

設置の前に

1 使用開始日を記入する



集じんフィルターの交換時期
● 10年に1回程度

交換用集じんフィルター
品番 F-ZXJP50

使用開始日 年 月 日

脱臭フィルターの交換時期

● ニオイがとれにくくなったとき(10年に1回程度)

交換用脱臭フィルター
品番 F-ZXFD45

使用開始日 年 月 日

加湿フィルターの交換時期

● 約10年(1日8時間運転の場合)

交換用加湿フィルター
品番 FE-ZGV08
(使用開始日 年 月 日)
加湿フィルター交換の目安
約10年(1日8時間運転の場合)

お願い

- 設置の前に必ずP.3 ~ 5を参照してください。

フィルターを取り付ける

2 脱臭フィルターをポリ袋から取り出す

- ① フロントパネルを外す。



- ② ストッパーをまわして上げ、フィルター(2種類)を外す。

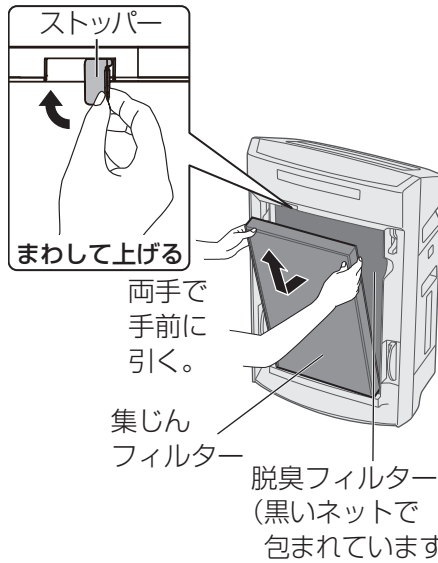

- ③ 脱臭フィルターをポリ袋から取り出す。

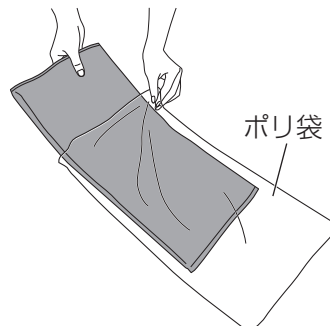

※脱臭フィルターの黒いネットは、外さないでください。

3 フィルター(2種類)とフロントパネルを取り付ける

- ① 脱臭フィルターを取り付ける。(裏表、上下はありません)

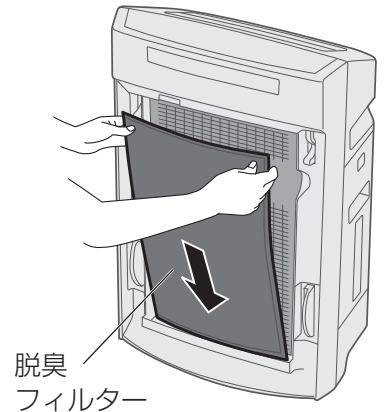

- ② 集じんフィルターを取り付ける。(裏表があります)

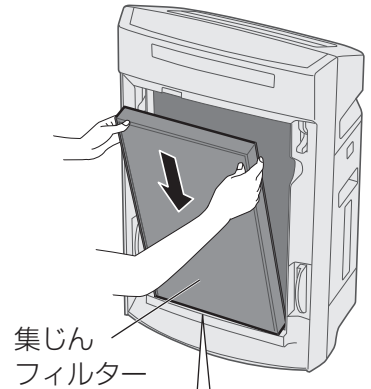

黒い面(おもて面)を手前にして、本体の凹部に入れる。

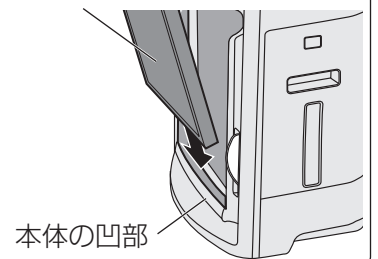

タンクに水を入れる

電源を入れる

- ③ ストッパーをまわして下げ、
フィルターを止める。

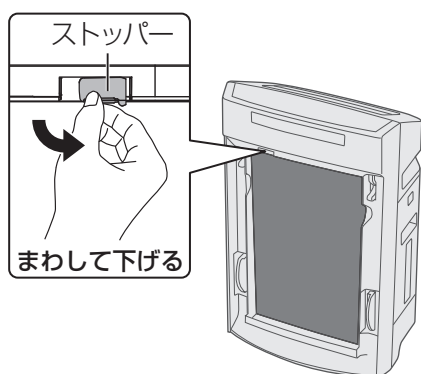

- ④ フロントパネルを取り付ける。

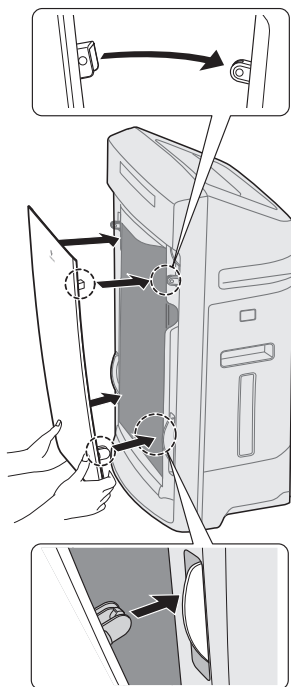

4 タンクを取り出し、 水を入れ、本体に戻す

(「空気清浄」運転時は、
必要ありません)

- ① フックを押してタンクを取り出し、
キャップを外す。



水を入れるときやタンクを
戻すときは、上下ひっくり返す。

- ② 水を入れる。

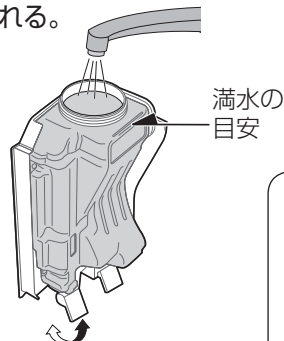

タンクスタンドで、タンク
を立てることができます。
(タンクスタンドは回転します)

- ③ キャップをしっかり締める。
• タンクは倒れないよう、
しっかり持つ。

- ④ タンクを本体に戻す。



5 電源プラグを 差し込む

(差し込む前に、
電源プラグや手に
付いた水はふく)

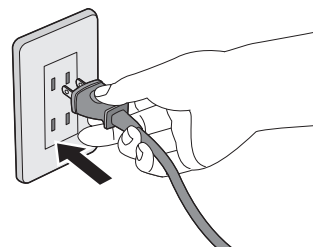

- **運転 切/入** を押すと、
約5秒間、クリーンサイン(P.8)
が青や赤に点滅します。

■ 必ず、水道水(飲用)を使う！

(一般に塩素処理されており、雑菌が
繁殖しにくいため)

- 次のような水は、使わない。
 - 40℃以上の温水や化学薬品、芳香剤、アロマオイル、洗剤を入れた水(変形や故障の原因)
 - 浄水器の水やアルカリイオン水、ミネラルウォーター、井戸水(カビや雑菌が、繁殖する原因)

お願い

- やむを得ず井戸水(飲用)を使うときは、トレー、加湿フィルターセット、イオン除菌ユニット(防カビ剤入り)のお手入れ回数を増やしてください。

■ タンク1杯分の連続運転可能時間

- 約4.6時間運転できます。
(「ターボ」運転/室内の温度が20℃、
湿度が30%の場合)

使い方

操作パネル

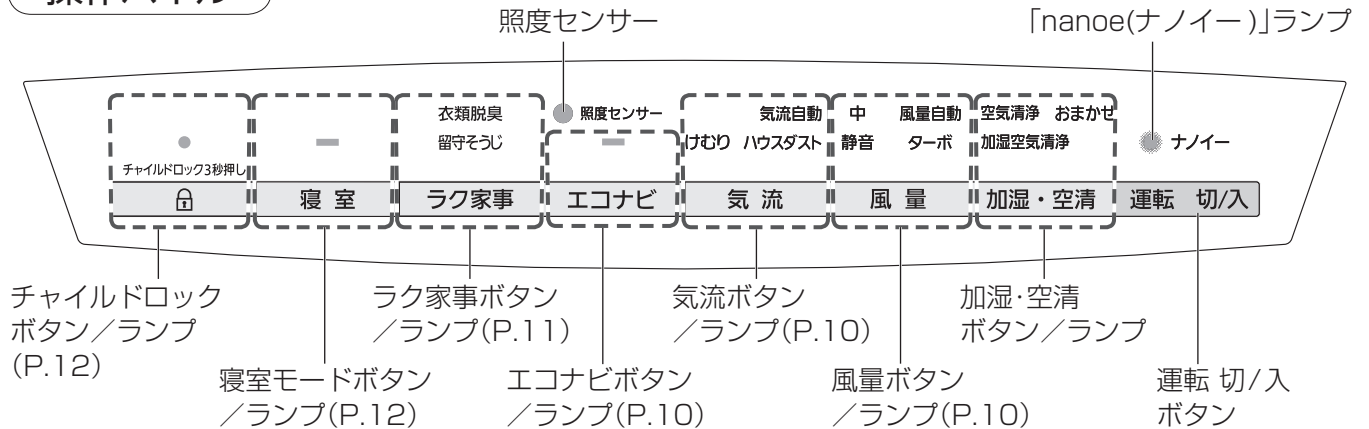

■照度センサー

照度センサーでお部屋の明るさを検知し、操作パネルのランプや前面サインの明るさと風量を自動的に切り換えます。就寝時など、お部屋が暗くなると「おやすみ自動運転」を行います。(P.16) (風量を「ターボ」「中」「静音」に設定しているときは、風量は切り換わりません)

■「nanoe(ナノイー)」ランプ

- 「nanoe(ナノイー)」の発生を点灯でお知らせします。(すべての運転時に点灯)
- 「nanoe(ナノイー)」を切ることができます。
 - 運転中に **エコナビ** と **加湿・空清** を同時に約3秒押す。(「nanoe(ナノイー)」ランプ消灯)
 - 再度発生させたいときは、再度約3秒押す。(「nanoe(ナノイー)」ランプ点灯)

前面サイン

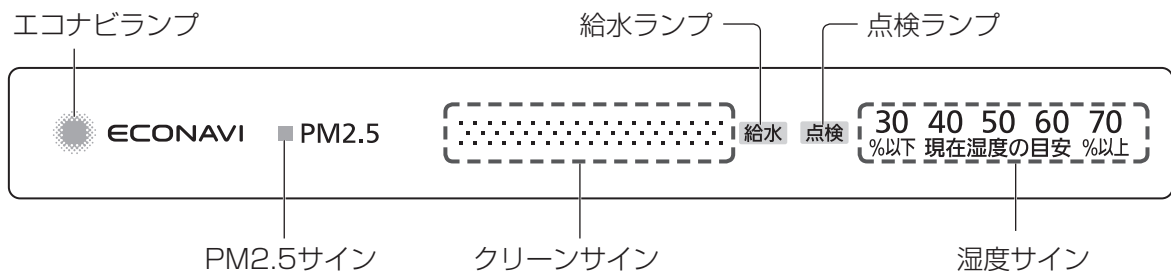

■PM2.5サイン

PM2.5を検知したときは、「PM2.5」サインとクリーンサインが点滅(赤)してお知らせした後、点灯に換わります。(PM2.5には2.5 μm以下のタバコの煙やホコリなども含まれます)

■クリーンサイン

センサーで空気の汚れを検知し、サインでお知らせします。センサーの感度は変えられます。(P.19 Q8)

- (青) :きれいなとき
- (赤・小) :少し汚れているとき
- (赤・大) :汚れているとき

■点検ランプ

本体の異常を点灯でお知らせします。点灯したとき→(P.21)

■湿度サイン

適度な湿度のとき(緑点灯)

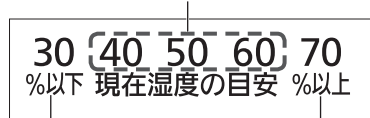

湿度が低いとき(赤点灯)

湿度が高いとき(赤点灯)

湿度サインは目安です。ご家庭の湿度計の表示と異なることがあります。

運転モード

1 運転を始める

運転 切/入

2 運転モードを選ぶ

加湿・空清

押すたびに
切り換わります。

空気清浄 おまかせ
加湿空気清浄

(ランプ点灯)



3つの「加湿・空清」モードから選べます。

自動で運転したいとき

- 汚れや湿度に応じて、きれいな空気や適度な湿度になるように自動運転。気流や風量は自動制御されます。(手動では切り換えできません)
- 水がないと、「空気清浄」運転になります。
- 「nanoe(ナノイー)」は発生しています。

空気をきれいにしたいとき*

- 水は必要ありません。
- 「nanoe(ナノイー)」は発生しています。

※タンクに水が入っている場合は、少量加湿し、タンクの水は減ります。加湿することが気になる場合は、タンク・トレーの水を捨ててください。

加湿しながら空気をきれいにしたいとき

- 水がないと、加湿しません。
- 「nanoe(ナノイー)」は発生しています。

3 運転を止める

運転 切/入

お願い

- 運転中にフロントパネル、ルーバーを手で動かさないでください。(角度や動く範囲が変わります)
→ 動かした場合は、いったん運転を止めてください。(再び運転を始めると、正常な状態に戻ります)

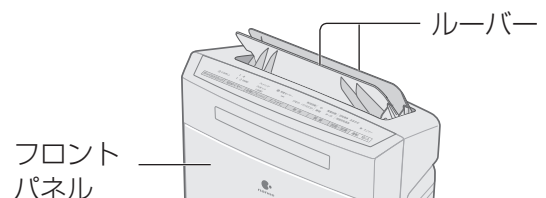

■給水ランプが点滅・点灯したとき

- 「加湿空気清浄」運転時に、タンクの水がなくなると、「ピッ」とお知らせ音が鳴り、「給水」ランプが点滅します。
 - 給水されるまで、10分ごとにお知らせ音が鳴ります。
2回目以降の音を消すことができます。(P.20 Q11)
(「おやすみ自動運転」(P.16)時は2回目以降は鳴りません)
 - 60分以上給水されないと、60分ごとにお知らせ音が鳴ります。
→タンクに水を入れる。(P.7)
- 「おまかせ」運転時は「給水」ランプが点灯し、「空気清浄」運転になります。(お知らせ音は鳴りません)

使い方 (つづき) 風量・気流・エコナビ

風量・気流を変える (空気清浄・加湿空気清浄のときのみ)

お好みの風量で運転したいとき



押すたびに切り換わります。

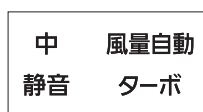

(ランプ点灯)

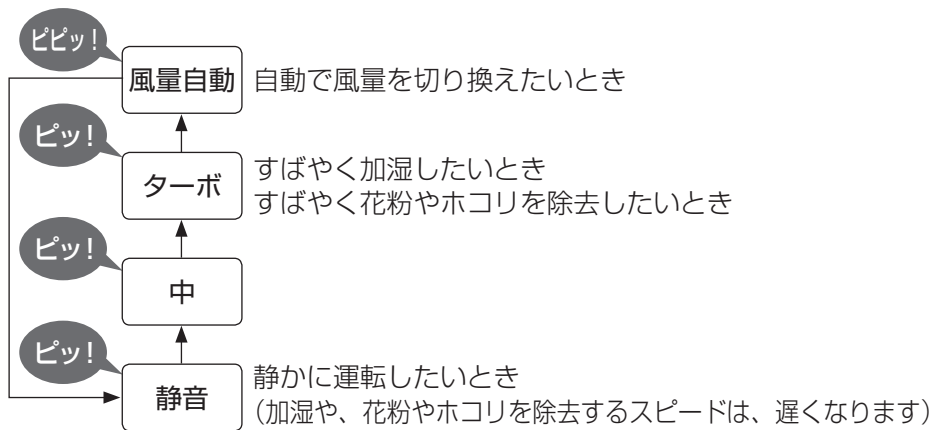

汚れの種類に応じて、気流を変えたいとき



押すたびに切り換わります。

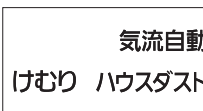

(ランプ点灯)

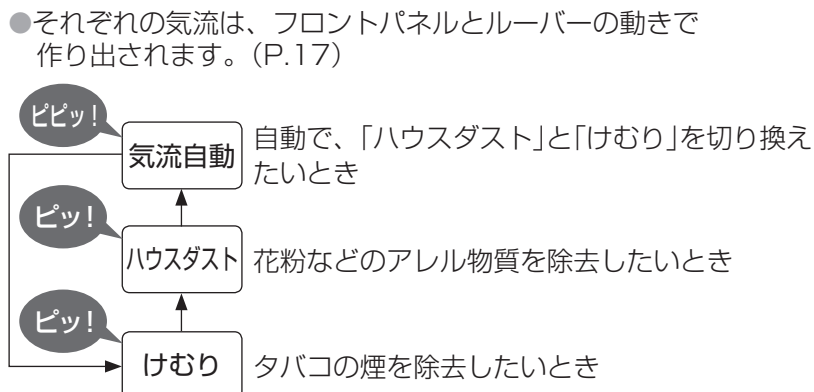

エコナビ運転をする (おまかせ・空気清浄・加湿空気清浄のとき)



(ランプ点灯)



(ランプ点灯)

電気代を節約したいとき

「エコナビ」運転とは、「パトロール運転」と「学習運転」を組み合わせ、消費電力を抑える自動運転です。風量は自動制御されます。(P.18)

当社独自の試験条件により評価。約6畳の試験室で24時間、「空気清浄」運転時。

在室17時間、おやすみ7時間とし、タバコを5本喫煙した場合。

【風量自動】モード 約141 Wh、「エコナビ」運転約56 Whの比較。

数値はあくまでも目安であり、設置環境、使用状況によっても効果は異なります。

- 就寝時など、お部屋が暗くなると「おやすみ自動運転」機能(P.16)により風量を少なくして運転します。

お知らせ

■解除したいとき

再度押す。(ランプ消灯)

- 「空気清浄」「加湿空気清浄」設定時に「風量」ボタンを押すと、「エコナビ」は解除されます。

ラク家事運転をする

ラク家事

押すたびに切り換わります。

(「ラク家事」ランプ点灯)

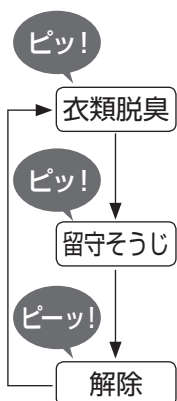

■解除したいとき
解除(ランプ消灯)になるまで **ラク家事** を押す。

衣類脱臭

衣類についた気になるニオイを取りたいとき

- 約1時間運転した後、「衣類脱臭」運転前の運転モードに戻ります。

お知らせ

- 「衣類脱臭」運転中は「風量」「気流」「エコナビ」を選ばません。
- 「nanoe(ナノイー)」を切ることはできません。
- 周囲環境(温度・湿度)、運転時間、臭気・繊維の種類によって効果は異なります。

お願い

- 風が衣類に当たるように、本体の位置を調整してください。

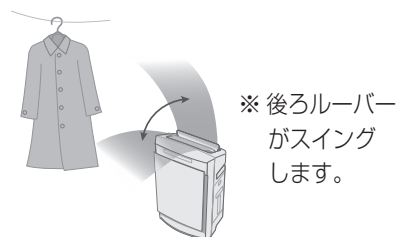

留守そうじ

不在のお部屋の空気をキレイにしたいとき

おそうじ気流(P.17)で空気中のホコリをおそうじします。
(「準備運転」と「そうじ運転」があります)

準備運転

- 「留守そうじ」に設定すると[準備運転]を開始します。(約5分間)
(風量は「中」と「ターボ」の中間で運転します)

約5分



そうじ運転

- [準備運転]終了後、[そうじ運転]を行います。(約60分間)
(風量は「ターボ」で運転します)

約60分

空気清浄運転

- 「そうじ運転」終了後、「空気清浄」運転(風量・気流自動)に切り換わります。
「空気清浄」運転中に汚れを検知したときは、再度「そうじ運転」を行います。



- 「ラク家事」または「加湿・空清」を押すと、「留守そうじ」運転前の運転モードに戻ります。

使い方 (つづき) 寝室モード・チャイルドロック

寝室モード運転をする

(ランプ点灯)

寝室

■解除したいとき
再度押す。

就寝時にお部屋の空気をキレイにしたいとき

[準備運転]と[睡眠運転]で就寝時のお部屋の空気をキレイにします。
起床時には[お目覚め運転]を行います。

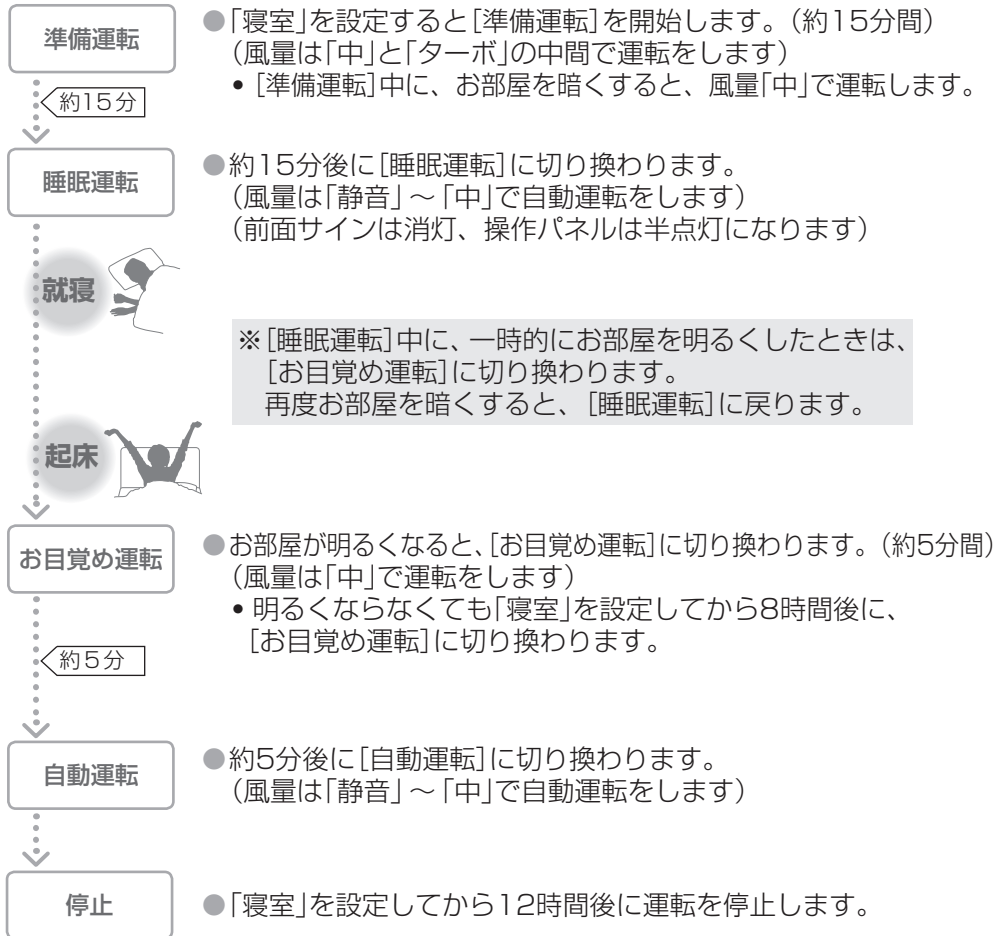

お知らせ

- タンクの水がなくなると、「空気清浄」運転になります。
([睡眠運転][お目覚め運転]のときは給水のお知らせ音は鳴りません)

チャイルドロック

●
チャイルドロック3秒押し
(ランプ点灯)

解除したいとき
再度、約3秒押す。(ランプ消灯)

お子さまのいたずら操作を防止します。
設定後に [] 以外のボタンを押すと、「ピーピー」と警告音が鳴り、
操作はできません。

■解除したいとき
再度、約3秒押す。(ランプ消灯)

お手入れする

集じんフィルター 高感度ハウスダストセンサー

お手入れの前に

■必ず、電源プラグを抜いてください。

- 右の洗剤などは使わない。
- 化学ぞうきんは、その注意書きに従って使う。



集じんフィルター <約2週間に1回>

黒い面(おもて面)のホコリを掃除機などで取る

(取り付け方や取り外し方は→P.6)

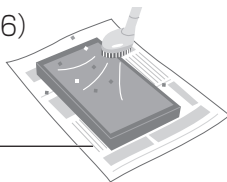

新聞紙などを敷く。

- 傷がつきやすいため、強く押さない。
- 白い面(裏面)は、お手入れしない。
- 水洗いはしない。

脱臭フィルター

お手入れは不要

(取り付け方や取り外し方は→P.6)
脱臭フィルター周囲にホコリが付着した場合は、掃除機などで取ってください。

本体・フロントパネル

<約1か月に1回>

よく絞った柔らかい布でふく

(取り付け方や取り外し方は→P.6)

かたい布でふいたり強くこすったりすると、表面が傷つく原因になります。

- 電源プラグは乾いた布でふいてください。

お願い

- 集じんフィルターを外したまま運転しないでください。(効果が得られなかったり、吸ったホコリで故障する原因)
- 脱臭フィルターを外したまま運転しないでください。(脱臭効果が得られない原因)
- お手入れの際、取り外した部品は放置しないでください。(放置部品につまずいたり、部品の破損の原因)

フィルター交換の目安

(別売品:P.22)

	交換時期	条件
集じんフィルター	10年に1回程度*	1日にタバコを6本吸ったとき (日本電機工業会規格 JEM 1467)
脱臭フィルター		

※場所や使い方によって(タバコを多く吸うご家庭など)フィルターの交換時期が極端に短くなる場合があります。効果がなくなってきたときは交換してください。

- 交換後は、使用開始日をラベルに記入し、本体背面にはってください。
- フィルターは不燃物として捨ててください。

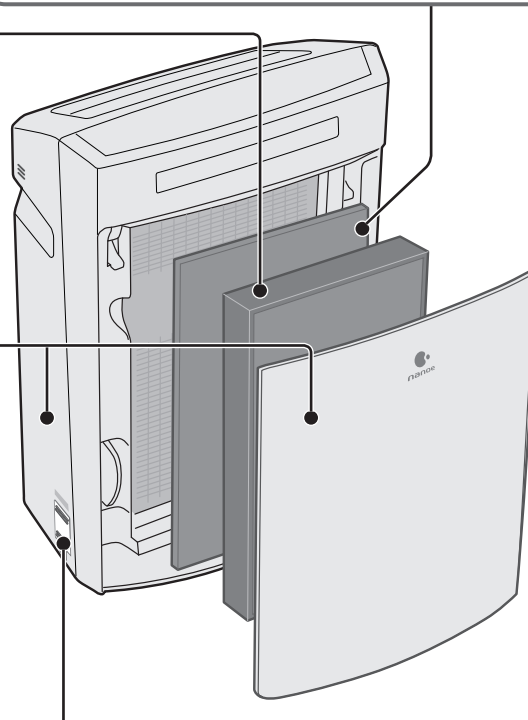

高感度ハウスダストセンサー

<約3か月に1回>

乾いた綿棒で、レンズの汚れをふき取る

- レンズは定期的につく。(湿気やタバコのヤニなどで汚れると、正常に運転できない原因)

- ①センサーカバーを外し、
- ②乾いた綿棒でふき取る。

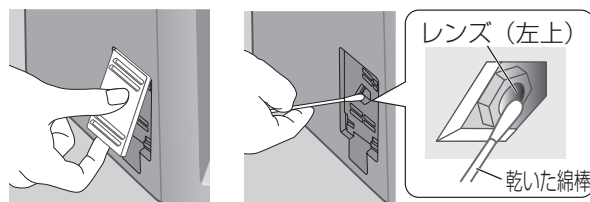

- 必ず電源プラグを抜いた状態で行う。
- レンズ以外の箇所に綿棒を挿入しない。
- 見にくいときは、ライトなどで照らす。

使い方

お手入れ

お手入れする (つづき)

タンク・トレイ・イオン除菌ユニット(防カビ剤入り)

お手入れの前に

■必ず、電源プラグを抜いてください。

- 右の洗剤などは使わない。
- 加湿フィルターのみ酸素系漂白剤をお使いになれます。
- 化学ぞうきんは、その注意書きに従って使う。



タンク <毎日>

水洗いする

- しつこい汚れは
→「加湿機用洗剤またはクエン酸の使い方」参照。



トレイ <約1か月に1回*1>

イオン除菌ユニット(防カビ剤入り)を外し、水洗いする

- 細部の汚れは、綿棒や歯ブラシなどで落とす。
- フロート(発泡スチロール)は、外さない。
- しつこい汚れは
→「加湿機用洗剤またはクエン酸の使い方」参照。

イオン除菌ユニット(防カビ剤入り) <約1か月に1回*1>

加湿機用洗剤などでつけ置き洗いする

- 「加湿機用洗剤またはクエン酸の使い方」参照。
- ブラシでこすったり、分解したりしない。
- 取り付けは、水平になるように、トレイの凹部に入れる。

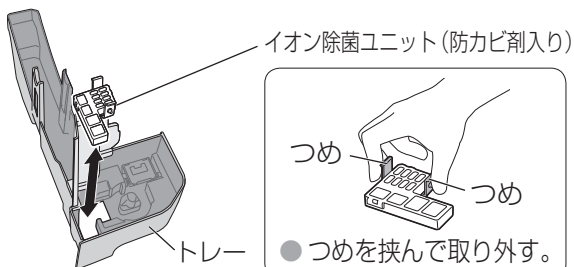

お知らせ

- イオン除菌ユニット(防カビ剤入り)から、白い粉が出たり、黒い粉が落ちることがありますが、性能や使用上の問題はありません。
- 防カビ剤は、使用とともに小さくなりますが、防カビ性能は問題ありません。
- 防カビ剤特有のニオイがすることがありますが無害です。

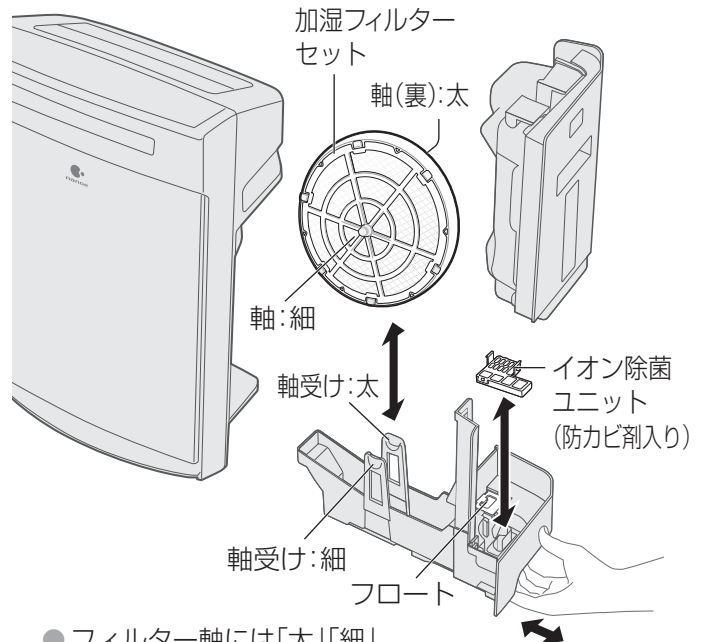

- フィルター軸には「太」「細」があります。トレイに取り付けるときはご注意ください。
- タンクを外して、トレイを引き出す。

加湿機用洗剤 または クエン酸 の使い方

(別売品:P.22)

■加湿機用洗剤

2 L当たり
1目盛り
(約20 mL)

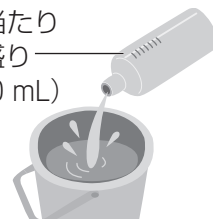

■クエン酸

3 L当たり
2パック(20 g)
または、大さじ
すりきり2杯

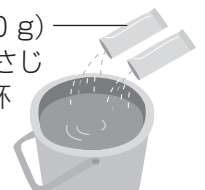

水か、ぬるま湯(約40℃以下)で、よく溶かす

- 濃度が高いと、破損の原因になります。
- 台所用中性洗剤もお使いになれますが、ニオイや汚れが落ちにくいことがあります。

●タンク	●トレイ	加湿機用洗剤などを溶かした水で洗う
●フィルター枠	●フィルター押さえ	
●イオン除菌ユニット(防カビ剤入り)		つけ置き洗いする
●加湿フィルター		つけ置き後、押し洗いする

<つけ置き洗いのしかた>

- ①加湿機用洗剤などを溶かしたぬるま湯に、部品を約30分間入れて放置する。
- ②2~3回新しい水ですすぎ洗いをする。
 - クエン酸は、すすぎが不十分だとニオイや故障の原因になります。

加湿フィルターセット

お願い

- 加湿フィルターを外したまま運転しないでください。(加湿効果が得られない原因)
- イオン除菌ユニット(防カビ剤入り)を外したまま運転しないでください。(除菌・防カビ効果が得られない原因)
- 排水はトレーを取り出してから行い、本体から直接、排水しないでください。(本体内部に水が入り、故障の原因)

加湿フィルターセット <約1か月に1回^{※1}> (1日8時間運転の場合)

1 外す

フィルター枠の6か所のつめを外す。

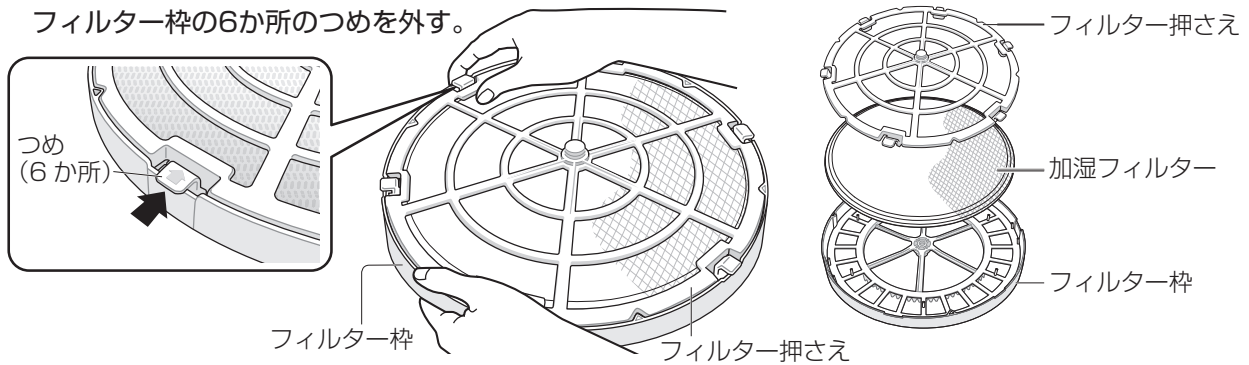

2 洗う

● 加湿フィルターは

水か、ぬるま湯で押し洗いする

- ブラシなどでこすったり洗濯機で洗ったりしない。
- 乾燥機で乾かさない。(縮みの原因)
- フィルター枠とフィルター押さえは水洗いする。
- しつこい汚れやニオイが気になるときは
→「加湿機用洗剤またはクエン酸の使い方」参照。



3 戻す

① フィルター枠に加湿フィルターを入れる。
(加湿フィルターに裏表はありません)

● 加湿フィルターは、フィルター枠からはみ出したりしわにならないようにする。(加湿量が少なくなる原因)

② フィルター押さえをフィルター枠に合わせ、6か所のつめを全てはめ込む。(三角の突起を三角の切り込みに合わせる)

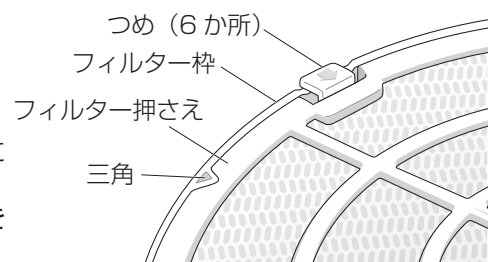

※1 水質により汚れ具合が変わるため、1か月以内でも、ニオイがしたりタンクの水が減りにくい場合は、お手入れしてください。

フィルター交換の目安

(別売品:P.22)

	交換時期	条件
加湿フィルター	10年に1回程度 ^{※2}	1日8時間運転時

※2 水質により寿命が変わるため、次の場合は交換してください。

- お手入れしても、ニオイが取れない。
- タンクの水が減らない。 ● 傷みがひどい。
- 交換後は、使用開始日をラベルに記入し、本体背面にはってください。
- フィルターは不燃物として捨ててください。
ただし、フィルター枠とフィルター押さえは捨てないでください。

長期間使わないときは

- ① 電源プラグを抜く。(停止時も電力を消費するため)
- ② タンクとトレーの水を捨て、すべてのお手入れをする。
- ③ 内部をよく乾かす。(さびの発生による故障を防ぐ)
 - 加湿フィルターセットは、十分に陰干しして乾かす。(カビの発生を防ぐ)
- ④ ポリ袋などをかぶせ、湿気の少ない所に立てて保管する。(寝かせたり、逆さにして保管すると、故障の原因)

もっと知りたいとき

「nanoe(ナノイー)」について

発生する環境条件

- 「nanoe(ナノイー)」はお部屋の空気を利用して発生させるため、温度と湿度によっては発生しない場合があります。
- 発生条件: 室内温度: 約5℃～約35℃ (露点温度: 約2℃以上)
相対湿度: 約30%～約85%

微量のオゾンが発生します

- 「nanoe(ナノイー)」発生時は、微量のオゾンが発生していますが、森林など、自然界に存在する程度の量なので、人体に影響はありません。

「nanoe(ナノイー)」技術について

■ 「nanoe(ナノイー)」

「nanoe(ナノイー)」とは、最先端のナノテクノロジーから生まれた、水に包まれた微粒子イオンです。「nanoe(ナノイー)」技術で、除菌^{★※1}、アレル物質(花粉)抑制^{※2}、カビ菌抑制^{※3}、付着臭脱臭^{※4}。さらにうるおい美肌空間へ。

★〈浮遊菌〉25 m³の密閉空間での試験による4時間後の効果であり、実使用空間での効果ではありません。

★〈付着菌〉23 m³の密閉空間での試験による8時間後の効果であり、実使用空間での効果ではありません。

脱臭効果は、周囲環境(温度・湿度)、運転時間、臭気・繊維の種類によって異なります。

- ナノイーデバイスの検証結果であり、本製品の検証結果とは異なります。

※1 <浮遊菌>

- 試験機関: (一財)北里環境科学センター
- 試験方法: 25 m³の試験室内で、菌を浮遊させ、空気中の菌数を測定
- 除菌の方法: ナノイーを放出
- 対象: 浮遊した菌
- 試験結果: 4時間で99%以上抑制
北生発24_0301_1号

<付着菌>

- 試験依頼先: (一財)日本食品分析センター
- 試験方法: 23 m³の試験室内で、布に付着させた菌数を測定
- 除菌の方法: ナノイーを放出
- 対象: 標準布に染み付いた菌
- 試験結果: 8時間で99%以上抑制
第13044083003-01号
試験はそれぞれ1種類のみ菌で実施

※2 ● 試験機関: パナソニック(株)解析センター

- 試験方法: 23 m³の試験室内で、布に付着させたアレル物質をELISA法で測定
- 抑制の方法: ナノイーを放出
- 対象: 付着した花粉のアレル物質
- 試験結果: 8時間で88%以上抑制
BAA33-130402-F01

※3 ● 試験依頼先: (一財)日本食品分析センター

- 試験方法: 23 m³の試験室内で、布に付着させたカビ菌を確認
- 抑制の方法: ナノイーを放出
- 対象: 付着したカビ菌
- 試験結果: 8時間で効果を確認
第13044083002-01号

※4 ● 試験機関: パナソニック(株)解析センター

- 試験方法: 23 m³の試験室内で、6段階臭気強度表示法による検証
- 脱臭の方法: ナノイーを放出
- 対象: 付着したタバコ臭
- 試験結果: 2時間で臭気強度1.2低減
BAA33-130125-D01

おやすみ自動運転について

照度センサーでお部屋の明るさを検知し、操作パネルのランプや前面サインの明るさと風量を自動的に切り換えます。(初めて使うときは「おやすみ自動1」に設定されています)

- 「おやすみ自動運転」のときの前面サインの明るさは、変えることができます。

- ① 運転を止め、**寝室** と **エコナビ** を同時に押し続ける。(「気流」ランプが順次点灯)
- ② お好みの設定になったら、ボタンから指を離す。

「気流」ランプ表示:

- 気流自動 おやすみ自動 1
- けむり ハウダスト おやすみ自動 なし
- おやすみ自動 2

おやすみ自動設定	表示部	お部屋の明るさ	
		薄暗い	暗い
おやすみ自動1	操作パネル	全点灯	半点灯
	前面サイン	半点灯	消灯
おやすみ自動2	操作パネル	全点灯	半点灯
	前面サイン	半点灯	
おやすみ自動なし	操作パネル	全点灯	
	前面サイン		

- 風量を「ターボ」「中」「静音」に設定しているときは、風量は切り換わりません。

高感度ハウスダストセンサーの働き

空気の汚れをセンサーで検知し、クリーンサインで空気の汚れ具合をお知らせします。「おまかせ」運転、「気流自動」「風量自動」のときは、汚れの種類に応じて最適な気流や風量にします。

- 暖房機が近くにある場合など室内の気流によって、センサーの動きが変化することがあります。

検知する	検知することがある
<ul style="list-style-type: none"> ● PM2.5 (タバコの煙・ホコリなど) ● ハウスダスト (ホコリ、ダニの死がいやフン、カビの胞子、花粉) ● 煙 (タバコ、線香など) 	<ul style="list-style-type: none"> ● 油煙、霧状の水滴

気流の種類

気流自動

空気の汚れの種類に応じて気流を使い分け、効率的に集じんします。

■**空気の汚れ状態とルーバーおよびフロントパネルの動き**
 汚れの種類や程度に応じ、ルーバーとフロントパネルが最適な位置に動いて運転します。

空気の汚れ状態	クリーンサイン	ルーバーの動き (下図(A)~(E))	フロントパネル
きれいな状態	青	(A) (スイング低速)	閉じる
PM2.5を検知	赤	(B)	前方に開く
煙を検知		(C)	
ハウスダストを検知		(D)	上方に開く
煙とハウスダストを検知		(E)	

- PM2.5と他の汚れを同時に検知したときは、(C)(D)(E)のいずれかの動きになります。

おそうじ気流

「空気清浄」、風量「ターボ」とルーバーの動きで空気中のホコリを集中的に集じんします。

■**ルーバーおよびフロントパネルの動き**

運転	ルーバーの動き (下図(A)、(D))	フロントパネル
準備運転	(A)または(D)	上方に開く
そうじ運転		

■ルーバーの動き

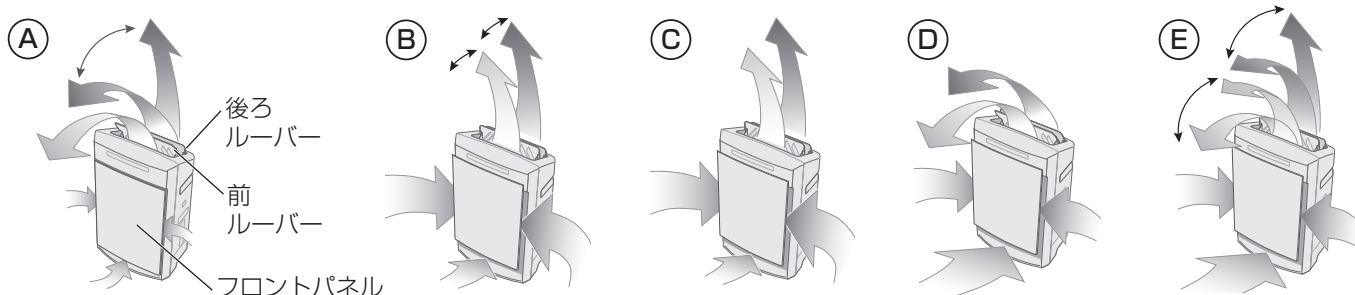

- 風量「ターボ」運転時は、フロントパネルを開いた状態で運転します。
- 運転開始の10分間はフロントパネルを開いた状態で運転します。

マニュアル操作時

けむり

空気中を漂う煙やニオイを、フロントパネルの全面から効率的に吸い込みます。喫煙時や調理時など、煙・ニオイを集中的に取り除きたいときに。
(ルーバーの動き(C))

ハウスダスト

床上周辺にたまりやすい花粉などのハウスダストを、おもにフロントパネルの下側から効率的に吸い込みます。花粉シーズンなど、ハウスダストがとくに気になるときに。
(ルーバーの動き(D))

寝室モード

就寝時の人の動きとお部屋の明るさを判断してお部屋の空気をキレイにします。

■**ルーバーおよびフロントパネルの動き**

運転	ルーバーの動き (下図(C)、(E))	フロントパネル
準備運転	(E)	上方に開く
睡眠運転	(C)	前方に開く
お目覚め運転		上方に開く
自動運転		前方に開く

もっと知りたいとき (つづき)

エコナビ運転とは

1時間ごとにお部屋の空気の汚れを見つけ出す「パトロール運転」と、毎日の汚れ発生時間のパターンを学習して汚れに先回りする「学習運転」を組み合わせた自動運転です。

空気がきれいな状態のときの運転を自動休止することで、消費電力を抑えます。また、先回り運転により汚れが広がる前に効率的に集じんすることで、運転時間を短くします。

パトロール運転

空気がきれいになると運転は自動休止し、運転休止の状態が55分間続いたとき、5分間の「パトロール運転」風量「中」を開始します。

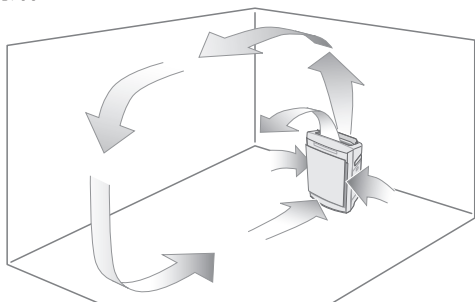

- 運転休止中および「パトロール運転」中に汚れを検知すると、汚れ度合いに応じた風量で運転を行います。
- 「おまかせ」「加湿空気清浄」のときは、室内の空気がきれいなときでも、室内の湿度に応じて運転しています。

学習運転

運転中に「空気が汚れる時間帯や汚れの度合い」を記憶し、翌日には汚れ始めを記憶した時刻の5分前に予測運転を開始します。

(記憶は毎日更新されますが、電源プラグを抜くとそれまでの記憶は取り消されます)

集じんフィルターの働き

集じんフィルターに添着したバイオ除菌、スーパーアレルバスターの働きで、アレル物質(花粉・ダニの死がいやフン)、菌、カビ菌を抑制します。

- **バイオ除菌:菌^{*}、カビ菌^{*2}を抑制します。** ★フィルターで捕獲したものを抑制します(※1)
 - ※1 試験依頼先:(一財)日本食品分析センター 試験方法:標準寒天培地を用いた寒天平板培養法により確認
抑制の方法:バイオ除菌に接触 対象:フィルターで捕集した菌 試験結果:99%以上抑制 第204051292-002号
試験は2種類のみ菌で実施
 - ※2 試験依頼先:(一財)日本食品分析センター 試験方法:防カビ試験方法(ハロー法)にて確認
抑制の方法:バイオ除菌に接触 対象:フィルターで捕集したカビ菌 試験結果:ハロー試験による防カビ効果を確認 第207060074-002号
- **スーパーアレルバスター:アレル物質(花粉・ダニの死がいやフン)を抑制します。**
 - 試験機関:大阪市立工業研究所 試験方法:精製ダニアレルゲンの低減を酵素免疫測定法により確認
抑制の方法:スーパーアレルバスターに接触 対象:フィルターで捕集したアレル物質(ダニ・花粉) 試験結果:99%以上抑制 大工研報第2127号
- 集じんフィルターは、「緑茶カテキン」「バイオ除菌」「スーパーアレルバスター」特有のニオイがすることがありますが無害です。

イオン除菌ユニット(防カビ剤入り)の働き

トレーの中の水を清潔に保ちます。

- 除菌 試験依頼先:(一財)日本食品分析センター 試験方法:標準寒天培地を用いた寒天平板培養法により確認
除菌の方法:イオン除菌ユニットに接触 対象:イオン除菌ユニットを配置したトレー内の水 試験結果:24時間で99%以上抑制
第207021879-001 試験は2種類の菌で実施
- 防カビ 試験依頼先:(財)日本紡績検査協会 試験方法:防カビ試験方法(ハロー法)にて確認
防カビの方法:防カビユニットをトレー内に配置 対象:トレー内の加湿フィルター 試験結果:抑制を確認
第09006504-1

よくあるお問い合わせ

お問い合わせや修理を依頼される前に、
まずご確認ください。

Q1 加湿中、風がつめたい？

A ●「おまかせ」または「加湿空気清浄」運転のとき、水を含んだ加湿フィルターから湿気が出る際に、空気中の熱を奪うため、室温より低い温度の風が出ます。

Q2 加湿中、湯気は出ないの？

A ●水を沸とうさせる方式ではなく、水を含んだ加湿フィルターに、風を当てて湿気を出す方式のため、湯気は出ません。

Q3 加湿量が少ない？

A ●梅雨時の湿度が高いときや寒い日に、洗濯物が乾きにくいのも同じで、お部屋の温度や湿度によって、加湿量が変化します。暖かくて乾燥しているほうが加湿量は増えます。

Q4 湿度サインが「赤」のまま変わらない？

■ **70%以上** が点灯したままのとき

- 設置場所により、湿度を正しく検知しないことがあります。
→設置場所を変えてください。(P.3)

30 40 50 60 70 (湿度サイン)
%以下 現在湿度の目安 %以上

■ **30%以下** が点灯したままのとき

- 部屋が、適用床面積より広すぎませんか？
→適用床面積をご参照ください。(裏表紙)

お知らせ

- 湿度サインは目安にしてください。
- ご家庭の湿度計の表示と、異なることがあります。
- 湿度は、温度の変化に応じて値が変わります。
- 空気の流れが良い所と悪い所では、湿度が異なることがあります。

Q5 吹出口から「ジー」と音がする？

A ●「nanoe(ナノイー)」発生時は、わずかに音がします。使用環境や、運転モードにより、音が大きく感じたり、聞こえにくく感じたりすることがありますが、異常ではありません。

Q6 加湿フィルターが変色する？

A ●水質などにより変色することがありますが、性能上の問題はありません。

Q7 窓や壁が結露する？

A ●お部屋が適度な湿度でも、温度が低い窓や壁などでは、結露することがあります。

Q8 「PM2.5」サインが点滅しない？ フロントパネルが開いたまま？ (センサー感度の変更)

A ●センサーの感度が低い/高いと、起こりがちです。お好みのセンサー感度に変えられます。(初めて使うときは「中」に設定されています)

- ①運転を止め、**エコナビ** と **風量** を同時に押し続ける。「風量」ランプが順次点灯
- ②お好みの感度になったら、ボタンから指を離す。「風量」ランプ

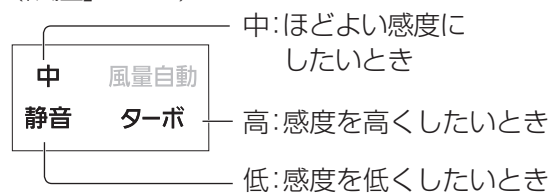

Q9 前面サインを消したい

A ●前面サインを消すことができます。

- 運転中に **風量** と **加湿・空清** を同時に約3秒押す。(前面サイン消灯)
- 再度点灯させたいときは、再度、約3秒押す。(前面サイン点灯)

Q10 運転中に前面サインが消える

A ●「おやすみ自動運転」により、照度センサーがお部屋の明るさを検知して、前面サインの明るさを自動的に切り換えます。「おやすみ自動1」に設定されている場合は、お部屋が暗くなると前面サインは消灯します。(P.16)

よくあるお問い合わせ (つづき)

Q11 給水お知らせ音を消したい

A

- 2回目以降のお知らせ音を消すことができます。(1回目のお知らせ音は消すことができません)

① 運転停止中に **気流** と **加湿・空清** を同時に約3秒押す。(「加湿・空清」ランプが順次点灯)

② お知らせ音「無し」の設定になったら、ボタンから指を離す。
 ●お知らせ音を鳴らしたいときは、同様の手順で お知らせ音「有り」の設定にしてください。

(「加湿・空清」ランプ)

お知らせ音:有り

空気清浄 おまかせ 加湿空気清浄

お知らせ音:無し

Q12 「留守そうじ」をしても部屋にホコリがある

A

- 「留守そうじ」は空気中の汚れをおそうじするもので、床面のホコリを除去するものではありません。

故障かな!?

まず、次の確認をしてください。それでも直らないときは、必ず、電源プラグを抜いて、販売店に修理をご依頼ください。

こんなときは	ここを確かめてください
① 運転を続けても クリーンサインが「赤」	<ul style="list-style-type: none"> ●浴室などの湯気や、スプレーから出るガスの影響を受けた場合、赤く点灯することがあります。 ●黄砂が飛散している場合。 ●高感度ハウスダストセンサーが汚れていませんか? (P.13)
② 自動運転が停止しない	<ul style="list-style-type: none"> ●「空気清浄・風量自動」のとき →室内の空気がきれいなときでも、「静音」で運転しています。 ●「おまかせ」「加湿空気清浄・風量自動」のとき →室内の空気がきれいなときでも、室内の湿度に応じて運転しています。
③ 空気が汚れているのに クリーンサインが「青」	<ul style="list-style-type: none"> ●汚れを吸い込みにくい場所や、適用床面積より広い部屋に設置していませんか? (P.3、裏表紙) ●高感度ハウスダストセンサーが汚れていませんか? (P.13)
④ 空気の汚れが取れにくい	<ul style="list-style-type: none"> ●集じんフィルターが汚れていませんか? (P.13) →お手入れしても変わらないときは、新しいフィルターと交換してください。
⑤ 音がする	<ul style="list-style-type: none"> ●加湿フィルターセットが回転することにより、まれに水滴の落ちる音がすることがありますが、異常ではありません。 ●タンクから水が流れ落ちるとき、空気の抜ける「ポコポコ音」がすることがありますが、異常ではありません。 ●「運転 切/入」や「気流」ボタンなどを押した場合、フロントパネルやルーバー近傍より動作音が聞こえることがありますが、異常ではありません。 ●加湿フィルターセットのフィルター枠の6か所のつめがはまっていますか? (P.15)

こんなときは	ここを確かめてください
⑥風の出が少ない	<ul style="list-style-type: none"> ● 集じんフィルターや加湿フィルターセットが汚れていませんか？ (P.13、15) →お手入れしても変わらないときは、新しいフィルターと交換してください。
⑦ニオイが気になる	<ul style="list-style-type: none"> ● 本体やフロントパネル、フィルターが汚れていませんか？ →お手入れしても変わらないときは、新しいフィルターと交換してください。(P.13) ● タンクやトレイ、加湿フィルターが汚れていませんか？ (P.14、15) ● タンクの水は、毎日新しい水道水に入れ換えていますか？ (P.5) ● 「空気清浄」運転時はタンク・トレイの水を捨ててください。 ● ニオイの強い部屋で使用していませんか？ タバコを多く吸う、焼肉など、強いニオイがあるときにお使いになると、短い期間でフィルターの交換が必要になる場合があります。(P.13) →このような使い方をされる場合は、お部屋の換気と併用することをおすすめします。
⑧タンクの水が減らない 運転ランプが点灯して いるのに、加湿しない	<ul style="list-style-type: none"> ● 加湿フィルターセットが汚れていませんか？ (P.15) ● 湿度サインが「70 %以上」になっていませんか？ →「おまかせ」運転など「風量自動」のときは、快適な湿度を保つため、「70 %以上」では加湿を停止します。(室内の空気がきれいなときは、ルーバーを閉じて待機状態となります) ● トレイは、奥まで確実に取り付けられていますか？ ● 加湿フィルターは、正しく取り付けられていますか？ (P.15) →はみ出して取り付けしていると、音がしたり、加湿していないことがあります。 ● イオン除菌ユニット(防カビ剤入り)は正しく取り付けられていますか？ (P.14)
⑨湿度が上がらない	<ul style="list-style-type: none"> ● 部屋が、適用床面積より広すぎませんか？ (裏表紙) ● 換気をしていたり、床がじゅうたん敷きではありませんか？ →じゅうたん敷きの場合や、換気状態・床や壁の材質によっては、湿度が上がりにくいことがあります。
⑩トレイの内側が結露する	<ul style="list-style-type: none"> ● 運転停止直後や部屋が寒いときは、結露することがありますが、故障ではありません。
⑪「給水」ランプが点滅 または点灯する 給水 点検	<ul style="list-style-type: none"> ● タンクに、水が入っていますか？ (P.7) 点滅:「加湿空気清浄」モード時の水切れ 点灯:「おまかせ」モード時の水切れ(「空気清浄」運転になります) →加湿を続けたいときは、タンクに水を入れてください。(P.7)
⑫タンクに水が入っている のに「給水」ランプが点滅 または点灯する	<ul style="list-style-type: none"> ● トレイは、奥まで確実に取り付けられていますか？ ● 本体が、傾いていませんか？ →水平で安定した、台や床の上に設置してください。
⑬「点検」ランプが点灯する 給水 点検	<ul style="list-style-type: none"> ● 本体が、転倒していませんか？ →① 電源プラグを抜く。 ② 本体を起こす。(こぼれた水はふき取る) ③ 半日以上使わず、置いておく。(内部に水が入った場合、完全に乾かすため) ④ 再度、電源プラグを差し込み、運転する。 ● 本体をゆすったり、傾けたり、衝撃を加えたことはありませんか？ →電源プラグを抜き、差し直してください。 ● 本体の上に、磁石や金属物を載せたことはありませんか？ →電源プラグを抜き、差し直してください。

次のときは、すぐに販売店へ。

⑭「点検」ランプが点灯し、 「風量」ランプが全点滅する	<ul style="list-style-type: none"> ● 本体が故障しています。 →電源プラグを抜いて、販売店に修理をご依頼ください。
--------------------------------	--

ルーバーが外れたとき

ルーバーの取り付け方

1 ルーバーのD形の突起を
本体の右側の穴に差し込む

2 ルーバーの中央部を少し
曲げて、左側も差し込む

3 後ろルーバーも同様に
差し込む

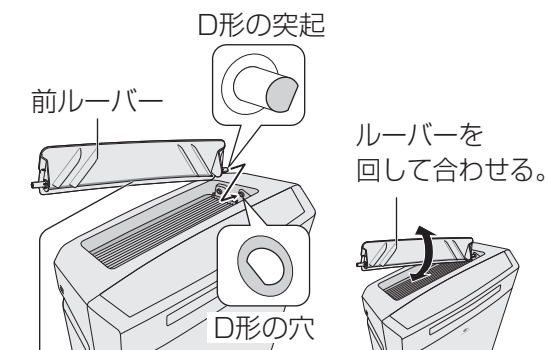

前ルーバーには
段差があります。

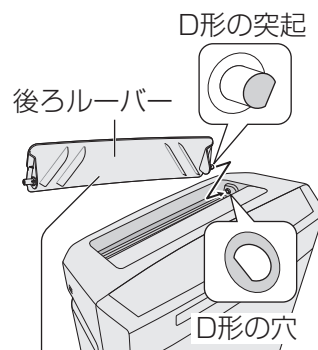
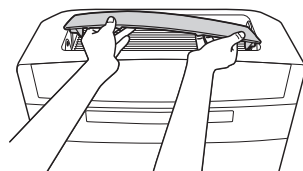

後ろルーバーには
段差がありません。

前ルーバー、後ろルーバーを間違えないように取り付けてください。

別売品

(希望小売価格は2014年9月現在)

● 交換用
集じん
フィルター



品番：F-ZXJP50
希望小売価格：5,500円(税抜)

● 交換用
脱臭
フィルター



品番：F-ZXFD45
希望小売価格：4,200円(税抜)

● 交換用
加湿フィルター

フィルター枠や
フィルター押さえ
は付いていません。



品番：FE-ZGV08
希望小売価格：4,700円(税抜)

サービスパーツ

お取り寄せになります。

● 加湿機用洗剤
(400 mL)



品番：FE-Z40HV
希望小売価格：600円(税抜)

● クエン酸(10g×5パック)
薬局などでも市販
のクエン酸をお求
めになります。

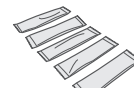

品番：FKA2000005
希望小売価格：200円(税抜)

別売品は販売店でお買い求めいただけます。

パナソニックの家電製品直販サイト「パナソニック ストア」でも
お買い求めいただけます。

パナソニックグループのショッピングサイト

Panasonic Store

<http://jp.store.panasonic.com/>

保証とアフターサービス

よくお読みください

使い方・お手入れ・修理などは

■まず、お買い求め先へご相談ください

▼お買い上げの際に記入されると便利です

販売店名	
電話 () -	
お買い上げ日	年 月 日

修理を依頼されるときは

「よくあるお問い合わせ」故障かな!?(19～21ページ)でご確認のあと、直らないときは、まず電源プラグを抜いて、お買い上げ日と下の内容をご連絡ください。

●製品名	加湿空気清浄機
●品番	F-VXK55
●故障の状況	できるだけ具体的に

●保証期間中は、保証書の規定に従って出張修理いたします。保証期間：お買い上げ日から本体1年間
(ただし、集じんフィルター、脱臭フィルター、加湿フィルターは消耗品ですので、保証期間内でも「有料」とさせていただきます)

●保証期間終了後は、診断をして修理できる場合はご要望により修理させていただきます。

※修理料金は次の内容で構成されています。

技術料 診断・修理・調整・点検などの費用

部品代 部品および補助材料代

出張料 技術者を派遣する費用

※補修用性能部品の保有期間 **6年**

当社は、この加湿空気清浄機の補修用性能部品(製品の機能を維持するための部品)を、製造打ち切り後6年保有しています。

■転居や贈答品などでお困りの場合は、次の窓口にご相談ください

ご使用の回線(IP電話やひかり電話など)によっては、回線の混雑時に数分で切れる場合があります。

●使い方・お手入れなどのご相談は……

パナソニック お客様ご相談センター		365日 受付9時～20時
電話	フリーダイヤル	0120-878-365
※携帯電話・PHSからもご利用になれます。		

●修理に関するご相談は……

パナソニック 修理ご相談窓口		365日 受付9時～20時
電話	フリーダイヤル	0120-878-554
※携帯電話・PHSからもご利用になれます。		
・上記電話番号がご利用いただけない場合は、各地域の「修理ご相談窓口」におかけください。		

【ご相談窓口におけるお客様の個人情報のお取り扱いについて】

パナソニック株式会社およびグループ関係会社は、お客様の個人情報をご相談対応や修理対応などに利用させていただき、ご相談内容は録音させていただきます。また、折り返し電話をさせていただくためのために発信番号を通知いたしております。なお、個人情報を適切に管理し、修理業務等を委託する場合や正当な理由がある場合を除き、第三者に開示・提供いたしません。個人情報に関するお問い合わせは、ご相談いただきました窓口にご連絡ください。

■各地域の修理ご相談窓口 ※電話番号をよくお確かめの上、おかけください。

・地区・時間帯によって、集中修理ご相談窓口へ転送させていただく場合がございます。

北海道地区	札幌 ☎(011)894-1255	札幌市厚別区厚別南2丁目17-7	滋賀 ☎(077)582-5021	栗東市小柿9丁目4-10
	旭川 ☎(0166)22-3015	旭川市2条通16丁目1166	京都 ☎(075)646-2123	京都市南区上鳥羽中河原3番地
	帯広 ☎(0155)33-8478	帯広市西20条北2丁目23-3	大阪 ☎(06)7730-8888	門真市松生町1-15
東北地区	函館 ☎(0138)48-6630	函館市西桔梗町589-241	奈良 ☎(0743)59-2770	大和郡山市筒井町800番地
	青森 ☎(0172)62-0880	青森市浪岡大字浪岡字稲村262-1	和歌山 ☎(073)475-2984	和歌山市栗栖373-4
	秋田 ☎(018)868-7008	秋田市外旭川字小谷地3-1	兵庫 ☎(078)796-3140	神戸市須磨区弥栄台3丁目13-4
首都圏地区	岩手 ☎(019)645-6130	盛岡市厨川5丁目1-43	鳥取 ☎(0857)26-9695	鳥取市安長295-1
	宮城 ☎(022)387-1117	仙台市宮城野区扇町7-4-18	松江 ☎(0852)23-1128	松江市平成町182番地14
	山形 ☎(023)641-8100	山形市平清水1丁目1-75	出雲 ☎(0853)21-3133	出雲市渡橋町416
中部地区	福島 ☎(024)991-9308	郡山市備前館2丁目5	浜田 ☎(0855)22-6629	浜田市下府町327-93
	栃木 ☎(028)689-2555	宇都宮市上戸祭3丁目3-19	岡山 ☎(086)242-6236	岡山市北区野田3丁目20-14
	群馬 ☎(027)254-2075	前橋市箱田町325-1	広島 ☎(082)295-5011	広島市西区南観音1丁目13-5
近畿地区	茨城 ☎(029)864-8756	つくば市筑穂3丁目15-3	山口 ☎(083)973-2720	山口市小郡下郷220-1
	埼玉 ☎(048)728-8960	熊谷市宮町1丁目29番	香川 ☎(087)874-3110	高松市国分寺町国分359番地3
	千葉 ☎(043)208-6034	千葉市中央区末広5丁目9-5	徳島 ☎(088)624-0253	徳島市沖浜2丁目36
中国地区	東京 ☎(03)5477-9700	東京都杉並区本天沼3丁目43-16	高知 ☎(088)834-3142	高知市仲田町2-16
	山梨 ☎(055)222-5822	中央市山之神流通団地1-5-1	愛媛 ☎(089)905-7544	愛媛県伊予郡砥部町八倉75-1
	神奈川 ☎(045)847-9720	横浜市戸塚区品濃町561-4	福岡 ☎(092)593-8002	春日市春日公園3丁目48
四国地区	新潟 ☎(025)286-0180	新潟市東区東明1丁目8-14	佐賀 ☎(095)26-9151	佐賀市鍋島町大字八戸字上深町3044
	石川 ☎(076)280-6608	金沢市玉鉾2丁目266番地	長崎 ☎(095)830-1658	長崎市東町1919-1
	富山 ☎(076)424-2549	富山市根塚町1丁目1-4	九州地区	大分 ☎(097)556-3815
九州地区	福井 ☎(0776)21-0622	福井市問屋町2丁目14	宮崎 ☎(0985)63-1213	宮崎市本郷北方字草葉2099-2
	長野 ☎(0263)86-9209	松本市寿北7丁目3-11	熊本 ☎(096)367-6067	熊本市東区健軍本町12-3
	静岡 ☎(054)287-9000	静岡市駿河区高松2丁目24-24	鹿児島 ☎(099)246-7050	鹿児島市上谷口町3128-3
沖縄地区	愛知 ☎(052)819-0225	名古屋市長瀬区塩入町8-10	沖縄	浦添市城間4丁目23-11
	岐阜 ☎(058)278-6720	岐阜市中鷲4丁目42		
	三重 ☎(059)254-5520	津市久居野村町字山神421		

所在地、電話番号は変更になることがありますので、あらかじめご了承ください。

最新の「各地域の修理ご相談窓口」はホームページをご活用ください。http://panasonic.co.jp/cs/service/area.html

0514

VXK55

仕様

電源	交流 100 V 50/60 Hz					
運転モード	空気清浄			加湿空気清浄		
	ターボ	中	静音	ターボ	中	静音
消費電力 (W) ※1	53	8	5	43	11.5	9
運転音 (dB)	53	29	18	51	34	25
加湿量 (mL/h) ※2	—※3	—※3	—※3	500	250	190
風量 (m ³ /min)	5.4	1.9	0.9	4.9	2.3	1.6
適用床面積※4	一般家庭 41 m ² (25 畳) まで			木造 プレハブ	和室 14 m ² (8.5 畳) まで 洋室 23 m ² (14 畳) まで	
タンク容量	約 2.3 L					
コードの長さ	1.8 m					
製品寸法	幅 360 mm × 奥行き 230 mm (+ 脚部 : 10 mm) × 高さ 560 mm					
製品質量	8.3 kg					

※1 運転が「切」のときの消費電力は、約0.3 W です。(電源プラグを差し込んでいる状態)

※2 室内温度20℃、湿度30%の環境における加湿量です。室内の温度や湿度によって、加湿量は変わります。(P.19)

※3 タンクに水が入っている場合は、少量加湿し、タンクの水は減ります。加湿することが気になる場合は、タンク・トレーの水を捨ててください。

※4 適用床面積は「ターボ」運転時の面積です。「空気清浄」運転時は「日本電機工業会規格(JEM1467)」、「加湿空気清浄」運転時は「日本電機工業会規格(JEM1426)」に基づくものです。

- この製品は、日本国内用に設計されています。電源電圧や電源周波数の異なる外国では、使用できません。また、アフターサービスもできません。
- タバコの有害物質である一酸化炭素は除去できません。

●使い方・お手入れなどのご相談は…

パナソニック 総合お客様サポートサイト

<http://www.panasonic.com/jp/support/>

●修理に関するご相談は…

パナソニック 修理サービスサイト

<http://club.panasonic.jp/repair/>

インターネットでのご依頼も可能です。

パナソニック お客様ご相談センター 365日 受付9時~20時

パナは 365日

電話 フリーダイヤル  **0120-878-365**
※携帯電話・PHSからもご利用になれます。

音声ガイダンスを短くするには、案内が聞こえたら電話機ボタンの「87」と「390 #」を押してください。
(番号を押しても案内が続く場合は、「*」ボタンを押してから操作してください。)

■上記番号がご利用
いただけない場合 **06-6907-1187** ■FAX
フリーダイヤル  **0120-878-236**
Help desk for foreign residents in Japan Tokyo (03) 3256-5444 Osaka (06) 6645-8787
Open: 9:00 - 17:30 (closed on Saturdays/Sundays/national holidays)
※上記の内容は、予告なく変更する場合があります。ご了承ください。



パナソニック 修理ご相談窓口

パナは イイヨ

電話 フリーダイヤル  **0120-878-554**
※携帯電話・PHSからもご利用になれます。

●上記電話番号がご利用いただけない場合は、各地域の「修理ご相談窓口」におかけください。

ご使用の回線(IP電話やひかり電話など)によっては、回線の混雑時に数分で切れる場合があります。本書の「保証とアフターサービス」もご覧ください。

愛情点検		長年ご使用の加湿空気清浄機の点検を!	
	こんな症状はありませんか	<ul style="list-style-type: none"> ● 水漏れする。 ● 電源コードを動かすと、運転が止まる。 ● 運転中、異常に大きい音がしたり、激しく振動する。 ● 本体が異常に熱かったり、こげ臭いニオイがする。 ● その他の異常や故障がある。 	
		<p>ご使用中止</p> <p>事故防止のため、運転を停止し、コンセントから電源プラグを抜いて、必ず販売店に点検をご依頼ください。</p>	

パナソニック株式会社
パナソニック エコシステムズ株式会社

〒486-8522 愛知県春日井市鷹来町字下仲田 4017 番

© Panasonic Ecology Systems Co., Ltd. 2014

Printed in China
VXK558950 C
M0514C0