

取扱説明書

増設子機

- 増設可能な親機は
(☎ 45 ページ)
- 増設子機を使用するには、
お使いの親機への登録 (増設)
が必要です。
(☎ 12・13 ページ)

ケイエックス エフ ケイ ディー
品番 **KX-FKD401**



ニッケル水素電池のリサイクルに
ご協力ください。

このたびは、パナソニック製品をお買い上げいただき、まことにありがとうございます。

パナソニックの会員サイト「**CLUB Panasonic**」で「**ご愛用者登録**」をしてください

PC

<http://club.panasonic.jp/>

携帯

<http://mobile.club.panasonic.jp/>



※このサービスは
WEB 限定の
サービスです。

保証書
別添付

- この取扱説明書およびお使いの親機の取扱説明書をよくお読みのうえ、
正しく安全にお使いください。
- ご使用前に「安全上のご注意」(4 ~ 6 ページ) を必ずお読みください。
- 保証書は「お買い上げ日・販売店名」などの記入を確かめ、取扱説明書と
ともに大切に保管してください。

確認

準備

電話

電話帳/
文字入力

ファクス

留守番
電話

電話
サービス

お好み
設定

必要な
とき

もくじ

確認	● 本体と付属品／添付品	3	ファクス	ファクスを受ける	33	
	安全上のご注意	4		留守番電話	留守番電話を使う	34
	使用上のお願い	7			かけてきた相手の電話番号がわかる	
● 各部のなまえとはたらき	10	ナンバー・ディスプレイサービス	36			
準備	準備		電話サービス	● 着信履歴を見る	36	
	● 子機を親機に登録する	12		● 相手によって呼出音を変える (着信鳴り分け)	36	
	● 子機を準備する	14		● 着信読み上げについて	37	
電話	● 子機に名前をつける	15	● グループ読み上げについて	37	音の設定	38
	電話をかける／受ける	16	● 呼出音を変える	38	● 音の大きさを 変える (呼出音量／受話音量／ スピーカー音量)	38
	● 電話をかける／受ける	16	キーロックを使う	39	機能一覧	40
	● 同じ相手にもう一度かける	17	お好み設定	必要なとき	● 窓センサーを使う	41
	● 電話帳でかける	17			● 壁(柱)に掛ける	42
	● ワンタッチダイヤルでかける	17			● 電池パックを交換する	43
	● 子機を置いたままかける	17			● お手入れ	44
	● 通話中の機能	18			● 仕様	44
	● 通話中に受話音量を変える	18			● 増設可能な親機と利用できない 機能	45
	● 相手の声の音質を変える	18			● 別売品	45
	● 自分の声を低く変える	18			● 保証とアフターサービス	46
	● 相手に待ってもらう	18				
● キャッチホンを受ける	18					
● 通話を録音する	19					
● 迷惑な電話をお断りする (通話拒否)	20					
● 相手の声を確認して電話に出る (あんしん応答)	22					
● 内線電話をかける／受ける	23					
● 電話をまわす／3者通話にする	24					
電話帳／文字入力	電話帳に登録する	26				
	文字入力のしかた	28				
	● 電話帳を転送する	30				
● ワンタッチダイヤルに登録する	32					

「困ったとき」は、親機の取扱説明書を参照してください。

- 増設した親機によって、利用できない機能があります。(P.45ページ)
- この取扱説明書で説明している親機の操作やディスプレイ表示は、VE-GD21DL / VE-GD21DWのものです。
増設する親機によっては操作やディスプレイ表示が異なる場合があります。
- 親機の取扱説明書と合わせて、よくお読みください。

■ 商標について

本書に記載の会社名・ロゴ・製品名・ソフトウェア名は、各会社の商標または登録商標です。

本体と付属品／添付品

不備な点がございましたら、お買い上げの販売店へお申し付けください。

本体と付属品

- 本体
……………1台

お買い上げ時は、電池カバーが
取り付けられています。

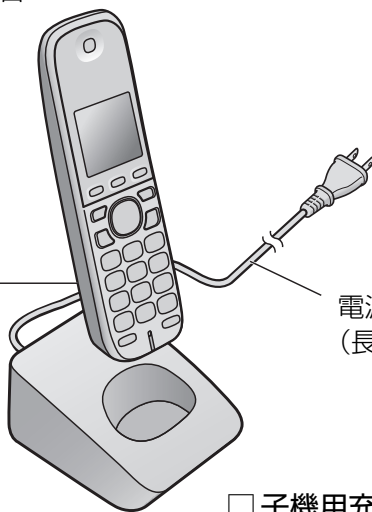

電源コード
(長さ約 1.6 m)

- 電池パック
……………1個

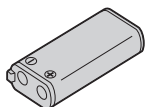

- 子機用充電台
……………1台

添付品

- 取扱説明書(本書)
……………1冊

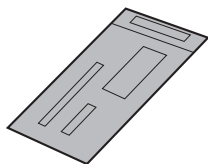

- 保証書
……………1式

確認

準備

電話

電話帳/
文字入力

ファクス

留守番
電話

電話
サービス

お好み
設定

必要な
とき

安全上のご注意

必ずお守りください

人への危害、財産の損害を防止するため、必ずお守りいただくことを説明しています。

■ 誤った使い方をしたときに生じる危害や損害の程度を区分して、説明しています。



危険

「死亡や重傷を負うおそれ大きい内容」です。



警告

「死亡や重傷を負うおそれがある内容」です。



注意

「軽傷を負うことや、財産の損害が発生するおそれがある内容」です。

■ お守りいただく内容を次の
図記号で説明しています。
(次は図記号の例です)



してはいけない内容です。



実行しなければならない
内容です。



危険

電池パックについて

■ 分解・改造しない



液もれ・発熱・破裂の原因に
なります。

分解禁止

■ 火の中に捨てたり加熱しない



液もれ・発熱・破裂の原因に
なります。

禁止

■ 指定の電池パック以外は使用しない



液もれ・発熱・破裂の原因に
なります。

禁止

■ \oplus \ominus 端子を金属などに接触させない



液もれ・発熱・破裂の原因に
なります。

禁止

■ 付属の電池パックを、この機器以外
に使用しない



液もれ・発熱・破裂の原因に
なります。

禁止

■ 液もれしたとき、“液”に触れたり、
目に入れない



目に入ると、失明の原因に
なります。

禁止

- 目に入ったら、こすらず、すぐに
きれいな水で洗ったあと、直ちに
医師の治療を受けてください。

■ 専用の充電台を使用して指定の電池
パックを充電する



液もれ・発熱・破裂の原因に
なります。

■ ネックレス、ヘアピンなどと一緒に
持ち運んだり保管しない



液もれ・発熱・破裂の原因に
なります。

禁止

警告

■ 分解・修理・改造しない



火災・感電の原因になります。

分解禁止

- 修理は販売店へご相談ください。

■ 煙・異臭・異音が出たり、落下・破損したときは、すぐに電源プラグを抜く



そのまま使用すると、火災や感電の原因になります。

電源プラグを抜く

- 使用を中止し、販売店へご相談ください。

■ 電源プラグは根元まで確実に差し込む



差し込みが不完全ですと、感電や発熱による火災の原因になります。

- 傷んだプラグ・ゆるんだコンセントは使用しないでください。

■ 電源プラグのほこりなどは定期的にとる



プラグにほこりなどがたまると、湿気などで絶縁不良となり、火災の原因になります。

- 電源プラグを抜き、乾いた布でふいてください。

■ 電源コード・電源プラグを破損するようなことはしない

傷つける、加工する、熱器具に近づける、無理に曲げる、ねじる、引っ張る、重い物を載せる、束ねるなど



傷んだまま使用すると、感電・ショート・火災の原因になります。

禁止

- 修理は販売店にご相談ください。

■ コンセントや配線器具の定格を超える使いかたや、AC100V以外での使用はしない



禁止

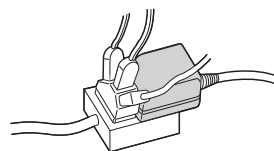

たこ足配線等で、定格を超えると、発熱による火災の原因になります。

■ ぬれた手で、電源プラグの抜き差しはしない



感電の原因になります。

ぬれ手禁止

■ 雷が鳴ったら、充電台・電源プラグに触れない



感電の原因になります。

接触禁止



警告

■ 機器内部に金属物を入れない



火災・感電の原因になります。

禁止

- 金属物が入った場合は、すぐに電源プラグを抜いて販売店へご相談ください。

■ 電源コードに水をかけたり、ぬらしたりしない



火災・感電・けがの原因になります。

水ぬれ
禁止

- ぬれた場合は、すぐに電源プラグを抜いて販売店へご相談ください。

■ 自動ドア、火災報知器などの自動制御機器の近くで設置や使用をしない



本機からの電波が自動制御機器に影響を及ぼすことがあり、誤動作による事故の原因になります。

禁止

■ 電子レンジに入れたり、電磁調理機器などに置いたりしない



発熱・発煙・火災・破裂の原因になります。

禁止

■ 機器内部に水をかけたり、ぬらしたりしない



火災・感電・けがの原因になります。

水ぬれ
禁止

- ぬれた場合は、すぐに電源プラグを抜いて販売店へご相談ください。

■ 医療機器の近くでの設置や使用をしない (手術室、集中治療室、CCU*などには持ち込まない)



本機からの電波が医療機器に影響を及ぼすことがあり、誤動作による事故の原因になります。

禁止

*CCUとは、冠状動脈疾患監視病室の略称です。

■ 心臓ペースメーカーの装着部位から22 cm以上離す



電波により、ペースメーカーの作動に影響を与える場合があります。



注意

■ 湿気や湯気・油煙・ほこりの多い場所では使用しない



火災・感電の原因になることがあります。

禁止

■ 充電台に磁気に弱い物(キャッシュカード、通帳など)を近づけない



充電台からの磁力線により、磁気に弱いものは使えなくなることがあります。

禁止

■ 水平でない場所や振動の激しい場所では使用しない



落下により破損・けがの原因になることがあります。

禁止

■ 充電台にコインや指輪などの金属物をのせない



金属物が熱くなり、やけどの原因になることがあります。

禁止

こんなところには設置しない

- ピアノなどの上。
(キズや、熱によるひびわれ、変色の原因)
- 火気・熱器具の近く。
(変形や故障の原因)
- テレビ・ラジオ・パソコンなどのOA機器の近く。
(ノイズ発生の原因)
- 夏期の締め切った車内・直射日光のあたるところ・冷暖房機の近く。
(35℃以上、5℃以下、湿度85%以上、45%以下は誤動作・変形・故障の原因)
- 温度変化が激しいところ。
(結露による誤動作の原因)

重要なものはメモして保管

- 登録した電話帳 (☎26 ページ)
- ワンタッチダイヤル (☎32 ページ)

お知らせ

- 使用誤り、静電気、電波の干渉、使用中に電源が切れたときなど記憶内容が変化・消失する場合があります。
(発生した損害について、当社が責任を負えない場合があります)

電源プラグは、本機の近くにあるコンセントに差し込み、簡単に抜き差しができるようにしてください。

使用上のお願い (続き)

子機の傍受について

本機は子機での通話にデジタル信号を利用した傍受されにくい商品ですが、電波を使うため、第三者が故意に傍受するケースも考えられます。



例：VE-GD21DL

100 m 以内

(間に障害物がない場合)

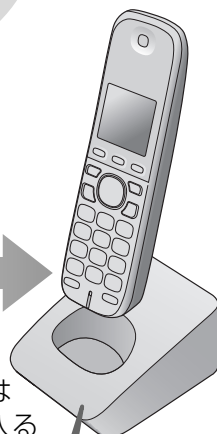
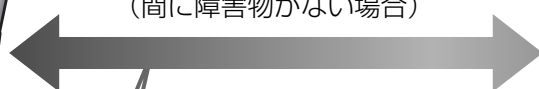

補聴器の種類によっては子機で通話中に雑音が入る場合があります。

子機の置き場所は…

- 距離が離れていたり、次のような障害物などがあると、電波が弱くなり、通話が途切れたり、子機に「ケガイ」と表示して使えないことがあります。
 - 金属製のドアや雨戸。
 - アルミはく入りの断熱材が入った壁。
 - コンクリートやトタン製の壁。
 - 親機と別の階や家屋で使うとき。
 - 壁を何枚もへだてたところ。

充電台の置き場所は…

- AM ラジオの近くに置かないでください。(AM ラジオで雑音聞こえる原因になります)
- 電磁波や磁力を出すもの(テレビ、スピーカーなど)の近くに置かないでください。(充電できないことがあります)

電波について

- 本機は、1,895.616 ~ 1,902.528 MHz の帯域を使用する無線設備です。
本機には、1.9 GHz帯を使用するデジタルコードレス電話の無線局の無線設備で、時分割多元接続方式広帯域デジタルコードレス電話を示す右記のマークが表示されています。(一般社団法人 電波産業会 標準規格「ARIB STD-T101」準拠)

1.9-D

- 本機は、Digital Enhanced Cordless Telecommunicationsに準拠した日本国内向けの通信方式です。

Digital Enhanced Cordless Telecommunications
次世代デジタルコードレス通信方式

- 本機の使用周波数に関わるご注意

本機の使用周波数帯では、PHSの無線局のほか異なる種類のデジタルコードレス電話の無線局が運用されています。

1. 本機は同一周波数帯を使用する他の無線局と電波干渉が発生しないように考慮されていますが、万一、本機から他の無線局に対して有害な電波干渉の事例が発生した場合には、親機のACアダプターまたは電源プラグを抜いて、ファクス・電話機ご相談窓口(☎46ページ)にご連絡いただき、混信回避のための処置など(例えば、パーティションの設置など)についてご相談ください。
2. その他、何かお困りのことが起きたときは、ファクス・電話機ご相談窓口(☎46ページ)へお問い合わせください。

使用上のお願い

その他

- 分解・改造することは法律で禁じられています。(故障の際は、お買い上げの販売店に修理をご依頼ください)

個人情報について

本機には、次のような個人情報が記録されます。これらの記録された情報の流出による不測の損害などを回避するために、お客様の責任において管理してください。

- 本機の内蔵メモリー
 - お客様自身で登録した電話番号や氏名などのデータ

免責事項

- 記録された情報は、誤操作、静電気の影響、事故、故障、修理、その他の取り扱いによって変化、消失することがあります。記録された情報の変化、消失が生じて、それらに起因する直接または間接の損害については、当社はその責任を負えない場合もございますので、あらかじめご了承ください。

<本機の修理を依頼するとき>

- 本機に登録した電話帳などのデータは、修理依頼の前に、必要に応じてメモしてください。
- データの保管後、「■初期化するとき」(☎下記)で内蔵メモリー(記憶情報や設定内容)を消去してください。
 - 初期化してなくても、修理の際、内蔵メモリーが消去され、お買い上げの状態に戻る場合があります。
 - 故障の状態により、本機の操作が困難な場合は、お買い上げの販売店までご相談ください。

<本機を廃棄・譲渡・返却するとき>

- 「■初期化するとき」(☎下記)で内蔵メモリー(記憶情報や設定内容)を消去してください。

■初期化するとき

内蔵メモリー(記憶情報や設定内容)を消去し、お買い上げ時の状態に戻します。
40ページの「出荷時へ戻す」の操作を行ってください。

- 操作中は、親機から電話機コードを外してください。

各部のなまえとはたらき

マルチファンクションキー

- 本書では、キーの押しかたを下記のように表しています。



- 音量を大きくする。
(☞38ページ)
- ナンバー・ディスプレイサービス利用時、着信した相手を見る。
(☞36ページ)
- 前の用件を聞く。
(☞35ページ)
- 音量を小さくする。
(☞38ページ)
- 再ダイヤルする。
(☞17ページ)
- 次の用件を聞く。
(☞35ページ)

F1



- 機能を登録する・使う。
- 構内交換機に接続しているときなどに、ポーズ(ダイヤルの待ち時間)を入れる。
- 文字の種類を変える。
(☞28ページ)

F2



- 電話帳を使う。
(☞17ページ)
- 電話帳に登録する・修正する。
(☞26・27ページ)
- 相手の声を確認して電話に出る。
(☞22ページ)

F3



- キャッチホンを受ける。
(☞18ページ)
- 留守セットする。
(☞34ページ)
- 登録している内容を消去する。
- 間違えた文字・数字を消す。
(☞28・29ページ)
- 相手の声を確認して電話に出る。
(☞22ページ)

お知らせ

- 「機能」「電話帳」「留守」などの表示は、操作手順によって変わります。

- 子機を置いたまま通話する。
(☞17ページ)

- 電話をかける・受ける。
(☞16ページ)

* (スター) ボタン

- ダイヤル回線でプッシュホンサービスを使う。(トーンボタン)
(☞16ページ)

お知らせ

- 10 ● ダイヤルキーは点灯しません。

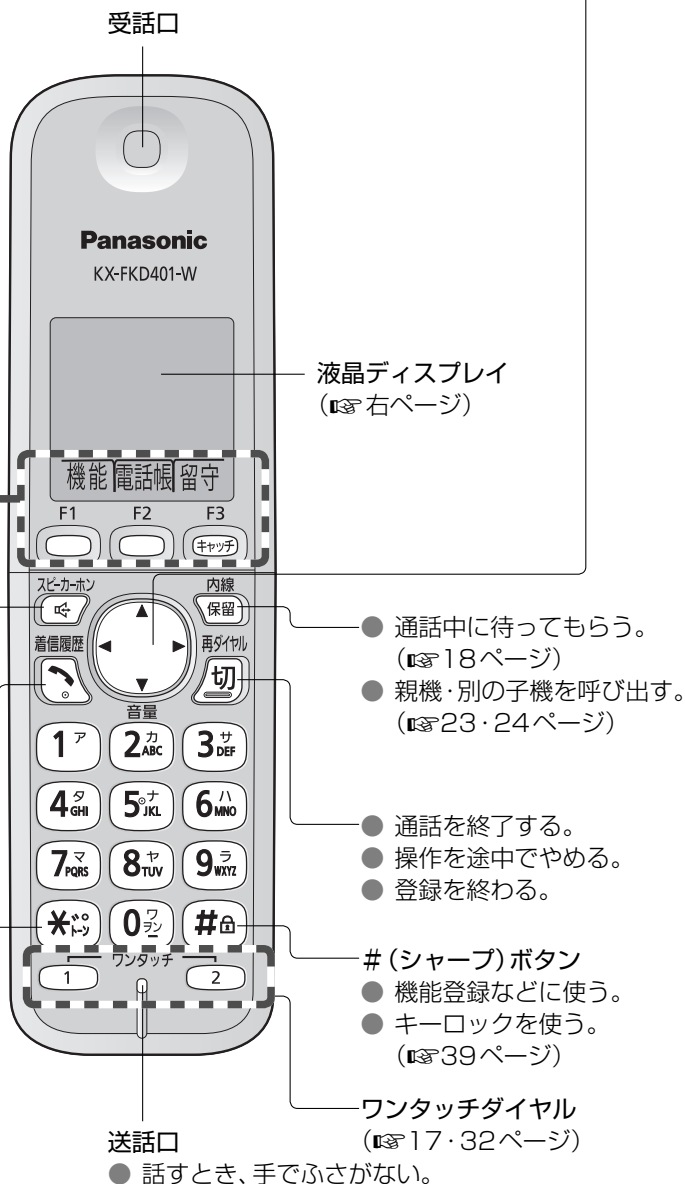

液晶ディスプレイ

アンテナレベル
(☞ 下記)

子機の内線番号や、登録した名前 (☞ 15 ページ)

日付・時刻
(親機からの電波が届かず、呼出音が鳴らない、通話ができないときは「ケガイ」と表示)



子機を置いたまま通話しているとき
(☞ 17 ページ)

アンテナレベル

- 子機が受けている電波の強さのめやすを表示します。

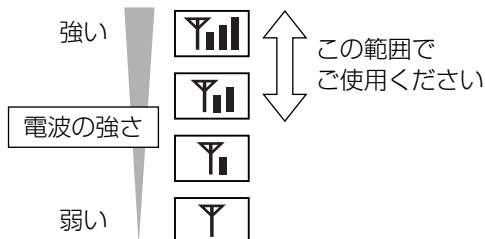

圏外するとき※「ケガイ」と表示

- ※ 親機からの電波が届いていません。親機に近づいてください。
- 親機と子機の間には障害物などがあると、近くても電波が弱くなります。(☞ 8 ページ)

電池残量



充電完了したあとの使用時間のめやす

(使用環境温度が 20 °C のとき)

■ 連続通話時間：約 5 時間

- スピーカーホンで通話したり、電波状態が悪い所で使う場合、連続通話時間は短くなります。

■ 待受時間：約 150 時間

- 充電台に置かずに一度も通話しないとき。
- 「ケガイ」表示中は短くなります。

待受時

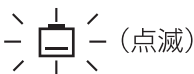

「10 ジカ ジュゲン
クガイ」と表示

通話中

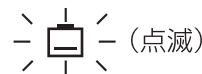

4 秒ごとに「ピピッ」と警告音が鳴る

すぐに充電が必要です。

(液晶ディスプレイは、説明のためすべて表示していますので、実際の表示とは異なります)

■ 液晶ディスプレイのバックライトについて

外からの電話の呼出中や、操作したときなどに点灯します。
(応答後や操作終了後、自動的に消灯します)

アンテナ部

- 話すとき、手で覆わない。

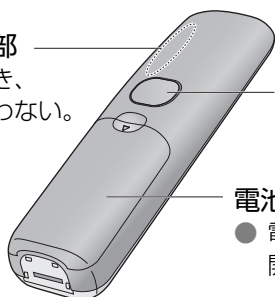

スピーカー

- スピーカーホン使用中の相手の声、呼出音などが聞こえます。

電池カバー

- 電池を入れたり、交換するときに開けます。(☞ 14・43 ページ)

充電台

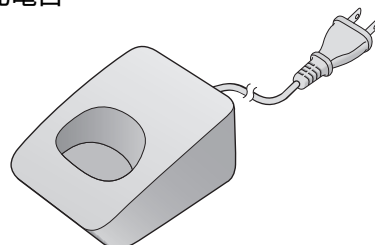

子機を親機に登録する

登録する(増設)

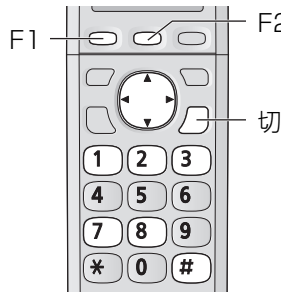
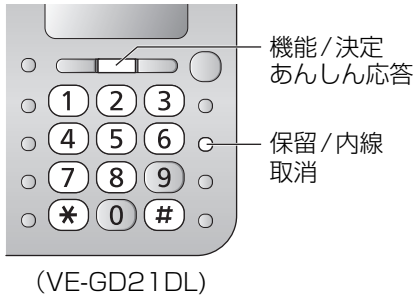

- 登録の前に子機(本機)を約15分間充電してください。
(☎14ページ)
- 複数の子機を登録するときは、1台ごとに親機と子機の登録操作を行ってください。

新しい子機を親機に登録する

- 親機・子機で登録操作中は、電話機コードを抜いてください。

■ VE-GD21DL / DWの場合

子機を
充電台から取る



親機の
保留/内線
5秒以上押す



子機を充電台に置く

- 登録が完了すると、下記が表示されます。

- 内線番号の小さい順に登録されます。

トウク シツパ

■ 子機の内線番号を選んで登録したいとき

VE-GD21DL / DWの場合

- 親機・子機で登録操作中は、電話機コードを抜いてください。

① 親機で操作する



② 増設する子機の番号を選ぶ

- 空いている番号のみ表示します。

③ 子機で操作する

- 親機の操作後、2分以内に子機を操作してください。

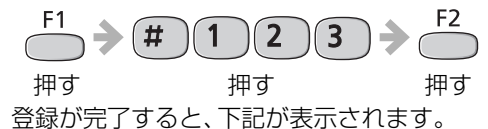

トウク シツパ

■ 親機のディスプレイに「テソウキ コドヲ セツク クシテカ サイ」が表示されているとき

- (ファクスは『ストップ』ボタン)を押して表示を消してください。

■ 子機のディスプレイに「トウク シツパ イ」が表示されたとき

最初からやり直してください。

■ 親機の操作を間違えたとき



切

- (ファクスは『ストップ』ボタン)を押して最初からやり直してください。

■ 子機の操作を間違えたとき

切

を押し、子機の操作の最初からやり直してください。

登録を確認する

■ VE-GD21DL / DWの場合

〈例: 内線番号3に子機を増設した場合〉

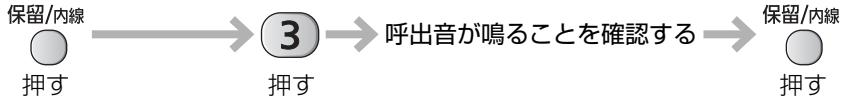

1. コキ
[セツク, ケツイ]

- 子機3が呼び出されます。

■ その他の親機の場合

親機の取扱説明書をお読みください。

親機で
子機を
呼び出す

子機を親機に登録する

お知らせ

- 子機を呼び出すことができなかったときや、子機の内線番号を変更したいとき
「登録を解除する(減設)」の操作を行ったあと、再度、電話機コードを抜き、「登録する(増設)」
(☞ 左ページ)の操作を行ってください。

登録を解除する(減設)

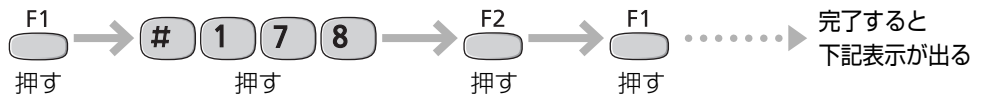

コキ ケンセツ
[F2]ヲ オチ
クダサイ

ケンセツリ シマシタ

子機で
登録を消す

- 使用をやめた子機は電池パックを外してください。(誤動作の原因になります)

■ 親機で登録を解除する場合

親機の取扱説明書をお読みください。

子機を準備する

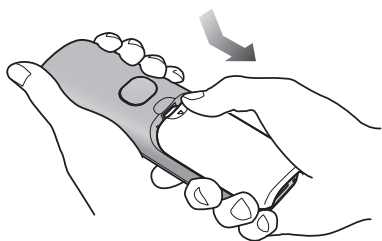

1 電池カバーを開ける

- 電池カバーを押しながら手前に引く。

2 電池パックを入れる

① 矢印の方向に電池パックを入れる。

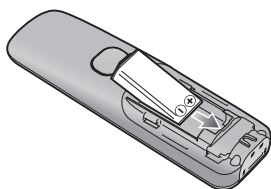

② 電池カバーを閉める。

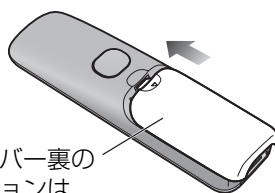

電池カバー裏のクッションは、外さない。

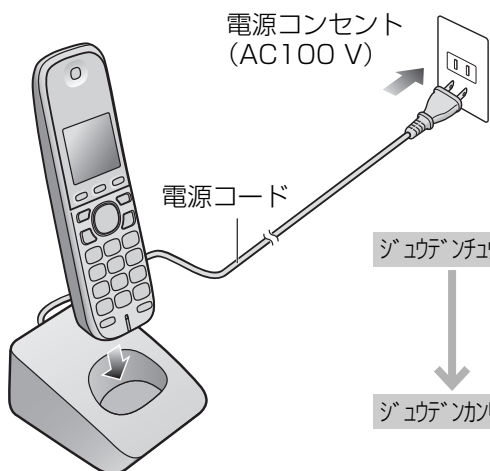

3 電源コードをつなぐ

4 子機を置き、約10時間充電する

- 子機を親機に登録(増設)していないときは、「ジューテ`ンチュウ」と表示されます。「ジューテ`ンチュウ」の表示が出ないときは、数分間充電台に置いたままにしてください。
- 以下の場合、充電時間が長くなります。(44ページ)
 - 使用環境温度が低いとき /
 - 電源電圧が低いとき /
 - 途中で子機を使用したとき / 「ケガイ」のとき
- 子機は充電台に置いたままでも、過充電しないようになっています。
- 子機や充電台が温かくなることがありますが、異常ではありません。

■ 壁(柱)に掛けるには (42ページ)

■ 「オヤクノナセテ5ビョウジヨウサジューテ`ンダイニオ行ク`サイ」が表示されたとき

親機に登録(増設)されていないため、そのままでは使用できません。

12・13ページを参照のうえ、登録と確認の操作を行ってください。

お願い

- 1週間以上、子機を充電台から外したり、電源コードをコンセントから抜くときは、電池パックを外してください。(電池パックの性能維持と電池消耗を防ぐため)

次に使うときは充電してください。

子機に名前をつける

お好みで登録しておくくと便利です。

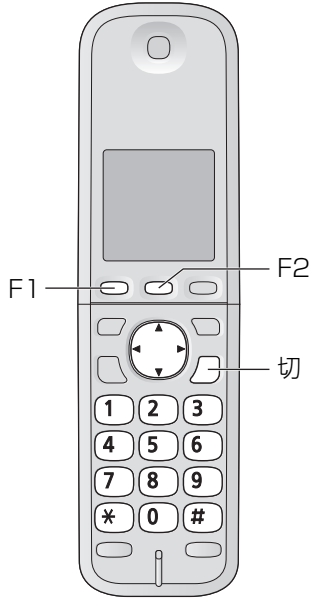

- 子機のディスプレイに名前を表示します。

ケイ

子機の名前を登録する

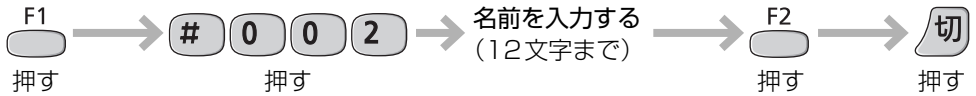

ナマI?
|

ナマI?
ケイ

- 文字入力のしかたは (☎ 28 ページ)

お知らせ

- 内線電話をかけると受ける側の親機や子機のディスプレイに名前を表示します。

電話をかける／受ける

電話をかける (いろいろなかけかたは 40 右ページ)

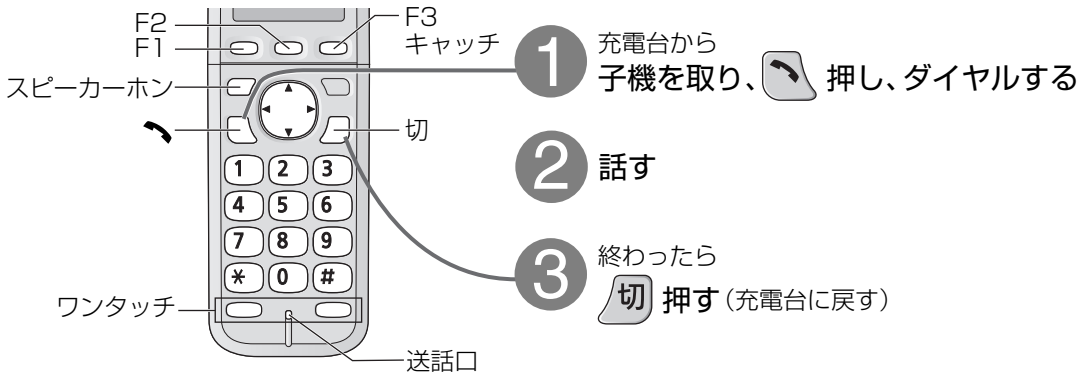

■「おかけ直し」が表示されたとき

親機または別の子機の使用中に、子機で使えない機能の操作を行ったときに表示されます。親機や別の子機の使用が終わってから、やり直してください。

■「おかけ直し」が表示されたとき

親機に近づけてください。

■「圏外」が表示されているとき

圏外で約3時間経過すると表示され、子機が使えなくなります。

子機を使えるようにするには、 を押してください。

お知らせ

- 「ツーン」音が聞こえてからダイヤルしてください。
- 電話番号に184や186を付けてかけるとき
 (または) → (ポーズ) → 電話番号 → 押す
- 構内交換機に接続しているとき
外線発信番号 → (ポーズ) → 電話番号 → 押す
- を押してダイヤル中にポーズを入れるとき
 押す
- ダイヤル回線でプッシュホンサービスを利用するとき
相手につながったあと (トーン) 押す
- 表示される通話時間はめやすです。通話料金は相手が電話に出たからかかります。
(例) シカシ 0:00:18

電話を受ける

1 呼出音が鳴ったら、充電台から取り、 押し、話す

2 終わったら 押す (充電台に戻す)

- 子機は (キャッチ) 以外のどのキーを押しても受けられます。
(40 ページ「エニーキーアンサー」)

16 ● または (キャッチ) を押すと、あんしん応答になります。(22 ページ)

■ いろいろなかけかた

同じ相手に
もう一度
かける
(再ダイヤル)
● 10件まで
記憶

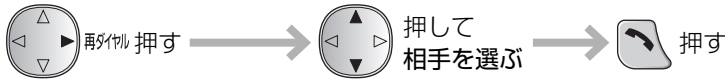

■ 再ダイヤルの履歴を消去するには

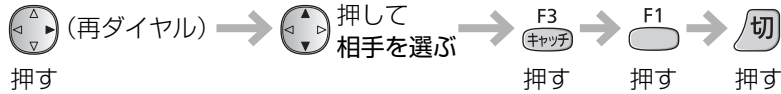

電話帳で
かける

■ すべてから探すとき



■ 名前で探すとき

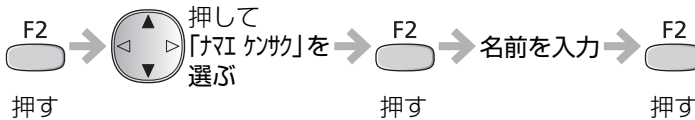

■ グループから探すとき

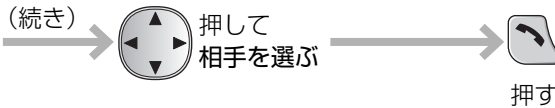
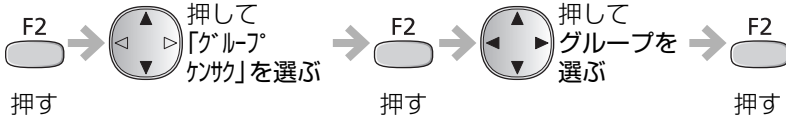

● 登録は
(☎26ページ)

● 電話帳の登録内容を確認するには

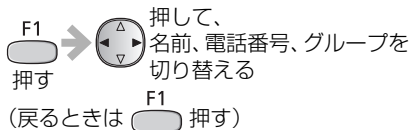

● 上下の方向キーを押すと、画面の一番上の項目を選択時に上下の方向キーを押したときや一番下の項目を選択時に上下の方向キーを押したときのように、前後のページの相手先を表示することができます。

ワンタッチ
ダイヤルで
かける

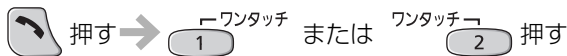

● 登録は
(☎32ページ)

● 先にワンタッチダイヤルを押してかけることもできます。

子機を
置いたまま
かける

スピーカーホン 押す → ダイヤルする → 送話口に向かって話す (50 cm以内)

- 子機を置いたまま通話中は、ディスプレイに「☎」と表示します。
- 天気予報など相手の声を聞くだけの場合に周囲の音により相手の声途切れるとき

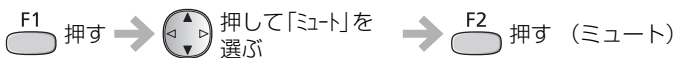

通話中の機能

通話中に受話音量を変える



● 詳しくは(☎38ページ)

相手の声の音質を変える (ボイスセレクト)

- スピーカーホンでの通話、内線電話、ドアホンでは使えません。
- 次に設定するまで、設定は変わりません。

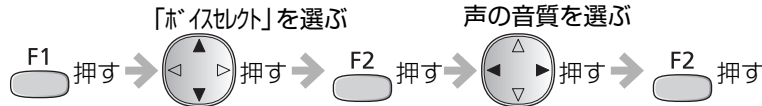

ツワキ キョク
ツワキ ロクオン
ボイスセレクト

ボイスセレクト
ヒクイ---■■---タカイ

- [方向キー] 押して高く、[方向キー] 押して低く

ヒクイ----■■■タカイ : 高音を強調

ヒクイ--■■---タカイ : 標準
(お買い上げ時)

ヒクイ■■■----タカイ : 低音を強調

自分の声を低く変える (ボイスチェンジ)

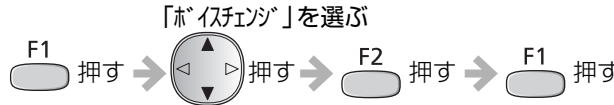

ボイスチェンジ
ミュート

- 通話が終わると、解除されます。

相手に待ってもらう (保留)

[保留] 押す (通話に戻るときは再度押す)

- 4秒ごとに「ピーッ」と鳴ります。
 - 鳴らさないようにするには(☎40ページ「保留通知音」)
- 保留中は相手に親機で設定した保留メロディが流れます。

キャッチホンを受ける (NTTとの契約が必要)

[キャッチ] 押す

■ 元の相手との通話に戻るとき

[キャッチ] 押す

■ キャッチホンでファクスが来たとき (ファクスに増設した場合)

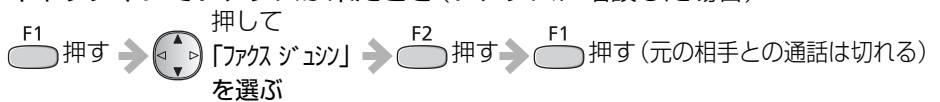

■ 通話中に、ボイスチェンジを解除するとき

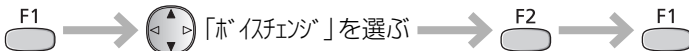

お知らせ

- 次の場合は、ボイスチェンジは使えません。
 - 電話をかけたとき。
 - 電話をかけて通話中に、キャッチホンでかかってきた相手との通話中。
 - 並列電話機で受けた電話に、あとで本機で出たとき。(☎親機の取扱説明書「並列接続」)
 - 内線電話中。
 - 3者通話中。
 - 録音中。

通話を録音する

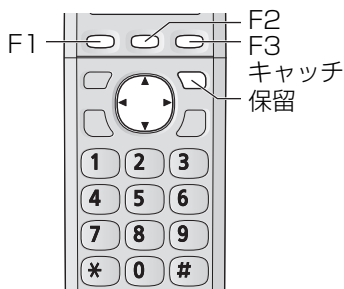

「前から録音」では、用件を聞き逃したときなどに約10分前からの通話（現在の通話のみ）を録音できます。

- 増設した親機によっては、約1分前からの通話を録音するように変更することができます。親機の取扱説明書をお読みください。
通話中に時間を変更することはできません。
- 相手が電話を切っても、本機で電話を切るまでは、「前から録音」できます。
- 増設した親機によっては、前から録音を利用できません。
(☎45ページ)

通話を録音する〈通話録音〉

通話を録音する

通話中に 「ツウ ロクオン」を選ぶ

F1 → [方向キー] → F2 → F2

押す 押す 押す 押す

ツウ キョヒ
ツウ ロクオン
マイカテ ロクオン

ロクオンマイ ケイコク?
スル
シナイ

- 相手にメッセージ「録音を
始めます」が流れたあと、
録音が始まります。
- [方向キー]を押して「シナイ」を
選んだあとに、F2を押すと、
メッセージが流れずに録音が
開始されます。

(録音をやめるときは F1 押す → [方向キー] 「ロクオン チュウ」を選ぶ → F2 押す)

通話中の機能／通話を録音する

約10分前からの通話を録音する〈前から録音〉

通話を前から録音する

通話中、または
電話を切る前に 「マイカテ ロクオン」を選ぶ

F1 → [方向キー] → F2 → F1

押す 押す 押す 押す

ツウ キョヒ
ツウ ロクオン
マイカテ ロクオン

マイカテ ロクオン
シマス?

- 約10分前からの通話が
録音されます。

(録音をやめるときは F1 押す → [方向キー] 「ロクオン チュウ」を選ぶ → F2 押す)

● [保留] を押して通話を保留すると、保留する前の通話を録音できなくなります。

■ 録音した通話を聞くととき

〈親機〉 親機の取扱説明書をお読みください。

〈子機〉 通話を終了したあとで F3 キヤッチ → F2 → F2

- 再生していない留守番電話の用件も同時に再生されます。
(再生中の操作は☎35ページ「■ 用件を再生中にできること」)

お知らせ

- 内線電話、3者通話、ドアホン通話の録音はできません。

迷惑な電話をお断りする

通話拒否

呼出音が鳴っているときや通話中に通話拒否の操作をすると、相手に通話を拒否するメッセージを流し、電話が切れます。通話中はチャイムを鳴らして、来客があったようにすることもできます。

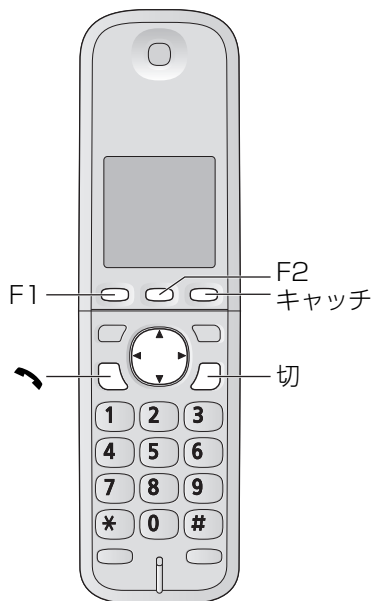

● 親機の取扱説明書と合わせてよくお読みください。

メッセージを流して通話を拒否する

■ 呼出音が鳴っているとき



■ 通話中

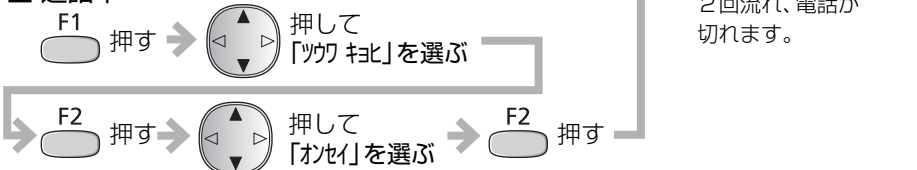

(続き)

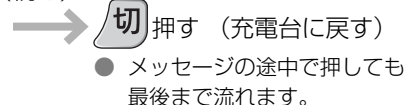

通話中、チャイムを鳴らして通話を拒否する

■ 通話中

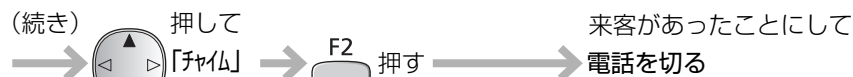
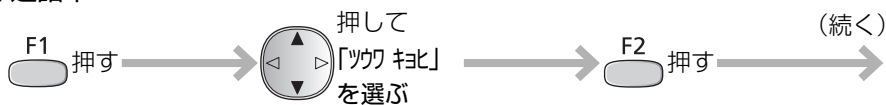

■ メッセージを中止し、電話に出るには

メッセージ中に 押す

- ナンバー・ディスプレイサービス(契約が必要)を利用しているときは、通話拒否したあと、今後、電話を受けないようにすることができます。

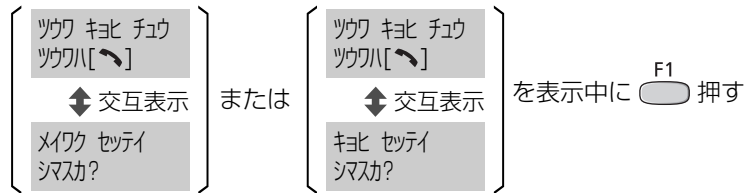

- 電話番号を通知してきた相手、非通知の相手、公衆電話の相手、表示圏外の相手によって、着信拒否が設定されます。詳しくは(☎ 親機の取扱説明書)

お知らせ

- メッセージ中は、スピーカーから通話拒否メッセージと相手の声を聞くことができます。
音量を変えるには(☎ 38ページ)
- 電話をかけたときは使えません。
- (📞) を押してキャッチホンを受けたときや、キャッチホン・ディスプレイをご利用時、通話中にキャッチホンが入ると、通話拒否機能は働きません。
- 内線電話中などは、通話拒否は使えません。

相手の声を確認して電話に出る

あんしん応答

呼出音が鳴っているときに、相手に名前を尋ねるメッセージを流して相手の声を確認したあと、電話に出たり、電話を切ったりすることができます。

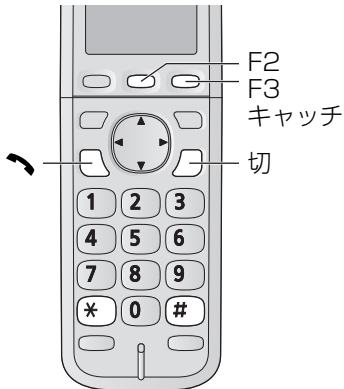

呼出音が鳴っているとき

F2 または F3 → スピーカーから
押す または キヤッチ 相手の声を聞く

あんしん 木の
ツツハ[]
↕ 交互表示

オトワリ=*
クワシ=#

- 相手に流れるメッセージは、親機の取扱説明書をお読みください。

■ 電話に出るとき

押す

■ お断りのメッセージを流して電話を切るとき

*
押す

あんしん 木の
オトワリ チュウ

- メッセージが相手に流れ、電話が切れます。
- 相手に流れるメッセージは、親機の取扱説明書をお読みください。

■ もう一度名前を尋ねるメッセージを流すとき

押す

あんしん
応答を使う

■ メッセージ中やスピーカーから相手の声を聞いているときに電話を切るには

切 押す (充電台に戻す)

お知らせ

- メッセージ中は、スピーカーからあんしん応答メッセージと相手の声を聞くことができます。
音量を変えるには (P.38ページ)
- F2 または F3 キヤッチ を押したあと、約40秒間操作をしないと、電話が切れます。
- 内線電話中などは、あんしん応答は使えません。

内線電話をかける／受ける

子機から親機にかける

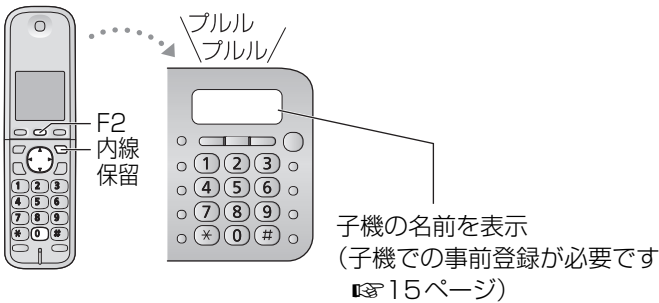

呼び出す側

- ① **内線保留** 押す
 - 子機が2台以上のとき
続けて 「0. 枠」 を選ぶ → **F2**
 - **0** を押して呼び出しもできます。
- ② 相手が出たら、話す

子機から別の子機にかける

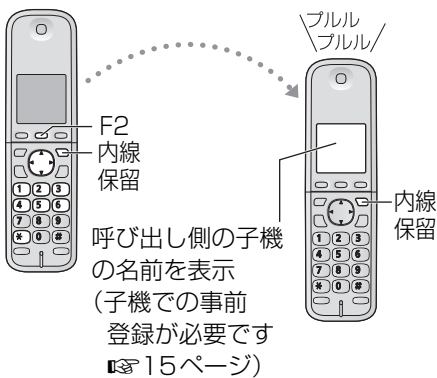

呼び出す側

- ① **内線保留** 押す
- ② 押して相手を選び、**F2** 押す
 - **1** ~ **6** (内線番号)、***** (一斉呼出) を押して呼び出しもできます。
 - 一斉呼出は、親機も呼び出します。
- ③ 相手が出たら、話す

内線電話を受ける

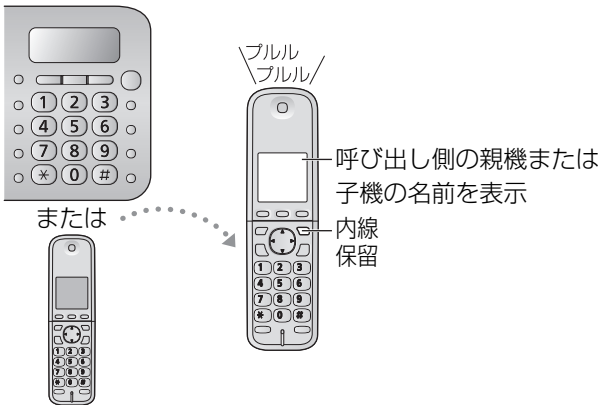

受ける側

- 呼出音が鳴ったら充電台から取り、**内線保留** 押し、話す

■ 内線電話を切るには

押し

■ 内線電話中に電話がかかってきたら

呼出音(ベル1 38 ページ)が聞こえます。

→ (外線につながります)

■ 内線電話の呼び出しが音声に設定されているときは

(増設した親機によっては、利用できません 45 ページ、設定は 親機の取扱説明書)

< 呼び出す側 > 内線電話をかけて呼出音が2回聞こえたあと、受話器(または子機)を使って相手に呼びかけてください。

< 受ける側 > 内線電話の呼出音が1回鳴ったあと、スピーカーから相手の声を聞くことができます。受話器を取って(子機は充電台から取り、**内線保留** 押し)話してください。

お知らせ

- 内線電話ではスピーカーホンは使えません。

電話をまわす / 3者通話にする

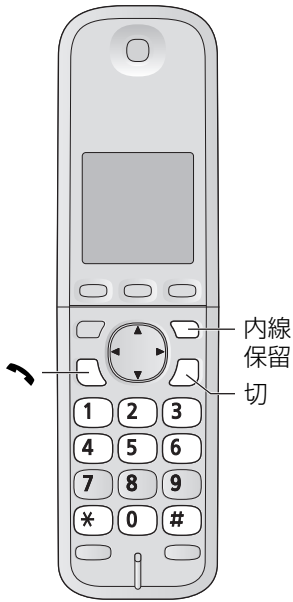

子機から
親機へまわす
(子機で
3者通話
にする)

子機側



通話中 親機を呼び出す

内線保留 押す → # 押す

● 相手に曲が流れます。

■ 子機が2台以上のとき
続けて「0.オキ」を選ぶ

→ F2

● 0 を押して
呼び出しもできます。

親機側



呼び出す側

通話中

内線保留 押す → # 押す

● 相手に曲が流れます。

受ける側

子機が2台以上のときに
子機から別の子機へ
まわす

お知らせ

- ボイスチェンジ、ミュートを使っているときは、電話をまわす操作をすると解除されます。
- 内線電話の呼び出しかたが音声に設定されているとき (☞ 23 ページ、設定は ☞ 親機の取扱説明書) (増設した親機によっては、利用できません。☞ 45 ページ)

■ まわす (または 3者通話の) 相手が出ないとき

押す (通話に戻ります)

■ まわす相手が近くにいるとき

〈子機〉 → まわしたい相手に声をかける

〈親機〉 取る または 〈まわす相手の子機〉 押す

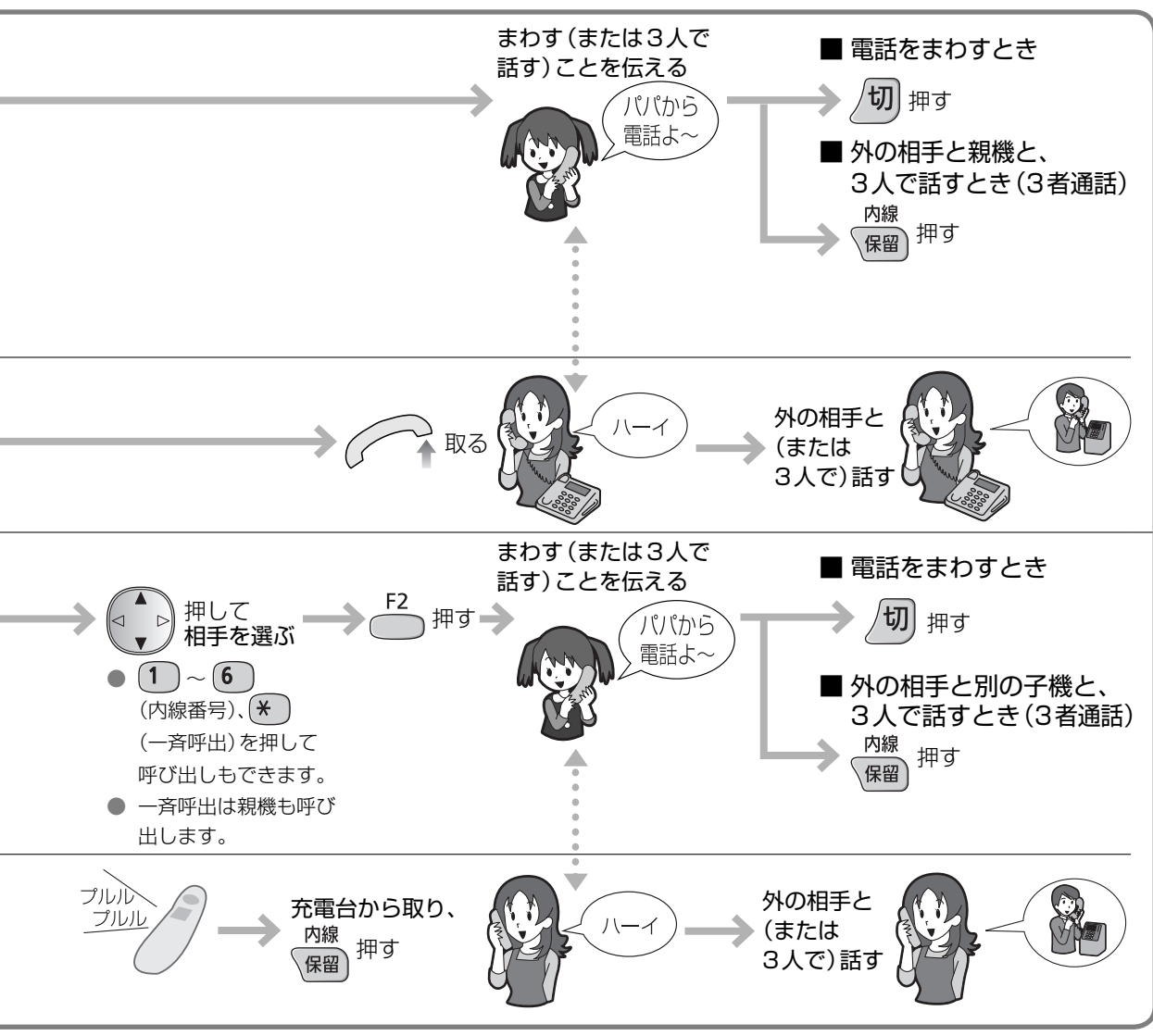

電話帳に登録する

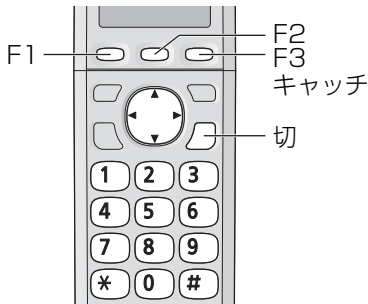

- 電話帳で電話をかけるには(☞17ページ)
- 子機が2台以上のときに、登録済みの相手先を別の子機へ転送するには(☞30ページ)

子機に登録する

- 150件まで

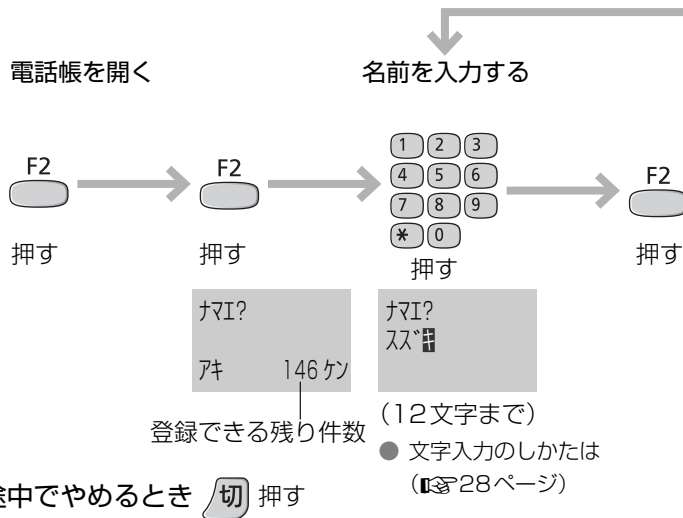

お知らせ

- 184や186を付けて電話番号を入力するとき
1 8 4 (または 1 8 6) のあとに
F1 (ポーズ) を入れる
(ポーズを入れないと誤発信することがあります)
- 時報(117)、天気予報(177)、電報(115)、
番号案内(104)がすでに登録されています。
(修正・消去できます)

登録を確認するには

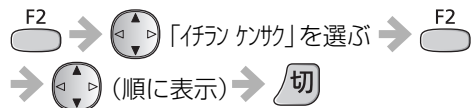

- (右) を押しと、次の名前順に表示されます。
数字(小さい順)→アルファベット(A～Z)→
カナ(ア～ン)→記号→電話番号(名前登録なし)
- (上) を押しと、画面の一番上の項目を選択時に
(下) を押ししたときや一番下の項目を選択時に
(左) を押ししたときのように、前後のページの
相手先を表示することができます。
- よくかける相手を先に表示させたいときは、
名前の前に数字を付けて登録すると
(例:「001カムラ」「002イヅカ」…)、数字の小さい
順に表示されます。

「デンジョウカ イリケンカ」が表示されたとき

電話帳に空きがありません。不要な相手先を消去してください。

1～9のグループ番号を付けて登録すると

グループ別に相手を探して電話をかけたり(☞17ページ)、ナンバー・ディスプレイサービスを利用すれば、グループごとに呼出音を変えることができます。(☞36ページ)

(続けて登録するとき)

電話番号を市外局番
から入力する



押す

ハンコウ?
0987654■

(24ケタまで)

- 間違えたときは

F3

キヤッチ 押す

グループを選ぶ



押す

グループ 1
グループ 2
グループ 3

F2

押す

F2

押す

切

押す

■ 再ダイヤルから登録するには

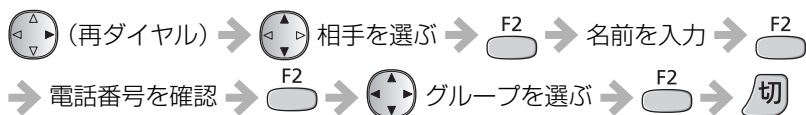

■ 登録済みの相手先を修正するには〔※修正のしかたは(☞29ページ)〕

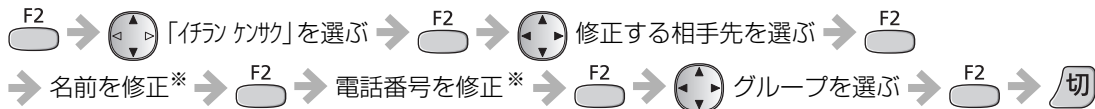

■ 消去するには



- すべてを消去するには(☞40ページ「電話帳全消去」)

文字入力のかた

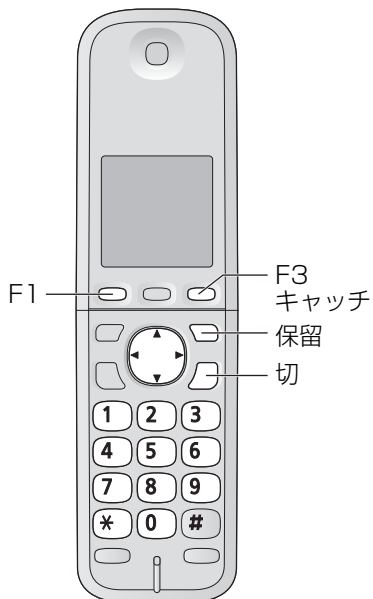

- 子機の名前 (☎ 15 ページ) や電話帳 (☎ 26 ページ) を登録するときなどに使います。

文字入力画面で 文字の種類を選ぶ・・・▶ 文字を入力する

入力する

F1
くり返し
押す

加 (半角カタカナ) ▶ 例： ス ズ キ
 (3回) (3回)(1回) (2回)

英 (英字・記号) ▶ 例： P A N A
 (1回) (1回) (2回) (1回)

数 (数字) ▶ 例： 1 2 3
 (1回) (1回) (1回)

カーソル (入力位置)

文字の種類

■ 間違えたときは F3 (キャッチ) 押す

文字列一覧表

ボタン	カナ	英	数
1 ^ア	アイウエオ アイウエオ	@ . _ -(ハイフン) & \$ ¥ % + = ~ ^	1
2 ^カ ABC	カキクケコ	A B C a b c	2
3 ^サ DEF	サシスセソ	D E F d e f	3
4 ^タ GHI	タチツテトッ	G H I g h i	4
5 ^ナ JKL	ナニヌネノ	J K L j k l	5
6 ^ハ MNO	ハヒフヘホ	M N O m n o	6
7 ^マ PQR	マミムメモ	P Q R S p q r s	7
8 ^ヤ TUV	ヤユヨ ヤユヨ	T U V t u v	8
9 ^ラ WXY	ラリルレロ	W X Y Z w x y z	9
0 ^ワ ZYZ	ワ ン ー (長音)	! ? / -(ハイフン) * # . : ; ' " () [] { } < > 「 」	0
* ^フ ZYZ	゛ (濁点) ゜ (半濁点) 、 。		/
保留	スペース (1文字分空ける)		

- 一覧表の文字とディスプレイの文字は形が異なることがあります。
- 文字数には、スペースも含まれます。

こんなときは

■ 同じボタンの文字を
続けて入力するには

例：アイ

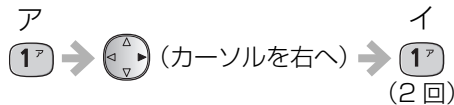

■ カーソルを移動するには



■ 途中で入力をやめるには



挿入・修正・消去するには

■ 挿入するには

挿入位置の次の文字にカーソルを移動し、文字を入力する。

■ 修正するには

修正する文字にカーソルを移動し、 押して消し、入力し直す。

■ 1文字消去するには

消去する文字にカーソルを移動し、 押す。

■ 入力文字をすべて消去
するには

文字の先頭にカーソルを移動し、 2秒以上押す。

■ カーソル位置以降の文字
をすべて消去する

消去する文字の先頭にカーソルを移動し、 2秒以上押す。

電話帳を転送する

- 増設した親機によっては、親機へ電話帳を転送できません。(P.45ページ)

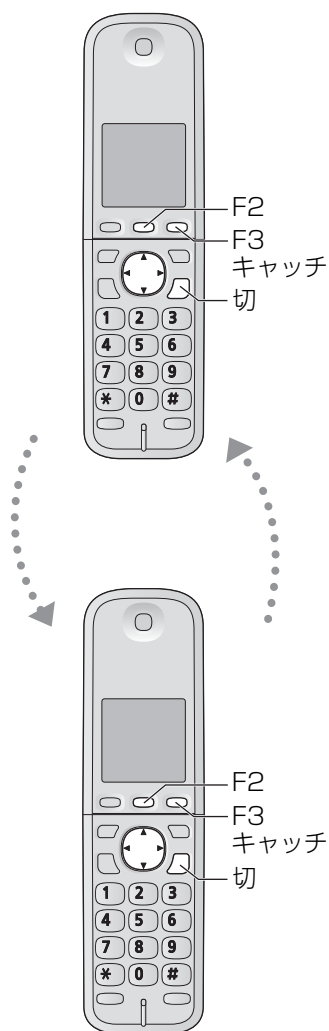

子機の
電話帳を
親機
または
別の
子機へ
(子機が
2台以上
のとき)
転送する

1
件
ず
つ

全
件
を
一
斉
に



■ 「テンク デ キセ」が表示されたとき

- ➔ 転送先の電話帳がいっぱいの際は、不要な相手先を消去してください。
- ➔ 子機を親機に近づけてください。

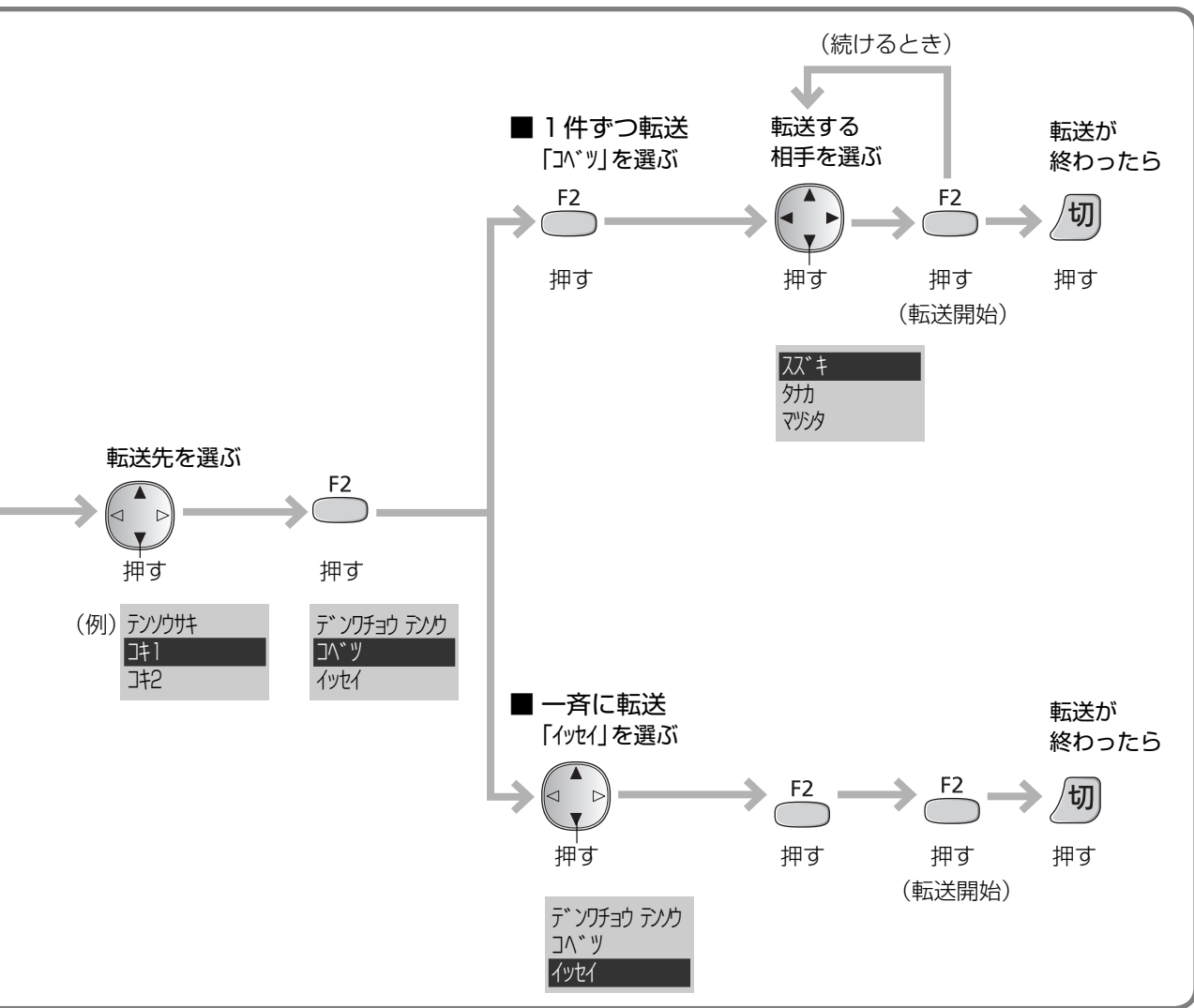

お知らせ

- 転送先に同じ内容があるときは、追加登録されません。(名前が同じでも電話番号やグループが違うときは登録されます)
- 全件を一斉に転送したとき
 - ➔ を押して表示される順に転送されます。(多いと時間がかかります)
 - ➔ 空き件数がなくなると終了します。
- 転送するときは、子機を親機の近くに持ってきてください。

ワンタッチダイヤルに登録する

子機の電話帳に登録している相手を、ワンタッチダイヤルに登録できます。

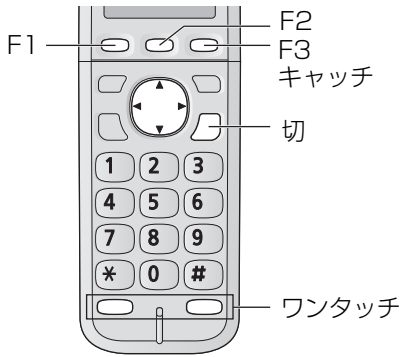

- ワンタッチダイヤルで電話をかけるには (☎ 17ページ)
- ワンタッチダイヤルを変更するときは、ワンタッチダイヤルを消去して、再度登録してください。

ワンタッチダイヤルに登録する

- 2件まで

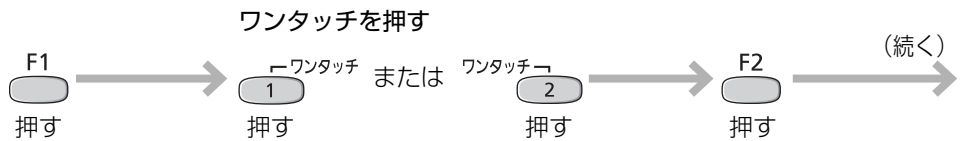

(例) 1 を押したとき

1. ミトウク
トウカ [F2] 外



- 電話帳の登録内容を確認するには

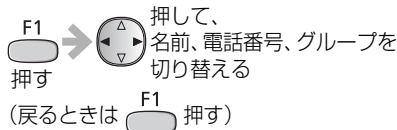

■ 途中でやめるとき 切 押す

登録を確認するには

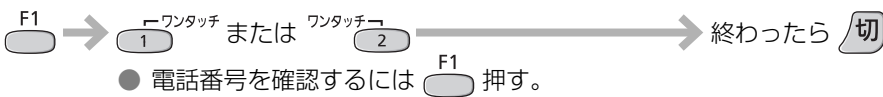

消去するには

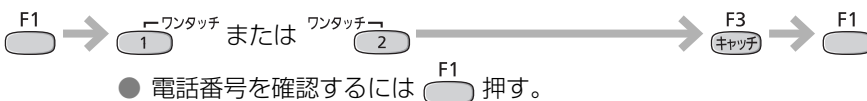

ファクスを受ける

ファクスに増設したときに、子機でファクス受信の操作をすることができます。



留守番電話を使う

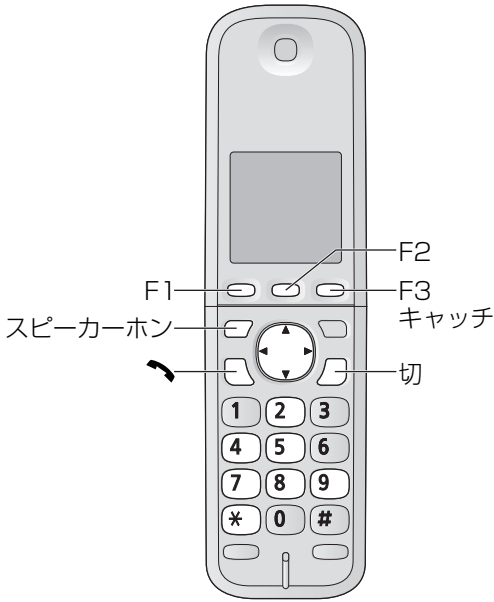

留守セットし、 用件を聞く

お出かけ前に
留守セットする

F3 (留守) → F3 (設定)
 (キャッチ) 押す (キャッチ) 押す

- 応答メッセージが流れます。

帰って来たら
用件を聞く

F3 (留守) → F3 (解除) →
 (キャッチ) 押す (キャッチ) 押す

シキ 3けん
 ゴウケイ 3けん
 ↓
 すべての用件の数

- 留守セット解除。
- 受話口から聞くときはスピーカーホン 押す

再生が終わり
下記が表示されたときは
用件を消す
F1 押す

サイイタ
ヨウケン
ショウキョ シマスカ?

- 再生した新しい用件のみ消える。残すには F3 (キャッチ) 押す

- 留守応答中にスピーカーから音声が聞こえます。聞こえないようにするには (P.40 ページ「留守音声モニター」)

留守番電話の応答中に電話に出るには

- 押す (録音は途中で止まり、1件分として残ります)

いろいろな用件再生／消去のしかた

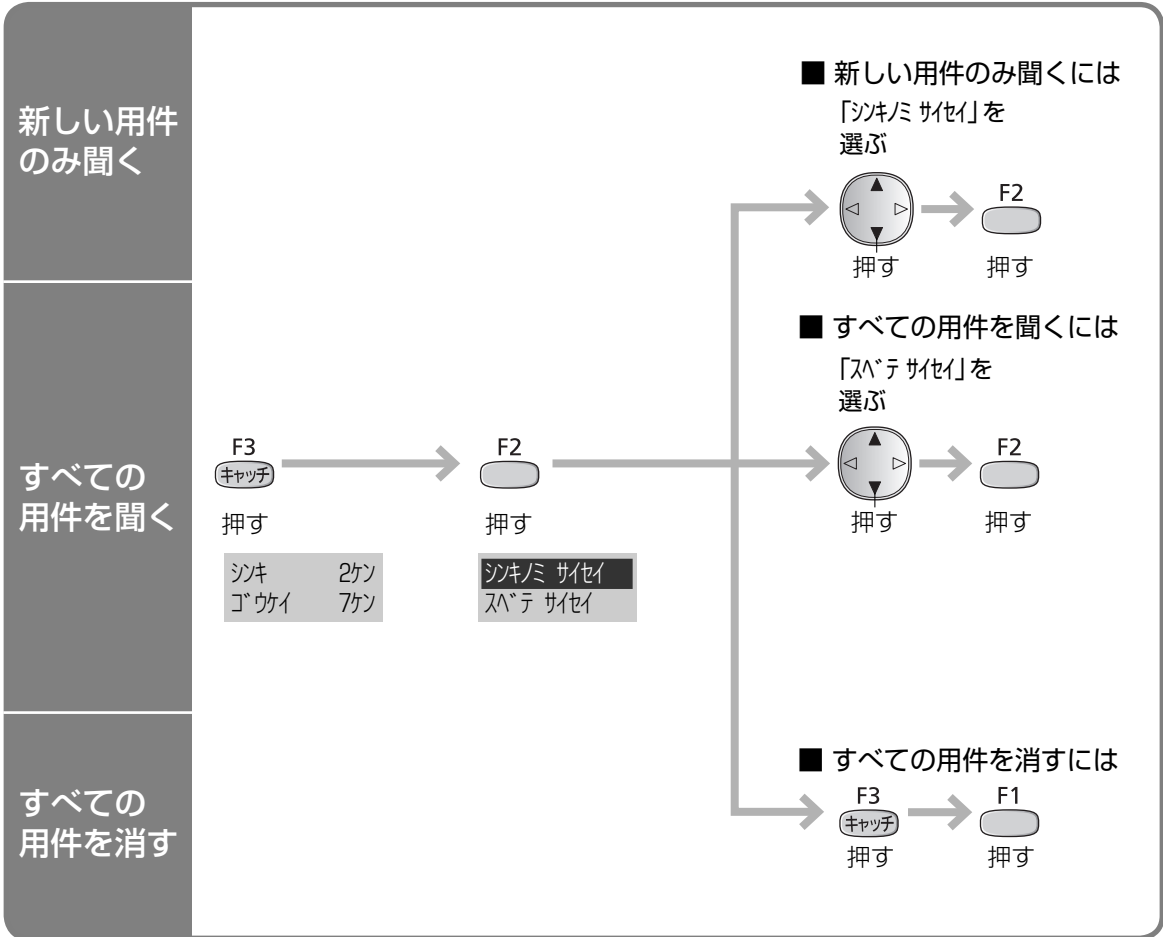

■ 用件を再生中にできること

- 音量を変える
- 次の(前の)用件を聞く / 再生中の用件を聞き直す
 - または **3** (次へ)
 - または **1** (前へ)

前の用件がない、または再生開始から約5秒後以降は、 または **1** で再生中の用件の頭に戻ります。
- 再生を止める または **9**
- 1件目の用件から聞き直す (1件目の用件の頭に戻ります)
- 一時停止する **2**
(再開するには再度 **2**)
- 新しい用件を聞き直す **4**
(新しい用件の1件目の頭に戻ります)
- すべての用件を聞き直す **5**
(すべての用件の1件目の頭に戻ります)
- 10秒戻る **7**
- 30秒進む **8**
- 再生中の用件を1件ずつ消す * **4** →
- すべての用件を消す * **5** →

ナンバー・ディスプレイサービス

契約や親機の設定などについては、親機の取扱説明書をお読みください。

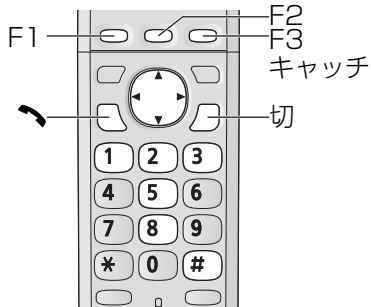

- 電話がかかってくると、相手の電話番号が表示されます。
(電話帳に登録した相手なら名前と電話番号が表示されます)
- 相手の電話番号を表示できない場合は、ディスプレイに下記が表示されます。
「ヒツヂ」…………… 電話番号を通知していないとき
「コウシユゲン」…………… 公衆電話のとき
「ヒョウゲンガイ」…………… 海外など電話番号を通知できない電話のとき
「カヘンチャクシヨウ」…………… 回線状況が悪いとき・電話番号の信号が送られてきていないとき

着信履歴を見る (ナンバー・ディスプレイご利用時)

着信履歴を見る

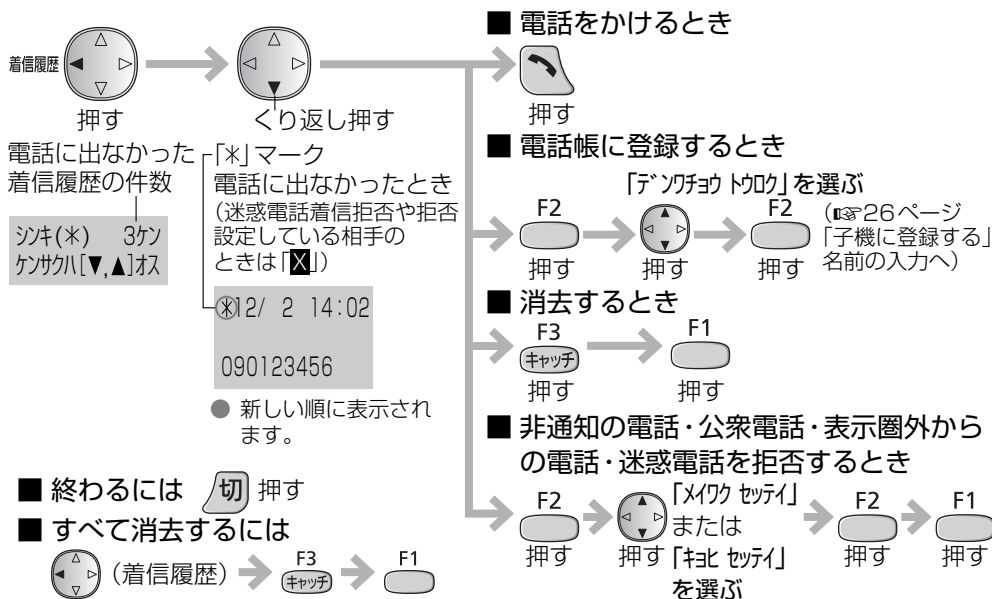

相手によって呼出音を変える〈着信鳴り分け〉(ナンバー・ディスプレイご利用時)

電話帳のグループ(事前に登録が必要 ☎27ページ)、非通知、公衆電話、表示圏外ごとに変えられます。

- 電話帳に登録していない電話番号からかかってくると、「呼出音を変える」(☎38ページ)で設定した呼出音が鳴ります。着信鳴り分けでは、「呼出音を変える」(☎38ページ)で設定した呼出音以外を選ぶことをおすすめします。(同じ呼出音にすると、区別がつかなくなります)

呼出音を変える

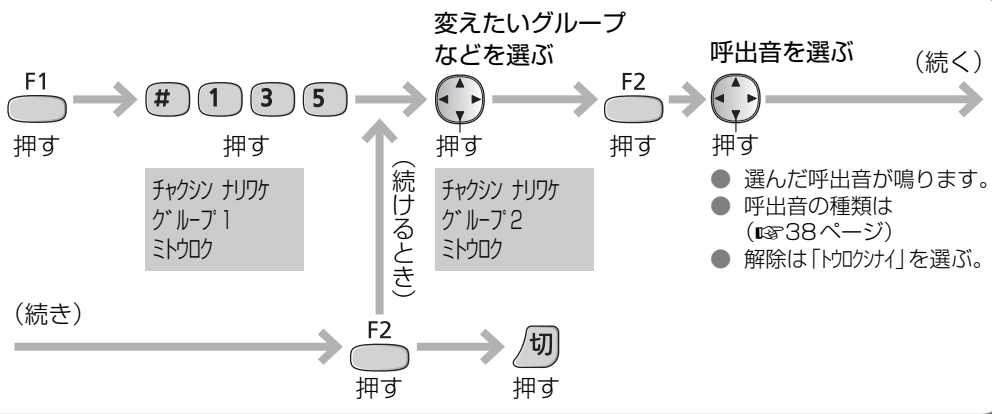

● キヤッチホン・ディスプレイをご利用時、通話中にキヤッチホンが入っても着信鳴り分けは動きません。

36 ● 内線電話中、ドアホン通話中は、着信鳴り分けは動きません。

着信読み上げについて(ナンバー・ディスプレイご利用時)

親機の電話帳に登録している相手から電話がかかってくると、該当する親機の電話帳のフリガナを読み上げます。詳しくは(☞ 親機の取扱説明書)

- 「設定中の呼出音」→「フリガナの読み上げ」(電話帳に名前が登録されていない相手の場合には「電話番号の読み上げ」)をくり返します。
例：呼出音が「ベル」、フリガナが「マツタ タウ」の場合
「ブルルルルルル」→「マツタ タロウさんです」→「ブルルルルルル」→「マツタ タロウさんです」…
- 非通知、公衆電話、表示圏外の相手から電話がかかってきたときは、「非通知です」、「公衆電話です」、「表示圏外です」と音声でお知らせします。
- 増設した親機によっては、着信読み上げを利用できません。(☞ 45 ページ)

■ 解除するとき



グループ読み上げについて(ナンバー・ディスプレイご利用時)

親機の電話帳に登録している相手から電話がかかってきたときに、該当する親機の電話帳のグループ名を読み上げるようにすることができます。親機で「グループ読み上げ」を「あり」に設定すると、子機でも親機の電話帳のグループの名前を読み上げます。詳しくは(☞ 親機の取扱説明書)

- 「設定中の呼出音」→「グループの名前読み上げ」→「フリガナの読み上げ」(電話帳に名前が登録されていない相手の場合には「電話番号の読み上げ」)をくり返します。
例：呼出音が「ベル」、グループの名前が「トモダチ」、フリガナが「マツタ タウ」の場合
「ブルルルルルル」→「トモダチ」→「マツタ タロウさんです」→「ブルルルルルル」→「トモダチ」→「マツタ タロウさんです」…
- 「着信読み上げ」を「あり」に設定しておいてください。「なし」に設定するとグループ読み上げは動きません。(☞ 上記)
- 増設した親機によっては、グループ読み上げを利用できません。(☞ 45 ページ)

お知らせ

- 着信読み上げの音量は
 - 呼出音量(☞ 38 ページ)の設定によって変わります。
 - 通常の呼出音に比べて、小さくなります。
- 子機の着信読み上げが「あり」になっているとき
 - 親機の着信読み上げが「なし」になっていると、子機の着信読み上げは動きません。
 - 親機の着信読み上げが「電話帳」になっていると、子機も親機の電話帳に登録されていない相手の電話番号は読み上げません。
- キャッチホン・ディスプレイをご利用時、通話中にキャッチホンが入っても上記機能は動きません。
- 内線電話中、ドアホン通話中は、上記機能は動きません。

呼出音を変える

電話がかかってきたときの呼出音を変える

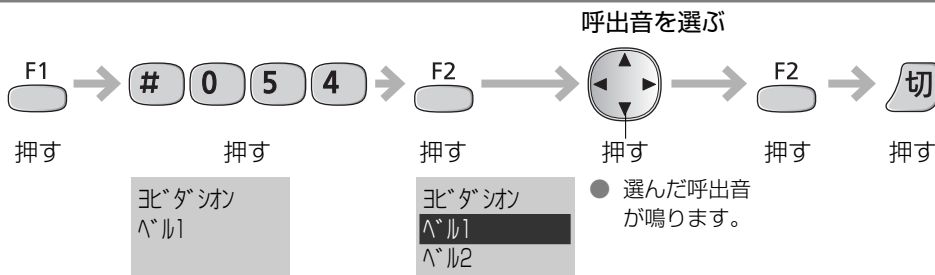

■ 呼出音の種類

	内容
ベル	8種類のベル
メロディ	JUPITER
	ヴァルキューレの騎行
	CANTATA (主よ、人の望みの喜びよ)
	くるみ割り人形

ベル6~8: © 2011 Akiyuki Ishida Creative Room.
Associate with Office Y.K All Rights Reserved.

メロディ: © 2006 Copyrights Vision Inc.

- 内線電話／ドアホンの呼出音は変更できません。

音の大きさを変える

音量の種類	変えられるとき	変えられる範囲
呼出音量 (外線／内線／ドアホン／窓センサー※)	呼出音が鳴っているとき／待機中	8段階+「切」
受話音量	通話中／待機中	6段階
スピーカー音量	スピーカー [スピーカー] を押したとき／留守電再生中／音声内線呼出中(受ける側)／待機中	6段階

※ 待機中のみ

音量を変える
(呼出音量／受話音量／スピーカー音量)

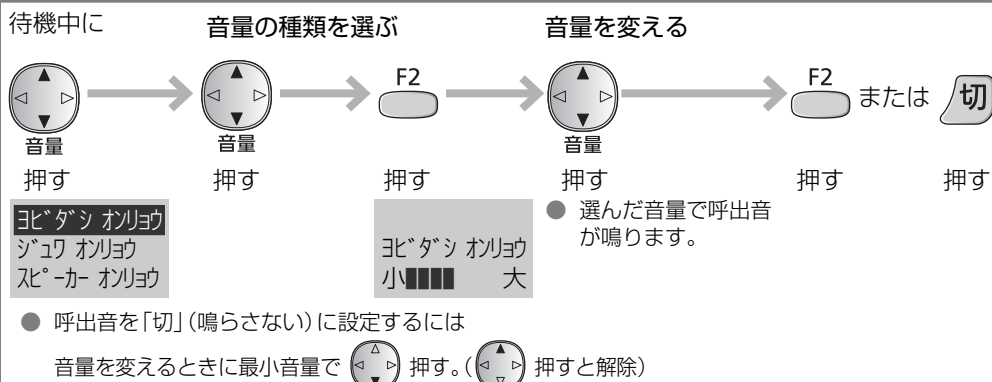

- 呼出音が鳴っているとき・通話中・留守電再生中など(待機中でないとき)に、音量を変えるには



- 内線電話／ドアホンの呼出音や、報知レベルを「低」に設定しているときの窓センサーの報知音は、「切」にしても最小で鳴ります。

報知レベルを「高」に設定しているときの窓センサーの報知音は、最大音量になります。

キーロックを使う

お掃除などのとき、誤操作を防ぐため子機の操作ボタンを受けつけないようにできます。



子機での
操作を
できない
ようにする

■ 設定するには

「ピッ」と鳴るまで

3秒以上押す

キーロック ヲ
セツテイ シマシタ

■ 解除するには

「ピッ」と鳴るまで

3秒以上押す

キーロック ヲ
カイジヨ シマシタ

お知らせ

- キーロックを設定すると、
 - 電話をかけることはできません。(「110」「119」などの緊急連絡先にもかけることはできません)
 - 呼出音が鳴っているときに、通話拒否 (P.20 ページ) やあんしん応答 (P.22 ページ) の操作をすることはできません。
 - かかってきた電話を受けたり、ドアホンに出ることはできます。
 - 通話中は一時的にキーロックが解除されます。通話を終了すると再度設定されます。
 - 子機のボタンを押すとディスプレイに次のように表示します。

キーロック カイジヨハ
[#]3ビョウ オ

機能一覧

- お買い上げ時は、枠の値に設定されています。
- 増設した親機によっては、「着信読み上げ」は表示されません。

■ 変更するときは

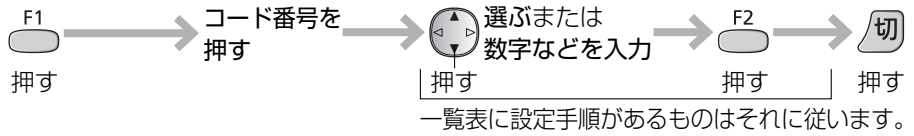

内容<機能名>	コード番号	設定値/設定手順	ページ
子機に名前を付ける (内線呼出時に相手側に表示) 〈子機の名前〉	# 0 0 2	名前を入力	15
子機の呼出音 〈呼出音〉	# 0 5 4	F2 押す ヘル1 ~ 8、JUPITER、ヴァルキューレ、CANTATA、カムフラニョウ	38
充電台から取るだけで電話を受ける 〈オフフック応答〉	# 0 0 9	リ、 <input type="text"/> ナジ ● ナジ: 、 内線保留、 スピーカホンで受ける。	-
どのキーを押しても電話を受ける (F1 F2 F3 キヤッチ 以外) 〈エニーキーアンサー〉	# 0 6 4	<input type="text"/> リ、ナジ ● ナジ: 、 内線保留、 スピーカホンで受ける。	16
ボタンを押すたびに「ピッ」と鳴らす 〈キー確認音〉	# 0 5 8	<input type="text"/> リ (鳴らす)、ナジ (鳴らさない)	-
保留中、4秒ごとに「ピーッ」と鳴らす 〈保留通知音〉	# 0 6 9	<input type="text"/> リ (鳴らす)、ナジ (鳴らさない)	18
充電台から取るだけで電話をかける 〈クイック通話〉	# 0 0 8	リ、 <input type="text"/> ナジ	-
ナンバー・ディスプレイサービスで相手によって呼出音を変える 〈着信鳴り分け〉	# 1 3 5	電話帳のグループ (1 ~ 9)・非通知・公衆電話・表示圏外ごとに設定。	36
誰からかかってきたかを音声でお知らせ 〈着信読み上げ〉	# 1 8 2	<input type="text"/> リ、ナジ ● リ: 親機の「着信読み上げ」の設定に従います。	37
留守応答中に、応答メッセージや相手の声をスピーカーで聞く 〈留守音声モニター〉	# 0 7 4	<input type="text"/> リ、ナジ	34
電話帳に登録する 〈電話帳登録〉	# 2 0 0	26 ページの「名前を入力する」からの操作を行う	26
子機の電話帳の内容を親機または別の子機に転送 〈電話帳転送〉	# 1 4 3	31 ページの「転送先を選ぶ」からの操作を行う ● 増設した親機によっては、転送先は選べません。	30
子機の電話帳の内容をすべて消去 〈電話帳全消去〉	# 1 4 4	F2 → F1	-
子機を増やす (先に親機の設定が必要) 〈子機増設〉	# 1 2 3	F2	12
子機を減らす 〈子機減設〉	# 1 7 8	F2 → F1	13
すべてお買い上げ時の設定に戻す 〈出荷時へ戻す〉	# 1 1 1	F2 → F1 F2	9

ディスプレイを見ながら機能を選ぶ

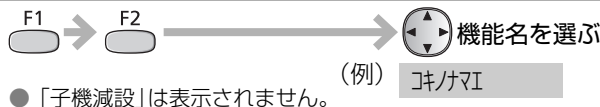

窓センサーを使う

親機に別売品の窓センサーを接続すると、子機で窓の開閉状態を確認できます。また、窓が開いたときに子機が音と表示でお知らせします。詳しくは(☞)親機の取扱説明書)

窓の開閉状態を見る

**窓の開閉状態を見る
(センサー情報)**

● 選択したエリアの状態が表示されます。
● 登録されているエリアのみ選択できます。

● 選択した窓の状態が表示されます。

● 窓の状態表示について

「スペースタイマ」: エリア内の窓がすべて閉まっています。

「アイテムアラ」: エリア内に開いている窓があります。

ただし、圏外(電波が届いていない)や、電池交換が必要な窓センサーもある場合は、「カクシクガサ」が表示されます。

「カクシクガサ」: エリア内に圏外(電波が届いていない)や、電池交換が必要な窓センサーがあります。

「ドジタイマ」: 窓が閉じています。

「アイテム」: 窓が開いています。

「ケガ」: 通信できない窓センサーがあります。窓センサーの接続を確認してください。

「デンギレ」: 電池交換が必要な窓センサーがあります。

窓が開いたとき(報知レベルと動作について)

窓が開いたとき(窓センサー反応時)の動作は、親機での報知レベルの設定によって変わります。

報知レベル	本機の動作
オン(高い)	開いた窓のエリア名と窓の番号が表示される 「プルルルプルルル」と約3分間鳴る ● 音量は、呼出音量の設定にかかわらず、最大音量で鳴ります。 ■ 報知音を止めるには F1 または 切 押す
オン(低い)	開いた窓のエリア名と窓の番号が約10秒間表示される 「ポンポン ポンポン」と鳴る ● 音量は、設定した呼出音量で鳴ります。(「初」のときはレベル「1」で鳴ります)
オフ	報知音は鳴りません

■ 報知レベルを設定するとき

報知レベルは、「カ(ケイ)」、「カ(ケイ)」、「カ」から選択できます。

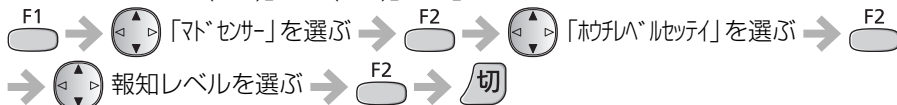

お知らせ

- 報知音が鳴っているときは、外線・ドアホンからの呼び出しがあっても呼出音は鳴りません。

壁(柱)に掛ける

別売品の「壁掛け用木ねじ・ワッシャー」(P.45ページ)で充電台を壁掛けできます。

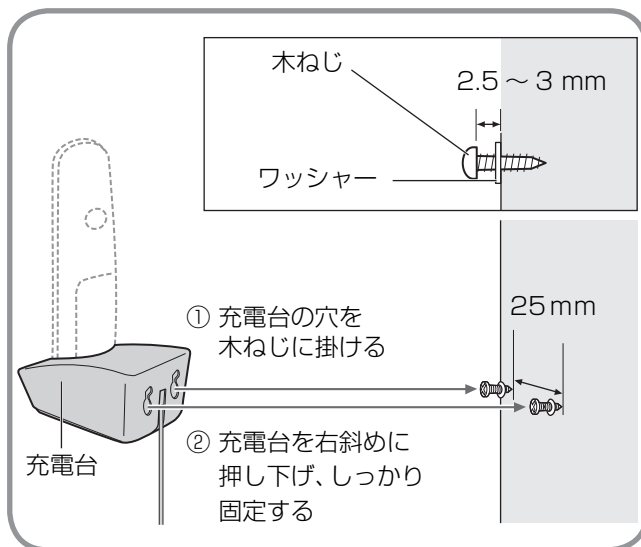

⚠ 注意

壁掛けにするときは、落下しないようにしっかりと取り付ける



落下により、破損やけがの原因になることがあります。

- 石こうボード、ALC(軽量気泡コンクリート)、コンクリートブロック、厚さ18 mm以下のベニヤ板など、強度の弱い壁は避け、指定の方法で取り付ける。

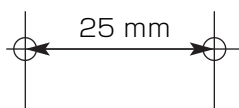

電池パックを交換する

電池パックは消耗品です。充電完了まで充電しても通話数分後に電池残量表示が点滅したら、新しいものと交換してください。

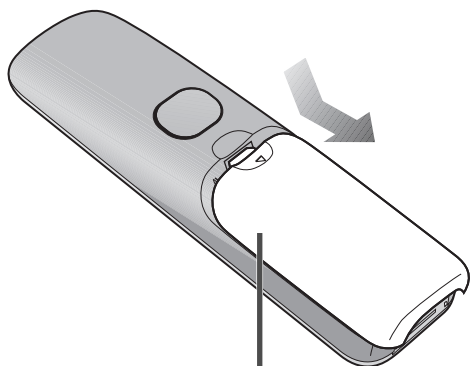

1 電池カバーを開ける

-  を押し下げながら手前に引く。

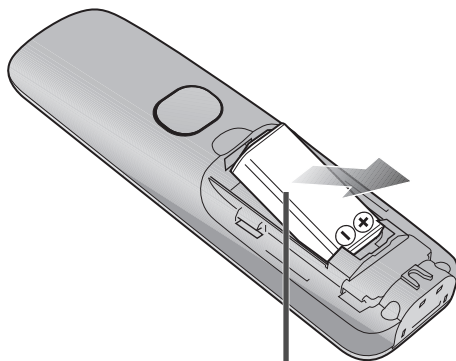

2 古い電池パックを外す

3 新しい電池パックを入れて、充電する (☎ 14 ページ)

■ 別売品 (KX-FAN55) を使う (☎ 45 ページ)

- 仕様: ニッケル水素電池・DC 2.4 V 650 mAh

古い電池パックはリサイクルに…



- この製品には、ニッケル水素電池を使用しています。
- ニッケル水素電池はリサイクル可能な貴重な資源です。
- 交換後不要になった電池パック、および使用済み製品から取り外した電池パックのリサイクルに際しては、ショートによる発煙・発火のおそれがありますので、端子を絶縁するためにテープを貼るかポリ袋に入れてリサイクル協力店にある充電式電池回収BOXに入れてください。

- リサイクル協力店のお問い合わせは、下記へお願いします。
- 製品、ニッケル水素電池パックをご購入いただいた販売店
- 一般社団法人JBRC
および充電式電池リサイクル協力店
くらぶ事務局

一般社団法人JBRCのホームページ
<http://www.jbrc.net/hp/>

- リサイクル時のお願い
 - 電池パックはショートしないようにしてください。火災・感電の原因になります。
 - ビニールカバー(被覆・チューブなど)をはがさないでください。
 - 電池パックを分解しないでください。

お手入れ

お手入れするときは、電源コードをコンセントから抜いてください。



- お手入れに、アルコール類・みがき粉・粉せっけん・ベンジン・シンナー・ワックス・石油・熱湯などは使用しないでください。また、殺虫剤・ガラスクリーナー・ヘアスプレーなどをかけないでください。(変色、変質の原因になります)

仕様

子機

電源	専用ニッケル水素電池 (品番: KX-FAN55) (DC 2.4 V) (650 mAh)
外形寸法 (高さ×幅×奥行)	約 175 × 48 × 30 mm
質量	約 150 g (電池パック含む)
使用環境	温度 5 °C ~ 35 °C 湿度 45 % ~ 85 %
無線通信方式	1.9 GHz TDMA-WB
使用時間	連続通話時間 : 約 5 時間 *1 待受時間 : 約 150 時間 *1
充電時間	約 10 時間 *2
使用可能距離	約 100 m / 見通し距離

*1 充電完了した状態で、使用環境温度が 20 °C のとき。

*2 使用環境温度が 20 °C、電源電圧が AC100 V のときの時間です。使用環境温度が低いときや、電源電圧が低いときは、充電時間が長くなります。

子機用充電台

電源	AC100 V (50 Hz/60 Hz)
消費電力	待機時: 約 0.3 W (子機を充電台から外しているとき) 充電時: 約 0.8 W
外形寸法 (高さ×幅×奥行)	約 47 × 73 × 90 mm
質量	約 155 g
使用環境	温度 5 °C ~ 35 °C 湿度 45 % ~ 85 %

増設可能な親機と利用できない機能

増設できる親機は追加になることがあります。
増設した親機によって、利用できない機能があります。

機能 増設可能な親機の品番 (シリーズ)	パーソナルファクス		コードレス電話機	
	KX-		VE-	
	PD301	PD701	GD21	GD51
前から録音 (☎19ページ)	○	○	×	○
親機への電話帳転送 (☎30ページ)	○	○	×	○
内線電話の音声呼出 (☎23ページ)	○	○	×	○
ファクス受信 (☎33ページ)	○	○	×	×
着信読み上げ／グループ読み上げ (☎37ページ)	×	○	×	○

お知らせ

- 本機は無線通信に1.9 GHz帯を使用しています。
2.4 GHz帯を使用している親機には増設できません。

別売品 (価格、ご注文については、お買い上げの販売店にお問い合わせください)

2011年10月現在のものです。

品名	品番
コードレス子機用電池パック お買い上げの販売店にてお取り寄せとなります。	KX-FAN55
壁掛け用木ねじ・ワッシャー お買い上げの販売店にてお取り寄せとなります。	KX-AN162

別売品は販売店でお買い求めいただけます。
パナソニックの家電製品直販サイト「パナソニック ストア」でお買い求めいただけるものも
あります。詳しくは「パナソニック ストア」のサイトをご覧ください。

<http://jp.store.panasonic.com/>

パナソニックグループのショッピングサイト

 Panasonic Store

ご相談の前に

- ① 親機の「困ったとき」をご確認ください。
- ② パナソニック 総合お客様サポートサイトの「よくあるご質問」「メールでのお問い合わせ」などもご活用ください。

<http://www.panasonic.com/jp/support/>

使いかた・お手入れ・修理などは…

■まず、お買い求め先へご相談ください。

▼お買い上げの際に記入されると便利です

販売店名

電話 () -

お買い上げ日 年 月 日

修理を依頼されるときは…

上記①でご確認のあと、直らないときは、まず電源プラグを抜いて、お買い上げ日と下記の内容をご連絡ください。

製品名	増設子機
品番	KX-FKD401
故障の状況	できるだけ具体的に

- 保証期間中は、保証書の規定に従ってお買い上げの販売店が修理をさせていただきますので、おそれ入りますが、製品に保証書を添えてご持参ください。

保証期間：お買い上げ日から本体1年間

【持込修理対象商品】

ただし電池パックは、消耗品ですので保証期間内でも「有料」とさせていただきます。

- 保証期間終了後は、診断をして修理できる場合は、ご要望により修理させていただきます。

※修理料金は、次の内容で構成されています。

技術料 診断・修理・調整・点検などの費用

部品代 部品および補助材料代

出張料 技術者を派遣する費用

※ **補修用性能部品の保有期間** **5年**

当社は、この増設子機の補修用性能部品（製品の機能を維持するための部品）を、製造打ち切り後5年保有しています。

■転居や贈答品などでお困りの場合は、次の窓口にご相談ください。

ご使用の回線（IP電話やひかり電話など）によっては、回線の混雑時に数分で切れる場合があります。

- 使いかた・お手入れなどの

ご相談は………

- 修理に関するご相談は………

パナソニック ファクス・電話機ご相談窓口 365日 受付9時～20時

電話 フリーダイヤル **0120-878-983** パナは キュウハチサン

※携帯電話・PHSからもご利用になれます。

パナソニック 修理ご相談窓口

電話 フリーダイヤル **0120-878-554** パナは イイヨ

※携帯電話・PHSからもご利用になれます。

・上記電話番号がご利用いただけない場合は、各地域の「修理ご相談窓口」におかけください。

【ご相談窓口におけるお客様の個人情報のお取り扱いについて】

パナソニック株式会社およびグループ関係会社は、お客様の個人情報をご相談対応や修理対応などに利用させていただき、ご相談内容は録音させていただきます。また、折り返し電話をさせていただくための発信番号を通知いたしております。なお、個人情報を適切に管理し、修理業務等を委託する場合や正当な理由がある場合を除き、第三者に開示・提供いたしません。個人情報に関するお問い合わせは、ご相談いただきました窓口にご連絡ください。

お願い

- 停電などの外部要因により、録音、通話および料金管理などにおいて発生した損害の補償については、当社はその責任を負えない場合もございますので、あらかじめご了承ください。
- 修理を依頼する前に、9ページの「個人情報について」を必ずお読みください。

■各地域の修理ご相談窓口 ※電話番号をよくお確かめの上、おかけください。

• 地区・時間帯によって、集中修理ご相談窓口へ転送させていただく場合がございます。

北海道地区	札幌	☎ (011)894-1255	札幌市厚別区厚別南2丁目17-7
	旭川	☎ (0166)22-3015	旭川市2条通16丁目1166
	帯広	☎ (0155)33-8478	帯広市西20条北2丁目23-3
東北地区	函館	☎ (0138)48-6630	函館市西桔梗町589-241
	青森	☎ (0172)62-0880	青森市浪岡大字浪岡字稲村262-1
	秋田	☎ (018)868-7008	秋田市外旭川字小谷地3-1
	岩手	☎ (019)645-6130	盛岡市厨川5丁目1-43
	宮城	☎ (022)387-1117	仙台市宮城野区扇町7-4-18
	山形	☎ (023)641-8100	山形市平清水1丁目1-75
首都圏地区	福島	☎ (024)991-9308	郡山市備前館2丁目5
	栃木	☎ (028)689-2555	宇都宮市上戸祭3丁目3-19
	群馬	☎ (027)254-2075	前橋市箱田町325-1
	茨城	☎ (029)864-8756	つくば市筑穂3丁目15-3
	埼玉	☎ (048)728-8960	熊谷市宮町1丁目29番
	千葉	☎ (043)208-6034	千葉市中央区末広5丁目9-5
	東京	☎ (03)5477-9700	東京都杉並区本天沼3丁目43-16
	山梨	☎ (055)222-5822	中央市山之神流通団地1-5-1
	神奈川	☎ (045)847-9720	横浜市戸塚区品濃町561-4
	新潟	☎ (025)286-0180	新潟市東区東明1丁目8-14
中部地区	石川	☎ (076)280-6608	金沢市玉鉾2丁目266番地
	富山	☎ (076)424-2549	富山市根塚町1丁目1-4
	福井	☎ (0776)21-0622	福井市問屋町2丁目14
	長野	☎ (0263)86-9209	松本市寿北7丁目3-11
	静岡	☎ (054)287-9000	静岡市駿河区高松2丁目24-24
	愛知	☎ (052)819-0225	名古屋市瑞穂区塩入町8-10
	岐阜	☎ (058)278-6720	岐阜市中鷲4丁目42
	三重	☎ (059)254-5520	津市久居野村町字山神421
近畿地区	滋賀	☎ (077)582-5021	栗東市小柿9丁目4-10
	京都	☎ (075)646-2123	京都市南区上鳥羽中河原3番地
	大阪	☎ (06)7730-8888	門真市松生町1-15
	奈良	☎ (0743)59-2770	大和郡山市筒井町800番地
	和歌山	☎ (073)475-2984	和歌山市栗栖373-4
中国地区	兵庫	☎ (078)796-3140	神戸市須磨区弥栄台3丁目13-4
	鳥取	☎ (0857)26-9695	鳥取市安長295-1
	米子	☎ (0859)34-2129	米子市米原4丁目2-33
	松江	☎ (0852)23-1128	松江市平成町182番地14
	出雲	☎ (0853)21-3133	出雲市渡橋町416
	浜田	☎ (0855)22-6629	浜田市下府町327-93
	岡山	☎ (086)242-6236	岡山市北区野田3丁目20-14
四国地区	広島	☎ (082)295-5011	広島市西区南観音1丁目13-5
	山口	☎ (083)973-2720	山口市小郡下郷220-1
	香川	☎ (087)874-3110	高松市国分寺町国分359番地3
	徳島	☎ (088)624-0253	徳島市沖浜2丁目36
九州地区	高知	☎ (088)834-3142	高知市仲田町2-16
	愛媛	☎ (089)905-7544	愛媛県伊予郡砥部町八倉75-1
	福岡	☎ (092)593-8002	春日市春日公園3丁目48
	佐賀	☎ (0952)26-9151	佐賀市鍋島町大字八戸字上深町3044
	長崎	☎ (095)830-1658	長崎市東町1919-1
	大分	☎ (097)556-3815	大分市萩原4丁目8-35
沖縄地区	宮崎	☎ (0985)63-1213	宮崎市本郷北方字草葉2099-2
	熊本	☎ (096)367-6067	熊本市東区健軍本町12-3
	鹿児島	☎ (099)246-7050	鹿児島市上谷口町3128-3
	沖縄	☎ (098)877-1207	浦添市城間4丁目23-11

所在地、電話番号は変更になることがありますので、あらかじめご了承ください。

最新の「各地域の修理ご相談窓口」はホームページをご活用ください。 <http://panasonic.co.jp/cs/service/area.html>

0513

- 本機は日本国内用に設計されています。国外での使用に対するサービスはいたしかねます。
- This product is designed for use in Japan.
Panasonic cannot provide service for this product if used outside Japan.

別売品は… (45ページをご覧ください)

- 使いかた・お手入れなどの
ご相談は………

ご相談の前に

- ・親機の「困ったとき」をご確認ください。
- ・右記のサポートサイトの「よくあるご質問」「メールでのお問い合わせ」などもご活用ください。

- 修理に関するご相談は………

パナソニック 総合お客様サポートサイト

<http://www.panasonic.com/jp/support/>

パナソニック ファクス・電話機ご相談窓口 ^{365日} 受付9時～20時

電話 フリーダイヤル  **0120-878-983** パナは キュウハチサン

※携帯電話・PHSからもご利用になれます。

■上記番号がご利用
いただけない場合 **06-6907-1187** ■FAX  **0120-878-236**

Help desk for foreign residents in Japan

Tokyo (03) 3256-5444 Osaka (06) 6645-8787

Open: 9:00 - 17:30 (closed on Saturdays/Sundays/national holidays)

※上記の内容は、予告なく変更する場合があります。ご了承ください。

パナソニック 修理サービスサイト

<http://club.panasonic.jp/repair/>

インターネットでのご依頼も可能です。

パナソニック 修理ご相談窓口

電話 フリーダイヤル  **0120-878-554** パナは イイヨ

※携帯電話・PHSからもご利用になれます。

- ・上記電話番号がご利用いただけない場合は、各地域の「修理ご相談窓口」におかけください。

・有料で宅配便による引取・配送サービスも承っております。

ご使用の回線 (IP 電話やひかり電話など) によっては、回線の混雑時に数分で切れる場合があります。本書の「保証とアフターサービス」もご覧ください。

愛情点検	長年ご使用の増設子機の点検を！	
 <p>こんな症状はありますか</p>	<ul style="list-style-type: none"> ● 電源を入れても動かないことがある。 ● こげくさい臭いや異常な音、振動がする。 ● 電源プラグやコードが熱を持っている。 ● 時刻表示が大幅にくるうことがある。 ● その他の異常や故障がある。 	<p>ご使用中止</p> <p>事故防止のため、電源プラグを抜いて、必ず販売店に点検をご相談ください。</p>

パナソニック システムネットワークス株式会社

〒812-8531 福岡市博多区美野島四丁目1番62号

© Panasonic System Networks Co., Ltd. 2011

Printed in Malaysia



FKD401

PNQX3606XA Y0611TU2024