

取扱説明書 増設子機

確認と
準備

電話

電話帳

ファクス

留守番
電話

電話
サービス

お好み
設定

必要な
とき

- 増設可能な親機は
(☎12ページ)
- 増設子機を使用するには、
お使いの親機への登録(増設)
が必要です。
(☎12～15ページ)

ケイエックス エフ ケイ エヌ
品番 **KX-FKN512**



ニッケル水素電池のリサイクルに
ご協力ください。

Ni-MH

このたびは、増設子機をお買い上げいただき、まことにありがとうございました。

保証書
別添付

- この取扱説明書およびお使いの親機の取扱説明書をよくお読みのうえ、正しく
お使いください。
特に「安全上のご注意」(☎4～6ページ)は、ご使用前に必ずお読みいただき、
安全にお使いください。
お読みになったあとは、保証書と一緒に大切に保管し、必要なときにお読みください。
- 保証書は、「お買い上げ日・販売店名」などの記入を必ず確かめ、販売店からお受け
取りください。

もくじ

確認と準備

● 本体と付属品	3
安全上のご注意	4
使用上のお願い	7
● 各部のなまえとはたらき	10
増設可能な親機と利用できない機能	12
準備	
● 子機を親機に登録する	14
● 子機を準備する	16
● 子機に名前をつける	17

電話

電話	
● 電話をかける／受ける	18
● 同じ相手にもう一度かける	19
● 電話を切らずにかけ直す	19
● 電話帳でかける	19
● 子機を取らずにかける	19
● 通話中の機能	20
● 受話音の大きさを変える	20
● 相手の声の音質を変える	20
● 自分の声を低く変える	20
● 自分の声を高く変える	20
● 相手に待ってもらう	20
● キャッチホンを受ける	20
● 通話を録音する	21
● テレビの音量を変える	21
● メッセージを流して通話を拒否する	22
● 内線電話をかける／受ける	23
● 電話をまわす	24

電話帳

電話帳	
● 電話帳に登録する	26
● 電話帳を転送する	28

ファクス

ファクスを受ける	30
-----------------	----

留守番電話

留守番電話を使う	30
-----------------	----

電話サービス

かけてきた相手の電話番号がわかる ナンバー・ディスプレイサービス	31
● 着信メモリー(履歴)を見る・使う	31
● 相手によって呼出音を変える (着信鳴り分け)	31

テレビリモコンを使う	32
-------------------	----

お好み設定

音の設定	34
● 相手の声の音質を変える (ボイスセレクト)	34
● 自分の声を低く変える (ボイスチェンジ)	34
● 自分の声を高く変える (ファニーボイス)	35
● 音の大きさを変える (呼出音量/受話音量/スピーカー音量)	35
● 呼出音を変える	36

キーロックを使う	36
-----------------	----

機能一覧	37
-------------	----

必要なとき

文字入力のしかた	38
-----------------	----

必要なとき	
● お手入れ	40
● 仕様	40
● 電池パックを交換する	41
● 保証とアフターサービス	42
● 別売品	裏表紙

次の項目については、親機の取扱説明書を参照してください。
・困ったとき

- ・増設した親機によって、利用できない機能があります。(☎12ページ)
- ・この取扱説明書で説明している親機の操作やディスプレイ表示は、KX-PW605DL / KX-PW605DWのもので、増設する親機によっては操作やディスプレイ表示が異なる場合があります。
- ・親機の取扱説明書と合わせて、よくお読みください。

本体と付属品

不備な点がございましたら、お買い上げの販売店へお申し付けください。

本体
……………1台

子機用ACアダプター
(長さ約 1.8 m)
……………1個

お買い上げ時は、電池カバーが
取り付けられています。

子機用電池パック
……………1個

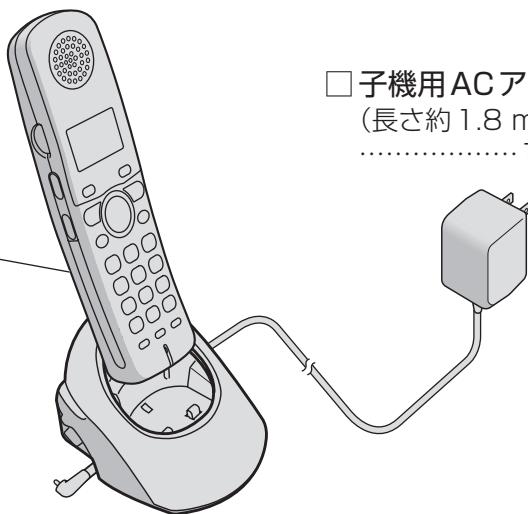
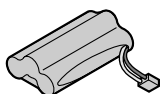

子機用充電台
……………1台

取扱説明書(本書)
……………1冊

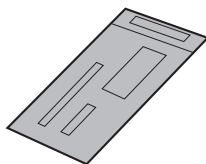

保証書
………1式

確認と
準備

電話

電話帳

ファクス

留守番
電話

電話
サービス

好み
設定



必要な
とき

安全上のご注意



必ずお守りください

お使いになる人や他の人への危害、財産への損害を未然に防止するため、必ずお守りいただくことを、次のように説明しています。

■表示内容を無視して誤った使い方をしたときに生じる危害や損害の程度を、次の表示で区分し、説明しています。

 危険	この表示の欄は、「死亡または重傷などを負う危険が切迫して生じることが想定される」内容です。
 警告	この表示の欄は、「死亡または重傷などを負う可能性が想定される」内容です。
 注意	この表示の欄は、「傷害を負う可能性または物的損害のみが発生する可能性が想定される」内容です。

■お守りいただく内容の種類を、次の絵表示で区分し、説明しています。
(下記は絵表示の一例です。)

	このような絵表示は、してはいけない「禁止」内容です。
	このような絵表示は、必ず実行していただく「強制」内容です。

危険

電池パックについて

■分解・改造しない



液もれ・発熱・破裂の原因になります。

分解禁止

■指定の電池パック以外は使用しない



液もれ・発熱・破裂の原因になります。

禁止

■付属の電池パックを、この機器以外に使用しない



液もれ・発熱・破裂の原因になります。

禁止

■専用の充電台とACアダプターを使用して指定の電池パックを充電する



液もれ・発熱・破裂の原因になります。

■火の中に捨てたり加熱しない



液もれ・発熱・破裂の原因になります。

禁止

■ \oplus \ominus 端子を金属などに接触させない



液もれ・発熱・破裂の原因になります。

禁止

■液もれしたとき、“液”に触れたり、目に入れない



目に入ると、失明の原因になります。

禁止

●目に入ったら、こすらず、すぐにきれいな水で洗ったあと、直ちに医師の治療を受けてください。

■ネックレス、ヘアピンなどと一緒に持ち運んだり、保管しない



液もれ・発熱・破裂の原因になります。

禁止



警告

■分解・修理・改造しない



火災・感電の原因になります。

分解禁止

- 修理は販売店へご相談ください。

■ACアダプターは根元まで確実に差し込む



差し込みが不完全だと感電や発熱による火災の原因になります。

- 傷んだACアダプター・ゆるんだコンセントは使用しないでください。

■ACアダプター・コードを破損するようなことはしない

(傷つけたり、加工したり、熱器具に近づけたり、無理に曲げたり、ねじったり、引っ張ったり、重い物を載せたり、束ねたりしない。)



傷んだまま使用すると、感電・ショート・火災の原因になります。

禁止

- 修理は販売店にご相談ください。

■ぬれた手で、ACアダプターの抜き差しはしない



感電の原因になります。

ぬれ手禁止

■煙・異臭・異音が出たり、落下・破損したときはACアダプターを抜く



そのまま使用すると、火災や感電の原因になります。

電源プラグを抜く

- 使用を中止し、販売店へご相談ください。

■ACアダプターのほこりなどは定期的にとる



プラグにほこりなどがたまると、湿気などで絶縁不良となり、火災の原因になります。

- ACアダプターを抜き、乾いた布でふいてください。

■コンセントや配線器具の定格を超える使いかたや、AC 100V以外での使用はしない



禁止

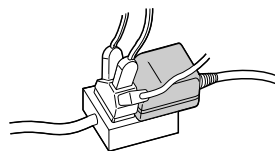

たとえ配線などで定格を超えると、発熱による火災の原因になります。

■雷が鳴ったらACアダプターに触れない



感電の原因になります。

接触禁止

安全上のご注意

必ずお守りください

(続き)



警告

- 機器内部に金属物を入れたり、水をかけたり、ぬらしたりしない



火災・感電の原因になります。

禁止

- ぬらした場合は、ACアダプターを抜いて販売店へご相談ください。

- 医用電気機器の近くでの設置や使用をしない(手術室、集中治療室、CCU*などには持ち込まない)



本機からの電波が医用電気機器に影響を及ぼすことがあり、誤動作による事故の原因になります。

禁止

- *CCUとは、冠状動脈疾患監視病室の略称です。

- 自動ドア、火災報知器などの自動制御機器の近くで設置や使用をしない



本機からの電波が自動制御機器に影響を及ぼすことがあり、誤動作による事故の原因になります。

禁止

- 心臓ペースメーカーの装着部位から22cm以上離す



電波により、ペースメーカーの作動に影響を与える場合があります。



注意

- 湿気や湯気・油煙・ほこりの多い場所では使用しない



火災・感電の原因になることがあります。

禁止

- 水平でない場所や振動の激しい場所では使用しない



落下により破損・けがの原因になることがあります。

禁止

- 壁掛けにするときは、落下しないようにしっかりと取り付ける



落下により、破損やけがの原因になることがあります。

- 石膏ボード、ALC(軽量気泡コンクリート)、コンクリートブロック、厚さ18mm以下のベニヤ板など、強度の弱い壁は避け、指定の方法で取り付ける。

こんなところには設置しない

- **ピアノなどの上。**
(キズや、熱によるひびわれ、変色の原因)
- **火気・熱器具の近く。**
(変形や故障の原因)
- **テレビ・電子レンジ・パソコンの近く。**
(電波干渉による誤動作の原因)
- **夏期の締め切った車内・直射日光のあたるところ・冷暖房機の近く。**
(35℃以上、5℃以下は誤動作・変形・故障の原因)
- **温度変化が激しいところ。**
(結露による誤動作の原因)

お知らせ

- 寒い場所から急に暖かい場所に移動させたときは、しばらく放置してから接続、使用してください。

重要なものはメモして保管

- 登録した電話帳 (☎ 26 ページ)

お知らせ

- 使用誤り、静電気、電波の干渉、使用中に電源が切れたときなど記憶内容が変化・消失する場合があります。
(発生した損害について、当社が責任を負えない場合があります)

使用上のお願い (続き)

電波を使う機器から離す

電波の干渉による、悪影響を予防するため、次の機器からは親機・子機とも約3 m以上離してください。

- 電子レンジ
 - 無線LAN機器 (ルーター・AV機器・防犯機器など)
 - ワイヤレスAV機器 (テレビ・ステレオ・パソコンなど)
- その他、下記の機器も影響が出る場合があります。
- ゲーム機のワイヤレスコントローラー
 - 万引き防止システム (書店やCDショップなど)
 - アマチュア無線局
 - 工場や倉庫などの物流管理システム
 - 鉄道車両や緊急車両の識別システム
 - マイクロ波治療器
 - その他、Bluetooth[®] 対応機器やVICS (道路交通情報通信システム) など

(例：無線ルーターの設置)
離して置けないときは、上下に置くと影響を軽減できることがあります。

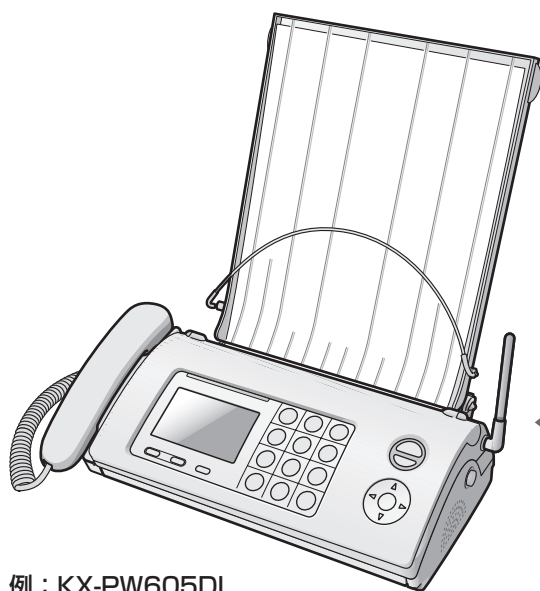
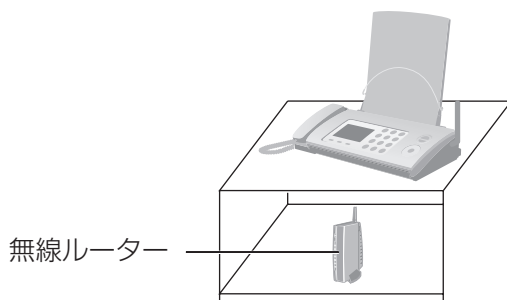

例：KX-PW605DL

子機の傍受について

本機は子機での通話にデジタル信号を利用した傍受されにくい商品ですが、電波を使うため、第三者が故意に傍受するケースも考えられます。

約100 m 以内

(間に障害物がない場合)

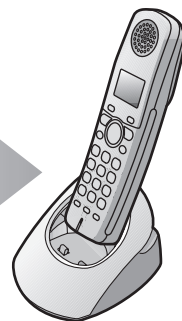

補聴器の種類によっては子機で通話中に雑音が入る場合があります。

子機の置き場所は…

- 距離が離れていたり、次のような障害物などがあると、電波が弱くなり、通話がとぎれたり、子機に「圏外」と表示して使えないことがあります。
 - 金属製のドアや雨戸。
 - アルミはく入りの断熱材が入った壁。
 - コンクリートやトタン製の壁。
 - 親機と別の階や家屋で使うとき。
 - 壁を何枚もへだてたところ。

電波について

- 本機は、2.4～2.4835 GHz の全帯域を使用する無線設備です
移動体識別装置の帯域が回避不可能で、変調方式は「FH-SS方式」、与干渉距離は80 mです。本機には、それを示す右記のマークが貼付されています。

2.4FH8

- 本機の使用周波数に関わるご注意

本機の使用周波数帯では、電子レンジなどの産業・科学・医療用機器のほか、工場の製造ラインなどで使用されている移動体識別用の構内無線局（免許を要する無線局）および特定小電力無線局（免許を要しない無線局）ならびにアマチュア無線局（免許を要する無線局）が運用されています。

1. 本機を使用する前に、近くで移動体識別用の構内無線局および特定小電力無線局が運用されていないことを確認してください。
2. 万一、本機から移動体識別用の構内無線局に対して有害な電波干渉の事例が発生した場合には、親機のACアダプターまたは電源プラグを抜いて、お客様ご相談センター（☎42ページ）にご連絡いただき、混信回避のための処置など（例えば、パーティションの設置など）についてご相談ください。
3. その他、本機から移動体識別用の特定小電力無線局に対して有害な電波干渉の事例が発生した場合など、何かお困りのことが起きたときは、お客様ご相談センター（☎42ページ）へお問い合わせください。

使用上のお願い

その他

- 分解・改造することは法律で禁じられています。（故障の際は、お買い上げの販売店に修理をご依頼ください）

本機を廃棄・譲渡・返却するとき（出荷時設定）

- お客様固有の情報の流出による、不測の損害などを回避するために、記憶した情報（登録した内容など）を消去してください。

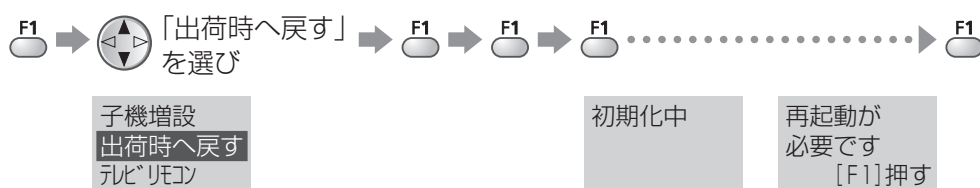

各部のなまえとはたらき

- F1**
- 機能を登録する・使う。
 - 電話帳を修正する。

- F2**
- 留守セットする。(☎30ページ)
 - 構内交換機に接続しているときに、ポーズ(ダイヤルの待ち時間)を入れる。
 - 文字の種類を変える。(☎38ページ)

お知らせ

- 「機能」「留守」などの表示は、操作手順によって変わります。

液晶ディスプレイ
(☎右ページ)

受話口

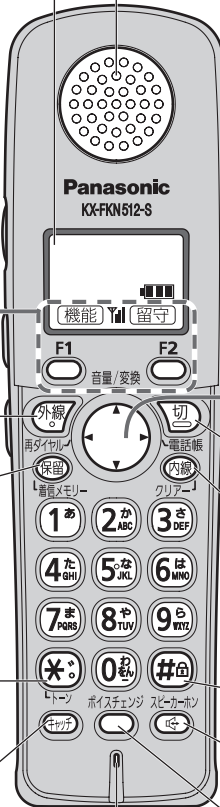

送話口

- 話すとき、手でふさがない。

マルチファンクションキー

- 本書では、キーの押しかたを下記のように表しています。



右を押す



上または下を押す

- 漢字に変換する(☎39ページ)
- 音量を大きくする(☎35ページ)

- 再ダイヤルする(☎19ページ)
- 前の用件を聞く(☎30ページ)



- 電話帳を使う(☎19・26ページ)
- 次の用件を聞く(☎30ページ)

- 漢字に変換する(☎39ページ)
- 音量を小さくする(☎35ページ)

- 電話をかける・受ける。(☎18ページ)
- 通話中に待ってもらう。(☎20ページ)
- ナンバー・ディスプレイで着信した相手を見る。(☎31ページ)

* (スター) ボタン

- ダイヤル回線でプッシュホンサービスを使う。(トーンボタン)(☎18ページ)
- キャッチホンを受ける。(☎20ページ)

- 通話を終了する。
- 操作を途中でやめる。
- 親機・別の子機を呼び出す。(☎23・24ページ)
- 間違えた文字・数字を消す。

(シャープ) ボタン

- キーロックを使う。(☎36ページ)
- 子機を置いたまま通話する。(☎19ページ)
- 自分の声を変える。(☎34ページ)
- 通話中に、自分の声が相手に聞こえないようにする。(ミュート)(☎19・34ページ)

充電台

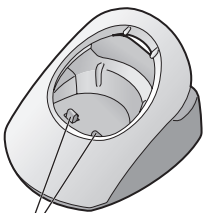

充電端子
(金属部分)

アンテナ部

スピーカー

- 呼出音・スピーカーホン使用時に相手の声が聞こえる。

テレビリモコン送信部

テレビ消音ボタン

- テレビの音を消す。(☎33ページ)

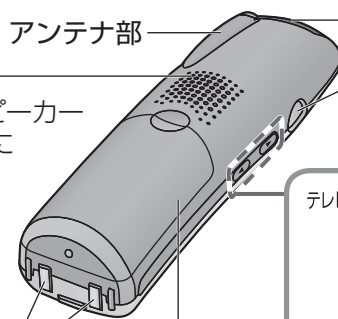

テレビ音量

- テレビの音量を大きくする。(☎33ページ)
- テレビの音量を小さくする。(☎33ページ)

充電端子

電池カバー

- 電池を入れたり、交換するときに開ける。(☎16・41ページ)

液晶ディスプレイ

子機の内線番号や、登録した名前 (☎17ページ)

キーロックを設定しているとき (☎36ページ)

子機1
10月 1日 15:45

圏外

機能 留守

アンテナレベル (☎下記)

親機からの電波が届かず、通話ができないとき

日付・時刻 (増設した親機によっては、表示できません ☎12ページ)

電池残量

待受時

通話中 (点滅)

「充電してください」と表示 4秒ごとに「ピピッ」と警告音が鳴る

すぐに充電が必要です。

■ 10時間充電したあとの使用時間のめやす
(使用環境温度が20℃のとき)

- 連続通話時間：約7時間
 - スピーカーホンで通話したり、電波状態が悪い所で使う場合
 - ➔ 連続通話時間は短くなります。
- 待受時間：約150時間
 - 充電台に置かずに一度も通話しないとき。
 - 「圏外」表示中は短くなります。

■ アンテナレベル

● 子機が受けている電波の強さの目安を表示します。

圏外

- 親機からの電波が届いていません。親機に近づいてください。

電波の強さ

弱い

Y

YI

YII

YIII

強い

この範囲で
ご使用ください

お知らせ

- 親機と子機の間には障害物などがあると、近くても電波が弱くなります。(☎8ページ)
- 電波が強い状態でも、他の機器との電波干渉により電話の声が途切れることがあります。(☎8ページ)

各部のなまえとはたらき

液晶ディスプレイは、説明のためすべて表示しています。(実際の表示とは異なります)

充電台を壁(柱)に掛けるとき

別売品の「壁掛け用木ねじ・ワッシャー」(☎裏表紙)で充電台を壁掛けできます。

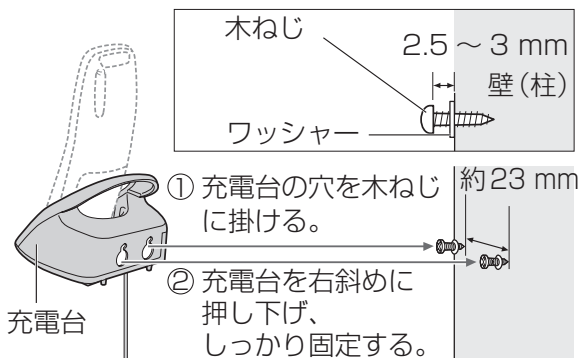

壁掛け法のめやす



増設可能な親機と利用できない機能

増設可能な親機(品番)

増設できる親機は追加になることがあります。

● パーソナルファクス

- KX-PW503DL (親機 KX-PW503)
- KX-PW503DW (親機 KX-PW503)
- KX-PW503UD (親機 KX-PW503)
- KX-PW505DL (親機 KX-PW505)
- KX-PW505DW (親機 KX-PW505)
- KX-PW513DL (親機 KX-PW513)
- KX-PW513DW (親機 KX-PW513)
- KX-PW603DB (親機 KX-PW603)
- KX-PW603DL (親機 KX-PW603)
- KX-PW603DW (親機 KX-PW603)
- KX-PW603UD (親機 KX-PW603)
- KX-PW605DL (親機 KX-PW605)
- KX-PW605DW (親機 KX-PW605)

● コードレス電話機

- VE-GP02DL (親機 VE-GP02)
- VE-GP02DW (親機 VE-GP02)
- VE-GP03DL (親機 VE-GP03)
- VE-GP03DW (親機 VE-GP03)
- VE-GP03UD (親機 VE-GP03)
- VE-GP05DB (親機 VE-GP05)
- VE-GP05DL (親機 VE-GP05)
- VE-GP05DW (親機 VE-GP05)
- VE-GP10DL (親機 VE-GP10)
- VE-GP10DW (親機 VE-GP10)
- VE-GP30DL (親機 VE-GP30)
- VE-GP30DW (親機 VE-GP30)
- VE-GP50DL (親機 VE-GP50)
- VE-GP50DW (親機 VE-GP50)
- VE-SV06DL (親機 VE-SV06)
- VE-SV06DW (親機 VE-SV06)

利用できない機能

増設した親機によって、利用できない機能があります。

親機 の 品番 機能	パーソナルファクス		
	KX-PW503	KX-PW505 KX-PW513 KX-PW603	KX-PW605
日付・時刻表示 (☎11ページ)	×	×	○
内線呼出の 名前表示 (☎17ページ)	○	○	○
ミュート (☎19ページ)	○	○	○
ボイスチェンジ (☎34ページ)	○	○	○
ファニーボイス (☎35ページ)	○	○	○
通話録音 (☎21ページ)	×	×	○
通話拒否 (☎22ページ)	×	×	○
親機への 電話帳転送 (☎28ページ)	○	○	○
子機間の 電話帳転送 (☎28ページ)	×	×	×
内線電話の 音声呼出 (☎23ページ)	×	×	○
簡単取り次ぎ (☎25ページ)	○	×	×
ファクス受信 (☎30ページ)	○	○	○
用件再生中の 聞き直し (☎30ページ)	×	×	×
親機と子機間 の内線電話 (☎23ページ)	○	○	○

親機の 品番 機能	コードレス電話機					
	VE-GP02	VE-GP03 VE-GP05	VE-GP10	VE-GP30	VE-GP50	VE-SV06
日付・時刻表示 (☎11ページ)	×	×	○	○	○	○
内線呼出の 名前表示 (☎17ページ)	×	○	○	○	○	×
ミュート (☎19ページ)	×	○	○	○	○	○
ボイスチェンジ (☎34ページ)	×	○	○	○	○	○
ファニーボイス (☎35ページ)	×	○	○	○	○	○
通話録音 (☎21ページ)	×	×	○	○	○	○
通話拒否 (☎22ページ)	×	×	×	×	○	×
親機への 電話帳転送 (☎28ページ)	○	○	×	○	○	×
子機間の 電話帳転送 (☎28ページ)	×	×	○	○	○	○
内線電話の 音声呼出 (☎23ページ)	×	×	×	○	○	×
簡単取り次ぎ (☎25ページ)	×	×	×	×	×	×
ファクス受信 (☎30ページ)	×	×	×	×	×	×
用件再生中の 聞き直し (☎30ページ)	×	×	○	×	×	○
親機と子機間 の内線電話 (☎23ページ)	○	○	○	○	○	×

子機を親機に登録する

登録する(増設)

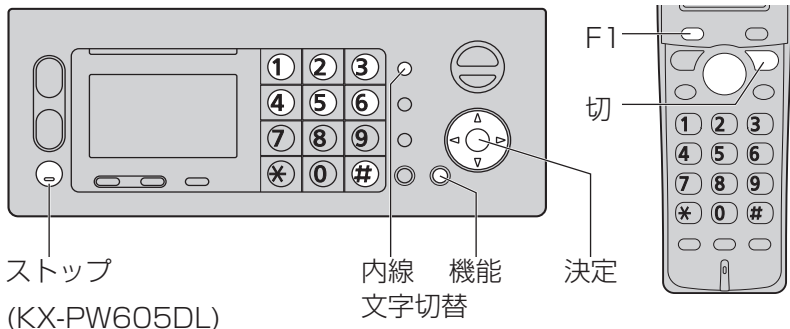

- 登録の前に子機(本機)を15分間充電してください。(16ページ)
- 子機のディスプレイ中の電池残量表示が のときは、もう一度15分間充電してください。
- 複数の子機を登録するときは、1台ごとに親機と子機の登録操作を行ってください。

- 親機・子機で登録操作中は、電話機コードを抜いてください。

■ KX-PW605DL / DW の場合

親機で
子機を
登録する

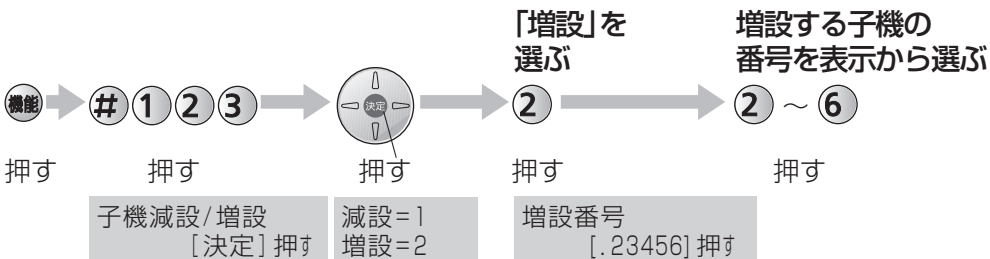

■ その他の親機の場合

親機の取扱説明書をお読みください。

- 親機の操作後、2分以内に子機を操作してください。

「子機増設」を選ぶ

新しい
子機で
登録する

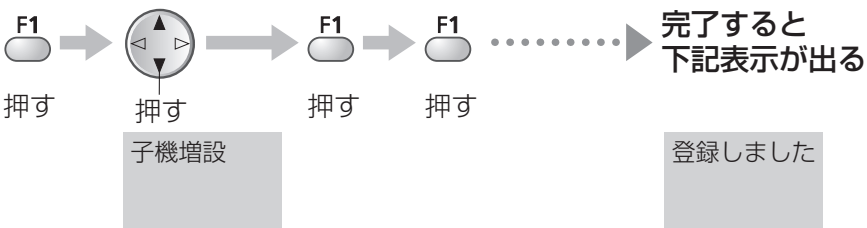

■ 親機のディスプレイに「電話機コードを接続してください」が表示されたとき

(電話機は『取消』ボタン)を押して表示を消してください。

■ 子機のディスプレイに「登録失敗」が表示されたとき

最初からやり直してください。

■ 親機のディスプレイに「増設できません」が表示されたとき

押した内線番号にすでに子機が登録されています。 (電話機は『取消』ボタン)を押し、最初からやり直し、別の内線番号を押してください。

■ 親機のディスプレイに「フオクル Iア」が表示されたとき

(電話機は『取消』ボタン)を押し、最初からやり直してください。

■ 親機の操作を間違えたとき

→ (電話機は『取消』ボタン)を押し、最初からやり直してください。

■ 子機の操作を間違えたとき

→ を押し、子機の操作の最初からやり直してください。

登録を確認する

親機で
子機を
呼び出す

■ KX-PW605DL / DW の場合

〈例: 内線番号3に子機を増設した場合〉

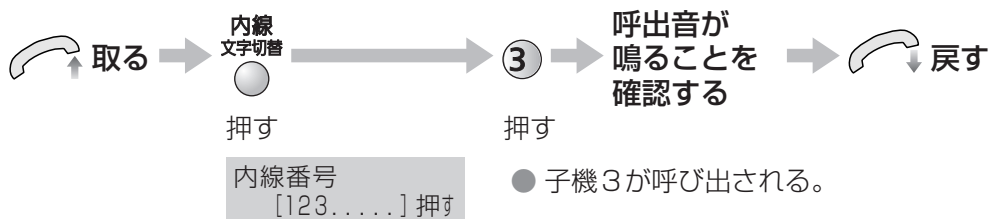

■ その他の親機の場合

親機の取扱説明書をお読みください。

お知らせ

- 子機を呼び出すことができなかったときや、子機の内線番号を変更したいとき
「登録を解除する(減設)」の操作を行ったあと、再度、電話機コードを抜き、「登録する(増設)」(☞左ページ)の操作を行ってください。

登録を解除する(減設)

登録を消す

■ KX-PW605DL / DW の場合

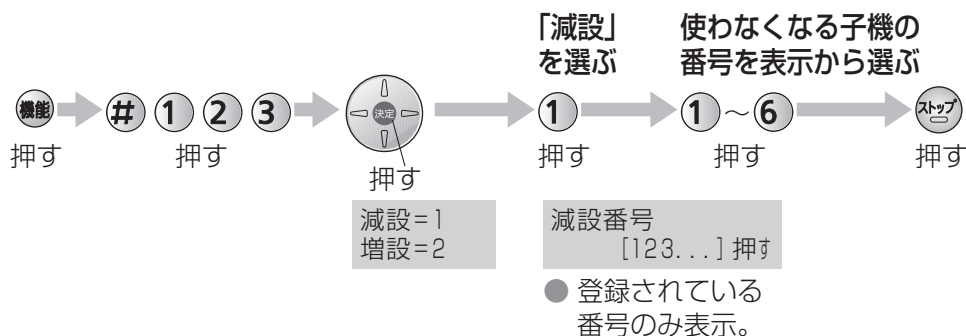

- 子機側の設定は不要。
- 使用をやめた子機は電池パックを外す。(誤動作の原因)

■ その他の親機の場合

親機の取扱説明書をお読みください。

■ 親機のディスプレイに「減設できません」が表示されたとき

押した内線番号には子機が登録されていません。(ストップ) (電話機は『取消』ボタン) を押し、最初からやり直してください。

子機を準備する

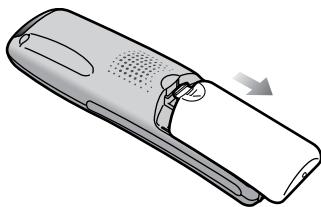

1 電池カバーを開ける

① コネクターを差し込み、電池パックを入れる。

② 電池カバーを閉める。
(コードをはさみ込まないように)

2 電池パックを入れる

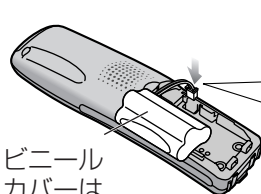

ビニールカバーははがさない。

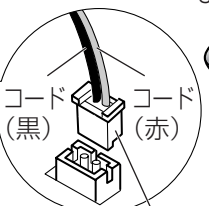

コネクター

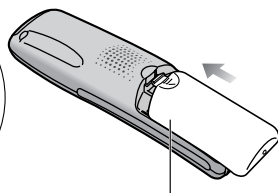

電池カバー裏のクッションは、外さない。

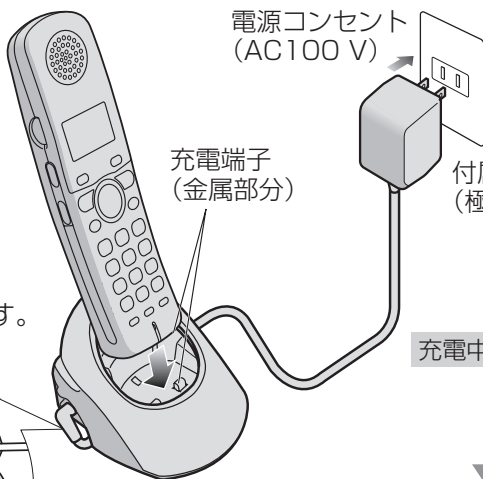

電源コンセント
(AC100 V)

充電端子
(金属部分)

付属のACアダプター
(極性統一形プラグ)

3 ACアダプターを取り付ける

コードを溝に通す。

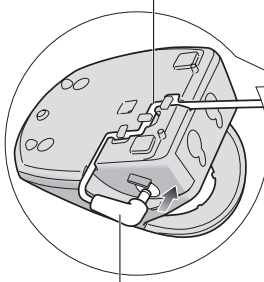

プラグを差し込む。

● 子機は充電台に置いたままだでも、過充電しないようになっています。

充電中

充電完了

4 子機を置き、10時間充電する

- 途中で子機を使用したりすると、充電時間が長くなります。
- 充電台は、子機に「圏外」と表示されない場所に設置する。
(「圏外」の場所では、充電時間が長くなります)
- 「充電中」の表示が出ないときは、数分間充電台に置いたままにする。

■「増設してください」が表示されたとき

親機に登録(増設)されていないため、そのままでは使用できません。
14・15ページを参照のうえ、登録と確認の操作を行ってください。

お願い

- 充電端子が汚れたときはふく。(P.40ページ)
- 1週間以上、子機を充電台から外したり、ACアダプターを抜くときは、電池パックを外す。
(電池パックの性能維持と電池消費を防ぐため)次に使うときは充電する。

子機に名前をつける

お好みで登録しておくくと便利です。

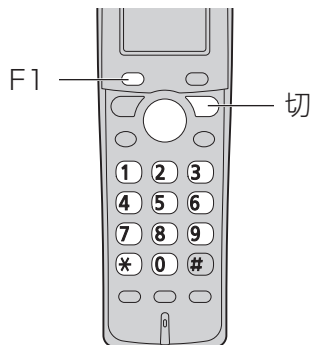

- 子機のディスプレイに名前を表示します。
恵子

子機を準備する / 子機に名前をつける

子機の名前を登録する

「子機の名前」を選ぶ

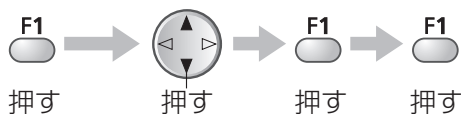

テレビホン
子機の名前
クイック通話

名前を入力する

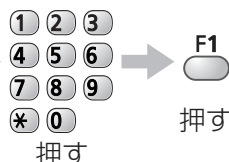

名前?
恵子

(全角6文字 / 半角12文字まで)

- 文字入力・漢字変換のしかたは (☞38ページ)

フリガナを確認する



恵子
フリガナ?
ケコ

(半角8文字まで)

- 修正のしかたは (☞38ページ)

お知らせ

- 内線電話をかけると受ける側の親機や子機のディスプレイに名前を表示します。
(増設した親機によっては、相手側に名前を表示できません。☞12ページ「内線呼出の名前表示」)
- 受ける側が漢字を表示できない場合は、登録したフリガナを表示します。
- KX-PW503DL / KX-PW503DWに増設したときは、受ける側の子機が漢字を表示できる場合でも登録したフリガナが表示されます。





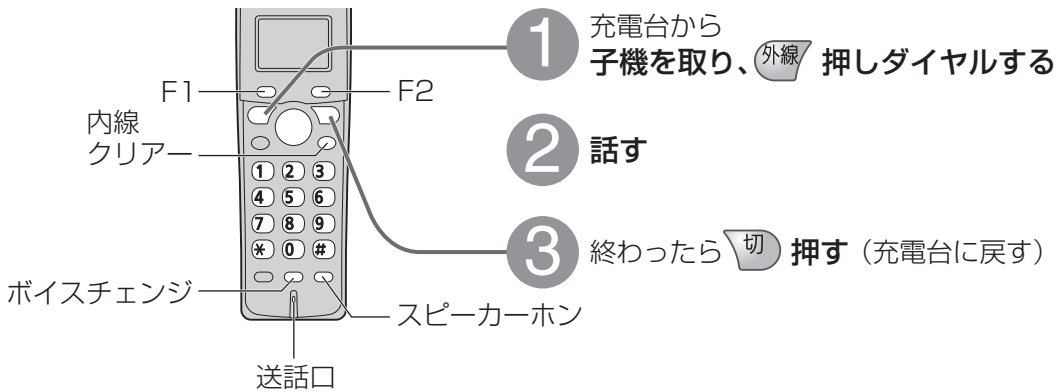





電話をかける／受ける

電話をかける (いろいろなかけかたは 右ページ)



- 「使用中 今できません」が表示されたとき
親機または別の子機の使用中に、子機で使えない機能の操作を行ったときに表示されます。親機や別の子機の使用が終わってから、やり直してください。
- 「親機に接続できません」が表示されたとき
親機に近づけてください。
- 「サーチ停止中 再開はF2押す」が表示されたとき
圏外で約3時間経過すると表示され、子機が使えなくなります。子機を使えるようにするには、 を押してください。



お知らせ







- 「ツーン」音が聞こえてからダイヤルしてください。
- 電話番号に 184 や 186 をつけてかけるとき
   (または   ) →  (ポーズ) → 電話番号 →  押す
- 構内交換機に接続しているとき
外線発信番号 →  (ポーズ) → 電話番号 →  押す
- ダイヤル回線でプッシュホンサービスを利用するとき
相手につながったあと  (トーン) 押す
- 表示される通話時間はめやすです。通話料金は相手が電話に出たからかかります。

時間 0:00:18
0987654321

(例)

電話を受ける









- 1** 充電台から取る、または  押し、話す
- 2** 終わったら  押す (充電台に戻す)

- 子機は     側面の   以外のどのキーを押しても受けられます。
( 37 ページ「エニーキーアンサー」)

■ いろいろなかけかた

<p>同じ相手に もう一度 かける (再ダイヤル) ● 10件まで記憶。</p>	<p>再ダイヤル  押す →  押して 相手を選び →  押す</p> <p>■ 再ダイヤルの履歴を消去するには  (再ダイヤル) →  相手を選び →  内線 クリア →  F1 →  切</p>
<p>チケット予約など 電話を 切らずに かけ直す (かんたん 再ダイヤル)</p>	<p>相手にダイヤルする → つながらなかったら 再ダイヤル  押す</p>
<p>電話帳で かける</p>	<p> 電話帳 押す →  押して 相手を選び →  押す ● 登録は (☎ 26 ページ)</p>
<p>子機を 取らずに かける</p>	<p> スピーカーホン 押す → ダイヤルする → 送話口に向かって話す (約50 cm以内) ● 天気予報など相手の声を聞くだけの 場合に周囲の音により相手の声か とぎれるとき  ミュート 2秒以上押す。 (ミュート) もう一度押すと解除。</p>

お知らせ

- 電話帳でかける相手を選ぶとき、名前の頭文字やグループから探せます。
 - 名前の頭文字から探すとき
 (電話帳) →  0 ~  9 →  (選ぶ)
 - グループから探すとき
 (電話帳) →  # →  1 ~  9 →  (選ぶ)
- 増設した親機によっては、ミュートを利用できません。(☎ 12 ページ)

通話中の機能

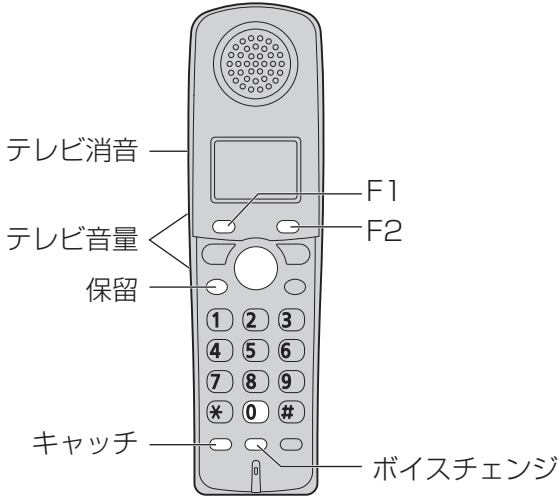

- 増設した親機によっては、ボイスチェンジ、ファニーボイス、通話録音を利用できません。(☎12ページ)

受話音の大きさを 変える	<p>音量/変換 押して 大きく</p> <p>音量/変換 押して 小さく</p> <p>● 詳しくは (☎35ページ)</p>
相手の声の音質を 変える (ボイスセレクト)	<p>F1 押す → 押して「ボイスセレクト」を選び → F1 押す → 押して「受話音質」を選び → F1 押す</p> <p>● 詳しくは (☎34ページ)</p>
自分の声を低く変える (ボイスチェンジ)	<p>ボイスチェンジ 押す</p> <p>● 詳しくは (☎34ページ)</p>
自分の声を高く変える (ファニーボイス)	<p>F1 押す → 押して「ファニーボイス」を選び → F1 押す → F1 押す</p> <p>● 詳しくは (☎35ページ)</p>
相手に待ってもらう (保留)	<p> 押す (通話に戻るときは再度押す)</p> <ul style="list-style-type: none"> ● 4秒ごとに「ピーッ」と鳴る。 ● 保留中は相手に親機の保留音が流れる。
キャッチホンを受ける (NTTとの契約が必要)	<p> 押す</p> <p>■ キャッチホンでファクスが来たとき</p> <p>F1 押す → 押して「ファクス受信」を選び → F1 押す → F1 押す</p> <p>■ 元の相手との通話に戻るとき</p> <p> 押す</p>

通話を録音する

- スピーカーホンでの通話ではできません。

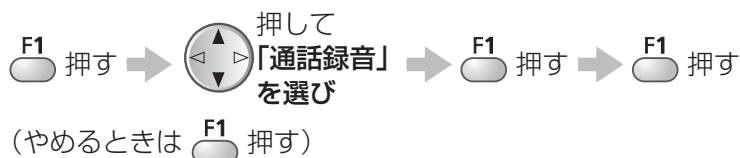

■ 録音した通話を聞くと

〈親機〉 親機の取扱説明書をお読みください。

〈子機〉 通話を終了した後で →

- 留守番電話の用件も同時に再生されます。
(再生中の操作は 30 ページ「■ 用件を再生中に…」)

テレビの音量を変える

(設定が必要です)
 32 ページ)

側面の
テレビ音量

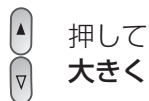

側面の
テレビ音量



■ 消音 (音を消す) には

側面の

テレビ消音



(元の音量に戻すときは再度押す)

- テレビの電源を入れる／切る、テレビのチャンネルを変えることもできます。
詳しくは (33 ページ)

通話中の機能 (続き)

メッセージを流して通話を拒否する (通話拒否)

呼出音が鳴っているときや通話中に通話拒否の操作をすると、相手に通話を拒否するメッセージを流し、電話が切れます。

- 増設した親機によっては、通話拒否を利用できません。(P.12ページ)
- 親機の取扱説明書と合わせて、よくお読みください。

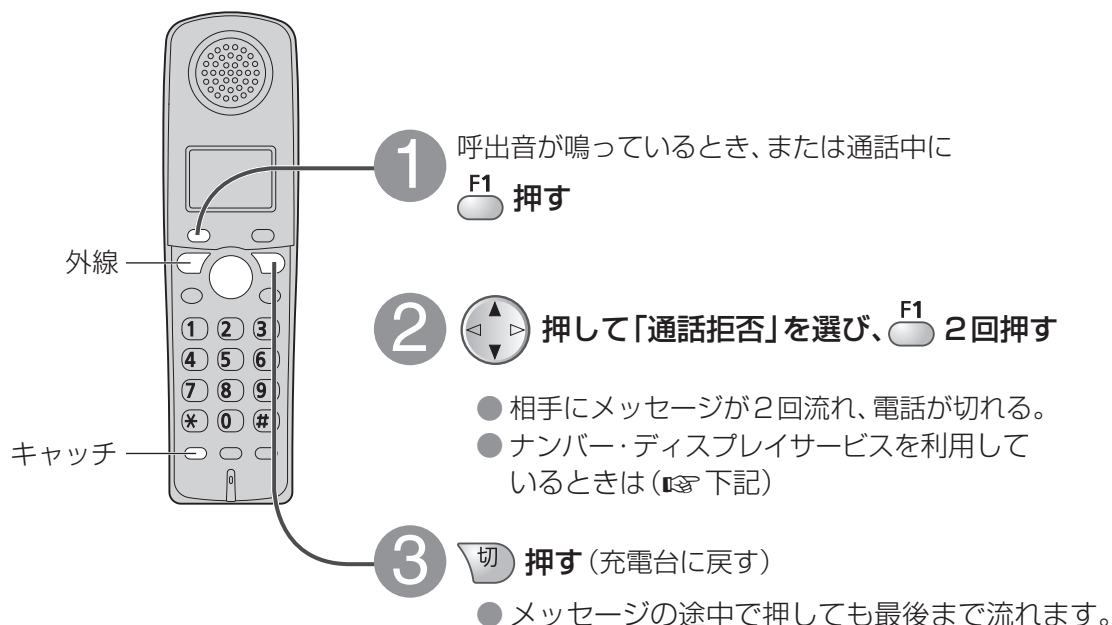

■ ナンバー・ディスプレイサービス (契約が必要) を利用しているときは、通話拒否した後、今後、電話を受けないようにすることができます。

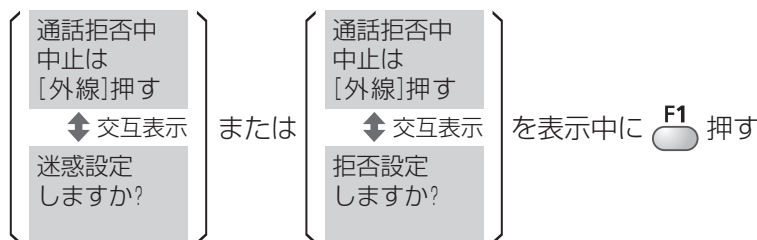

- 電話番号を通知してきた相手、非通知の相手、公衆電話の相手、表示圏外の相手によって、着信拒否が設定されます。詳しくは(P.親機の取扱説明書)

お知らせ

- 通話拒否中は、スピーカーから通話拒否メッセージと相手の声を聞くことができます。音量を変えるには(P.35ページ)
- 呼出音が鳴っているときに通話拒否の操作を押した場合は、 を押すと、電話に出ることができます。
- 通話中に通話拒否の操作をした場合は、メッセージ中に を押すと、通話に戻ることができます。
- を押してキャッチホンを受けたときや、キャッチホン・ディスプレイをご利用時、通話中にキャッチホンが入ると、上記機能は働きません。

内線電話をかける／受ける

子機から親機にかける

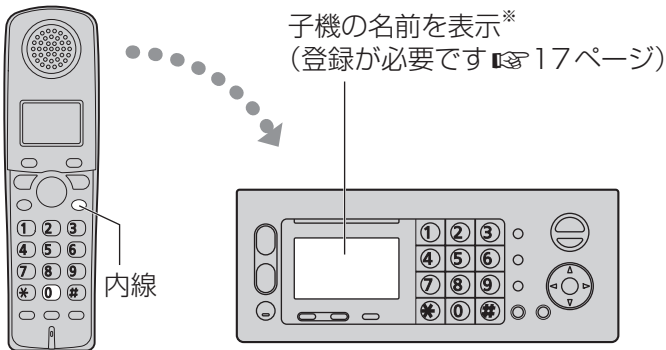

かける側
 内線 押し、0 押す

↓

相手が出たら、話す

子機から別の子機にかける



かける側
 内線 押し、
 1 ~ 6 (内線番号) 押す

■ すべての子機と親機を呼ぶとき
 内線 → *

↓

相手が出たら、話す

内線電話を受ける



受ける側
 呼出音が鳴ったら
 充電台から取る、または
 内線 押し、話す

■ 内線電話中に電話がかかってきたら
 呼出音(ベル「1」 36ページ)が聞こえる。
 切 → 外線 (外線につながる)

■ 内線電話を切るには
 切 押す

■ 内線電話の呼び出しかたが音声に設定されているときは

〈かける側〉内線電話をかけて呼出音が2回聞こえたあと、受話器(または子機)を使って相手に呼びかけてください。

〈受ける側〉内線電話の呼出音が1回鳴ったあと、スピーカーから相手の声を聞くことができます。受話器を取って(子機は充電台から取る、または 内線 押して)話してください。

お知らせ

- 増設した親機によっては、親機と子機間の内線電話を利用できません。(12ページ)
- 内線電話ではスピーカーホンは使えません。

電話をまわす

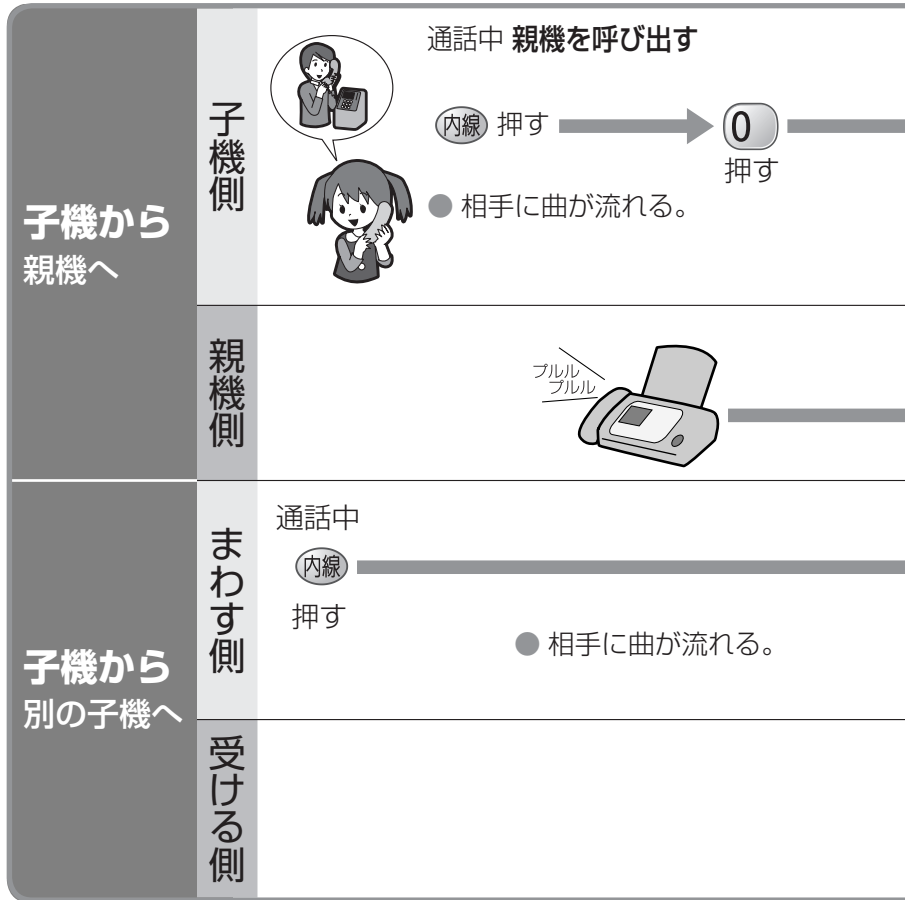

お知らせ

- ボイスチェンジ、ファニーボイス、ミュートを
使っているときは、電話をまわす操作をすると
解除されます。
- 内線電話の呼び出しかたが音声に設定されているとき
(☎ 23 ページ、設定は ☎ 親機の取扱説明書)
(増設した親機によっては、利用できません。
☎ 12 ページ)

■ まわす相手が出ないとき

外線 押す (通話に戻る)

■ まわす相手が近くにいるとき

〈子機〉 保留

➡ まわしたい相手に声をかける

➡ 〈親機〉 取る または
〈まわす相手の子機〉 外線 押す

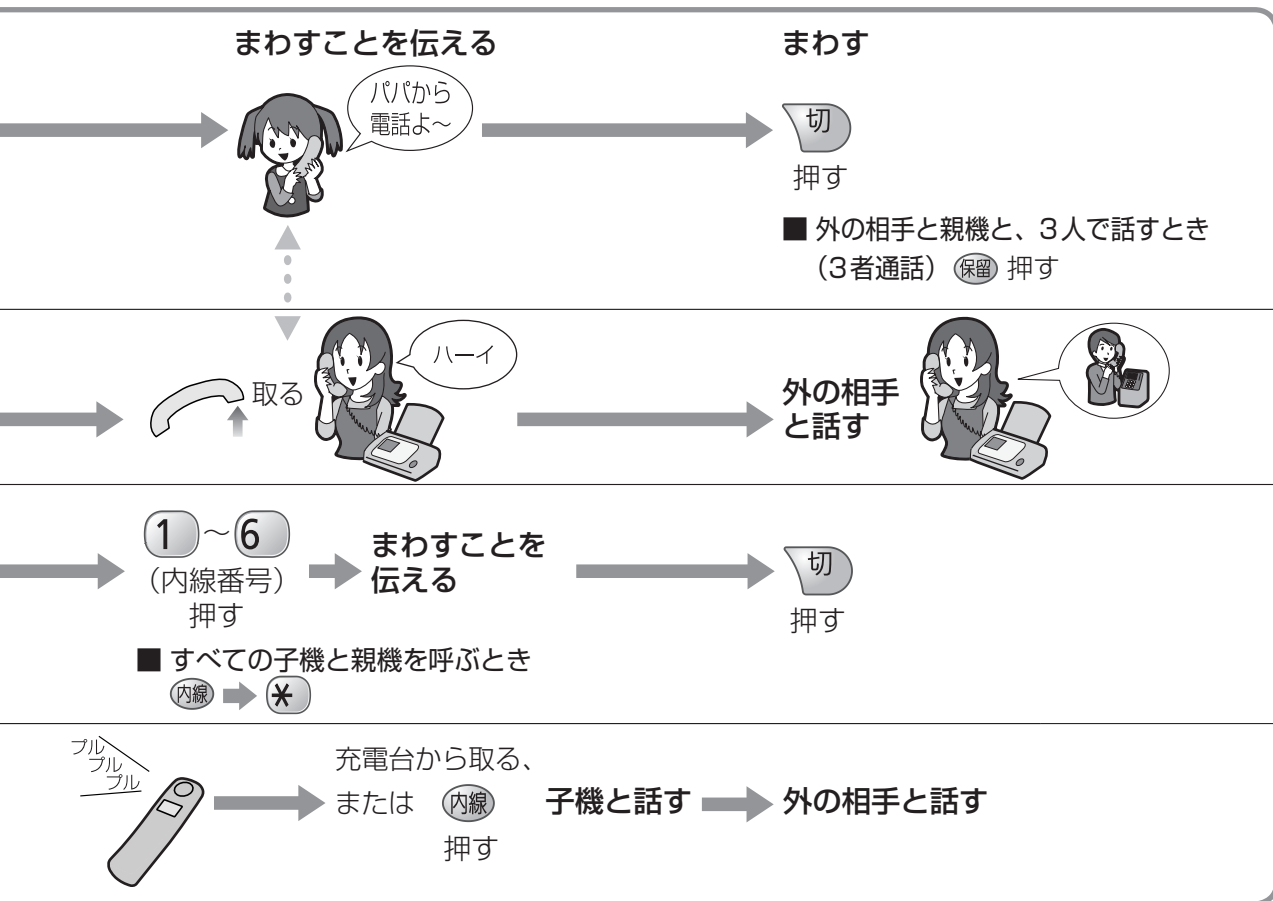

■ 「簡単取り次ぎ」の設定がされているとき
 (KX-PW503DL / DW / UDのみ) (親機の取扱説明書)

〈子機〉まわしたい相手に声をかける → 〈親機〉取る

→ 〈子機〉「3者通話中」の表示が出たら 切 押す

● 子機から子機へまわすときは、できません。

電話帳に登録する

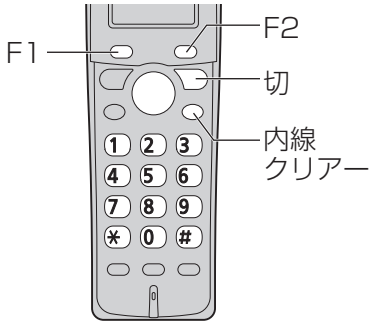

- 電話帳で電話をかけるには (☎ 19 ページ)
- 登録済みの相手先を、親機または別の子機へ転送するには (☎ 28 ページ)

登録する (150件まで)

電話帳を開く



名前を入力する



名前?
空き 146件

登録できる残り件数

鈴木■

(全角 10 文字 / 半角 20 文字 まで)

- 文字入力・漢字変換のしかたは (☎ 38 ページ)

お知らせ

- 184 や 186 をつけて電話番号を入力するとき
1 8 4 (または **1 8 6**)
 のあとに **F2** (ポーズ) を入れる
 (ポーズを入れないと誤発信することがあります)
- 時報 (117)、天気予報 (177)、電報 (115)、番号案内 (104) がすでに登録されています。
 (修正・消去できます)

■途中でやめるとき **切** 押す

■登録を確認するには



- **切** を押すと
 数字 (小さい順) → アルファベット (A ~ Z) → カナ (ア〜ン) → 記号 → 電話番号 (名前登録なし) の順に表示されます。
- よくかける相手を先に表示させたいときは、フリガナの前に数字をつけて登録すると (例: 「001 カムラ」「002 イヅカ」…), 数字の小さい順に表示されます。

■「電話帳がいっぱいです」が表示されたとき

電話帳に空きがありません。不要な電話番号を消去してください。

1～9のグループ番号をつけて登録すると

グループ別に相手を探して電話をかけたり(☎19ページ)、ナンバー・ディスプレイサービスを利用すれば、グループごとに出音を変えることができます。(☎31ページ)

(続けて登録するとき)

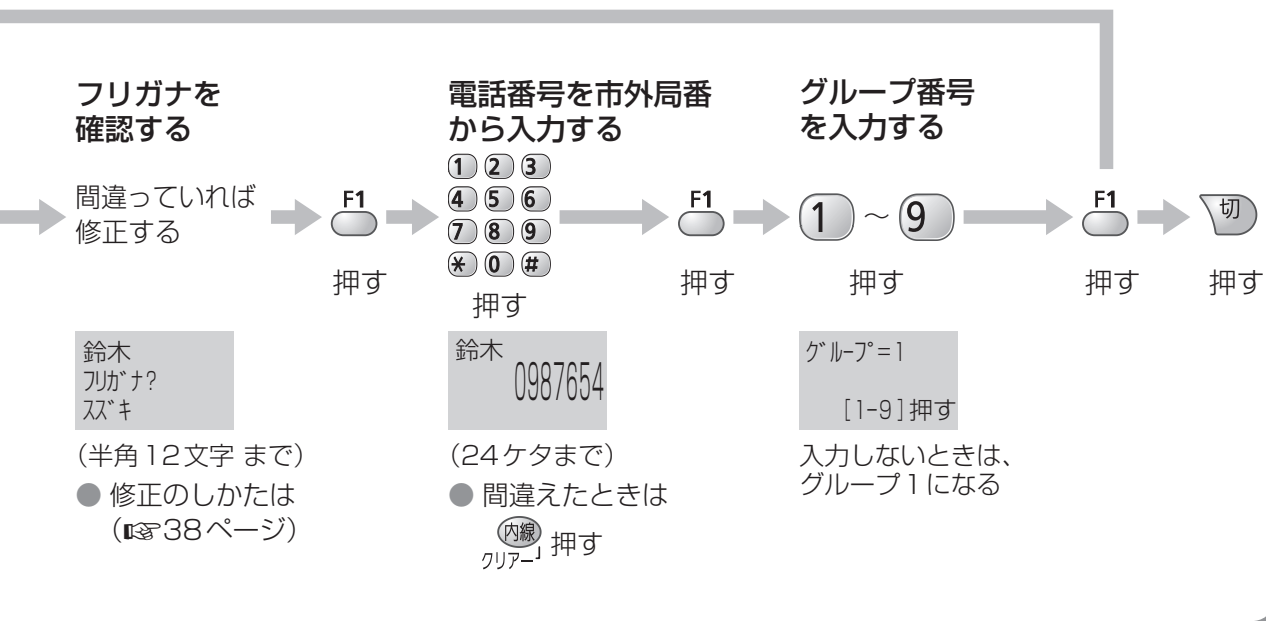

■ 再ダイヤルから登録するには

☎ (再ダイヤル) → ◀▶ (相手を選び) → F1 → 名前を入力 → F1 → フリガナを確認 → F1 → 電話番号を確認 → F1 → グループ番号を入力 → F1 → 切

■ 修正するには

☎ (電話帳) → ◀▶ (修正する人を選び) → F1 → 名前を修正 → F1 → フリガナを修正 → F1 → 電話番号を修正 → F1 → グループ番号を修正 → F1 → 切

■ 消去するには

☎ (電話帳) → ◀▶ (消去する人を選び) → 内線クリア → F1 → 切

● すべてを消去するには (☎37ページ「電話帳全消去」)

電話帳を転送する

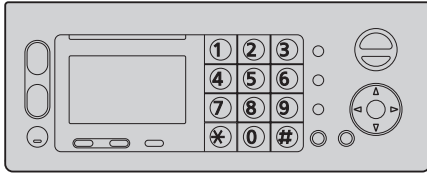

- 増設した親機によっては、親機または別の子機へ電話帳を転送できません。
(☎12ページ)

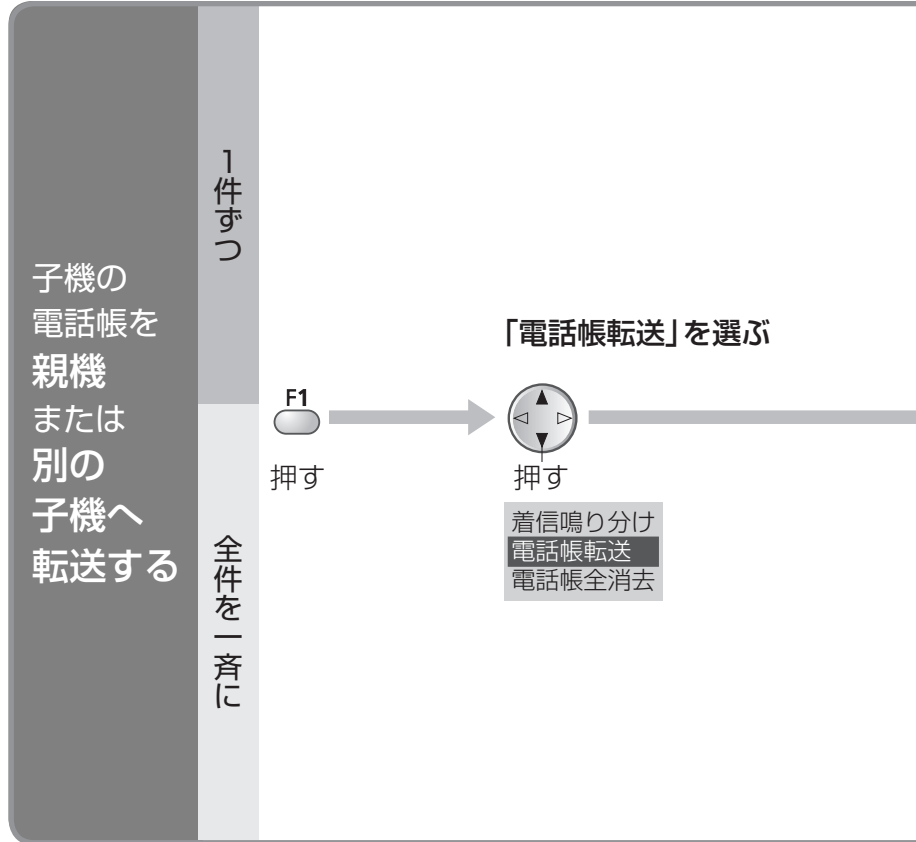
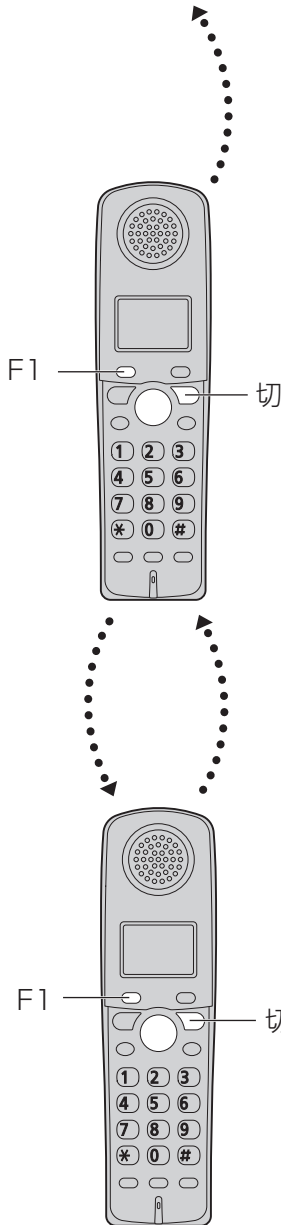

- 「転送 できません」が表示されたとき
 - ➔ 親機の電話帳がいっぱいときは、不要な電話番号を消去してください。
 - ➔ 子機を親機に近づけてください。

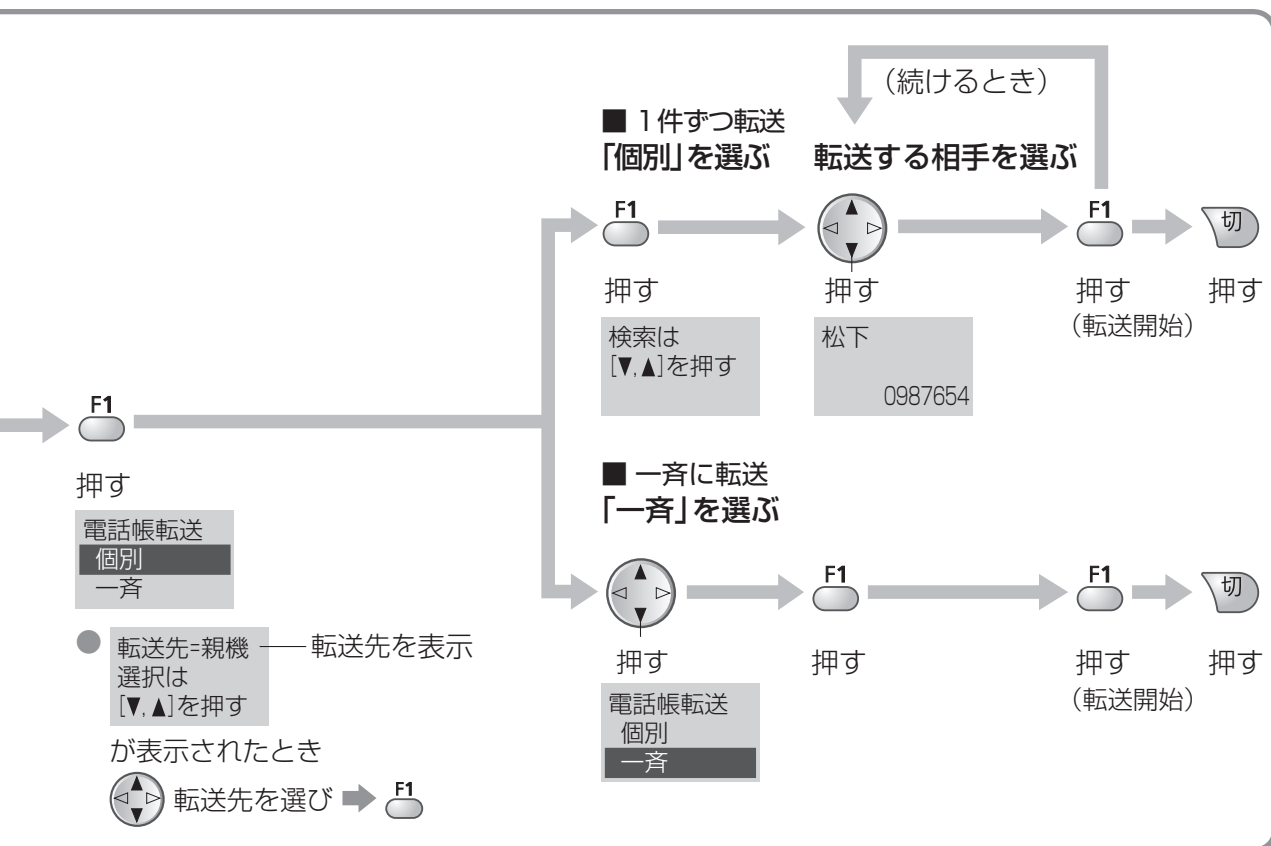

お知らせ

- 転送先に同じ内容があるときは、追加登録されません。(名前が同じでも電話番号やグループが違うときは登録されます)
- 全件を一斉に転送したとき ➡️ ⬅️ を押して表示される順に転送。(多いと時間がかかります)
➡️ 空き件数がなくなると終了。
- 転送するときは、子機を親機の近くに持ってきてください。

ファクスを受ける / 留守番電話を使う

ファクスを受ける

ファクスに増設したときに、子機でファクス受信の操作をすることができます。

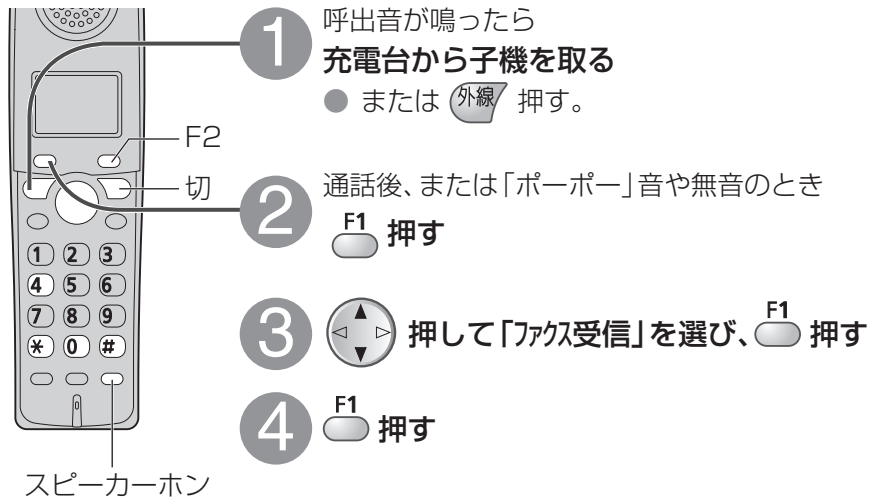

留守番電話を使う

● 増設した親機によっては、再生中の聞き直しは利用できません。(☎12ページ)

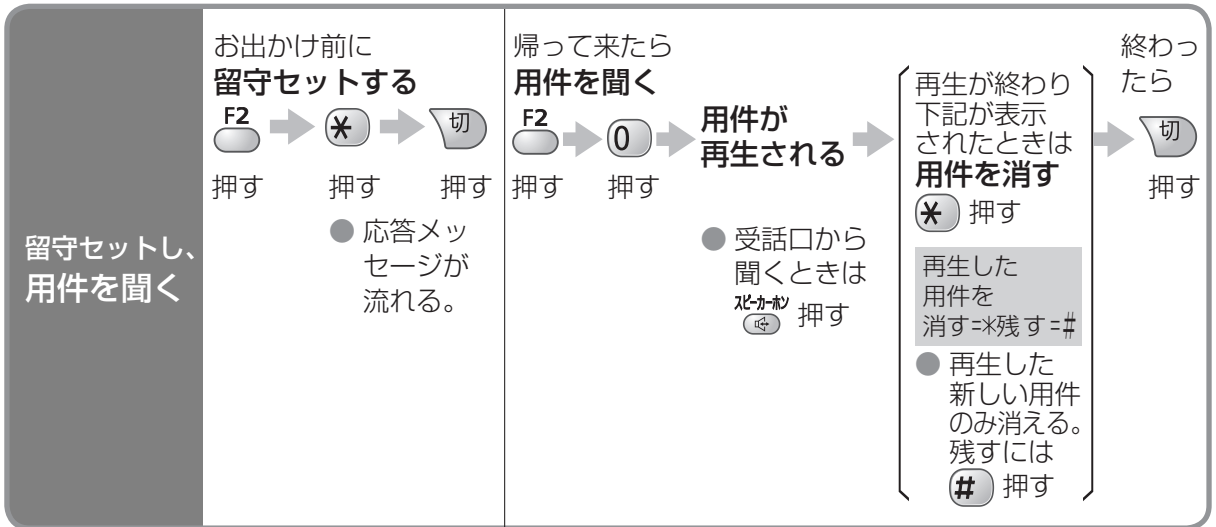

■ 用件を再生中に…

- 音量を変える **◀▶**
- 次の(前の)用件を聞く
◀▶ (前へ) **◀▶** (次へ)
- 再生を止める **#** (再度聞くには **4**)
- 再生を聞き直す **4** (用件の頭に戻る)

■ あとからすべての用件を聞き直すとき

F2 → **4**

■ 留守番電話の応答中に電話に出るには

外線 押す
(録音は途中で止まり、1件分として残る)

ナンバー・ディスプレイサービス

契約や親機の設定などについては、親機の取扱説明書をお読みください。

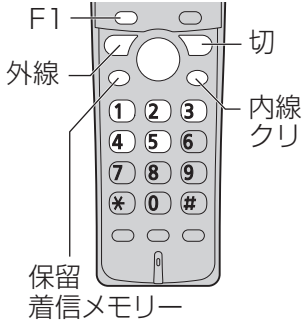

- 電話がかかってくると、相手の電話番号が表示されます。(電話帳に登録した相手なら名前も表示されます)
- 相手の電話番号を表示できない場合は、ディスプレイに下記が表示されます。
 - 「非通知」…………… 電話番号を通知していないとき
 - 「公衆電話」…………… 公衆電話のとき
 - 「表示圏外」…………… 海外など電話番号を通知できない電話のとき
 - 「外線着信中」…………… 回線状況が悪いとき

ファクスを受ける／留守番電話を使う

着信メモリー(履歴)を見る・使う (ナンバー・ディスプレイサービスの契約が必要)

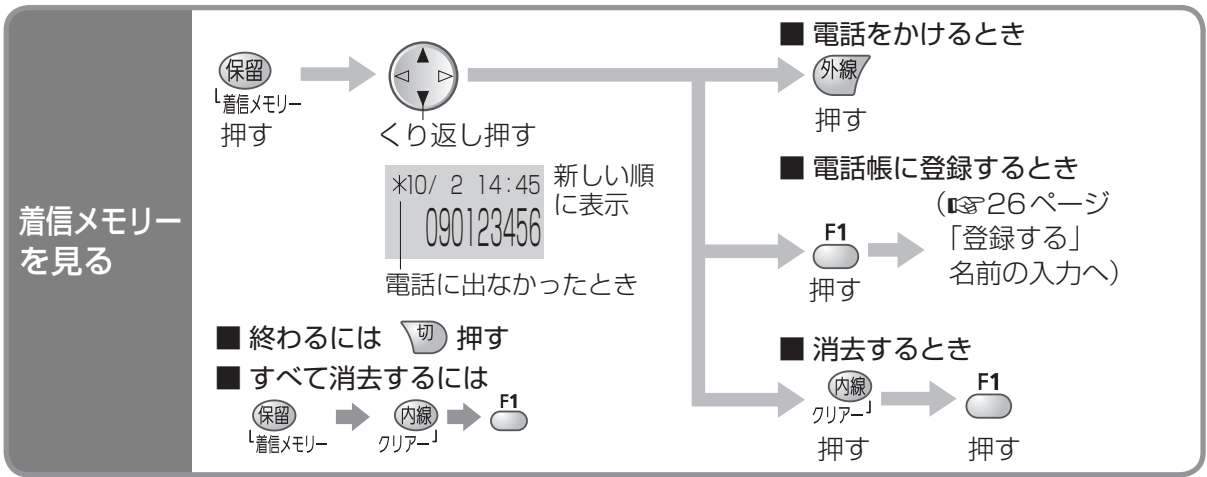

相手によって呼出音を変える(着信鳴り分け) (ナンバー・ディスプレイサービスの契約が必要)

電話帳のグループ(事前に登録が必要 ☎26ページ)、非通知、公衆電話、表示圏外ごとに変えられます。

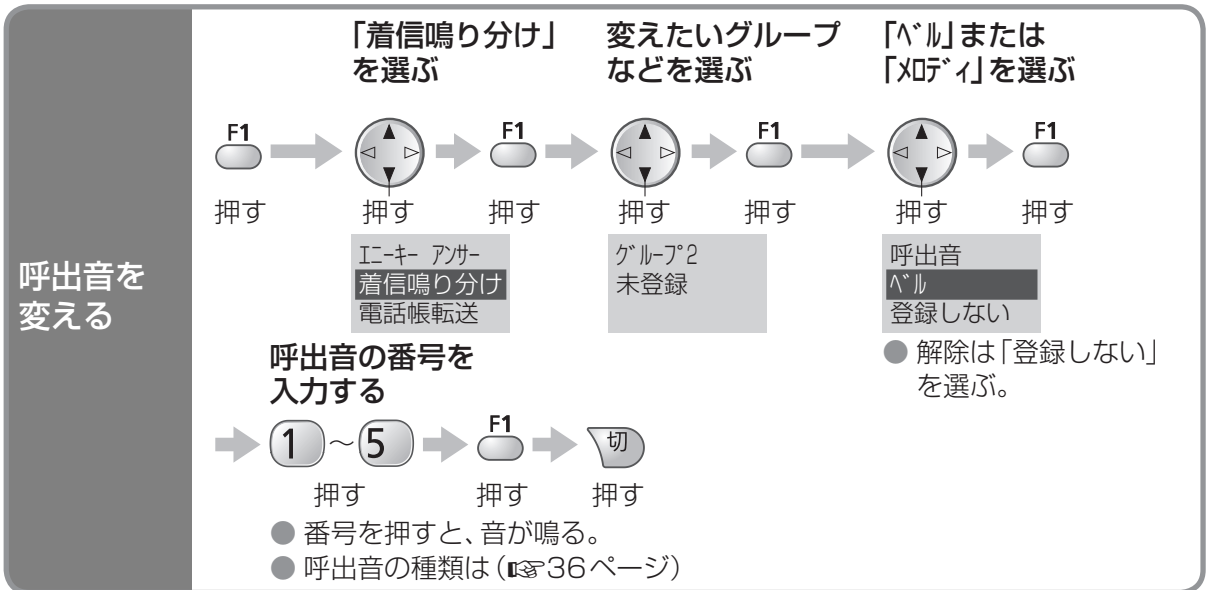

ナンバー・ディスプレイサービス

● キャッチホン・ディスプレイをご利用時、通話中にキャッチホンが入っても着信鳴り分けは働きません。

テレビリモコンを使う

子機を使って、ご家庭のテレビを操作することができます。通話中、テレビの音量を下げたいときなどに便利です。

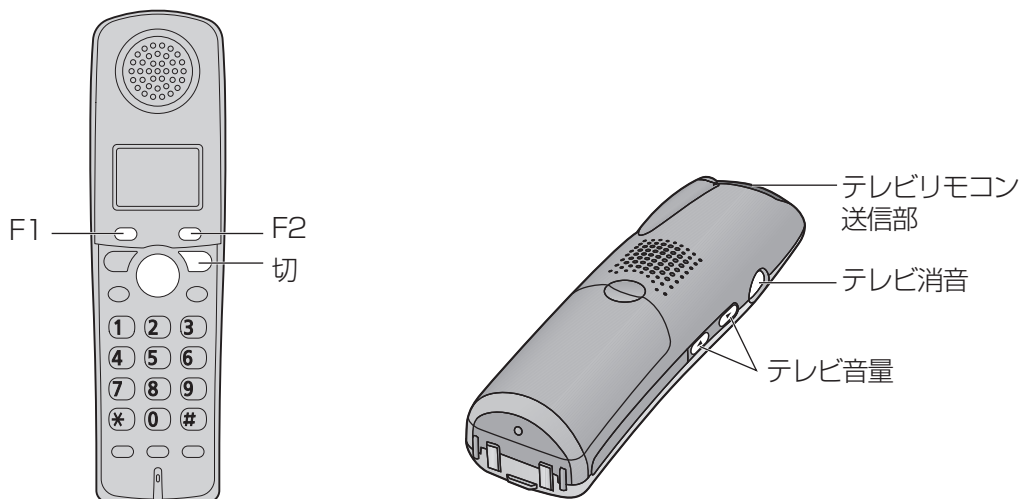

操作するテレビのメーカーを登録する

テレビメーカーを登録する

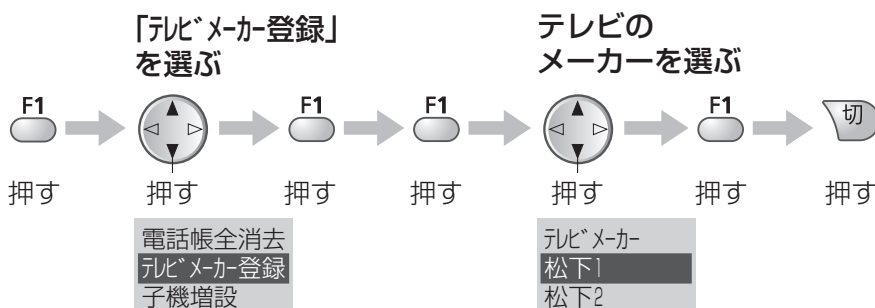

● 使わないときは「使用しない」を選ぶ。

● 登録後、テレビ操作が正しくできることを確認してください。

■ テレビのメーカーは、以下の設定の中から選んでください

- | | | | | |
|-------|-------|-------|---------|-----|
| 松下1 | 松下2 | 松下3 | 三洋1 | 三洋2 |
| シャープ1 | シャープ2 | シャープ3 | 富士通セネラル | ソニー |
| 東芝 | NEC1 | NEC2 | パイオニア | 日立1 |
| 日立2 | パイ | ビクター | 三菱1 | 三菱2 |
| アイワ | 使用しない | | | |

お知らせ

- 機種によっては正しく動作しない場合があります。その場合は、テレビに付属のリモコンで操作してください。
- テレビデオ (ビデオ付テレビ) やテレビチューナー付パソコンなどには対応していません。
- 複数の設定があるメーカーは、正しく操作できる方の設定に合わせてください。

■ リモコンの使用範囲

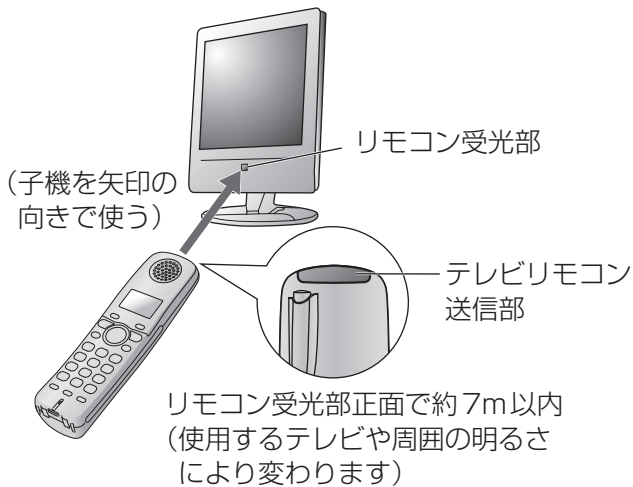

- リモコン機能を使用できる範囲は、お使いのテレビによって変わります。(詳しくはお使いのテレビの取扱説明書をお読みください)
- テレビと子機の間には障害物を置かないでください。
- リモコン受光部に直射日光やインバーター蛍光灯の強い光を当てないでください。

テレビを操作する

テレビの音量を変える

側面の
テレビ音量



押して
大きく

側面の
テレビ音量



押して
小さく

■ 消音 (音を消す) するには

側面の
テレビ消音



押す

(元の音量に戻すときは再度押す)

■ テレビの電源を入れるには / 切るには

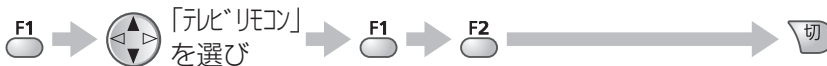

- 押すごとに電源が入る、または切れる。

■ テレビのチャンネルを変えるには

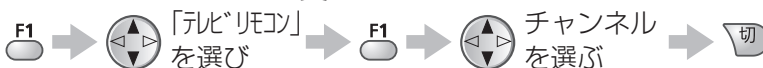

お知らせ

- テレビの電源を入れる / 切る、テレビのチャンネルを変える操作は、F1 に「機能」が表示されているときにできます。(子機での通話録音中や、留守番電話の操作中などは、操作できません)

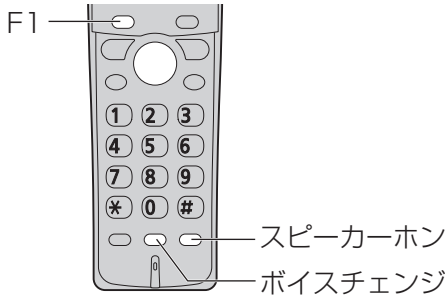

相手の声の音質を変える (相手の声が聞きとりにくいときなど)

外線通話中
ボイス
セレクトを使う

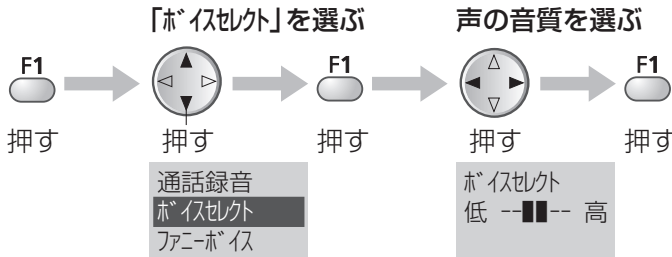

● 押し上げて高く、押し下げて低く。

低 ----■■ 高 : 高音を強調

低 --■■-- 高 : 標準(お買い上げ時)

低 ■■---- 高 : 低音を強調

- スピーカーホンでの通話、内線電話、ドアホン通話では使えません。
- 次に設定するまで、設定は変わりません。

自分の声を低く変える (迷惑な相手に対応するときなど)

- 増設した親機によっては、ボイスチェンジを利用できません。(P.12 ページ)

電話や
ドアホンで
通話中
ボイス
チェンジを使う

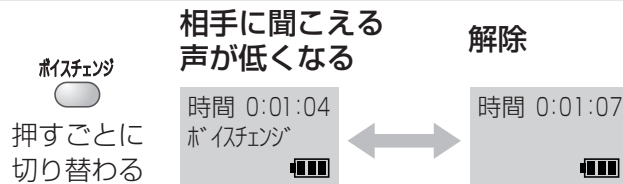

- 通話が終わると、解除されます。

- 話す前に「ボイスチェンジ」が表示されたことを確認してください。
- 次の場合は、ボイスチェンジを押すと「ピッ」音が鳴りますが、働きません。
 - 電話をかけたとき。
 - 電話をかけて通話中に、キャッチホンでかかってきたとき。
 - 並列電話機で受けた電話に、あとで本機で出たとき。
 - 子機どうしの内線電話中。

- ボイスチェンジを使っていないときに、ボイスチェンジを押すと、相手にこちらの声が聞こえなくなります。(ミュート) もう一度押すと、ミュートは解除されます。

自分の声を高く変える (会話をより楽しくしたいときなど)

- 増設した親機によっては、ファニーボイスを利用できません。(P.12ページ)

電話や
ドアホンで
通話中
ファニー
ボイスを
使う

「ファニーボイス」を選ぶ

F1 → 押す →  → 押す → F1 → 押す → F1 → 押す

ボイスセレクト
ファニーボイス
ファクス受信

ファニーボイス
しますか?

● 通話が終わると、解除されます。

● 次の場合は、ファニーボイスは使えません。

- 電話をかけたとき。
- 電話をかけて通話中に、キャッチホンでかかってきたとき。
- 並列電話機で受けた電話に、あとで本機で出たとき。
- 子機どうしの内線電話中。

■ 通話中に解除するとき  →  「ファニーボイス」を選び →  → 

音の大きさを変える

	変えられるとき	変えられる範囲
呼出音量 (外線/内線/ ドアホン)	電話をかけていないとき	ステップトーン+8段階+「切」
受話音量	通話中	6段階
スピーカー 音量	 を押したとき/留守電再生中	2段階

■ ステップトーンについて



呼出音量は、レベル「1」から「8」まで1段階ずつ大きくなります。



- ドアホンの呼出音は、「ステップトーン」にしてもレベル「4」の音量で鳴ります。

音量を
変える

音量/変換 押して  大きく

音量/変換 押して  小さく

■ 「切」(呼出音を鳴らさない)にするには
 「ピピピピッ」と鳴るまで
押し続ける。
( 押すと解除)

■ ステップトーンにするには
レベル「8」で  押す
(押すと、レベル「1」で鳴る)
( 押すと解除)

- 内線電話/ドアホンの呼出音は、「切」にしても最小で鳴ります。

音の設定 呼出音 / キーロックを使う

呼出音を変える

電話がかかってきたときの呼出音を変える

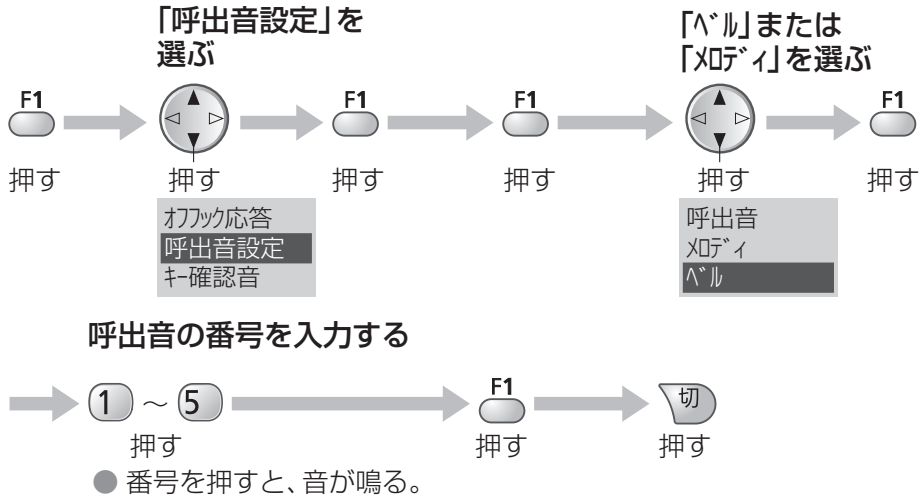

■ 呼出音の種類

	呼出音の番号	内容
ベル	1 ~ 5	5種類のベル
メロディ	1	JUPITER
	2	ヴァルキューレの騎行
	3	CANTATA(主よ、人の望みの喜びよ)
	4	くるみ割り人形

● 内線電話／ドアホンの呼出音は変更できません。

© 2004 M-ZoNE

キーロックを使う

お掃除などのとき、誤操作を防ぐため子機の操作ボタンを受けつけないようにできます。

子機での操作をできないようにする

「ピッ」と鳴るまで

3秒以上押す

キーロックを設定しました



● 設定するとディスプレイに と表示します。

■ 解除するには

3秒以上押す

キーロックを解除しました

● 通話中でも解除できます。(電話を受けたときのみ)

お知らせ

- 電話をかけることはできません。(「110」「119」などの緊急連絡先にもかけることはできません)
- かかってきた電話を受けたり、ドアホンに出ることはできます。
- 子機のボタンを押すとディスプレイに次のように表示します。

キーロック解除は
[#] 3秒押す



- 子機の電池がなくなると、キーロックは解除されます。

機能一覧

- お買い上げ時は、 枠の値に設定されています。
- 増設した親機によっては、次の項目が表示されることがあります。
(最初の設定、ベル回数、留守番電話の設定、ナンバー・ディスプレイ、接続機器の設定、その他の設定) 操作は親機の取扱説明書をお読みください。

■ 変更するときは

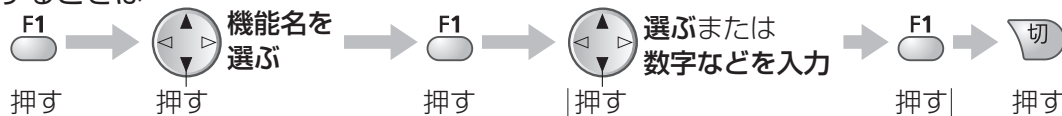

一覧表に設定手順があるものはそれに従う。

内 容	表示<機能名>	設定値/設定手順	ページ
子機に名前を付ける (内線呼出時に相手側に表示)	子機の名前 〈子機の名前〉	F1 → 名前・フリガナを入力	17
充電台から取るだけで 電話をかける	クイック通話 〈クイック通話〉	あり、 <input type="text"/>	—
充電台から取るだけで 電話を受ける	オフック応答 〈オフック応答〉	<input type="text"/> 、なし ● なし：外線、内線で受ける。	—
子機の呼出音	呼出音設定 〈呼出音〉	F1 押し ベル：1、2、3、4、5 Xロディ：1、2、3、4	36
ボタンを押すたびに「ピッ」と 鳴らす	キー確認音 〈キー確認音〉	<input type="text"/> (鳴らす)、なし (鳴らさない)	—
どのキーを押しても 電話を受ける (テレビ音量、テレビ消音、 F1、F2、切、方向キー以外)	エニキーアンサー 〈エニキーアンサー〉	<input type="text"/> 、なし ● なし：外線、内線、ビデオで受ける。	18
ナンバー・ディスプレイサービス で相手によって呼出音を変える	着信鳴り分け 〈着信鳴り分け〉	電話帳のグループ(1～9)・非通知・ 公衆電話・表示圏外ごとに設定。	31
子機の電話帳の内容を親機 または別の子機へ転送	電話帳転送 〈電話帳転送〉	転送先を選ぶ → 内容を選ぶ ● 増設した親機によっては、 転送先は選べない。	28
子機の電話帳の内容をすべて 消去	電話帳全消去 〈電話帳全消去〉	F1 → F1	—
テレビリモコンで操作する テレビのメーカーを登録する	テレビメーカー登録 〈テレビメーカー登録〉	F1 → メーカーを選ぶ	32
子機を増やす (先に親機の設定が必要)	子機増設 〈子機増設〉	F1	14
すべてお買い上げ時の設定に 戻す	出荷時へ戻す 〈出荷時設定〉	F1 → F1 ……………▶ F1	9
テレビをリモコン操作する (テレビ音量以外)	テレビリモコン 〈テレビリモコン〉	方向キー：テレビのチャンネルを変える F2：テレビの電源を入れる/切る	33

文字入力のしかた

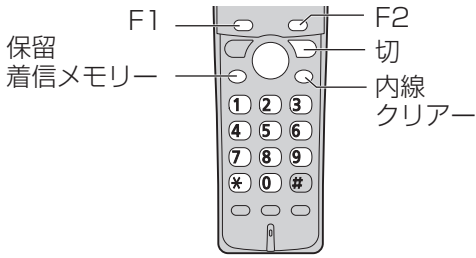

- 子機の名前 (☎17ページ) や電話帳 (☎26ページ) を登録するときなどに使います。

文字入力画面で **文字の種類を選ぶ**▶ **文字を入力する**

入力する

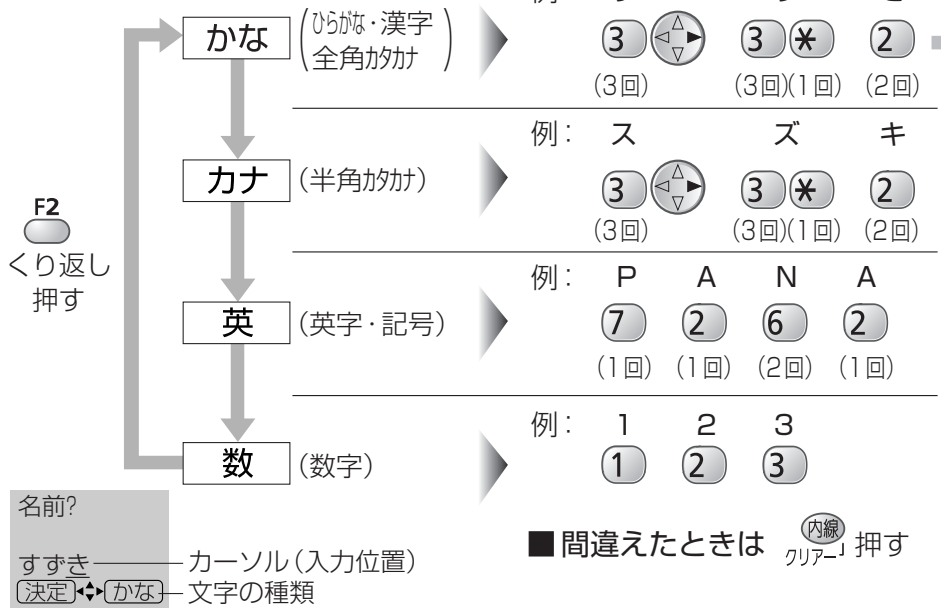

こんなときは

- 同じボタンの文字を続けて入力するには

例: あい
あ (1) → (カーソルを右へ) → (1) (1)

- カーソルを移動するには

(カーソル移動) 押す

- 途中で入力をやめるには

切 押す

挿入・修正・消去するには

- 挿入するには

挿入位置の次の文字にカーソルを移動し、文字を入力する。

- 修正するには

修正する文字にカーソルを移動し、内線クリアー 押して消し、入力し直す。

- 消去するには

消去する文字にカーソルを移動し、内線クリアー 押す。

- すべて消去するには

文字の先頭にカーソルを移動し、内線クリアー を約2秒以上押す。

■ ひらがなのとき

名前?

すずき

- 漢字に変換する前は6文字まで



押す

すずき

- 決定された文字は上段へ移動する。

■ 漢字・全角カタカナに変換するとき

音量/変換



くり返し押しして選ぶ

名前?

鈴木

変換中は反転表示



押す

鈴木

- 決定された文字は上段へ移動する。

■ 変換中に変換する文字の区切りを変えるには…

1. 押しして変換中の漢字をひらがなに戻す。
2. 押しして変換する最後の文字にカーソルを移動し、 押しする。

名前?

ただのりこ

- 「ただ」の部分だけが変換される。
- 希望の漢字に変換できないとき読みかた(音読み・訓読みなど)を変えて入力し、 押しする。

お知らせ

- 複雑な漢字は、一部変形または省略して表示されます。
- 希望の漢字に変換できないこともあります。

文字列一覧表

ボタン	かな	カナ	英	数
①	あいうえおあいうえお	アイウエオアイウエオ	@ . _ -(ハイフン) & \$ ¥ % + = ~ ^	1
②	かきくけこ	カキクケコ	A B C a b c	2
③	さしすせそ	サシスセソ	D E F d e f	3
④	たちつてとっ	タチツテトッ	G H I g h i	4
⑤	なにぬねの	ナニヌネノ	J K L j k l	5
⑥	はひふへほ	ハヒフヘホ	M N O m n o	6
⑦	まみむめも	マミムメモ	P Q R S p q r s	7
⑧	やゆよゃゅょ	ヤユヨゃゅょ	T U V t u v	8
⑨	らりるれろ	ラリルレロ	W X Y Z w x y z	9
⑩	わをんー(長音) ! ? ()	ワヲンー(長音) ! ? ()	! ? / -(ハイフン) * # , ; : . ' " () [] { } < > 「 」	0
* (保留)	゛ (濁点) ゜ (半濁点) 、 。	゛ (濁点) ゜ (半濁点) 、 。		
保留	スペース(1文字分空ける)			

- 一覧表の文字とディスプレイの文字は形が異なることがあります。
- 文字数には、スペースも含まれます。

お手入れ

お手入れするときは、ACアダプターをコンセントから抜いてください。



- お手入れに、アルコール類・みがき粉・粉せっけん・ベンジン・シンナー・ワックス・石油・熱湯などは使用しないでください。また、殺虫剤・ガラスクリーナー・ヘアスプレーなどをかけないでください。(変色、変質の原因)

仕様

子機

電源	専用ニッケル水素蓄電池 (専用ニッケル水素電池) (品番: KX-FAN50) (DC 3.6 V) (600 mAh)
外形寸法 (高さ×幅×奥行)	約 171 × 48 × 38 mm
質量	約 160 g (電池パック含む)
使用環境	温度 5 °C ~ 35 °C 湿度 45 % ~ 85 %
無線通信方式	2.4 GHz周波数ホッピング方式
使用時間	連続通話時間 : 約 7時間 ※ 待受時間 : 約 150時間 ※
充電時間	10時間
使用可能距離	約 100 m / 見通し距離
テレビリモコン 使用可能距離	約 7 m (テレビの受光部正面方向)

※ 10時間充電した状態で、使用環境温度が 20 °C のとき

子機用充電台

電源	ACアダプター (品番: PFAP1009) AC100 V (50 Hz/60 Hz) (DC 7.5 V) (100 mA)
消費電力	待機時 約 0.6 W 充電時 約 1.5 W
外形寸法 (高さ×幅×奥行)	約 65 × 86 × 96 mm
質量	約 75 g
使用環境	温度 5 °C ~ 35 °C 湿度 45 % ~ 85 %

電池パックを交換する

電池パックは消耗品です。10時間充電しても通話数分後に電池残量表示が点滅したら、新しいものと交換してください。

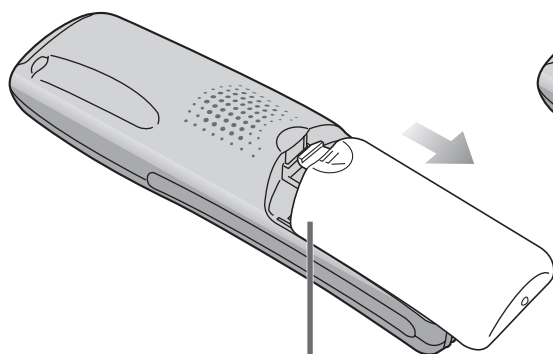

1 電池カバーを開ける

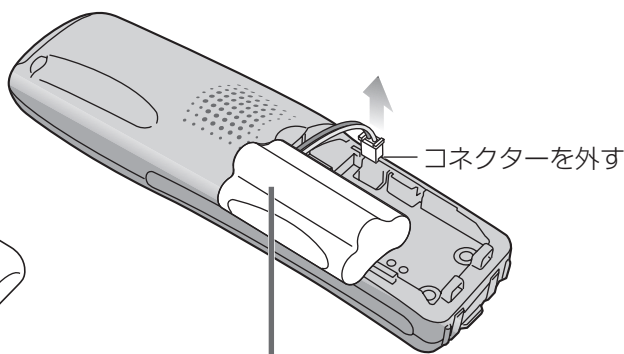

2 古い電池パックを外す

3 新しい電池パックを入れて、充電する
(☎ 16 ページ)

■ 別売品 (KX-FAN50) を使う (☎ 裏表紙)

- 仕様: ニッケル水素蓄電池・DC 3.6 V・600 mAh

古い電池パックはリサイクルに…



Ni-MH

- この製品には、ニッケル水素電池を使用しています。
- ニッケル水素電池はリサイクル可能な貴重な資源です。
- 交換後不要になった電池パック、および使用済み製品から取り外した電池パックのリサイクルに際しては、ショートによる発煙・発火の恐れがありますので、端子を絶縁するためにテープを貼るかポリ袋に入れてリサイクル協力店にある充電式電池回収BOXに入れてください。

- リサイクル協力店のお問い合わせは、下記へお願いします。
- 製品、ニッケル水素電池パックをご購入いただいた販売店
- (社) 電池工業会小形二次電池再資源化推進センター
および充電式電池リサイクル協力店
くらぶ事務局

(社)電池工業会ホームページ <http://www.baj.or.jp/>

- リサイクル時のお願い
- 電池パックはショートしないようにしてください。火災・感電の原因になります。
- ビニールカバー(被覆・チューブなど)をはがさないでください。
- 電池パックを分解しないでください。

修理・お取り扱い・お手入れ
 などのご相談は…
**まず、お買い上げの販売店へ
 お申し付けください**

転居や贈答品などでお困りの場合は…

- 修理は、サービス会社・販売会社の「修理ご相談窓口」へ!
- 使いかた・お買い物などのお問い合わせは、「お客様ご相談センター」へ!

■保証書（別添付）

お買い上げ日・販売店名などの記入を必ず確かめ、お買い上げの販売店からお受け取りください。よくお読みのあと、保存してください。

保証期間：お買い上げ日から本体1年間

ただし電池パックは、消耗品ですので保証期間内でも「有料」とさせていただきます。

■補修用性能部品の保有期間

当社は、この増設子機の補修用性能部品を、製造打ち切り後5年保有しています。
 注) 補修用性能部品とは、その製品の機能を維持するために必要な部品です。

修理を依頼される時

親機の「困ったとき」の内容に従ってご確認のあと、直らないときは、まずACアダプターを抜いて、お買い上げの販売店へご連絡ください。

- **保証期間中は**、保証書の規定に従って、出張修理をさせていただきます。
- **保証期間を過ぎて**いるときは、修理すれば使用できる製品については、ご要望により修理させていただきます。下記修理料金の仕組みをご参照のうえ、ご相談ください。

●修理料金の仕組み

修理料金は、技術料・部品代・出張料などで構成されています。

技術料は、診断・故障個所の修理および部品交換・調整・修理完了時の点検などの作業にかかる費用です。

部品代は、修理に使用した部品および補助材料代です。

出張料は、お客様のご依頼により製品のある場所へ技術者を派遣する場合の費用です。

ご連絡いただきたい内容	
製品名	増設子機
品番	KX-FKN512
お買い上げ日	年 月 日
故障の状況	できるだけ具体的に

お願い

- 停電などの外部要因により、録音、通話および料金管理などにおいて発生した損害の補償については、当社はその責任を負えない場合もございますので、あらかじめご了承ください。

ご相談窓口における個人情報のお取り扱い

松下電器産業株式会社およびその関係会社は、お客様の個人情報やご相談内容を、ご相談への対応や修理、その確認などのために利用し、その記録を残すことがあります。また、個人情報を、適切に管理し、修理業務などを委託する場合や正当な理由がある場合を除き、第三者に提供しません。お問い合わせは、ご相談された窓口にご連絡ください。

「よくあるご質問」「メールでのお問い合わせ」などはホームページをご活用ください。
http://panasonic.co.jp/pcc/contact/inquiry/ac_index.html

修理に関するご相談

ナショナル パナソニック 修理ご相談窓口

ナビダイヤル
 (全国共通番号)  **0570-087-087**

- 呼出音の前にNTTより通話料金の目安をお知らせします。
- 携帯電話・PHS等からは最寄りの修理ご相談窓口に直接おかけください。
- 最寄りの修理ご相談窓口は、次ページをご覧ください。

使いかた・お買い物などのご相談

ナショナル パナソニック お客様ご相談センター

365日/受付9時~20時

電話 フリーダイヤル  **0120-878-365**

■携帯電話・PHSでのご利用は… **06-6907-1187**

FAX フリーダイヤル  **0120-878-236**

Help desk for foreign residents in Japan
 Tokyo (03)3256-5444 Osaka (06)6645-8787

Open: 9:00 - 17:30 (closed on Saturdays/Sundays/national holidays)

※電話番号をよくお確かめの上、おかけください。

ナショナル パナソニック
修理ご相談窓口

ナビダイヤル
(全国共通番号)  **0570-087-087**

- 呼出音の前にNTTより通話料金の目安をお知らせします。
- 携帯電話・PHS等からは最寄りの修理ご相談窓口へ直接おかけください。

北海道地区	
札幌 札幌市厚別区厚別南 2丁目17-7 ☎(011)894-1251	帯広 帯広市西20条北2丁目 23-3 ☎(0155)33-8477
旭川 旭川市2条通16丁目 1166 ☎(0166)22-3011	函館 函館市西桔梗589番地241 (函館流通卸センター内) ☎(0138)48-6631

近畿地区	
滋賀 栗東市霊仙寺1丁目1-48 ☎(077)582-5021	奈良 大和郡山市筒井町 800番地 ☎(0743)59-2770
京都 京都市伏見区竹田中川原町 71-4 ☎(075)672-9636	和歌山 和歌山市中島499-1 ☎(073)475-2984
大阪 大阪市北区本庄西1丁目 1-7 ☎(06)6359-6225	兵庫 神戸市中央区琴ノ緒町 3丁目2-6 ☎(078)272-6645

東北地区	
青森 青森市大字浜田字豊田 364 ☎(017)775-0326	宮城 仙台市宮城野区扇町 7-4-18 ☎(022)387-1117
秋田 秋田市東通り2丁目1-7 ☎(050)5519-6348	山形 山形市平清水1丁目 1-75 ☎(023)641-8100
岩手 盛岡市厨川5丁目1-43 ☎(019)645-6130	福島 郡山市亀田1丁目51-15 ☎(024)991-9308

中国地区	
鳥取 鳥取市安長295-1 ☎(0857)26-9695	岡山 岡山市田中138-110 ☎(086)242-6236
米子 米子市米原4丁目2-33 ☎(0859)34-2129	広島 広島市西区南観音8丁目 13-20 ☎(082)295-5011
松江 松江市平成町182番地14 ☎(0852)23-1128	山口 山口県吉敷郡小郡町 下郷220-1 ☎(083)973-2720
出雲 出雲市渡橋町416 ☎(0853)21-3133	
浜田 浜田市下府町327-93 ☎(0855)22-6629	

首都圏地区	
栃木 宇都宮市上戸祭3丁目 3-19 ☎(028)689-2555	東京 東京都世田谷区宮坂 2丁目26-17 ☎(03)5477-9780
群馬 前橋市箱田町325-1 ☎(027)254-2075	山梨 甲府市宝1丁目4-13 ☎(055)222-5171
茨城 つくば市筑穂3丁目 15-3 ☎(029)864-8756	神奈川 横浜市港南区日野5丁目 3-16 ☎(045)847-9720
埼玉 桶川市赤堀2丁目4-2 ☎(048)728-8960	新潟 新潟市東明1丁目8-14 ☎(025)286-0171
千葉 千葉市中央区末広5丁目 9-5 ☎(043)208-6034	

四国地区	
香川 高松市勅使町152-2 ☎(087)868-6388	高知 高知市仲田町2-16 ☎(088)834-3142
徳島 徳島市沖浜2丁目36 ☎(088)624-0253	愛媛 愛媛県伊予郡砥部町八倉 75-1 ☎(089)905-7544

中部地区	
石川 金沢市横川3丁目20 ☎(076)280-6608	愛知 名古屋市瑞穂区塩入町 8-10 ☎(052)819-0225
富山 富山市根塚町1丁目1-4 ☎(076)424-2549	岐阜 岐阜市中鷲4丁目42 ☎(058)278-6720
福井 福井市問屋町2丁目14 ☎(0776)25-5001	高山 高山市花岡町3丁目82 ☎(0577)33-0613
長野 松本市寿北7丁目3-11 ☎(0263)86-9209	三重 津市久居野村町字山神 421 ☎(059)255-1380
静岡 静岡市駿河区有東2丁目 3-22 ☎(054)287-9000	

九州地区	
福岡 春日市春日公園3丁目48 ☎(092)593-9036	熊本 熊本市健軍本町12-3 ☎(096)367-6067
佐賀 佐賀市鍋島町大字 八戸字上深町3044 ☎(0952)26-9151	天草 本渡市港町18-11 ☎(0969)22-3125
長崎 長崎市東町1949-1 ☎(095)830-1658	鹿児島 鹿児島市与次郎1丁目 5-33 ☎(099)250-5657
大分 大分市萩原4丁目8-35 ☎(097)556-3815	大島 名瀬市長浜町10-1 ☎(0997)53-5101
宮崎 宮崎市本郷北方字草葉 2099-2 ☎(0985)63-1213	

沖縄地区	
沖縄 浦添市城間4丁目23-11 ☎(098)877-1207	

所在地、電話番号が変更になることがありますので、あらかじめご了承ください。

0106

保証とアフターサービス

別売品

(ご注文は、お買い上げの販売店にお申し付けください)

価格は2006年2月現在のものです。

品名	品番	希望小売価格
コードレス子機用電池パック 松下テクニカルサービス(株)扱い	KX-FAN50	2,310円 (税抜2,200円)
壁掛け用木ねじ・ワッシャー 松下テクニカルサービス(株)扱い	KX-AN162	210円 (税抜200円)

別売品は販売店でお買い求めいただけます。
松下グループのショッピングサイト「パナセンス」でもお買い求めいただけます。

Pana Sense

<http://www.sense.panasonic.co.jp/>

- 本機は日本国内用です。国外での使用に対するサービスは致しかねます。
- This product is designed for use in Japan.
Panasonic cannot provide service for this product if used outside Japan.

便利メモ (おぼえのため、記入されると便利です)

販売店名	電話 () —
------	--------------------

本機の製品情報をホームページで見ることができます。

<http://panasonic.jp/fax/>

- BluetoothはBluetooth SIG, Inc.の米国およびその他の国における登録商標または商標です。
その他、本書に記載の会社名・ロゴ・製品名・ソフトウェア名は、各会社の商標または登録商標です。

パナソニック コミュニケーションズ株式会社 ホームネットワークカンパニー

〒812-8531 福岡市博多区美野島4丁目1番62号