

取扱説明書

冷凍冷蔵庫 (家庭用)

品番 NR-B144W

品番 NR-B144WB

品番 NR-B174W

品番 NR-BW144C

品番 NR-TB144W

品番 NR-BW174C

品番 NR-B144E8

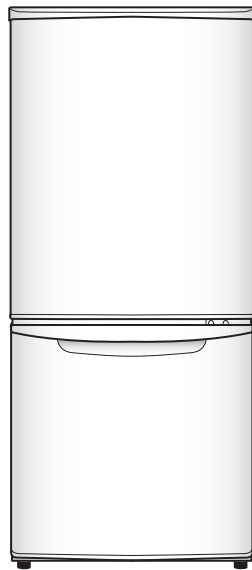

NR-B144W NR-BW144C
NR-B144E8 NR-B144WB
NR-TB144W



NR-B174W NR-BW174C

保証書別添付

このたびは、パナソニック製品をお買い上げいただき、まことにありがとうございます。

- 取扱説明書をよくお読みのうえ、正しく安全にお使いください。
- ご使用前に「安全上のご注意」(P.2～P.3)を必ずお読みください。
- 保証書は「お買い上げ日・販売店名」などの記入を確かめ、取扱説明書とともに大切に保管してください。
- この取扱説明書は NR-B144W を使用し、説明していますが、他の機種も使い方は同じです。

パナソニックの会員サイト「CLUB Panasonic」で「ご愛用者登録」をしてください。
(詳しくは裏表紙をご覧ください)

安全上のご注意

必ずお守りください

人への危害、財産の損害を防止するため、必ずお守りいただくことを説明しています。

■誤った使い方をしたときに生じる危害や損害の程度を区分して、説明しています。



警告

「死亡や重傷を負うおそれがある内容」です。



注意

「軽傷を負うことや、財産の損害が発生するおそれがある内容」です。

■お守りいただく内容を次の図記号で説明しています。



してはいけない内容です。



実行しなければならない内容です。

火災、けが、爆発、感電などのおそれ



警告

電源のプラグやコードは…



次のことを守る

(火災や感電の原因となります)

- 電源プラグのほこりなどは定期的にとる。
- 交流100V・定格15A以上のコンセントを単独で使う。
- コードを下向きに、電源プラグは根元まで確実に差し込む。
- 電源プラグを抜くときは、コードを持たずに必ず電源プラグを持って抜く。
- お手入れの際は必ず電源プラグを抜く。
- 長期間ご使用にならないときは必ず電源プラグをコンセントから抜く。



次のことをしない

(火災や感電の原因となります)

- ぬれた手で、電源プラグの抜き差しはしない。
- 電源プラグやコードを破損するようなことはしない。傷つけたり、加工したり、高温部に近づけたり、無理に曲げたり、ねじったり、引っ張ったり、重い物を載せたり、束ねたりしない。
→プラグやコードの修理は、販売店にご相談ください。
- 電源プラグを、冷蔵庫の背面で押しつけない。
- コードや電源プラグが傷んだり、コンセントの差し込みが緩いときは使用しない。

お使いのときは…



- 本体や庫内に水をかけない。
- 本体の冷却回路（配管）を傷付けない。
- 分解や修理、改造は絶対にしない。
- 引火しやすいものを入れない。
- 可燃性スプレーを近くで使用しない。
- 脱臭器などの電気製品を入れない。(感電や引火、爆発のおそれがあります)
- 薬品や学術試料を入れない。
(厳しい温度管理が必要な物は、家庭用冷蔵庫では保存できません)
- 水を入れた容器を冷蔵庫の上に置かない。
(こぼれると絶縁不良となり感電や火災の原因となります)
- 冷蔵庫の上に不安定な物を置かない。
(振動で落下し、けがをするおそれがあります)
- ドアにぶら下がらない。
(けがをするおそれがあります)



- 都市ガスなどのガスが漏れたら、冷蔵庫に触れず窓を開けて換気する。
- 可燃性冷媒を使用しているため、冷却回路（配管）を傷つけたら窓を開けて換気してから、販売店に相談する。
(感電や引火、爆発のおそれがあります)

設置するときは…



- 地震にそなえて転倒防止処置をする。(P.3)
(けがをするおそれがあります)



アース線
接続

- 湿気の多い場所・水気のある場所で使うときはアース（接地）・漏電遮断器を取り付ける。
(販売店にご相談ください)
(漏電のときに感電のおそれがあります)



- 水がかかるところには据え付けない。
(火災や感電の原因となります)
- 冷蔵庫の周囲のすき間はふさがらない。
(冷媒が漏れると滞留し、着火のおそれがあります)

リサイクルするときは…



- リサイクルされる場合などは、必ずドアパッキングをはずす。
(幼児閉じ込みのおそれがあります)



異常・故障時には…

直ちに使用を中止し、電源プラグを抜く
(発煙・発火・感電のおそれがあります)

異常・
故障例

- 電源コード、プラグが異常に熱い
 - 電源コードに深いキズや変形がある
 - 焦げくさいニオイがする
 - ビリビリと電気を感じる
- すぐに販売店へ点検・修理を依頼してください。

やけど、けが、事故 などのおそれ

注意

食品を収納するときは…



- ビンを冷凍しない。
(中身が凍って割れ、けがをするおそれがあります)
- ガラストレイに強い衝撃を加えない。
(ガラストレイが割れて、けがをするおそれがあります)
- ガラストレイより前に出さない。
- ドア棚の底まで入らないものは入れない。
(食品の落下により、けがをするおそれがあります)
- 冷凍中の食品や容器(特に金属製)、氷をぬれた手で触らない。
(凍傷になるおそれがあります)
- 異臭がしたり、変色したりした食品は食べない。
(腐敗による病気の原因になることがあります)



ドアを開け閉めするときは…



- 他の人が触っているときは開け閉めしない。
- 引き出し式ドア上面に指をかけて閉めない。
- 下の引き出しで足を挟まない。
(指詰めのおそれがあります)
- ドアを強く開け閉めしない。
(食品の落下により、けがをするおそれがあります)

お手入れのときは…



- ガラストレイの取り付け、取り外しは確実にする。
(ガラストレイが落下すると、打撲や破損によるけがをするおそれがあります)



- 冷蔵庫底面に手や足を入れない。
(鉄板の端面で、けがをするおそれがあります)
- 圧縮機や配管に触れない。
(やけどの原因になります)

移動・運搬のときは…



- 傷つきやすい床の上やクッションフロア等の柔らかい床の上では保護用の板などを敷く。
(床を傷つけるおそれがあります)



- 運搬するときは蒸発皿を持たない。
(本体落下により、けがをするおそれがあります)

準備

1 設置する

- 熱気、直射日光の当たらない場所
- 湿気が少なく、風通しの良い場所
(使い始めにプラスチックからのおいひのする場合があります。念のためにおいがこもらない様に部屋の風通しをよくしてください。においは次第に消えます。)
- 丈夫で水平なところ
- 他の機器から離れたところ
(テレビなどへの雑音や映像の乱れを防止)
- 電源プラグが掃除しやすい場所
- 放熱スペースを確保できる場所
(左右 2cm 以上、上 30cm 以上、後 7cm 以上)
上にオープンレンジなどを置いた場合は
その上部 10cm 以上、後部 10cm 以上

2 冷蔵庫を固定する

- 地震で倒れないようにする。
冷蔵庫転倒防止ベルト(別売品・品番 /AD-NRQBL09)を利用するときは販売店にご相談ください。
- 調節脚(右のみ)を回して、脚を床面まで降ろして固定する。
(振動や騒音の防止)
- じゅうたん・たたみ・塩化ビニール製の床材のときは、下に丈夫な板を敷く。
(熱などによる変色防止)

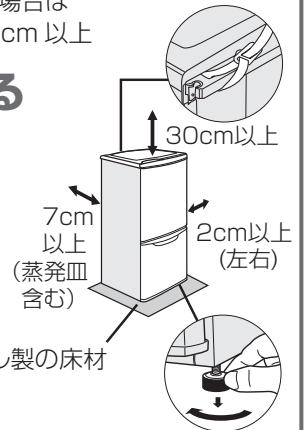

3 ガラストレイを取り付ける

- ガラストレイを垂直に持って、本体とドアの間に横から入れ
①(白い縁のあるほうを下に)、回転させて②奥面まで確実に挿入する。
- 庫内右手前にあるドアスイッチに当たらないよう、ご注意ください。

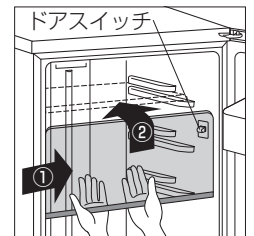

4 電源コンセントに差す

- 専用コンセント(交流 100V 定格 15A 以上)を使用してください。
- 設置後すぐに電源プラグを差し込んで問題ありません。
- 電源コードを取り出し後、蒸発皿を確実に再装着してください。
- 庫内が冷えるまで4時間程度かかります。
- 夏場など暑いときは、しっかり冷えるまで24時間以上かかる場合があります。
- 十分に冷えるまでは、あまりドアを開閉しないでください。
(暖かい空気が流れ込み、冷えにくくなります)

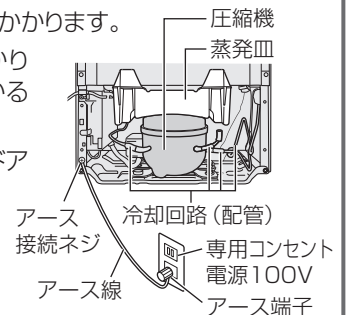

万一の感電事故防止のため、アース(接地)することをおすすめします。

- 調理場や土間など、どうしても湿気・水分の多い場所に置く場合は、必ずアース・漏電遮断器を取り付けてください。
→アースや漏電遮断器の取り付けは必ず販売店へご相談ください。
(アース工事費は本製品の価格には含まれていません)
- ガス管や水道管、電話線や避雷針のアース線には絶対に接続しないでください。(法令などで禁止されています)

各部の名前と使いかた

冷蔵室

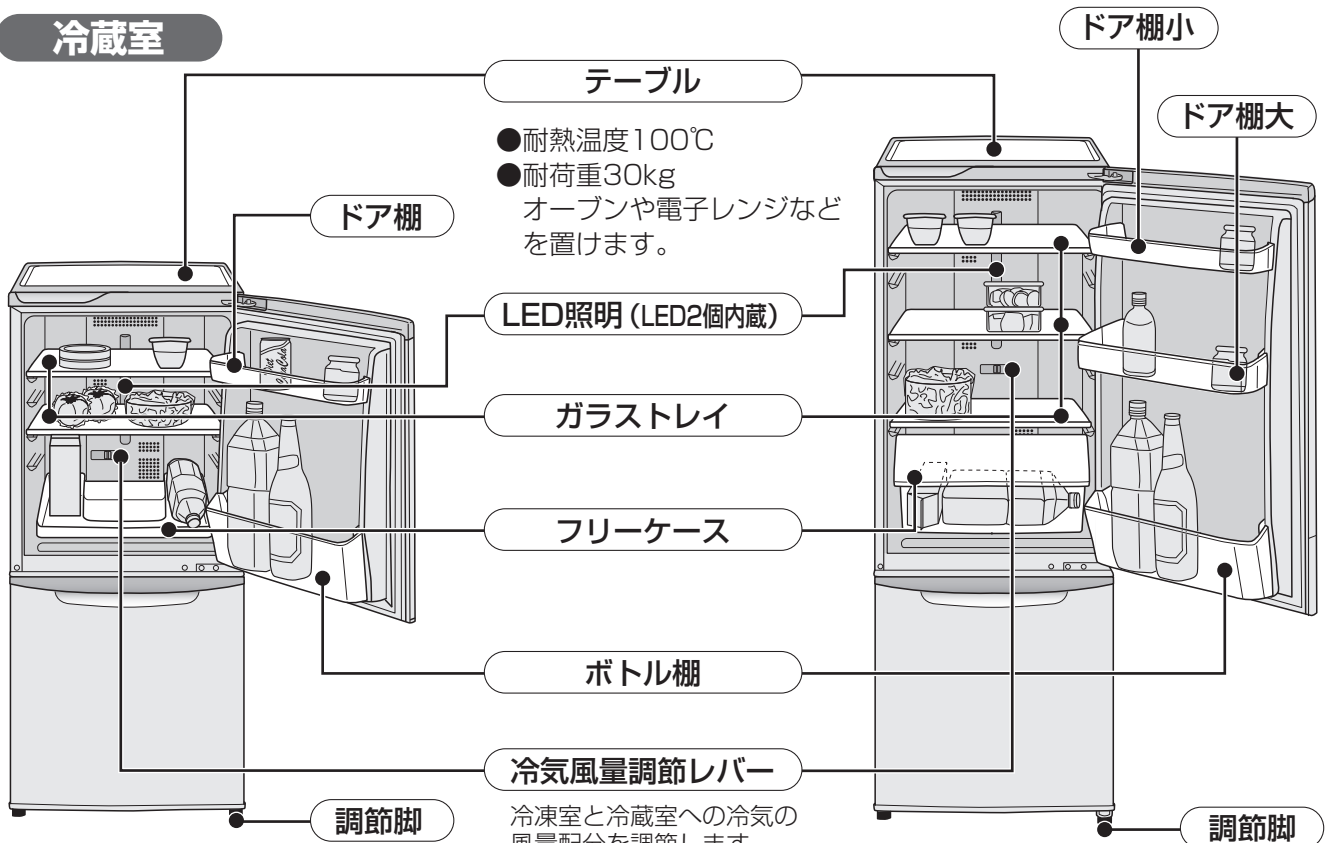

テーブル

- 耐熱温度100℃
- 耐荷重30kg

オープンや電子レンジなどを置けます。

NR-B144W NR-BW144C
NR-B144E8 NR-B144WB
NR-TB144W

NR-B174W NR-BW174C

冷蔵風量調節レバー

冷蔵室と冷凍室への冷気の風量配分を調節します。
(ふだんは「標準」で使用)



冷凍室

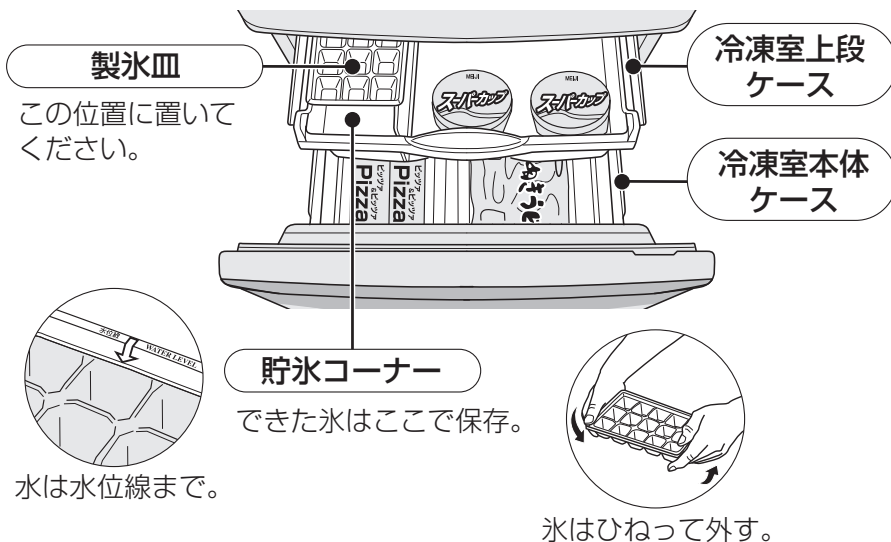

製氷皿

この位置に置いてください。

水は水位線まで。

貯氷コーナー

できた氷はここで保存。

氷はひねって外す。

冷蔵風量調節レバーについて

- 冬場など周囲の温度が低いとき（約10℃以下）は、冷蔵風量調節レバーを「冷凍室側最大」にしてください。
*冬場以外に、レバーを「冷凍室側最大」にすると、冷蔵室の冷えが弱くなります。
- 夏場など周囲温度が高くて（約35℃以上）、特に冷蔵室ドアの開閉頻度が多いときは、冷蔵風量調節レバーを「冷蔵室側最大」にしてください。
*長時間、レバーを「冷蔵室側最大」にしないでください。
冷凍室の冷えが弱くなります。

お願い

- 野菜や果物はラップまたは容器等に入れ、ガラストレイに保存してください。（乾燥及び凍結の防止）
- 冷凍室上段の食品はケースからはみ出さないように、収納してください。
（ドアが閉まりにくくなり冷えが悪くなる、霜が付くなどの原因になります）
- テーブルに置けるレンジの脚間寸法は、幅 447mm 奥行 429mm 以内です。オープンレンジなどを置く場合は、レンジの上面より10cm、後面より10cm 以上すき間をあけてください。
また、オープンレンジの底面形状により、置けないものがありますので設置する際にご確認ください。

上手な使いかた

切ったかんきつ類は
ラップやポリ袋に包んで
ください

(プラスチックが変質するため)



水気の多い食品は
吹き出し口を避けてください

凍ることが
ありますので、
吹き出し口や
吸い込み口を
ふさがない
ようにして
ください。

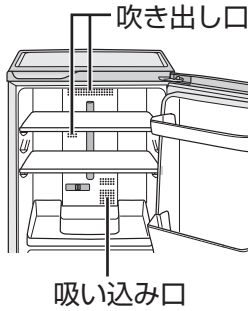

お知らせ

- 霜取りは不要です。自動的に霜を溶かして蒸発させます。
 - 庫内温度は自動的に最適に調節しています。
温度調節の必要はありません。
(冷蔵室 約3℃~6℃、冷凍室 約-18℃~-22℃、周囲温度 30℃)
(食品を入れずにドアを閉め安定したときの目安です)
 - ガラストレイは差し替えて高さ調節できます。
 - 冷凍室ドアや冷凍室上段ケースの出し入れを強くすると製氷皿の水がこぼれることがあります。
 - 冷蔵庫内部のカテキン抗菌フィルターで、冷気中の菌の活動を抑えます。
(フィルターの交換は不要です)
 - 本体裏面のシール(背面左右に2カ所)は、はがさないでください。冷気が悪くなる原因になります。もしはがしたときは、布製ガムテープを四角に切ってはってください。
- ※抗菌効果の確認を行っています。
試験依頼先：広東省微生物分析検測中心
試験方法：フィルム密着法 (JIS Z 2801)
抗菌方法：フィルターのカテキン成分による抗菌
対象場所：フィルター
試験結果：99.9%の抗菌効果

お手入れのしかた

お手入れの際は、必ず電源プラグを抜いてください

汚れたらすぐふいてください

庫内の汚れは冷気で固まる前にさっとふきましょう。
特に食用油はプラスチックのひび割れを、かんきつ系の果汁は変色を招きます。
落ちにくいときは台所用洗剤(中性)を薄めて使い、水ぶきで仕上げてください。

次のものは使わないでください。

(表面を傷めます)

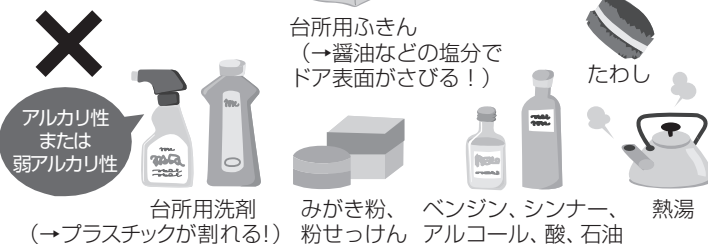

汚れやすいところ

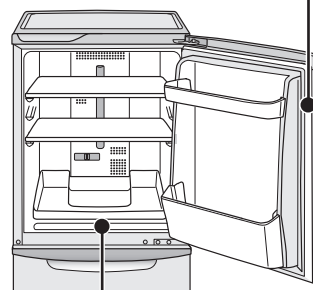

ドアパッキング

汚れると傷みやすく、冷気漏れの原因にもなります。

冷蔵庫の背面・床

背面や床は空気の対流により、ほこりがたまったり、黒く汚れやすいところです。
(年1回程度を目安に)

蒸発皿 (P.3)

蒸発皿がほこりなどで汚れていると蒸発しにくくなり、水があふれたり悪臭の原因になります。
(年1回程度を目安に)

汁受け部

汚れや汁がたまったらふき取ってください。

トレイはガラス製です。落下して破損やけがをしないよう、確実に取り付けてください。

部品の外し方

ドア棚・ボトル棚

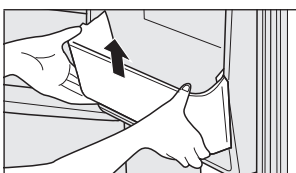

下から軽くたたいて外す。
(固めに固定してあります)

冷凍室上段ケース

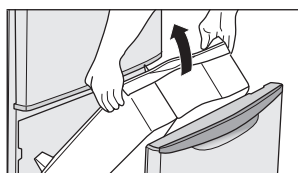

手前を上にして冷凍室上段ケースを取り出す。

冷凍室本体ケース

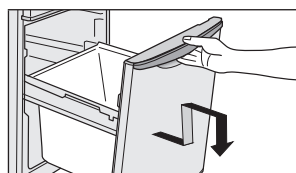

①ドアを引き出し更に持ち上げ床に置く。

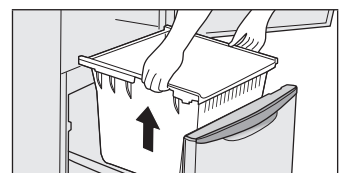

②冷蔵室ドアを開け、冷凍室本体ケースを取り出す。

こんなときは

停電した

- ドアの開閉を減らし、新たな食品の保存を避けてください。

電源プラグを抜いた

- 7分以上待ってから差し込んでください。
(すぐに差し込むと圧縮機に負荷がかかり、故障の原因になります)

冷蔵庫を長期間使わない

- 庫内のものを全て出して清掃してください。
 1. 電源プラグを抜く。
 2. 庫内を清掃する。
 3. 2～3日間ドアを開けて乾燥させておく。
(乾燥が不十分な場合は、カビ、においの原因になります)

引越す移動・運搬する

- 横積み輸送はしない。(故障の原因になります)
- 庫内のものや、製氷中の水を抜いてから2人以上で移動させます。
 1. 食品を出し、製氷皿の水・氷を捨てる。
 2. 調節脚を上げる。
 3. 転倒防止器具を外す。
 4. 電源プラグを抜く。
 5. 後部の蒸発皿の水を捨てる。(両手で持ち静かに引き抜く)

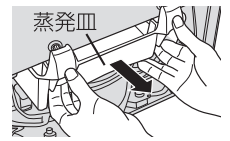

- LED照明が点灯しない、カバーが割れたなどのときは、お買い上げの販売店にご相談ください。

故障かな？

まずは次の内容をご確認ください。なお異常のあるときはすぐにお買い上げの販売店にお知らせください。



本体の表面(側面)が熱く感じる

放熱パイプを内蔵し、露付きを防止しています。使い始めや夏場は、本体の表面(両側面)が特に熱くなりますが、異常ではありません。

全く冷えない

- 使い始めは冷えるまで約4時間～24時間以上かかることがあります。
- 電源プラグが抜けたり、ブレーカーが落ちたりしていませんか？

よく冷えない

- 吹き出し口や吸い込み口が、食品などでふさがれていませんか？
- 冷蔵庫に、直射日光が当たっていたり、近くに発熱器具がありませんか？
- 周囲のすき間は、十分に空けていますか？
- ドアを頻繁に開閉していませんか？
- 冷気風量調節レバーは「標準」になっていますか？(P.4)
 - 「冷蔵室側最大」になっていると、冷凍室の冷えが弱くなります。
 - 「冷凍室側最大」になっていると、冷蔵室の冷えが弱くなります。

食品が凍結する

- 水気の多い食品は、吹き出し口を避けて入れてください。(P.5)

庫内がにおう

- においの強い食品は密閉していますか？
- 庫内に、においが付着していることがあります。
→やわらかい布をぬるま湯に浸し、しぼって拭いてください。

音がうるさい

- しっかりした床に、がたつかないように設置しましたか？
- 蒸発皿がしっかり挿入され、固定されていますか？

変わった音がする

- 「ボコボコ」 →冷却装置内を流れる冷媒(ガス)の音です。
- 「ジュツ」 →運転中や停止中に霜取りするヒーターの音です。
- 「ブーン」 →早く冷やすためにファンが高速回転している音です。
- 「ピシッ」「バシッ」 →温度変化により、部品がきしむ音です。

霜や露が付く

- 湿度が高いとき、ドアを長く開けたときや、頻繁に開閉したときに付くことがあります。

保証とアフターサービス

よくお読みください

修理・使いかた・お手入れなどは

■まず、お買い求め先へご相談ください

▼お買い上げの際に記入されると便利です

販売店名	
電話	() -
お買い上げ日	年 月 日

- 保証期間中は、保証書の規定に従って出張修理いたします。保証期間：お買い上げ日から本体1年間
但し冷媒循環回路（圧縮機・凝縮器・冷却器・毛細管・配管）・冷却器用ファン・冷却器用ファンモーターは、5年間です。
- 保証期間終了後は、診断をして修理できる場合はご要望により修理させていただきます。

※修理料金は次の内容で構成されています。

- | | |
|-----|------------------|
| 技術料 | 診断・修理・調整・点検などの費用 |
| 部品代 | 部品および補助材料代 |
| 出張料 | 技術者を派遣する費用 |

■転居や贈答品などでお困りの場合は、次の窓口にご相談ください。

ご使用の回線（IP 電話やひかり電話など）によっては、回線の混雑時に数分で切れる場合があります。

●使いかた・お手入れなどのご相談は……

パナソニック 冷蔵庫ご相談窓口 365日 受付9時～20時

電話 フリーダイヤル  **0120-878-693**
※携帯電話・PHSからもご利用になれます。

修理を依頼されるときは

「故障かな？」（6 ページ）でご確認のあと、直らないときは、まず電源プラグを抜いて、お買い上げ日と下の内容をご連絡ください。

なお、食品の補償など、製品修理以外の責はご容赦ください。

●製品名	冷凍冷蔵庫
●品番	
●故障の状況	できるだけ具体的に

※補修用性能部品の保有期間 **9年**

当社は、この冷凍冷蔵庫の補修用性能部品（製品の機能を維持するための部品）を、製造打ち切り後9年保有しています。

●修理に関するご相談は……

パナソニック 修理ご相談窓口

電話 フリーダイヤル  **0120-878-554**
※携帯電話・PHSからもご利用になれます。

・上記電話番号がご利用いただけない場合は、各地域の「修理ご相談窓口」におかけください。

【ご相談窓口におけるお客様の個人情報のお取り扱いについて】

パナソニック株式会社およびグループ関係会社は、お客様の個人情報をご相談対応や修理対応などに利用させていただき、ご相談内容は録音させていただきます。また、折り返し電話をさせていただくためのために発信番号を通知いたしております。なお、個人情報を適切に管理し、修理業務等を委託する場合や正当な理由がある場合を除き、第三者に開示・提供いたしません。個人情報に関するお問い合わせは、ご相談いただきました窓口にご連絡ください。

■各地域の修理ご相談窓口 ※電話番号をよくお確かめの上、おかけください。

・地区・時間帯によって、集中修理ご相談窓口へ転送させていただきます。

北海道地区	札幌 ☎(011)894-1251	札幌市厚別区厚別南2丁目17-7	近畿地区	滋賀 ☎(077)582-5021	守山市水保町1166番地の1
	旭川 ☎(0166)22-3011	旭川市2条通16丁目1166		京都 ☎(075)646-2123	京都市南区上鳥羽中河原3番地
	帯広 ☎(0155)33-8477	帯広市西20条北2丁目23-3		大阪 ☎(06)7730-8888	大阪市城東区関目2丁目15-5
	函館 ☎(0138)48-6631	函館市西栲栳589番地241 (函館流通卸センター内)		奈良 ☎(0743)59-2770	大和郡山田筒井町800番地
東北地区	青森 ☎(017)775-0326	青森市大字浜田字豊田364	和歌山 ☎(073)475-2984	和歌山市中島499-1	
	秋田 ☎(018)868-7008	秋田市外旭川字小谷地3-1	兵庫 ☎(078)796-3140	神戸市須磨区弥栄台3丁目13-4	
	岩手 ☎(019)645-6130	盛岡市厨川5丁目1-43	鳥取 ☎(0857)26-9695	鳥取市安長295-1	
	宮城 ☎(022)387-1117	仙台市宮城野区扇町7-4-18	米子 ☎(0859)34-2129	米子市米原4丁目2-33	
	山形 ☎(023)641-8100	山形市平清水1丁目1-75	松江 ☎(0852)23-1128	松江市平成町182番地14	
	福島 ☎(024)991-9308	郡山市亀田1丁目51-15	出雲 ☎(0853)21-3133	出雲市渡橋町416	
首都圏地区	栃木 ☎(028)689-2555	宇都宮市上戸祭3丁目3-19	浜田 ☎(0855)22-6629	浜田市下府町327-93	
	群馬 ☎(027)254-2075	前橋市箱田町325-1	岡山 ☎(086)242-6236	岡山市北区野田3丁目20番8号	
	茨城 ☎(029)864-8756	つくば市筑穂3丁目15-3	広島 ☎(082)295-5011	広島市西区南観音1丁目13-5	
	埼玉 ☎(048)728-8960	桶川市赤堀2丁目4-2	山口 ☎(083)973-2720	山口市小郡下郷220-1	
	千葉 ☎(043)208-6034	千葉市中央区末広5丁目9-5	香川 ☎(087)874-3110	高松市国分寺町国分359番地3	
	東京 ☎(03)5477-9700	東京都世田谷区宮城2丁目26-17	徳島 ☎(088)624-0253	徳島市沖浜2丁目36	
中部地区	山梨 ☎(055)222-5822	甲府市宝1丁目4-13	高知 ☎(088)834-3142	高知市仲田町2-16	
	神奈川 ☎(045)847-9720	横浜市港南区日野5丁目3-16	愛媛 ☎(089)905-7544	愛媛県伊予郡砥部町八倉75-1	
	新潟 ☎(025)286-0180	新潟市東区東明1丁目8-14	福岡 ☎(092)593-8002	春日市春日公園3丁目48	
	石川 ☎(076)280-6608	金沢市玉鉾2丁目266番地	佐賀 ☎(0952)26-9151	佐賀市鍋島町大字八戸字上深町3044	
	富山 ☎(076)424-2549	富山市根塚町1丁目1-4	長崎 ☎(095)830-1658	長崎市東町1919-1	
	福井 ☎(0776)21-0622	福井市問屋町2丁目14	大分 ☎(097)556-3815	大分市萩原4丁目8-35	
	長野 ☎(0263)86-9209	松本市寿北7丁目3-11	宮崎 ☎(0985)63-1213	宮崎市本郷北方字草葉2099-2	
	静岡 ☎(054)287-9000	静岡市駿河区高松2丁目24-24	熊本 ☎(096)367-6067	熊本市健軍本町12-3	
	愛知 ☎(052)819-0225	名古屋市瑞穂区塩入町8-10	鹿児島 ☎(099)250-5657	鹿児島市与次郎1丁目5-33	
	岐阜 ☎(058)278-6720	岐阜市中鶯4丁目42	大島 ☎(0997)53-5101	奄美市名瀬朝仁町11-2	
三重 ☎(059)254-5520	津市久居野村町字山神421	沖縄 ☎(098)877-1207	浦添市城間4丁目23-11		

所在地、電話番号は変更になることがありますので、あらかじめご了承ください。

最新の「各地域の修理ご相談窓口」はホームページをご活用ください。http://panasonic.co.jp/cs/service/area.html

仕様

		NR-B144W NR-B144WB	NR-BW144C NR-TB144W	NR-B144E8	NR-B174W	NR-BW174C
定格 内容積	全定格内容積	138L			168L	
	冷蔵室	94L			124L	
	冷凍室	44L<29L>			44L<29L>	
外形寸法	幅	480mm			480mm	
	奥行	584mm			584mm	
	高さ	1119mm			1293mm	
質量		33kg			38kg	
定格電圧		交流 100V				
定格周波数		50Hz/60Hz 共用				
定格 消費電力	電動機	57W/62W				
	電熱装置	120W				
消費電力量	50Hz/60Hz	冷凍室ドア内側の品質表示ラベルに表示してあります。				

- 定格内容積の<>内は「食品収納スペースの目安」です。定格内容積は、日本工業規格（JIS C 9801）に基づき、食品収納スペースと冷気循環スペースとを含んでいます。
- 本製品は日本国内の家庭用で、国外での使用や業務用には適しません。

冷凍室の性能

この冷蔵庫の冷凍室の性能は **※*****（フォースター）です。日本工業規格（JIS C 9607）に定められた下記の方法で試験したときの、冷凍室内の冷凍負荷温度（食品温度）によって表示しております。JIS の試験方法は、次の通りです。

- ① 冷蔵室内温度が 0℃以下とならない範囲で最も低い温度になるよう調節する。
- ② 冷蔵庫の据え付け場所は、15℃～30℃の範囲を基準とする。
- ③ 冷凍室定格内容積 100L 当たり 4.5kg 以上の食品を、24 時間以内に -18℃以下に凍結できる冷凍室をフォースター室とする。

● 冷凍食品の保存期間

食品の種類、店頭での保存状態、冷蔵庫の使用条件などによって異なります。下の表は一応の目安です。

項目	記号	※***
冷凍負荷温度（食品温度）		フォースター
冷凍食品の保存期間の目安		-18℃以下
		約 3 か月

温泉地区で

お使いのお客様へ

空気中の温泉成分によっては冷却回路（配管）の防錆処置が必要な場合があります。

お買い上げの販売店にご相談ください。

パナソニックの会員サイト「**CLUB Panasonic**」で「**ご愛用者登録**」をしてください

- 特典 1 お宅の家電情報をまとめて登録／管理ができる
- 特典 2 使い方など商品情報をスムーズに入手できる
- 特典 3 エンジョイポイントをためてプレゼントに応募できる

PC <http://club.panasonic.jp/>



※このサービスは WEB 限定のサービスです。

● 使い方・お手入れなどのご相談は…

パナソニック 総合お客様サポートサイト

<http://panasonic.co.jp/cs/>

● 修理に関するご相談は…

パナソニック 修理サービスサイト

<http://club.panasonic.jp/repair/>

インターネットでのご依頼も可能です。

パナソニック 冷蔵庫ご相談窓口 365日 受付9時～20時

電話 フリーダイヤル **0120-878-693**

※携帯電話・PHSからもご利用になれます。

■ 上記番号がご利用いただけません

06-6907-1187

■ FAX フリーダイヤル

0120-878-236

Help desk for foreign residents in Japan Tokyo (03) 3256-5444 Osaka (06) 6645-8787

Open: 9:00 - 17:30 (closed on Saturdays/Sundays/national holidays)

※上記の内容は、予告なく変更する場合があります。ご了承ください。

電話 フリーダイヤル **0120-878-554**

※携帯電話・PHSからもご利用になれます。

- 上記電話番号がご利用いただけません場合は、各地域の「修理ご相談窓口」におかけください。

ご使用の回線（IP 電話やひかり電話など）によっては、回線の混雑時に数分で切れる場合があります。本書の「保証とアフターサービス」もご覧ください。

愛情点検

長年ご使用の冷蔵庫の点検を！



こんな症状は
ありませんか

- 電源コード、プラグが異常に熱い。
- 電源コードに深いキズや変形がある。
- 焦げくさいニオイがする。
- 冷蔵庫床面にいつも水がたまっている。
- ビリビリと電気を感じる。
- その他の異常や故障がある。

ご使用
中止

事故防止のため、
電源プラグを抜いて
必ず販売店に点検を
ご依頼ください。

廃棄時にご注意
願います！

家電リサイクル法では、お客様がご使用済みの冷蔵庫を廃棄される場合は、収集・運搬料金、再商品化等料金をお支払いいただき、対象商品を販売店や市町村に適正に引き渡すことが求められています。

パナソニック株式会社 冷蔵庫ビジネスユニット

〒525-8555 滋賀県草津市野路東二丁目3番1-2号

© Panasonic Corporation 2011

Y1011-0
AH-294110