

取扱説明書 冷凍冷蔵庫（家庭用）

品番 NR-B147W

品番 NR-BW147C

品番 NR-TB147W

品番 NR-B177W

品番 NR-BW177C



14タイプ

NR-B147W
NR-BW147C
NR-TB147W



17タイプ

NR-B177W
NR-BW177C

もくじ

準備と確認

安全上のご注意 2~3

準備する 3

使い方

各部の名前と使い方 4

温度調節について

必要なとき

お手入れのしかた 5

こんなときは 6

故障かな? 6

保証とアフターサービス 7

仕様 裏表紙

保証書別添付

このたびは、パナソニック製品をお買い上げいただき、まことにありがとうございます。

- 取扱説明書をよくお読みのうえ、正しく安全にお使いください。
- **ご使用前に「安全上のご注意」(P.2 ~ P.3) を必ずお読みください。**
- 保証書は、「お買い上げ日・販売店名」などの記入を確かめ、取扱説明書とともに大切に保管してください。
- この取扱説明書は NR-B147W を使用し、説明していますが、他の機種も使い方は同じです。

パナソニックの会員サイト「CLUB Panasonic」で「ご愛用者登録」をしてください。
(詳しくは P.6 をご覧ください)

安全上のご注意

必ずお守りください

人への危害、財産の損害を防止するため、必ずお守りいただくことを説明しています。

■ 誤った使い方をしたときに生じる危害や損害の程度を区分して、説明しています。



警告

「死亡や重傷を負うおそれがある内容」です。



注意

「軽傷を負うことや、財産の損害が発生するおそれがある内容」です。

■ お守りいただく内容を次の図記号で説明しています。



してはいけない内容です。



実行しなければならない内容です。

火災、けが、爆発、感電などのおそれ



警告

電源のプラグやコードは



次のことを守る

(火災や感電の原因)

- 電源プラグのほこりなどは定期的にとる。
- 交流 100 V・定格 15 A 以上のコンセントを単独で使う。
- コードを下向きに、電源プラグは根元まで確実に差し込む。
- 電源プラグを抜くときは、コードを持たずに必ず電源プラグを持って抜く。
- お手入れの際は必ず電源プラグを抜く。
- 長期間ご使用にならないときは必ず電源プラグをコンセントから抜く。



次のことをしない

(火災や感電の原因)

- ぬれた手で、電源プラグの抜き差しはしない。
- 電源プラグやコードを破損するようなことはしない。傷付けたり、加工したり、高温部に近づけたり、無理に曲げたり、ねじったり、引っ張ったり、重い物を載せたり、束ねたりしない。
- 電源プラグを、冷蔵庫の背面で押しつけない。
- コードや電源プラグが傷んだり、コンセントの差し込みが緩いときは使用しない。

廃棄・リサイクルするときは



- 廃棄するときは、販売店や市町村に引き渡す。(放置して冷媒が漏れると引火・爆発のおそれ)
- リサイクルされる場合などは、必ずドアパッキングを外す。(幼児閉じ込みのおそれ)



異常・故障時には

直ちに使用を中止し、電源プラグを抜く

(発煙・発火、感電のおそれ)

異常・故障例

- 電源コード、プラグが異常に熱い
 - 電源コードに深いキズや変形がある
 - 焦げくさいにおいがする
 - ビリビリと電気を感ずる
- すぐに販売店へ点検・修理を依頼してください。

お使いのときは



- 本体や庫内に水をかけない。
- 本体の冷却回路(配管)を傷付けない。
- 分解や修理、改造は絶対にしない。
- 引火しやすいものを入れない。
- 可燃性スプレーを近くで使用しない。
- 脱臭器などの電気製品を入れない。(感電や引火、爆発のおそれ)
- 薬品や学術試料を入れない。(厳しい温度管理が必要な物は、家庭用冷蔵庫では保存できません)
- 水を入れた容器を冷蔵庫の上に置かない。(こぼれると絶縁不良となり感電や火災の原因)
- 冷蔵庫の上に不安定な物を置かない。(振動で落下し、けがのおそれ)
- ドアにぶら下がったり、寄り掛からない。(ドアや部品が破損して、けがをするおそれ)



- 都市ガスなどのガスが漏れたら、冷蔵庫に触れず窓を開けて換気する。
- 可燃性冷媒を使用しているため、冷却回路(配管)を傷付けたら窓を開けて換気してから、販売店に相談する。
- 震災や水害に遭ったときは、電源を入れる前に販売店に相談する。(感電や引火、爆発のおそれ)

設置するときは



- 地震にそなえて転倒防止処置をする。(P. 3)(けがをするおそれ)
- 冷蔵庫の周囲はすき間をあけて据え付ける。(P. 3)(冷媒が漏れると滞留し、発火・爆発のおそれ)



アース線
接続

- 湿気の多い場所、水気のある場所で使うときはアース(接地)・漏電遮断器を取り付ける。→販売店にご相談ください。(漏電のときに感電のおそれ)



- 屋外や軒下など、水がかかるところには据え付けない。(火災や感電の原因)

やけど、けが、事故
などのおそれ



注意

食品を収納するときは



- ビンを冷凍しない。
(中身が凍って割れ、けがをするおそれ)
- ガラストレイに強い衝撃を加えない。
(ガラストレイが割れて、けがをするおそれ)
- ガラストレイより前に出さない。
- ドア棚の底まで入らないものは入れない。
(食品の落下により、けがをするおそれ)
- 冷凍中の食品や容器(特に金属製)や氷をぬれた手で触らない。
(凍傷になるおそれ)
- 異臭がしたり、変色したりした食品は食べない。
(腐敗により、病気の原因)

ドアを開け閉めするときは



- 他の人が触っているときは開け閉めしない。
- ドアの回転支点部分に触らない。
(指詰めのおそれ)
- ドアを強く開け閉めしない。
(部品の破損や食品の落下により、けがをするおそれ)

お手入れのときは



- ガラストレイの取り付け、取り外しは確実にする。
(ガラストレイが落下すると、打撲や破損によるけがをするおそれ)



- 冷蔵庫底面に手や足を入れない。
(鉄板の端面で、けがをするおそれ)
- 圧縮機や配管に触れない。
(やけどの原因)

設置・移動・運搬のときは



- 床が丈夫で水平なところに調節脚で、しっかり固定する。
(冷蔵庫が移動したり、倒れたりしてけがをするおそれ)
- 傷付きやすい床の上やクッションフロア等の柔らかい床の上では保護用の板などを敷く。
(床を傷付けるおそれ)
- 固定脚・調節脚と転倒防止ベルト取付部を持って運ぶ。
(手がすべって、けがをするおそれ)
- 運搬するときは蒸発皿を持たない。
(本体落下のおそれ)

準備する

1 次のような場所に置く

- 熱気・直射日光の当たらない場所(冷却力の低下を防止)
- 湿気が少なく、風通しの良い場所(サビや結露を防止)
- 丈夫で水平なところ
- 他の機器から離れたところ
(テレビなどへ雑音や映像の乱れを防止)
- 電源プラグが掃除しやすい場所
- 放熱スペースを確保できる場所
(左右2 cm以上、上30 cm以上、奥7 cm以上)
上にオープンレンジなどを置いた場合はその上部10 cm以上、後部10 cm以上
- 使い始めにプラスチックからのおいする場合があります。念のため、においがこもらないように部屋の風通しをよくしてください。においは次第に消えます。

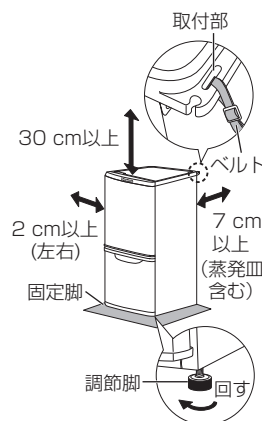

2 冷蔵庫を固定する

- 地震で倒れないようにする。冷蔵庫転倒防止ベルト(別売品品番AD-NRQBL09)を利用するときは販売店へご相談ください。
- じゅうたん、たたみ、塩化ビニール製の床材のときは、下に丈夫な板を敷く。(熱などによる変色防止)
- 右の調節脚(左は固定脚)を回して、脚を床面まで降ろして固定する。
(振動や騒音の防止)

3 ガラストレイを取り付ける

- ① 白い縁のある方を下にして垂直に持ち、本体とドアの間に横から入れる。
 - ② 回転させて奥面まで確実に挿入する。
- 庫内右手前にあるドアスイッチに当たらないよう、ご注意ください。

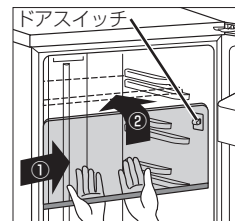

4 電源コンセントに差す

- 電源コードを取り出し後、蒸発皿を確実に装着してください。
- 専用コンセント(交流100 V 定格15 A以上)を使用してください。
- 設置後すぐに電源プラグを差し込んで問題ありません。
- 庫内が冷えるまで4時間程度かかります。
- 夏場など暑いときは、しっかり冷えるまで24時間以上かかる場合があります。
- 十分に冷えるまでは、あまりドアを開閉しないでください。
(暖かい空気が流れ込み、冷えにくくなります)
- 電源投入時は、冷蔵庫の周囲や表面(側面)が熱くなることがありますが(約50℃~60℃:周囲温度30℃)、異常ではありません。
- もし電源プラグを抜いたときは7分以上待ってから差し込んでください。

万一の感電事故防止のため、

アース(接地)することをおすすめします。
調理場や土間など、やむを得ず湿気・水分の多い場所に置く場合は、アース・漏電遮断器の設置が義務づけられています。
→アースや漏電遮断器の取り付けは必ず販売店へご相談ください。
(アース工事は本製品の価格には含まれていません)

- ガス管や水道管、電話線や避雷針のアース線には絶対に接続しないでください。(法令などで禁止されています)

お願い

- 本体背面のシールは、はがさないでください。断熱材の注入口です。もしはがしたときは布製ガムテープを四角に切ってはってください。

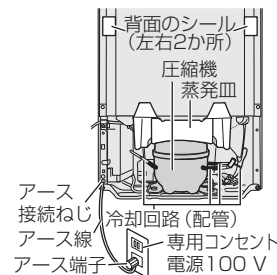

各部の名前と使い方

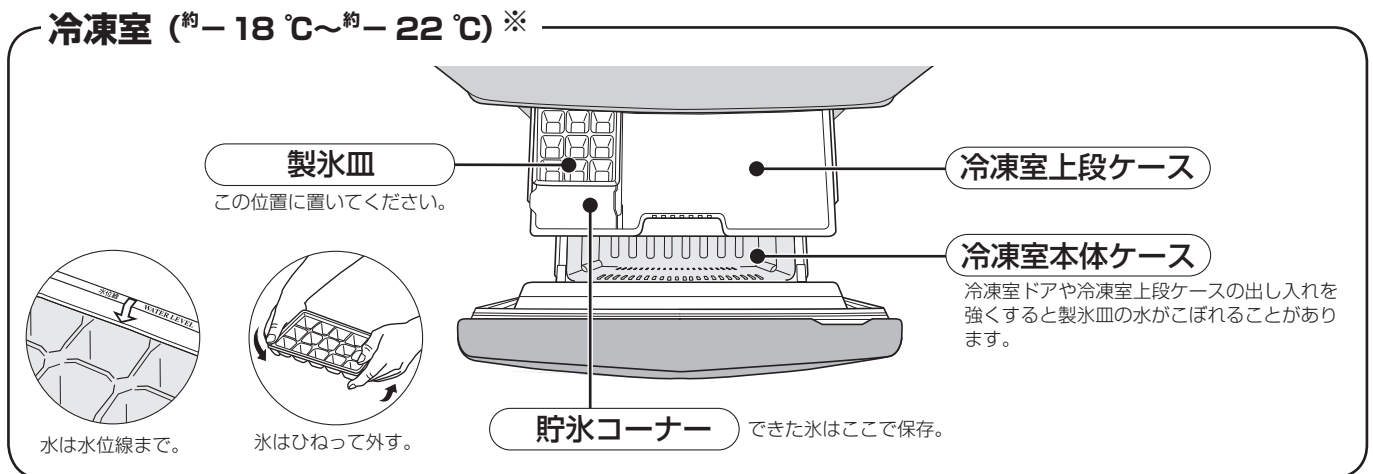
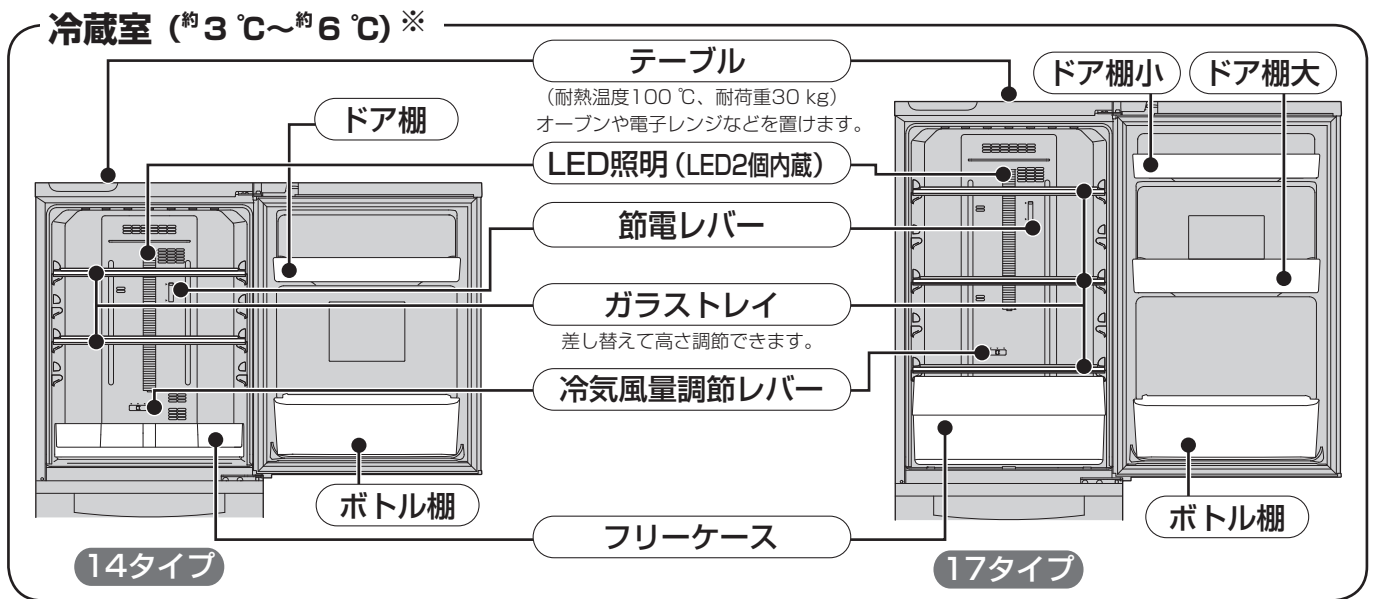

※ 冷蔵庫の周囲温度 30℃、冷氣風量調節レバー「標準」、節電レバー「標準」の位置で食品を入れずにドアを閉め安定したときの目安です。

温度調節について

● 庫内温度は自動で最適に調節しています。温度調節が必要な場合は、下記の操作で調節できます。

冷氣風量調節レバーについて

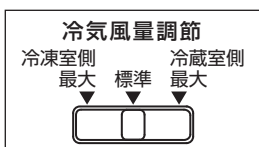

● ふだんは「標準」の位置でお使いください。冷凍室または冷蔵室の冷えが弱いとき、冷気の風量配分を調節します。

冷凍室側 最大	<ul style="list-style-type: none"> 冬場など周囲温度が低く (約 10℃ 以下)、冷凍室の冷えが弱いとき。(冬場以外に、「冷凍室側最大」にすると冷蔵室の冷えが弱くなります)
冷蔵室側 最大	<ul style="list-style-type: none"> 夏場など周囲温度が高く (約 35℃ 以上)、特に冷蔵室のドア開閉頻度が多いとき。(長時間、「冷蔵室側最大」にすると冷凍室の冷えが弱くなります)

節電レバーについて

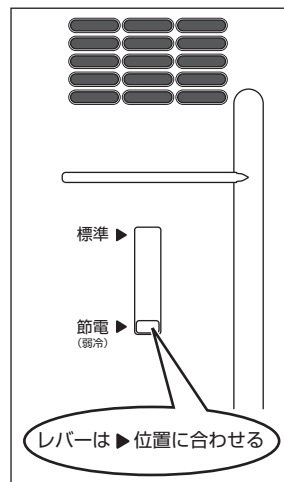

● ふだんは「標準」の位置でお使いください。

- 食品の収納量が少ないときや長期間お出かけのとき、「節電」に設定すると庫内の温度が 1℃～2℃ 高めのみかえめ運転 (約 3% の節電) になります。(夏場など周囲温度が高く、特にドア開閉頻度が多いときや、食品の収納量が多いときに「節電」にすると冷えが弱くなります)

お知らせ

- 霜取りは不要です。自動的に霜を溶かして蒸発させます。
- 冷蔵室内部のカテキン抗菌フィルター*で、冷気中の菌の活動を抑えています。(フィルターの交換は不要です)・抗菌効果の確認を行っています。

* 試験依頼先：広東省微生物分析検測中心
 抗菌方法：フィルターのカテキン成分による抗菌
 試験結果：99%の抗菌効果

試験方法：JIS Z 2801 フィルム密着法
 対象場所：フィルター

お願い

- 野菜や果物はラップまたは容器に入れ、ガラストレイに保存してください。(乾燥・凍結防止)
- 切ったかんきつ類はラップやポリ袋に包んでください。(プラスチックの変質防止)
- 冷凍室上段の食品はケースからはみ出さないように入れてください。(ドアが確実に閉まらず、霜が付くなどの原因になります)
- テーブルに置けるレンジの脚間寸法は、幅447mm・奥行429mm以内です。オープンレンジなどを置く場合は、レンジの上面より10cm、後面より10cm以上のすき間をあけてください。また、オープンレンジの底面形状により、置けないものがありますので設置する際にご確認下さい。
- 水気が多い食品は、吹き出し口付近に置くと、冷えすぎて凍ることがあります。吹き出し口付近には置かないでください。

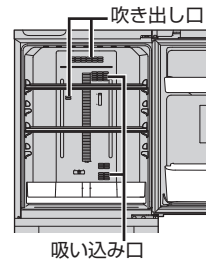

お手入れのしかた

お手入れの際は、必ず電源プラグを抜いてください

- 庫内の汚れは冷気で固まる前にさっと拭いてしまいましょう。特に食用油はプラスチックのひび割れを、かんきつ系の果汁は変色を招きます。落ちにくいときは台所用洗剤(中性)を薄めて使い、水拭きで仕上げてください。

汚れたらすぐ!



汚れやすいところ

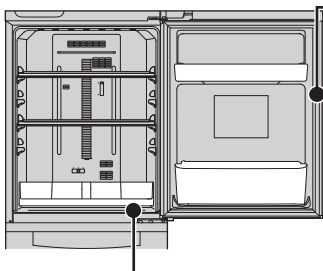

ドアパッキング

汚れると傷みやすく、冷気漏れの原因にもなります。

冷蔵庫の背面・床・コンセント

空気の対流により、ほこりがたまったり、黒く汚れやすいところです。

(年1回程度を目安に)

蒸発皿 (P.3、P.6)

ほこりなどで汚れていると蒸発しにくくなり、水があふれたり悪臭の原因になります。

(年1回程度を目安に)

汁受け部

汚れや汁がたまったら拭き取ってください。

お願い

- トレイはガラス製です。落下して破損やけがをしないよう、確実に取り付けてください。
- 次のものは、使わないでください。(表面を傷めます)

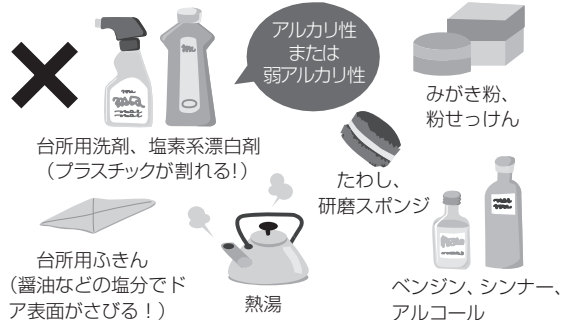

庫内(部品を外して、洗う)

■ ドア棚・ボトル棚

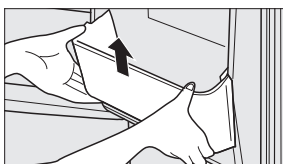

下から軽くたたいて外す。(固めに固定してあります)

■ 冷凍室上段ケース

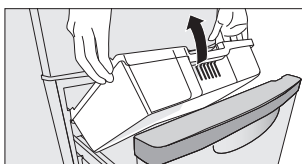

手前を上にして冷凍室上段ケースを取り出す。

■ 冷凍室本体ケース

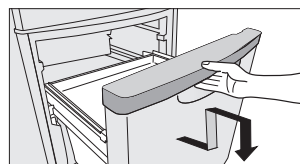

① ドアを引き出し更に持ち上げ床に置く。

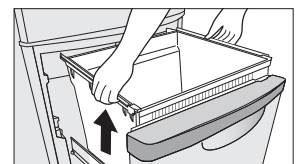

② 冷凍室ドアを開け、ケースを取り出す。

こんなときは

停電した

- ドアの開閉を減らし、新たな食品の保存はさけてください。

電源プラグを抜いた

- 7分以上待ってから、差し込んでください。
(すぐに差し込むと圧縮機に負荷がかかり、故障などの原因になります)

冷蔵庫を
長期間使わない

- 庫内のものを全て出し、清掃してください。
① 電源プラグを抜く。
② 庫内を清掃する。(P. 5)
③ 2日～3日間ドアを開けて乾燥させておく。
(乾燥が不十分な場合は、カビ、においの原因になります)

引っ越しをする
移動・運搬する

- 横積み輸送はしない。(故障の原因となります)
- 固定脚・調節脚 (P. 3) と転倒防止ベルト取付部 (P. 3) を持って、2人以上で移動させます。
- ① 食品を出し、製氷皿の氷・水を捨てる。 ③ 転倒防止器具を外す。
- ② 調節脚を上げる。 ④ 電源プラグを抜く。
- ⑤ 蒸発皿の水を捨てる。

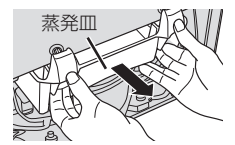
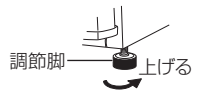

蒸発皿は両手で持ち静かに引き抜くと外れます。

ご注意

冷蔵庫内部にある冷却器 (外部から見えません) の霜が溶けずに残っていると、移動・運搬時に水が床面にこぼれることがあります。(電源プラグを抜いてから冷却器の霜が溶けるまで約15時間かかります)

■ LED照明が点灯しない、カバーが割れたなどのときは、お買い上げの販売店にご相談ください。

故障かな？

まずは、次の内容をご確認ください。なお異常のあるときはすぐにお買い上げの販売店へお知らせください。

全く冷えない

- 使い始めは冷えるまで約4時間～24時間以上かかる場合があります。
- 電源プラグが抜けたり、ブレーカーが落ちたりしていませんか？

よく冷えない

- 吹き出し口が食品などでふさがれていませんか？ (P. 5)
- 冷蔵庫に直接日光が当たっていたり、近くに発熱器具がありませんか？ (P. 3)
- 周囲のすき間は十分に空けてありますか？ (P. 3)
- 熱いものを入れたり、ドアを頻繁に開けたり、食品を詰めすぎていませんか？
- 冷気風量調節レバーと節電レバーは「標準」になっていますか？ (P. 4)

食品が凍る

- 水分の多い食品を吹き出し口の前に置いていませんか？ (P. 5)

庫内がにおう！

- においの強い食品は密閉していますか？
- 庫内ににおいが付着していることがあります。
→ やわらかい布をぬるま湯に浸し、しばって拭いてください。

音がうるさい

- 丈夫で水平なところに、がたつかないように設置しましたか？ (P. 3)
- 蒸発皿がしっかりと固定されていますか？ (P. 3)

変わった音が
する

次のような音は、異常ではありません

- 「ポコポコ」 → 冷却装置内を流れる冷媒 (ガス) の音です。
- 「ジュッ」 → 霜取りの際に水がヒータにより蒸発する音です。
- 「ブーン」 → ファンの運転音です。
- 「ピシッ」「パシッ」 → 温度変化により、部品がきしむ音です。

本体の表面(側面)が熱い！

- 放熱パイプを内蔵し、露付きを防止しています。使い始めや夏場は、本体の表面(両側面)が特に熱くなりますが、異常ではありません。

霜や露が付く

- 湿度が高いとき、ドアを長く開けたとき、頻繁に開閉したときに付くことがあります。

パナソニックの会員サイト「CLUB Panasonic」で「ご愛用者登録」をしてください

特典1 お宅の家電情報をまとめて登録/管理ができる

特典2 使い方など商品情報をスムーズに入手できる

特典3 エンジョイポイントをためてプレゼントに応募できる

PC <http://club.panasonic.jp/>

携帯



※このサービスは
WEB限定のサービスです。

保証とアフターサービス

よくお読みください

使い方・お手入れ・修理などは

■まず、お買い求め先へご相談ください

▼お買い上げの際に記入されると便利です

販売店名	
電話	() () -
お買い上げ日	年 月 日

修理を依頼されるときは

「故障かな？」(6ページ)でご確認のあと、直らないときは、まず電源プラグを抜いて、お買い上げ日と下の内容をご連絡ください。

なお、食品の補償など、製品修理以外の責はご容赦ください。

●製品名	冷凍冷蔵庫
●品番	
●故障の状況	できるだけ具体的に

●保証期間中は、保証書の規定に従って出張修理いたします。保証期間：お買い上げ日から本体1年間
ただし、冷媒循環回路(圧縮機・凝縮器・冷却器・配管)・冷却器用ファンモーター・冷却器用ファンは、5年間です。

●保証期間終了後は、診断をして修理できる場合はご要望により修理させていただきます。

※修理料金は次の内容で構成されています。

技術料 診断・修理・調整・点検などの費用

部品代 部品および補助材料代

出張料 技術者を派遣する費用

※補修用性能部品の保有期間 **9年**

当社は、この冷凍冷蔵庫の補修用性能部品(製品の機能を維持するための部品)を、製造打ち切り後9年保有しています。

■転居や贈答品などでお困りの場合は、次の窓口にご相談ください

※ご使用の回線(IP電話やひかり電話など)によっては、回線の混雑時に数分で切れる場合があります。

●使い方・お手入れなどのご相談は……

パナソニック 冷蔵庫ご相談窓口	365日 受付9時~20時
電話	フリーダイヤル 0120-878-693
	※携帯電話・PHSからもご利用になれます。

●修理に関するご相談は……

パナソニック 修理ご相談窓口	パナは イイヨ
電話	フリーダイヤル 0120-878-554
	※携帯電話・PHSからもご利用になれます。
	・上記電話番号がご利用いただけない場合は、各地域の「修理ご相談窓口」におかけください。

【ご相談窓口におけるお客様の個人情報のお取り扱いについて】

パナソニック株式会社およびパナソニックグループ関係会社は、お客様の個人情報をご相談対応や修理対応などに利用させていただき、ご相談内容は録音させていただきます。また、折り返し電話をさせていただくためのために発信番号を通知いたしております。なお、個人情報を適切に管理し、修理業務等を委託する場合や正当な理由がある場合を除き、第三者に開示・提供いたしません。個人情報に関するお問い合わせは、ご相談いただきました窓口にご連絡ください。

■各地域の修理ご相談窓口 ※電話番号をよくお確かめの上、おかけください。

・地区・時間帯によって、集中修理ご相談窓口へ転送させていただく場合がございます。

北海道地区	札幌 ☎(011)894-1255	札幌市厚別区厚別南2丁目17-7	近畿地区	滋賀 ☎(077)582-5021	栗東市小柿9丁目4-10
	旭川 ☎(0166)22-3015	旭川市2条通16丁目1166		京都 ☎(075)646-2123	京都市南区上鳥羽中河原3番地
	帯広 ☎(0155)33-8478	帯広市西20条北2丁目23-3		大阪 ☎(06)7730-8888	門真市松生町1-15
	函館 ☎(0138)48-6630	函館市西桔梗町589-241		奈良 ☎(0743)59-2770	大和郡山市筒井町800番地
東北地区	青森 ☎(0172)62-0880	青森市浪岡大字浪岡字稲村262-1	和歌山 ☎(073)475-2984	和歌山市栗栖373-4	
	秋田 ☎(018)868-7008	秋田市外旭川字小谷地3-1	兵庫 ☎(078)796-3140	神戸市須磨区弥栄台3丁目13-4	
	岩手 ☎(019)645-6130	盛岡市厨川5丁目1-43	鳥取 ☎(0857)26-9695	鳥取市安長295-1	
	宮城 ☎(022)387-1117	仙台市宮城野区扇町7-4-18	松江 ☎(0852)23-1128	松江市平成町182番地14	
首都圏地区	山形 ☎(023)641-8100	山形市平清水1丁目1-75	出雲 ☎(0853)21-3133	出雲市渡橋町416	
	福島 ☎(024)991-9308	郡山市備前館2丁目5	浜田 ☎(0855)22-6629	浜田市下府町327-93	
	栃木 ☎(028)689-2555	宇都宮市上戸祭3丁目3-19	岡山 ☎(086)242-6236	岡山市北区野田3丁目20-14	
	群馬 ☎(027)254-2075	前橋市箱田町325-1	広島 ☎(082)295-5011	広島市西区南観音1丁目13-5	
中部地区	茨城 ☎(029)864-8756	つくば市筑穂3丁目15-3	山口 ☎(083)973-2720	山口市小郡下郷220-1	
	埼玉 ☎(048)728-8960	熊谷市宮町1丁目29番	香川 ☎(087)874-3110	高松市国分寺町国分359番地3	
	千葉 ☎(043)208-6034	千葉市中央区末広5丁目9-5	徳島 ☎(088)624-0253	徳島市沖浜2丁目36	
	東京 ☎(03)5477-9700	東京都杉並区本天沼3丁目43-16	高知 ☎(088)834-3142	高知市仲田町2-16	
九州地区	山梨 ☎(055)222-5822	中央市山之神通通団地1-5-1	愛媛 ☎(089)905-7544	愛媛県伊予郡砥部町八倉75-1	
	神奈川 ☎(045)847-9720	横浜市戸塚区品濃町561-4	福岡 ☎(092)593-8002	春日市春日公園3丁目48	
	新潟 ☎(025)286-0180	新潟市東区東明1丁目8-14	佐賀 ☎(0952)26-9151	佐賀市鍋島町大字八戸字上深町3044	
	石川 ☎(076)280-6608	金沢市玉鉾2丁目266番地	長崎 ☎(095)830-1658	長崎市東町1919-1	
	富山 ☎(076)424-2549	富山市根塚町1丁目1-4	大分 ☎(097)556-3815	大分市萩原4丁目8-35	
	福井 ☎(0776)21-0622	福井市問屋町2丁目14	宮崎 ☎(0985)63-1213	宮崎市本郷北方字草葉2099-2	
	長野 ☎(0263)86-9209	松本市寿北7丁目3-11	熊本 ☎(096)367-6067	熊本市東区健軍本町12-3	
	静岡 ☎(054)287-9000	静岡市駿河区高松2丁目24-24	鹿児島 ☎(099)246-7050	鹿児島市上谷口町3128-3	
沖縄地区	愛知 ☎(052)819-0225	名古屋市瑞穂区塩入町8-10	沖縄 ☎(098)877-1207	浦添市城間4丁目23-11	
	岐阜 ☎(058)278-6720	岐阜市中鶯4丁目42			
	三重 ☎(059)254-5520	津市久居野村町字山神421			

所在地、電話番号は変更になることがありますので、あらかじめご了承ください。

最新の「各地域の修理ご相談窓口」はホームページをご活用ください。http://panasonic.co.jp/cs/service/area.html

0514

仕様

		NR-B147W NR-BW147C NR-TB147W	NR-B177W NR-BW177C
定格内容積	全定格内容積	138 L	168 L
	冷蔵室	94 L	124 L
	冷凍室	44 L<34 L>	44 L<34 L>
外形寸法	幅	480 mm	480 mm
	奥行	586 mm	586 mm
	高さ	1119 mm	1293 mm
質量		33 kg	38 kg
定格電圧		交流 100 V	
定格周波数		50 Hz/60 Hz 共用	
定格消費電力	電動機	56 W/60 W	57 W/62 W
	電熱装置	120 W	
年間消費電力量*	50 Hz/60 Hz	冷蔵室ドア内側の品質表示ラベルに表示してあります。	

●定格内容積<>は「食品収納スペースの目安」です。定格内容積は、日本工業規格（JIS C 9801）に基づき、食品収納スペースと冷気循環スペースを含んでいます。

●本製品は日本国内の家庭用で、国外での使用や業務用には適しません。

* 年間消費電力量は、JIS C 9801（2006年版）で決められた測定方法と計算方法において表示しています。使用時の消費電力量は、使用条件により異なります。

冷凍室の性能

この冷蔵庫の冷凍室の性能は **※*****（フォースター）です。日本工業規格（JIS C 9607）に定められた下記の方法で試験したときの、冷凍室内の冷凍負荷温度（食品温度）によって表示しています。JISの試験方法は、次の通りです。

- ① 冷蔵室内温度が0℃以下とならない範囲で最も低い温度になるよう調節する。
- ② 冷蔵庫の据え付け場所は、15℃～30℃の範囲を基準とする。
- ③ 冷凍室定格内容積100L当たり4.5kg以上の食品を、24時間以内に-18℃以下に凍結できる冷凍室をフォースター室とする。

●冷凍食品の保存期間

食品の種類、店頭での保存状態、冷蔵庫の使用条件などによって異なります。下の表は一応の目安です。

項目	記号	※***
		フォースター
冷凍負荷温度（食品温度）		-18℃以下
冷凍食品の保存期間の目安		約3か月

温泉地区で お使いのお客様へ

空気中の温泉成分によっては冷却回路（配管）の防錆処理が必要な場合があります。お買い上げの販売店にご相談ください。

●使い方・お手入れなどのご相談は…

パナソニック 総合お客様サポートサイト

<http://www.panasonic.com/jp/support/>

●修理に関するご相談は…

パナソニック 修理サービスサイト

<http://club.panasonic.jp/repair/>

インターネットでのご依頼も可能です。

パナソニック 冷蔵庫ご相談窓口 ^{365日} 受付9時～20時

電話 フリーダイヤル **0120-878-693**
※携帯電話・PHSからもご利用になります。

■上記番号がご利用いただけない場合 **06-6907-1187**
■FAX フリーダイヤル **0120-878-236**

Help desk for foreign residents in Japan
Tokyo (03) 3256-5444 Osaka (06) 6645-8787

Open: 9:00 - 17:30 (closed on Saturdays/Sundays/national holidays)
※上記の内容は、予告なく変更する場合があります。ご了承ください。

パナソニック 修理ご相談窓口

電話 フリーダイヤル **0120-878-554**
※携帯電話・PHSからもご利用になります。

●上記電話番号がご利用いただけない場合は、各地域の「修理ご相談窓口」におかけください。

ご使用の回線（IP電話やひかり電話など）によっては、回線の混雑時に数分で切れる場合があります。本書の「保証とアフターサービス」もご覧ください。

愛情点検

長年ご使用の冷蔵庫の点検を!



こんな症状はありませんか

- 電源コード、プラグが異常に熱い。
- 電源コードに深いキズや変形がある。
- 焦げくさいにおいがする。
- 冷蔵庫床面にいつも水がたまっている。
- ビリビリと電気を感じる。
- その他の異常や故障がある。

ご使用中止

事故防止のため、電源プラグを抜いて必ず販売店に点検をご依頼ください。

廃棄時にご注意
願います!

家電リサイクル法では、お客様がご使用済みの冷蔵庫を廃棄される場合は、収集・運搬料金、再商品化等料金をお支払いいただき、対象商品を販売店や市町村に適正に引き渡すことが求められています。

パナソニック株式会社 冷蔵庫事業部

〒525-8555 滋賀県草津市野路東二丁目3番1-2号

© Panasonic Corporation 2014

Y0814-0
ARAH0A100560
Printed in China