

# Panasonic

ステレオラジオカセットレコーダ

品番 **RX-FS21**

## 取扱説明書

保証書別添



上手に使って上手に節電

- 取扱説明書と保証書はよくお読みのうえ、大切に保管してください。
- 保証書は必ず「販売店名・購入日」等の記入を確かめて販売店からお受け取りください。

あなたが録音したものは、個人として楽しむなどのほかは、著作権法上、権利者に無断で使用できません。

# Panasonic Stereo Radio Cassette Recorder

このたびは、パナソニック「ステレオラジオカセットレコーダRX-FS21」をお求めいただきまして、まことにありがとうございました。



## こんなことに気をつけて！

AC(交流)電源で使うときは、必ずAC 100Vでお使いください。

電源プラグの抜き差しは

- 必ず電源プラグを持って行なってください。
- また、ぬれた手で抜き差ししますと、感電するおそれがあり、非常に危険です。

電源コードにも注意

(火災や感電事故防止のために)

- 電源コードの傷、断線、プラグの接触不良にお気づきのときは、使用を中止し早めにお求めの販売店にご相談ください。
- 無理に折曲げたり、引っ張ったり、ねじったり、継ぎたすなどの加工は絶対にしないでください。
- 本機内部には絶対に触れないでください。  
改造したり、不用意に内部を触ると、感電や故障の原因になります。
- 内部に金属類(針、ヘアピンなど)を差込むと感電や故障の原因となります。

風呂場など湿気の多い所やほこりの多い所では使用しないでください。

本機に水がかかったとき

ただちに使用を中止して、お求めの販売店にご相談ください。そのまま使用すると火災や感電のおそれがあり、大変危険です。

高温になる所に放置しないでください。

夏季の閉めきった自動車内(100°Cにも達することがある)や、長時間直射日光の当たる所、暖房器などの近くで使用したり、放置しないでください。

60°C以上の高温になると、キャビネットが変形・変色したり、故障することがあります。

落雷にご注意

野原などで落雷の危険性があるときは、アンテナをたたんで使用を中止してください。

# もくじ

## 操作の前に

- 電源について…………… 4
- 各部の名称とはたらき…………… 6

## 演奏・録音するには

- ラジオ・テレビ(1~3チャンネル)を  
聞くには…………… 8
- テープを聞くには…………… 10
- 録音するには…………… 12

## 知っておいていただきたいこと

- カセットテープについて…………… 13
- お手入れのしかた…………… 14
- 故障!?!と思う前に…………… 16
- アフターサービスについて…………… 17
- 定格…………… 18



## 電源について

本機は家庭用電源と、乾電池（別売り）で使える、2電源方式です。

### 家庭用の電源で

電源コードを接続すると、自動的に家庭用電源に切り替わります。

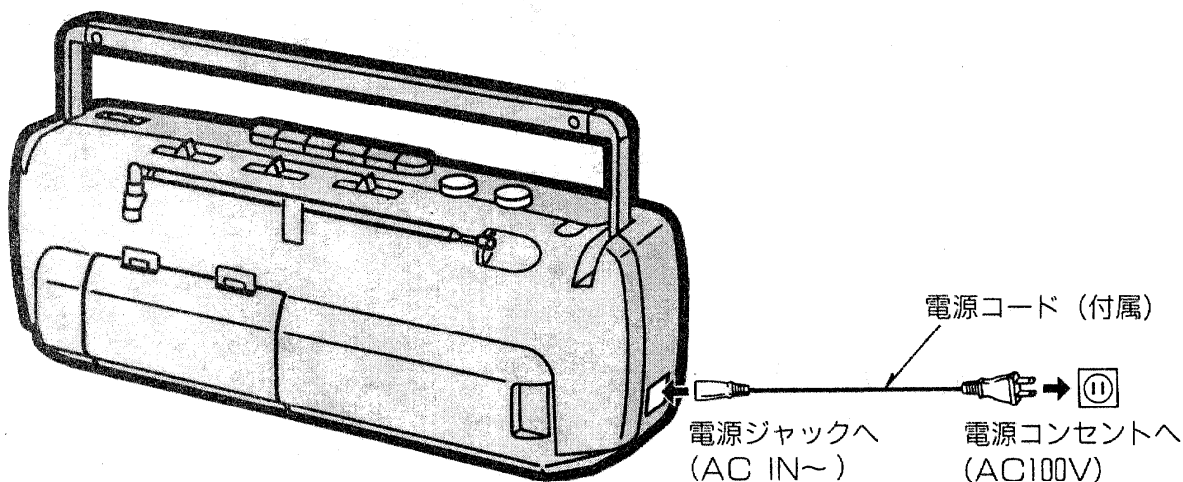

### 付属品を確かめる

- 電源コード ..... 1本

### 別売りアクセサリ

- ステレオインサイドホン ..... RP-HV23



ご注意

#### ■長期間使用しないときは

コンセント、本機側ともに、コードのプラグを抜いておきます。

(本機で電源が切れていても、コードが接続されていると約1.3Wの電力を消費しています。)

#### ■乾電池で聞くには

本機より電源コードをはずします。接続されていますと乾電池電源に切りかわりません。



## 乾電池で

### ●入れかた

1. 裏面の乾電池ケースふたを開けます。
2. 単3形乾電池6本（別売り）を入れます。  
電池の向き（ $\oplus$  $\ominus$ ）に注意して番号順に入れます。
3. 乾電池ケースふたを閉めます。

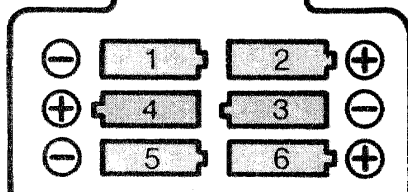
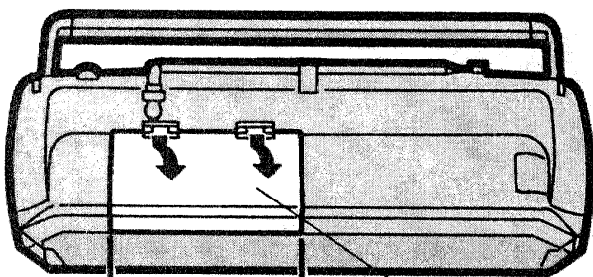

乾電池ケース  
ふた

単3形乾電池

### ●はずしかた

左記2、4、6番の乾電池を、 $\ominus$ 側に押しながらかき上げます。

### ●乾電池交換時期は

- ・テープ速度が遅くなる
  - ・音がひずむ、小さくなる
- などの症状が出たときは、すべて新しい乾電池と交換してください。



### ヒント

- 長時間続けて使用するよりも、1~2時間ごとに電源を切って使用するほうが寿命は長くなります。
- 録音時は、途中で消耗するおそれのある乾電池より、家庭用電源をおすすめします。

### ■長期間使用しないとき、またはいつも家庭用電源で使用するとき

乾電池を本体から取出しておきます。  
(乾電池の漏液による損傷を防ぐためです。)

乾電池は使いかたを誤ると破裂や破損、液漏れの恐れがあります。

次のことは必ずお守りください。

- 新しい乾電池と古い乾電池を混用しない。

- $\oplus$ と $\ominus$ は正しく入れる。
- 違う種類の乾電池（アルカリ電池とマンガン電池など）を混用しない。
- 燃やしたり、分解、加熱、ショート（短絡）などをしない。
- 充電をしない。
- 使用しないときは電源を切る。

# 各部の名称と はたらき

トーン（音質）調整つまみ

ボリューム（音量）調整つまみ

内蔵マイク

（ヘッドホン）ジャック

ヘッドホン（別売り）でお聞きになるときは、  
耳を刺激するような音量で長時間お聞きになることは避けてください。

FM <sup>ステレオ</sup> STインジケータ

FMステレオ放送を受信すると点灯します。

（左側から）

- || 一時停止ボタン
- ⏏ 停止/取出しボタン
- ⏮ 早送り/頭出しボタン
- ⏭ 巻戻し/くり返しボタン
- ⏪ 再生ボタン
- 録音ボタン

## 動作切換スイッチ

ラジオ/テープを聞くときに切換えます。  
("テープ"位置にすると、ラジオの電源が切れます。)

使用後は、かならず“テープ/電源切”位置に!

## 音声モード/ビートプルフ切換えスイッチ

音声多重カラオケテープを聞くとき：ステレオ位置——音声と伴奏  
モノラル(左)位置——伴奏のみ  
AM放送録音時：ビート音や、雑音が少なくなる  
位置に切換えます。

## バンド切換スイッチ

聞きたいラジオのバンドを選びます。

## チューニング (同調) つまみ

聞きたい放送局を選局します。

## スピーカ

## カセットふた

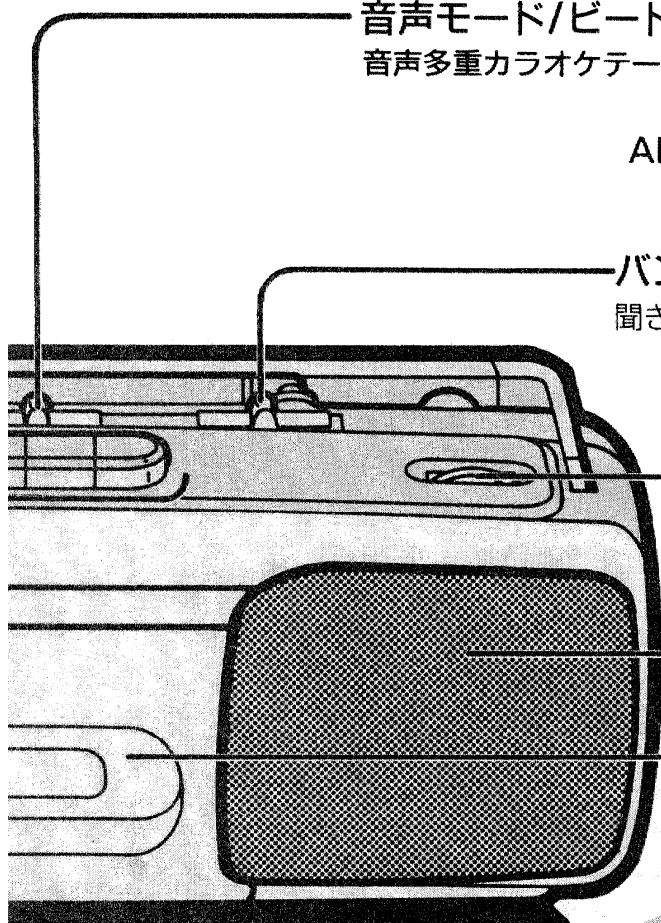

## FM/TV用ホイップアンテナ

## ハンドル

## AC IN ジャック

## 乾電池ケースふた

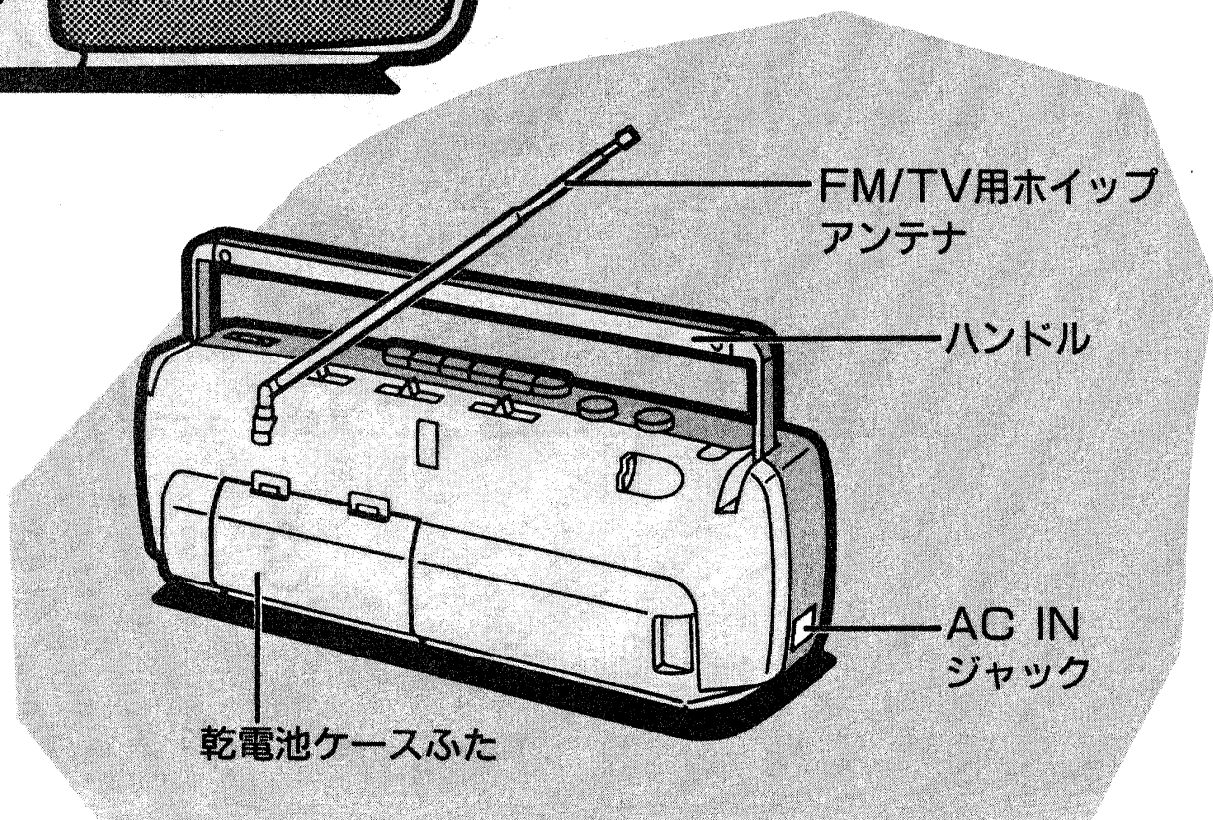

Panasonic Stereo Radio Cassette Recorder

ラジオ/テレビ  
(1~3チャンネル)  
を聞くには

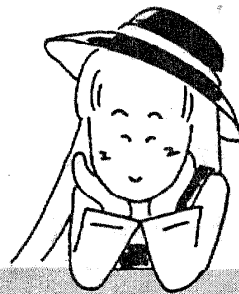

放送を聞くには

1 “ラジオ” にします。

2 聞きたい放送バンドを選びます。

- FMステレオ：  
FMのステレオ放送を聞くとき  
(通常はこの位置に)
- FM：  
FMステレオ放送で雑音が多いとき  
(音声はモノラルになります。)
- AM：  
AM放送を聞くとき

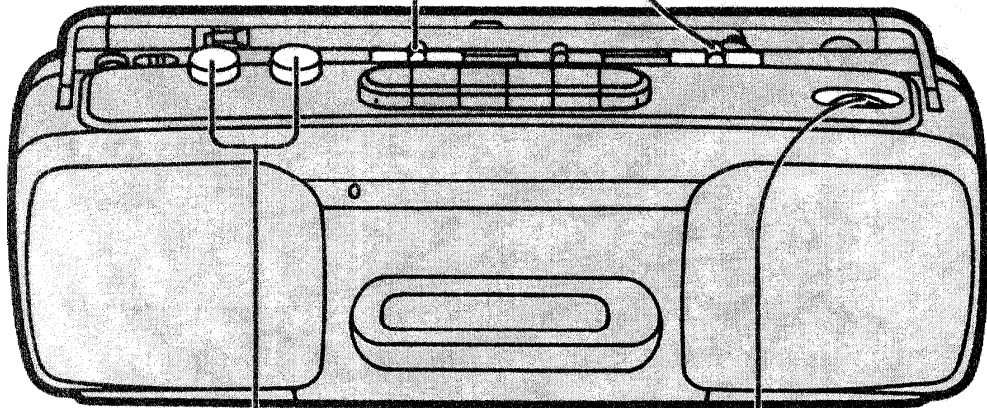

3 聞きたい放送局を  
選びます。

4 音量、音質を調整します。

■本機では、FM放送を聞く手順で、テレビの1～3チャンネルの音声を聞くことができます。

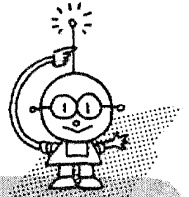

## アンテナの調整

### ●電源を切るときは

動作切換えスイッチを“テープ/電源 $\square$ ”にします。

### ●FMステレオ放送受信時、雑音が多いときは

- ・アンテナを調整する。
- ・バンド切換えスイッチを“FM”にしてモノラルで聞く。

### ●AM放送受信時、雑音が多いときは

- ・パソコンやワープロなど、コンピュータ機器関係から離れた場所で聞く。
- ・アンテナの調整をする。

### ●テレビ放送受信時は

音声は全てモノラルになります。  
また、できるだけテレビから離れた場所でお聞きください。  
(テレビ画面に影響を与えることがあります。)

### ●FM/TV放送受信時は

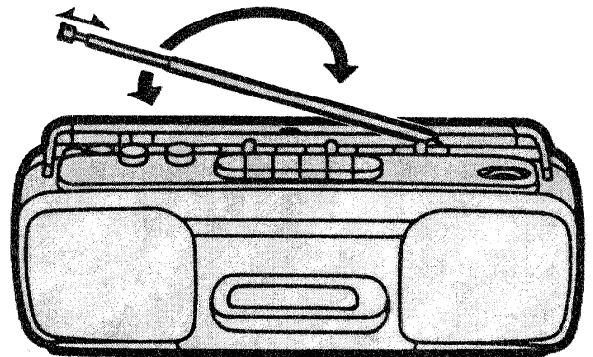

### ●AM放送受信時は

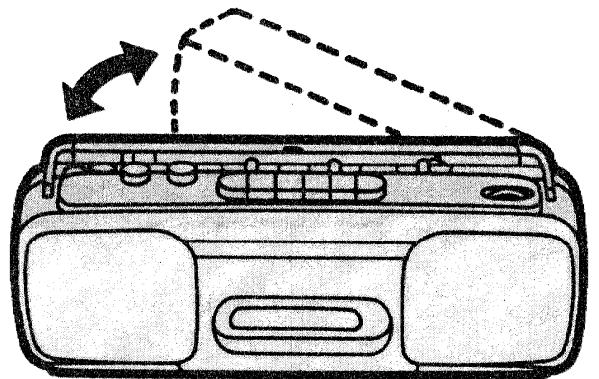

### ■乗物や建物のなかでは

できるだけ窓ぎわでお聞きください。  
(トンネル内や、地下鉄のなかでは聞こえないことがあります。)

# テープを聞くには

1 “テープ/電源切” にします。

2 停止/取出しボタンを押して、テープを入れます。

演奏面を手前にして  
テープ面を上

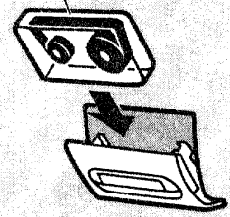

3 再生ボタンを押します。

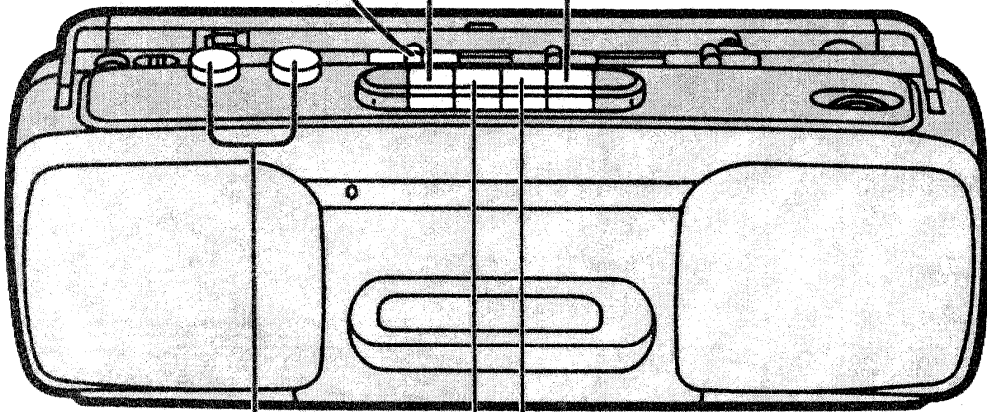

● 巻戻し/くり返しボタン

● 早送り/頭出しボタン

4 音量、音質を調整します。

●テープを止めるには  
停止/取出しボタンを押します。  
(電源も切れます。)

・もう一度押すとテープが取出せます。

●早送り/巻戻しは  
停止中に操作します。

●曲の頭出し/くり返しは  
再生中に操作します。

●テープが終端までくると  
自動的にボタンが元に戻り、テープは止まります。  
(フルオートストップ機能)



## 音声モード切換えスイッチの使いかた

音声多重カラオケテープを再生するときに切換えます。

「ステレオ」にセットしたとき  
(通常はこの位置にセットしておきます。)

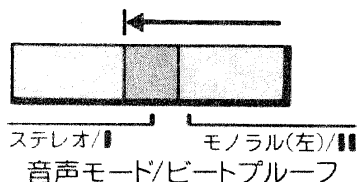

歌手の音声と伴奏が同時に再生されます。

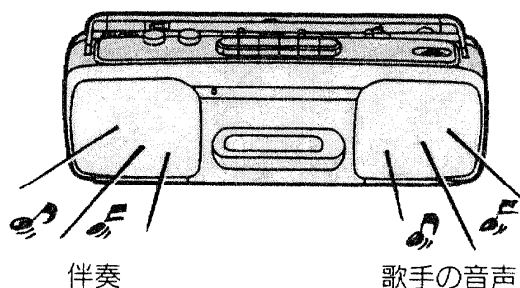

「モノラル(左)」にセットしたとき

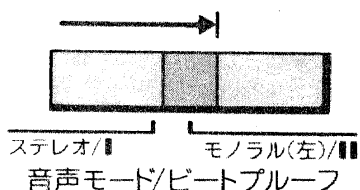

伴奏のみが、両スピーカより再生されます。

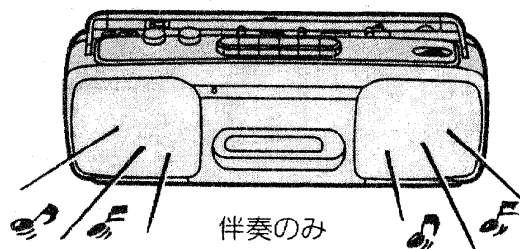

注：伴奏のみが再生できるのは、音声多重対応のテープに限ります。  
(通常のステレオ録音のテープでは伴奏のみの再生はできません。)

- ステレオ録音されたテープを再生するときは、必ず「ステレオ」位置にセットしてください。  
「モノラル(左)」位置のときは、左チャンネルのみの音声両スピーカから再生されません。

- 音声モード切換えスイッチは、FM/TV放送受信時は働きません。  
(FMステレオ放送のステレオーモノラル音声の切換えは、バンドセクタで行ないます。)

# 録音をするには

## ラジオ/TV放送を録音するには

録音レベルは自動的にセットされます。

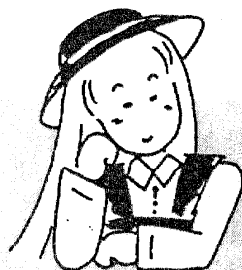
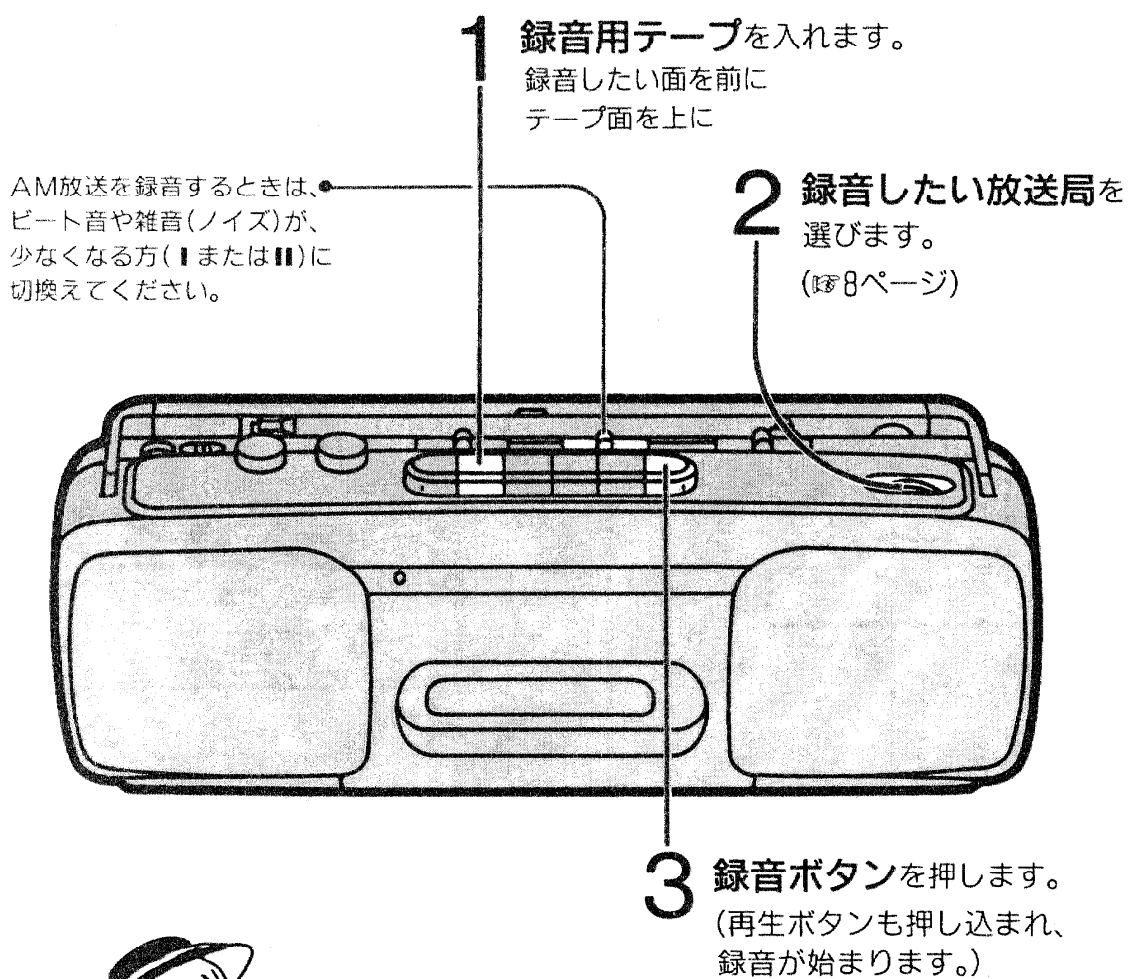

- 録音が終われば  
停止/取出しボタンを押します。(電源も切れ  
ます。)
- ・もう一度押すとテープが取出せます。

# カセットテープ について

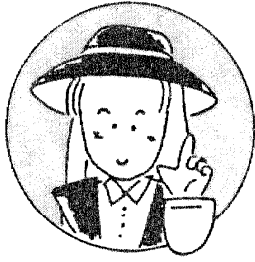

## ●マイク録音をするには

- 1 動作切換えスイッチを  
“テープ/電源切”にします。
- 2 録音用テープを入れます。
- 3 録音ボタンを押します。

## ●モニタのしかた

モニタとは、録音している音を同時にスピーカやヘッドホンで聞くことです。  
ボリュームつまみで音量を調整します。  
(マイク録音時は、ピーというハウリング音を防ぐため、モニタはできません。)

## ●一時停止ボタンの使いかた

(タイミングよく録音を始めるために)

### 録音の前に

一時停止ボタンを押してから録音ボタンを押す。

### 録音を始めるときに

もう一度、一時停止ボタンを押す。

また、録音、再生中に押すとテープを一時止めることができます。

注：この状態で長時間放置しないでください。

(電源は切れていません。)

必ず停止/取出しボタンを押してください。

## ●録音を消すには

録音をすると前の録音は自動的に消え、新しい録音のみが残ります。

## ■使用できるテープは

ノーマルタイプのテープをお使いください。  
(クロム、メタルテープは正しく録音/再生できません。)

## ■C-120テープは

長時間の録音用以外、できるだけ使用しないでください。

テープが極端に薄いため、伸びる、機械に巻きこむなどのトラブルの恐れがあります。  
(テープ同封の注意書をご参照ください。)

## ■誤って録音を消さないために

テープの安全片を折取ると録音ができなくなります。

ドライバなどで折取る

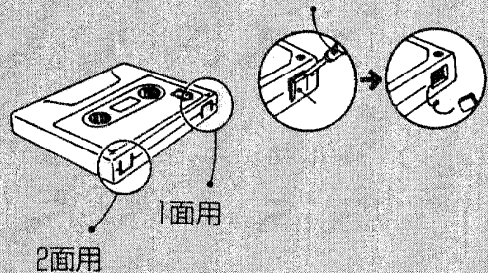

●ふたたび録音するときは  
セロハンテープを貼ります。

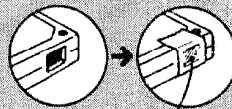

# お手入れのしかた

## ヘッド部のお手入れ (約10時間ご使用ごとに)

汚れていると音質が悪くなったり、テープ走行が不安定になります。

- 1 停止/取出しボタンを押してカセットふたを開けます。
- 2 消去安全レバーを押さながら録音ボタンを押します。  
(ヘッド部があらわれます。)
- 3 綿棒でクリーニングをします。

(汚れがひどいときはヘッドクリーニングキット (RP-919、別売り) を使うことをおすすめします。)

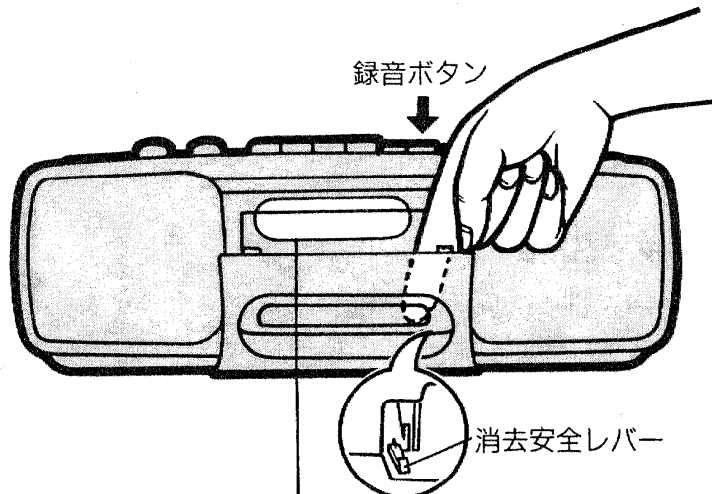
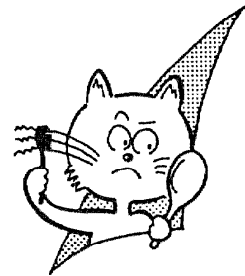

## キャビネットのお手入れ

乾いた布で拭いてください。  
汚れがひどいときは石鹼水を浸した布で拭き、後は  
からぶきしてください。

●以下のものは使用しないでください。



ご注意

- 本機に注油は絶対にしないでください。(故障の原因になります。)
- ヘッドにドライバなどの鉄類や磁気を帯びたものを近づけないでください。(性能が悪くなります。)

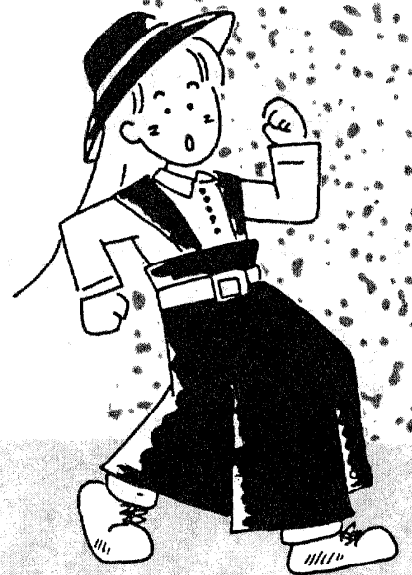

## 故障!? と思う前に

修理を依頼するまえにもう一度次のことをご確認ください。  
それでも異常のときはお買上げの販売店へご相談ください。

テープが走行しない	<ul style="list-style-type: none"><li>・乾電池は正しく入れていますか？</li><li>・乾電池が消耗していませんか？</li><li>・乾電池の電源に切り替えるとき、電源コードを本体から抜いていますか？</li><li>・テープは正しく入っていますか？</li></ul>
早送り・巻戻しが遅い (回転ムラ)	<ul style="list-style-type: none"><li>・乾電池が消耗していませんか？</li><li>・古いテープを使っていませんか？</li></ul>
音が小さい、割れる、 高音がでない。	<ul style="list-style-type: none"><li>・乾電池が消耗していませんか？</li><li>・ヘッド部が汚れていませんか？</li></ul>
録音ができない。	<ul style="list-style-type: none"><li>・カセットを入れていますか？</li><li>・テープの安全片が折られていませんか？</li></ul>
ラジオ放送が受信できない。	<ul style="list-style-type: none"><li>・動作切換えスイッチは“ラジオ”になっていますか？</li><li>・パソコン、ワープロなど、コンピュータ機器関係のそばで受信していませんか？</li></ul>
カセットふたが開かない。 (カセットが取出せない)	<ul style="list-style-type: none"><li>・新しい乾電池に取替えた後、再度操作してください。</li></ul>

- 本機を他のラジオやテレビなどの電気機器の近くで使用すると、互いに干渉しあって雑音が入ることがあります。このときはできるだけ離してご使用ください。
- 冬場など、本機を急に寒いところから暖かいところへ移動したとき、正常に動作しないことがあります。  
(これは内部に露が発生したためで、60分程度で正常に戻ります。)

## アフターサービス について

### 保証書 (別に添付してあります。)

保証書は必ず**販売店名・購入日**等の記入を確かめて販売店から受取っていただき、内容をよくお読みの後、大切に保管してください。

保証期間—ご購入日から1年間。

### 修理を依頼されるとき

“故障!?”と思う前に”の項に従って調べていただき、直らないときには、次の処置をしてください。

#### ●保証期間中は

おそれ入りますが、製品に保証書を添えて、お求めの販売店までご持参ください。保証書の規定に従って販売店で修理させていただきます。

#### ●保証期間が過ぎているときは

お求めの販売店に、まずご相談ください。修理すれば使用できる製品については、ご希望により有料で修理させていただきます。

### 補修用性能部品の最低保有期間

本機の補修用性能部品 (機能維持のために必要な部品) の最低保有期間は、製造打切後6年です。

この期間は通商産業省の指導によるものです。

### アフターサービス等について、おわかりにならないとき

お求めの販売店または最寄りの「ご相談窓口」(別紙ご参照) にお問合わせください。



Panasonic Stereo Radio Cassette Recorder

定格

〈ラジオ部〉

受信周波数：FM/TV<sub>L-BCFF</sub>：76-108MHz  
AM：525-1605kHz

〈テープレコーダ部〉

トラック方式：ステレオ  
録音方式：ACバイアス  
消去方式：マグネット消去  
モニタ方式：バリアブルサウンドモニタ  
周波数範囲：80~14,000Hz(EIAJ)

〈共通部〉

スピーカ：8cm丸形2.7Ω 2個  
出力端子：ヘッドホン：32Ω(8-50Ω)  
実用最大出力：2.5W+2.5W(EIAJ)

(DC時)

電池持続時間：約2.5時間(EIAJ録音時)  
約1.5時間

(EIAJ音楽再生時)  
(Vol. 8程度)

(別売り乾電池  
ナショナルネオ〈黒〉R6P  
使用時)



電 源：AC；100V、50/60Hz  
乾電池：DC9V  
(単三形乾電池×6個)

消費電力：AC11W  
最大外形寸法：352(W)×120(H)×113(D)mm  
(EIAJ)

重 量：約1.65kg(乾電池を含まず)  
約1.8 kg(乾電池を含む)

付 属 品：ACコード

★この定格は性能向上のため変更することがあります。

動作切換スイッチ“テープ/電源切”時の  
消費電力 …………… 1.3W(ACのとき)

※本機のTV受信回路はFM受信回路と兼用しております。  
このため、地域によってはテレビの2または3チャンネルの音声受信時にFM放送  
が混信することもあります。  
その場合には、当社のお客様ご相談センターにご相談ください。



■ ■ ■ ■ ■ ■ ■ ■  
■ ■ ■ ■ ■ ■ ■ ■  
■ ■ ■ ■ ■ ■ ■ ■  
■ ■ ■ ■ ■ ■ ■ ■  
■ ■ ■ ■ ■ ■ ■ ■  
■ ■ ■ ■ ■ ■ ■ ■  
**Panasonic** ■  
■ ■ ■ ■ ■ ■ ■ ■  
■ ■ ■ ■ ■ ■ ■ ■  
■ ■ ■ ■ ■ ■ ■ ■  
■ ■ ■ ■ ■ ■ ■ ■  
■ ■ ■ ■ ■ ■ ■ ■

便利メモ(おぼえのため、記入されると便利です。)

ご購入年月日	年	月	日	品番	<b>RX-FS21</b>
ご購入店名	電話( )	—			
最寄りの ご相談窓口	電話( )	—			

---

松下電器産業株式会社 オーディオ事業部  
〒571 大阪府門真市松生町1番4号 ☎(06)909-1021

RQT0367-1S  
F1189G1010