

取扱説明書 コードレス電話機

ブイイー ジーディーダブルユー ディーエル
品番 **VE-GDW03DL**

確認

準備

電話

電話帳/
文字入力

留守番
電話

電話
サービス

お好み
設定

スマート
フォン
との連携

必要な
とき

困った
とき

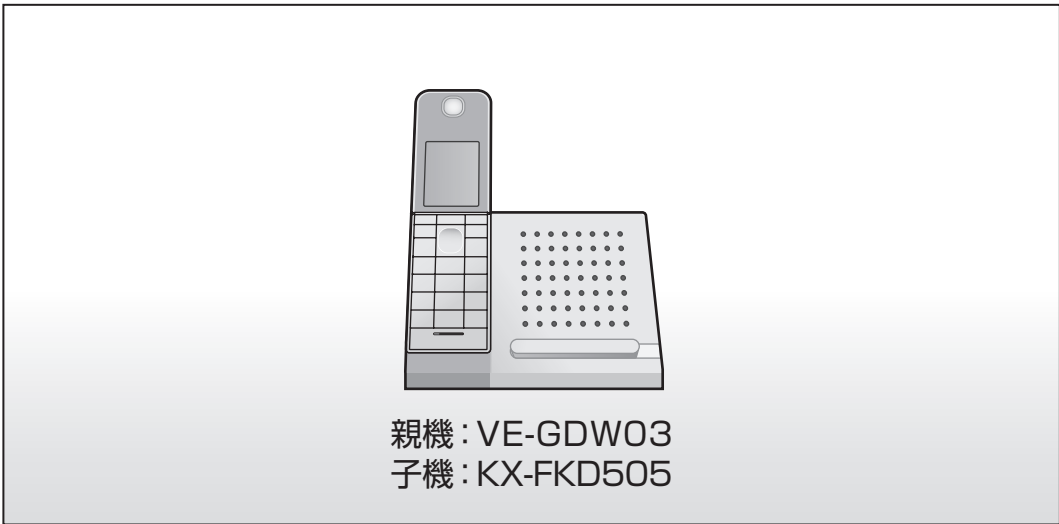

ニッケル水素電池のリサイクルに
ご協力ください。

Ni-MH

CD ナンバー・ディスプレイ 対応
キャッチホン・ディスプレイ

※NTTへのサービス申し込みが必要です。
(有料)

このたびは、パナソニック製品をお買い上げいただき、まことにありがとうございます。

保証書
別添付

- 取扱説明書をよくお読みのうえ、正しく安全にお使いください。
- ご使用前に「安全上のご注意」(5～7ページ)を必ずお読みください。
- 保証書は「お買い上げ日・販売店名」などの記入を確かめ、取扱説明書とともに大切に保管してください。

■ スマートフォンとの連携について

本書では、スマートフォンとの連携に必要な本機の設定、およびスマートフォンへの専用アプリケーションと操作説明書のダウンロードのしかたを記載しています。専用アプリケーションの設定や使いかたなどの操作説明は、ダウンロードした操作説明書をお読みください。

こんな機能があります

74 ページ 別売品は？

72 ページ 子機を増やすには？
別売品の子機の増設

迷惑電話対策

47 ページ 非通知の電話に出たくない！

48 ページ 特定の相手からの電話に出たくない！

29 ページ 着信中や通話中でも、お断りのメッセージを流して拒否したい！
通話拒否

30 ページ 相手の声を確認してから電話に出たい！
あんしん応答

使いこなしのポイント

24 ページ 携帯電話へおトクにかけるには？
選んでケータイ

34 ページ 電話帳の登録のしかたは？
● 150件まで。

46 ページ 着信履歴を見るには？

28 ページ 通話をそのまま録音！
通話録音

■ スマートフォンを連携して使えます (☎ 58 ページ)

ご自宅などに無線LAN (Wi-Fi®) の無線アクセスポイント (無線ルーター) があれば、ご使用のスマートフォン (iPhone やAndroid™ スマートフォンなど) を本機と連携させて、本機の子機として電話をかけたり受けたりすることができます。

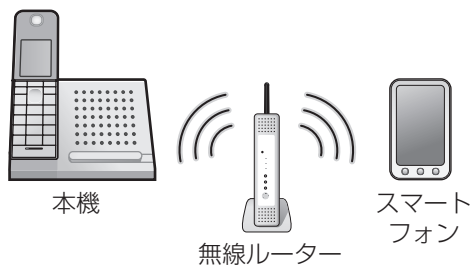

パナソニックの会員サイト「CLUB Panasonic」で「ご愛用者登録」をしてください

PC <http://club.panasonic.jp/>

携帯 <http://mobile.club.panasonic.jp/>



※このサービスはWEB限定のサービスです。

確認	安全上のご注意 5
	● 使用上のお願い 8
	● 本体と付属品／添付品 13
	● 各部のなまえとはたらき (親機／子機／ 液晶ディスプレイ) 14
準備	準備
	● 子機と親機の準備 17
	● はじめて使う前に、 接続・設定！ 18
	● いろいろな接続 22 光回線やADSL/ISDN回線/ ホームテレホン／構内交換機/ 1回線に複数台
	● 「選んでケータイ」の設定 24
電話	電話をかける／受ける 25 再ダイヤル／電話帳/ 子機を置いたままかける
	● 通話中の機能 27 保留／キャッチホン／相手の声の 音質を変える(受話音質) / 自分の声を低く変える(ボイス チェンジ)
	● 通話を録音する 28
	● 迷惑な電話をお断りする (通話拒否) 29 メッセージを流して通話を拒否する/ チャイムを鳴らして通話を拒否する
	● 相手の声を確認して電話に出る (あんしん応答／自動あんしん応答) 30
	● 子機を呼び出す／内線電話 32
	● 電話をまわす／3者通話にする ... 33

電話帳／ 文字入力	電話帳に登録する (修正／消去) 34
	文字入力のしかた 36
留守番電話	● 電話帳を別の子機へ転送する 38
	留守番電話を使う 39
電話サービス	● 用件を聞く／消去する 39
	● 用件を再生中にできること 40
	● 留守セットして、電話を受ける 41
電話サービス	外出先から 留守番電話を聞く 42
	● 外出先から聞くための準備 42
	● 外出先での操作 42
電話サービス	かけてきた相手の電話番号がわかる ナンバー・ディスプレイサービス
	● ナンバー・ディスプレイサービスとは... 44
	● 利用するには 45
	● 着信履歴を見る 46
	● 相手によって受けかたを変える ... 47
	● 非通知の電話を受けない 47
	● 公衆電話からの電話を受けない ... 47
	● 表示圏外からの電話を受けない ... 47
	● 迷惑電話を拒否する 48
	● 相手によって呼出音を変える (着信鳴り分け) 49

確認
準備
電話
電話帳／ 文字入力
留守番 電話
電話 サービス
お好み 設定
スマート フォン との連携
必要な とき
困った とき

もくじ (続き)

お好み設定

呼出音・音量の設定 50

- 呼出音を変える 50
- 音の大きさを変える 50
 - 呼出音量 / 受話音量 /
スピーカー音量

キーロックを使う 51

日付・時刻を合わせるとき 51

機能／メッセージ一覧

- 機能一覧 52
- メッセージ一覧 57

スマートフォンを連携して使う

- 連携してできること 58
- 対応しているスマートフォン・無線ルーターについて 59
- ご利用までの流れ 59
- **1** 親機を無線LANに接続する 60
 - ・無線ルーターとの接続情報を確認するとき 63
 - ・親機に登録されている無線LANの設定を消去するとき 63
- **2** スマートフォンを無線LANに接続する 64
- **3** スマートフォンに専用アプリケーションをダウンロードする 64
- **4** スマートフォンを親機に登録する 64
- 国際電話番号を登録する 65

スマートフォンとの連携

さらに便利に...

- ワイヤレスアダプター機能を使ってドアホンを接続する 66
- ドアホンに出る 68
- 外出先からドアホンに出る (ドアホンワープ) 69
- 中継アンテナを使用する 70
- 子機を増やす (増設・減設) 72

必要なとき

- お手入れ 73
- 子機の電池パックを交換する 73
- 別売品 74
- 商標／著作権について 74
- 仕様 75

必要なとき

困ったとき 76

こんな表示が出たら 82

- 保証とアフターサービス 86
- Quick Reference Guide 88
- さくいん 90

困ったとき

安全上のご注意

必ずお守りください

(続く)

人への危害、財産の損害を防止するため、必ずお守りいただくことを説明しています。

■ 誤った使い方をしたときに生じる危害や損害の程度を区分して、説明しています。

■ お守りいただく内容を次の
図記号で説明しています。



危険

「死亡や重傷を負うおそれ大きい内容」です。



警告

「死亡や重傷を負うおそれがある内容」です。



注意

「軽傷を負うことや、財産の損害が発生するおそれがある内容」です。



してはいけない内容です。



実行しなければならない
内容です。

安全上のご注意



危険

〈電池パックについて〉

液もれ・発熱・破裂を防ぐために



禁止

- 分解・改造しない
- 指定の電池パック以外は使用しない
- 付属の電池パックを、この機器以外に使用しない

- 火の中に捨てたり加熱しない
- ⊕ ⊖ 端子を金属などに接触させない
- ネックレス、ヘアピンなどと一緒を持ち運んだり保管しない



- 専用の親機の子機用充電部を使用して指定の電池パックを充電する

事故を防ぐために



禁止

- 液もれしたとき、“液”に触れたり目に入れない
(目に入ると、失明の原因になります)
目に入ったら、こすらず、すぐにきれいな水で洗ったあと、直ちに医師の治療を受けてください。



警告

火災・感電などを防ぐために



禁止

- 分解・修理・改造しない
修理は販売店へご相談ください。
- めれた手で、ACアダプターの抜き差しはしない
- 雷が鳴ったら、親機やACアダプターや電話機コードに触れない
- 機器内部に金属物を入れない
金属物が入った場合は、すぐにACアダプターを抜いて販売店へご相談ください。



警告

火災・感電などを防ぐために



禁止

■ ACアダプターを破損するようなことはしない

傷つける、加工する、熱器具に近づける、無理に曲げる、ねじる、引っ張る、重い物を載せる、束ねるなど
(傷んだまま使用すると、感電・ショート・火災の原因になります)
修理は販売店にご相談ください。

■ コンセントや配線器具の定格を超える使いかたや、AC100 V以外での使用はしない

(たこ足配線などで、定格を超えると、発熱による火災の原因になります)

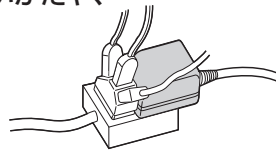

■ 機器 (ACアダプターを含む) に水をかけたり、ぬらしたりしない

ぬれた場合は、すぐにACアダプターを抜いて、販売店へご相談ください。

■ 電話機コードのプラグに、洗剤などの液体をかけたり、ぬらしたりしない

ぬれた電話機コードは、すぐに壁側の電話コンセントから抜き、使用しないでください。

■ 付属のACアダプター以外は使用しない

■ 本機を電子レンジに入れたり、電磁調理機器などに置いたりしない



■ ACアダプターは根元まで確実に差し込む

(差し込みが不完全ですと、感電や発熱による火災の原因になります)
傷んだACアダプター・ゆるんだコンセントは使用しないでください。

■ ACアダプターのほこりなどは定期的にとる

(プラグにほこりなどがたまると、湿気などで絶縁不良となり火災の原因になります)
ACアダプターを抜き、乾いた布でふいてください。

■ 煙・異臭・異音が出たり、落下・破損したときは、すぐにACアダプターを抜く

(そのまま使用すると、火災や感電の原因になります)
使用を中止し、販売店へご相談ください。

■ ACアダプターを抜くときはアダプター本体 (金属でない部分) を持って抜く

(コードを持って抜くと、コードの断線による火災・感電・やけどの原因になります)

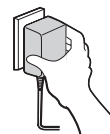

警告
事故などを防ぐために

禁止

- **医療機器の近くでの設置や使用をしない***
手術室、集中治療室、CCU (冠状動脈疾患監視病室の略称) などには持ち込まない
- **自動ドア、火災報知器などの自動制御機器の近くで設置や使用をしない***

(※本機からの電波が医療機器や自動制御機器に影響を及ぼすことがあり、誤動作による事故の原因になります)

- **当社指定以外のホームテレホン、ビジネスホンなどに接続しない**
(発熱・発煙の原因になります)



- **心臓ペースメーカーの装着部位から 15 cm 以上離す**
(本機からの電波により、ペースメーカーの作動に影響を与える場合があります)

注意
火災・感電などを防ぐために

禁止

- **湿気や湯気・油煙・ほこりの多い場所では使用しない**

事故・けが・財産の損害などを防ぐために

禁止

- **水平でない場所や振動の激しい場所では使用しない**
(落下により、破損やけがの原因になることがあります)
- **親機の子機用充電部にコインや指輪などの金属物をのせない**
(金属物が熱くなり、やけどの原因になることがあります)
- **親機の子機用充電部に磁気に弱い物(キャッシュカード、通帳など)を近づけない**
(子機用充電部からの磁力線により、磁気に弱いものは使えなくなる場合があります)

使用上のお願い

こんなところには設置しない

- ピアノなどの上。
(キズや、熱によるひびわれ、変色の原因)
 - 火気・熱器具の近く。(変形や故障の原因)
 - 夏期の閉め切った車内・直射日光のあたるところ・冷暖房機の近く。
(温度 35℃以上、5℃以下、湿度 85%以上、45%以下は誤動作・変形・故障の原因)
 - 温度変化が激しいところ。
(結露による誤動作の原因)
-
- テレビ・ラジオ・パソコンなどのOA機器の近く。(ノイズ発生の原因)
 - CSデジタル放送受信機器(チューナー、チューナー内蔵のデジタルテレビ、レコーダーなど)の近く。
(CSデジタル放送の画像が乱れる原因)
 - 受信機器から離して設置しても、特定チャンネルの画像が乱れる場合 (☎81 ページ)

重要なものはメモして保管

- 登録した電話帳 (☎34 ページ)

お知らせ

- 使用誤り、静電気、電波の干渉、使用中に電源が切れたときなど記憶内容が変化・消失する場合があります。
(発生した損害について、当社が責任を負えない場合があります)

傍受について

本機は子機での通話にデジタル信号を利用した傍受されにくい商品ですが、電波を使うため、第三者が故意に傍受するケースも考えられます。

親機の置き場所は…

- AMラジオの近くに置かないでください。
(AMラジオで雑音が聞こえる原因になります)
- 電磁波や磁力を出すもの(テレビ、スピーカーなど)の近くに置かないでください。(充電できないことがあります)
- アンテナは、親機内部に内蔵されています。子機に電波が届きにくくなりますので、周りに物を置かないでください。特に金属や水(冷蔵庫や水槽など)の近くでは電波が届きにくくなります。

スマートフォンとの連携で無線LANを使うときは、親機を、電波を使う機器から離す

スマートフォンとの連携で無線LANを使うときは、電波の干渉による、悪影響を予防するため、次の機器からは親機を3m以上離してください。(離して置けないときは上下に置くと影響を軽減できますことがあります)

- 電子レンジ
- ワイヤレスAV機器(テレビ・ステレオ・パソコンなど) その他、下記の機器も影響がある場合があります。

- ・ゲーム機のワイヤレスコントローラー
- ・万引き防止システム
(書店やCDショップなど)
- ・アマチュア無線局
- ・工場や倉庫など物流管理システム
- ・鉄道車両や緊急車両管理システム
- ・マイクロ波治療器
- ・その他、Bluetooth[®]対応機器やVICS
(道路交通情報通信システム)など

親機・子機間の通信について

- 距離が離れていたり、次のような障害物などがあると、電波が弱くなり、通話が途切れたり、子機に「圏外」と表示して使えないことがあります。

- ・金属製のドアや雨戸
- ・アルミはく入りの断熱材が入った壁
- ・コンクリートやトタン製の壁
- ・複層ガラスの窓
- ・壁を何枚もへだてたところ
- ・親機と子機を別の階や家屋などで使うとき



中継アンテナ

- 上記のような場合は、中継アンテナ (別売品) の設置をおすすめします。
(P.70 ページ) 中継アンテナは2台連結でも使用できます。
- 無線 LAN には対応していません。

- 補聴器の種類によっては子機で通話中に雑音が入る場合があります。

AC アダプターは、本機の近くの抜きやすい位置にあるコンセントに差し込み、異常が起きた場合にコンセントからすぐに抜けるようにしておいてください。

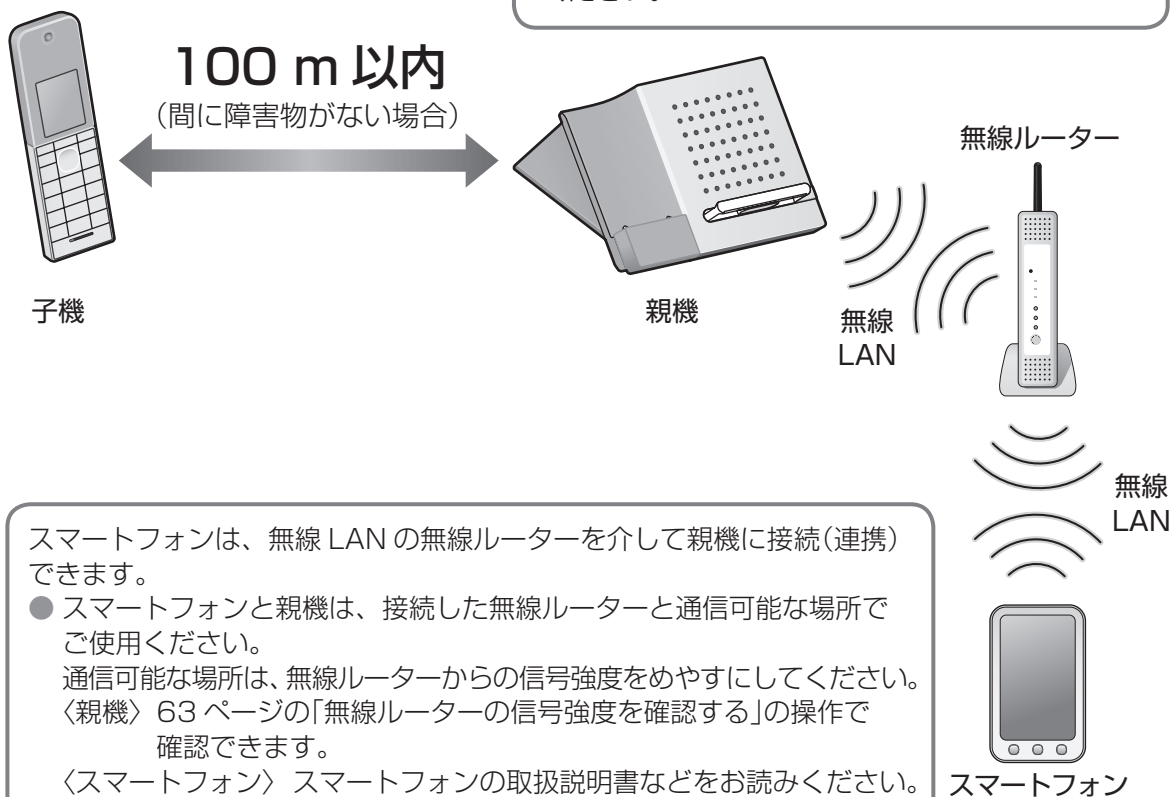

スマートフォンは、無線 LAN の無線ルーターを介して親機に接続(連携)できます。

- スマートフォンと親機は、接続した無線ルーターと通信可能な場所でご使用ください。
通信可能な場所は、無線ルーターからの信号強度をめやすにしてください。
〈親機〉 63 ページの「無線ルーターの信号強度を確認する」の操作で確認できます。
〈スマートフォン〉 スマートフォンの取扱説明書などをお読みください。

使用上のお願い (続き)

電波について

■ 親機・子機間の通信について

- 本機は、1,895.616 ~ 1,902.528 MHz の帯域を使用する無線設備です。本機には、1.9 GHz帯を使用するデジタルコードレス電話の無線局の無線設備で、時分割多元接続方式広帯域デジタルコードレス電話を示す右記のマークが表示されています。(一般社団法人 電波産業会 標準規格「ARIB STD-T101」準拠)

1.9-D

- J-DECTロゴは、DECT Forumの商標です。J-DECTのロゴはARIB STD-T101に準拠した1.9 GHz帯の無線通信方式を採用した機器であることを示しています。同一ロゴを搭載する機器間での接続可否を示すものではありません。

J-DECT

● 本機の使用周波数に関わるご注意

本機の使用周波数帯では、PHSの無線局のほか異なる種類のデジタルコードレス電話の無線局が運用されています。

1. 本機は同一周波数帯を使用する他の無線局と電波干渉が発生しないように考慮されていますが、万一、本機から他の無線局に対して有害な電波干渉の事例が発生した場合には、本機のACアダプターを抜いて、ファクス・電話機ご相談窓口(☎86ページ)にご連絡いただき、混信回避のための処置など(例えば、パーティションの設置など)についてご相談ください。
2. その他、何かお困りのことが起きたときは、ファクス・電話機ご相談窓口(☎86ページ)へお問い合わせください。

■ 親機の無線LANの通信について

- 本機は、2.4 ~ 2.4835 GHzの全帯域を使用する無線設備です。移動体識別装置の帯域が回避可能で、変調方式は「DS-SS方式 / OFDM方式」、与干渉距離は40 mです。本機には、それを示す右記のマークが貼付されています。

2.4 DS / OF4

● 本機の使用周波数に関わるご注意

本機の使用周波数帯では、電子レンジなどの産業・科学・医療機器のほか、工場の製造ラインなどで使用されている移動体識別用の構内無線局(免許を要する無線局)および特定小電力無線局(免許を要しない無線局)ならびにアマチュア無線局(免許を要する無線局)が運用されています。

1. 本機を使用する前に、近くで移動体識別用の構内無線局および特定小電力無線局が運用されていないことを確認してください。
2. 万一、本機から移動体識別用の構内無線局に対して有害な電波干渉の事例が発生した場合には、本機のACアダプターを抜いて、ファクス・電話機ご相談窓口(☎86ページ)にご連絡いただき、混信回避のための処置など(例えば、パーティションの設置など)についてご相談ください。
3. その他、本機から移動体識別用の特定小電力無線局に対して有害な電波干渉の事例が発生した場合など、何かお困りのことが起きたときは、ファクス・電話機ご相談窓口(☎86ページ)へお問い合わせください。

無線LANについて

無線LANでは、LANケーブルを使用する代わりに、電波を利用してパソコン等と無線アクセスポイント間で情報のやり取りを行うため、電波の届く範囲であれば自由にLAN接続が可能であるという利点があります。その反面、電波はある範囲内であれば障害物(壁等)を越えてすべての場所に届くため、セキュリティに関する設定を行っていない場合、以下のような問題が発生する可能性があります。

■ 通信内容を盗み見られる

悪意ある第三者が、電波を故意に傍受し、IDやパスワードまたはクレジットカード番号等の個人情報、メールの内容等の通信内容を盗み見られる可能性があります。

■ 不正に侵入される

悪意ある第三者が、無断で個人や会社内のネットワークへアクセスし、個人情報や機密情報を取り出したり(情報漏洩)、特定の人物になりすまして通信し、不正な情報を流したり(なりすまし)、傍受した通信内容を書き換えて発信する(改ざん)などの行為をされてしまう可能性があります。

- 本来、無線LANカードや無線アクセスポイントは、これらの問題に対応するためのセキュリティの仕組みを持っていますので、無線LAN製品のセキュリティに関する設定を行って製品を使用することで、その問題が発生する可能性は少なくなります。無線LAN機器は、購入直後の状態においては、セキュリティに関する設定が施されていない場合があります。従って、お客様がセキュリティ問題発生の可能性を少なくするためには、無線LANカードや無線アクセスポイントをご使用になる前に、必ず無線LAN機器のセキュリティに関するすべての設定をマニュアルに従って行ってください。なお、無線LANの仕様上、特殊な方法によりセキュリティ設定が破られることもあり得ますので、ご理解の上、ご使用ください。
- 当社では、お客様がセキュリティの設定を行わないで使用した場合の問題を充分理解した上で、お客様ご自身の判断と責任においてセキュリティに関する設定を行い、製品を使用することをお勧めします。
※セキュリティ対策を施さず、あるいは、無線LANの仕様上やむを得ない事情によりセキュリティの問題が発生してしまった場合、当社は、これによって生じた損害に対する責任を負いかねます。

■ 通信について

- 電気製品・AV・OA機器などの磁気を帯びている場所、電磁波が発生している場所では使用しないでください。
- 磁気や電気雑音の影響を受けると、雑音が大きくなったり、通信ができなくなる場合があります。(特に電子レンジを使用する際に影響を受けることがあります)
- テレビ、ラジオなどに近い場合、受信障害の原因となったり、テレビ画像が乱れる場合があります。
- 複数の無線アクセスポイントが近くに存在し、同じチャンネルを使用していると、正しく検索できない場合があります。
- 距離が離れていたり、電波を通しにくい障害物や電波を反射する物体があると、通話が途切れたり、通話できないことがあります。

・金属製のドアや雨戸	・アルミはく入りの断熱材が入った壁
・コンクリートやトタン製の壁	・複層ガラスの窓
・壁を何枚もへだてたところ	・親機とスマートフォンを、無線ルーターと別の階や家屋などで使うとき

使用上のお願い (続き)

個人情報について

本機には、次のような個人情報が記録されます。これらの記録された情報の流出による不測の損害などを回避するために、お客様の責任において管理してください。

- | | |
|---|---|
| <ul style="list-style-type: none">● 親機の内蔵メモリー<ul style="list-style-type: none">● 電話の着信や通話によって記録された履歴などのデータ
(着信履歴、録音された用件など) | <ul style="list-style-type: none">● 子機(付属品/別売品)の内蔵メモリー<ul style="list-style-type: none">● お客様自身で登録した電話番号や氏名などのデータ● 電話によって記録された発信履歴などのデータ |
|---|---|

免責事項

- 記録された情報は、誤操作、静電気の影響、事故、故障、修理、その他の取り扱いによって変化、消失することがあります。記録された情報の変化、消失が生じて、それらに起因する直接または間接の損害については、当社はその責任を負えない場合もございますので、あらかじめご了承ください。

<本機の修理を依頼するとき>

- 本機に登録した電話帳などのデータは、修理依頼の前に、必要に応じてメモしてください。
- データの保管後、「■初期化するとき」(☞ 下記)で内蔵メモリー(記憶情報や設定内容)を消去してください。
 - 初期化していなくても、修理の際、内蔵メモリーが消去され、お買い上げの状態に戻る場合があります。
 - 故障の状態により、本機の操作が困難な場合は、お買い上げの販売店までご相談ください。

<本機を廃棄・譲渡・返却するとき>

- 「■初期化するとき」(☞ 下記)で内蔵メモリー(記憶情報や設定内容)を消去してください。

■初期化するとき(出荷時へ戻す)

内蔵メモリー(記憶情報や設定内容)を消去し、お買い上げ時の状態に戻します。

- 子機を親機の近くに持ってきてください。
- 操作中は、親機から電話機コードを外してください。電話機コードを接続したまま初期化を行うと、続いて「回線種別」が自動設定され、お買い上げ時の設定「自動」に戻らないことがあります。(☞ 52ページ「回線種別」)

<子機> 56ページの「出荷時へ戻す」の操作を行う(親機の情報も消去できます)

お知らせ

- 別売品の増設子機に記憶した情報の消去のしかたは、それぞれの増設子機の取扱説明書をお読みください。

その他

- 親機にUSB端子を接続する際は、斜めに差し込んだり、差し込んだ状態のまま引っ張ったりしないでください。(故障、破損の原因になります)
- 分解・改造することは法律で禁じられています。(故障の際は、お買い上げの販売店に修理をご依頼ください)
- 停電すると、親機・子機とも使えません。
- NTTのレンタル電話機が不要になる場合は、局番なしの116番(通話料金無料)へご連絡ください。

本体と付属品／添付品

不備な点がございましたら、お買い上げの販売店へお申し付けください。

本体と付属品

- 電話機コード
(長さ約 1.8 m)
…………… 1 本

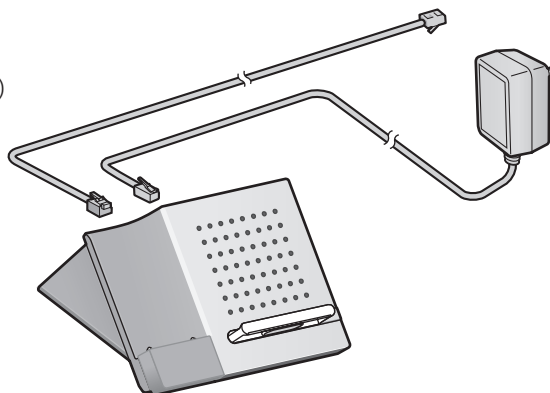

- ACアダプター
(長さ約 1.8 m)
…………… 1 個

- 親機 (本体)
…………… 1 台

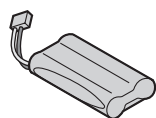

- 電池パック
…………… 1 個

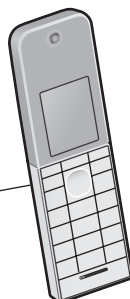

- コードレス子機
…………… 1 台

お買い上げ時は、電池カバーが
取り付けられています。

添付品

- 取扱説明書 (本書) …………… 1 冊

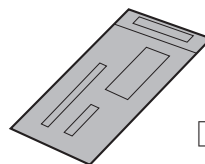

- 保証書
…………… 1 式

各部のなまえとはたらき

親機

子機用充電部

- 子機を置いて充電する。

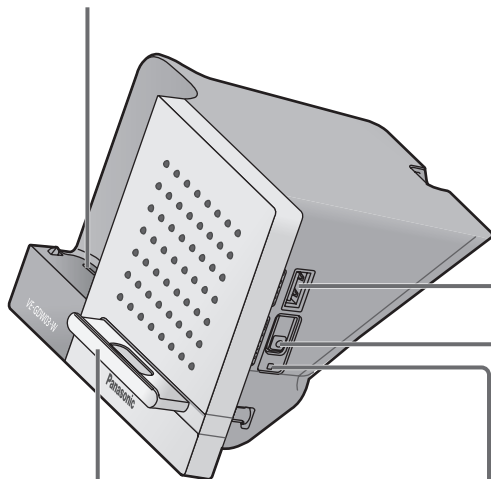

スマホスタンド

ACアダプター差し込み口

電話回線用
モジュージャック

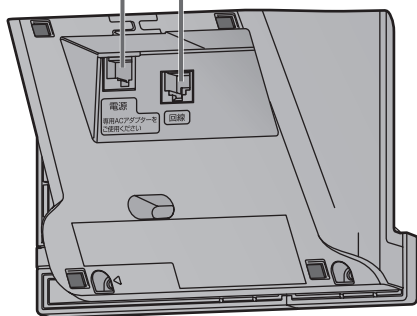

充電用 USB 端子(Aタイプ)

- スマートフォンを充電するときに使う。
(データ通信はできません)
- 急速充電には対応していませんので、スマートフォン専用の充電器よりも充電時間が長くなります。
- 充電できない場合があります。(☎79ページ)
- タブレットは充電できません。
- 仕様：DC 5 V、500 mA
- 充電するときは、スマホスタンドを使ってスマートフォンを置くことができます。
(スマートフォンの形状などによっては、スマホスタンドに置くことができない場合もあります)

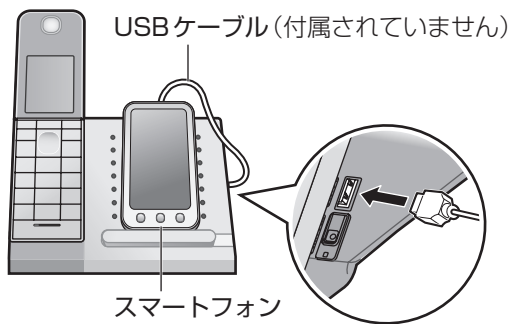

USBケーブル(付属されていません)

スマートフォン

内線(呼出)ボタン

- 子機を呼び出すときや増設するときに使う。
(☎32・72ページ)

状態表示ランプ

ランプ		親機の状態
緑	点滅	子機増設中
	点灯	Wi-Fi通信が可能な状態
赤	点灯	Wi-Fi通信ができない状態
	消灯	Wi-Fi接続が未設定の状態

- Wi-Fiの通信状態は(☎63ページ)
- ACアダプターをつないだときは、赤と緑が1秒ずつ点灯したあと、最大約90秒後に親機の状態が表示されます。

■ スマホスタンドの突起部は収納できます

- ① 親機からスマホスタンドを引き抜く
- ② スマホスタンドを半回転させ、親機に差し込む

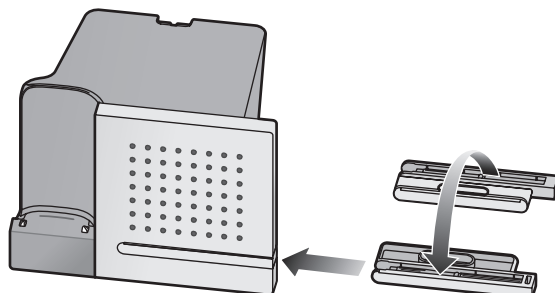
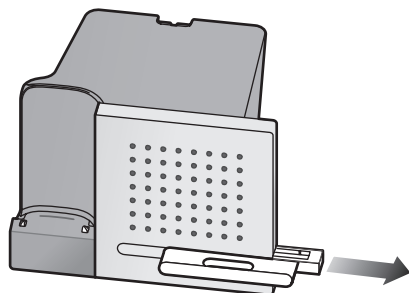

各部のなまえとはたらき

子機

(続く)

各部のなまえとはたらき(親機・子機)

F1

- 機能を登録する・使う。
- 構内交換機に接続しているときなどに、ポーズ(ダイヤルの待ち時間)を入れる。
- 文字の種類を変える。(☎36ページ)

F2

- 電話帳を使う。(☎26・34ページ)
- 相手の声を確認して電話に出る。(☎30ページ)

F3/キャッチ

- キャッチホンを受ける。(☎27ページ)
- 留守セットする。(☎39ページ)
- 登録している内容を消去する。
- 間違えた文字・数字を消す。(☎36ページ)
- 相手の声を確認して電話に出る。(☎30ページ)

お知らせ

- 「機能」「電話帳」「留守」などの表示は、操作手順によって変わります。

マルチファンクションキー

- 本書では、キーの押しかたを下記のように表しています。



(左右)：左または右を押す



：上または下を押す

- 音量を大きくする。(☎50ページ)
- 漢字に変換する。(☎37ページ)

- ナンバー・ディスプレイサービス利用時、着信した相手を見る。(☎46ページ)

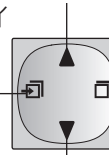

- 再ダイヤルする。(☎26ページ)
- 次の用件を聞く。(☎40ページ)

- 前の用件を聞く。(☎40ページ)

- 音量を小さくする。(☎50ページ)
- 漢字に変換する。(☎37ページ)

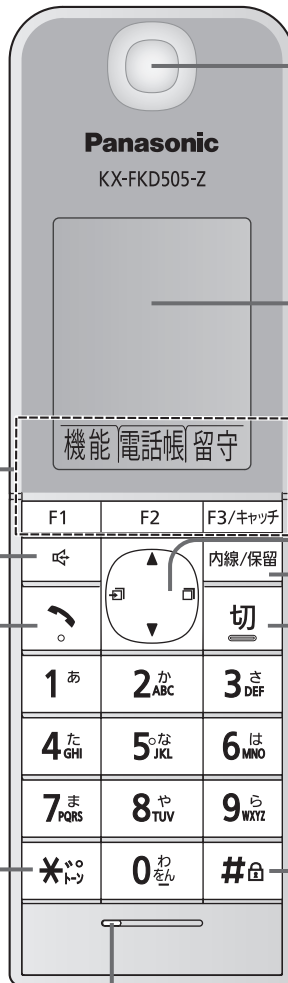

受話口

- 通話中は、位置を耳に合わせる。(☎77ページ「子機の通話」)

液晶ディスプレイ
(☎16ページ)

機能 電話帳 留守

F1

F2

F3/キャッチ

スピーカーホンボタン

- 子機を置いたまま通話する。(☎26ページ)

- 電話をかける・受ける。(☎25ページ)

※(スター)ボタン

- ダイヤル回線でプッシュホンサービスを使う。(トーンボタン)(☎25ページ)

内線/保留

切

- 通話中に待ってもらう。(☎27ページ)

- 別の子機・ドアホン呼び出す。(☎32・68ページ)

- 通話を終了する。
- 操作を途中でやめる。
- 登録を終わる。

#(シャープ)ボタン

- 機能登録などに使う。
- キーロックを使う。(☎51ページ)

送話口

- 話すとき、手でふさがない。

■ ダイヤルキーのバックライトについて

ダイヤル中・機能登録中などに点灯、着信中などに点滅します。

液晶ディスプレイ

アンテナレベル
(☞ 右記)

子機の内線番号や、登録した名前 (☞ 55 ページ)

設定した日付・時刻
(☞ 19・51 ページ)

(「圏外」のときは表示できません)

● 呼出音を鳴らさない設定をしているときは「呼出音切」と表示します。(☞ 50 ページ)

親機からの電波が届かず、呼出音が鳴らない、通話ができないとき

子機を置いたまま通話しているとき
(☞ 26 ページ)



アンテナレベル

● 子機が受けている電波の強さのめやすを表示します。

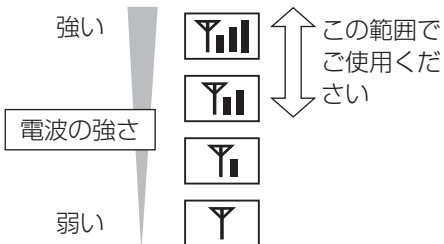

充電完了したあとの使用時間のめやす

(使用環境温度が 20 °C のとき)

■ 連続通話時間：約 5 時間

- スピーカーホンで通話したり、電波状態が悪い所で使う場合、連続通話時間は短くなります。

■ 待受時間：約 150 時間

- 親機に置かずに一度も通話しないとき。
- 「圏外」表示中は短くなります。

電池残量



圏外のとき* 「圏外」と表示

* 親機からの電波が届いていません。親機に近づいてください。

- ACアダプターをつないでから20分以内に電話機コードを接続しないと、親機からの電波が弱くなり「圏外」となることがあります。ACアダプターを抜き、10秒以上待ってからACアダプターを接続し直し、電話機コードをつないでください。(☞ 17・18 ページ)
- 親機と子機の間には障害物などがあると、近くても電波が弱くなります。(☞ 9 ページ)

待受時

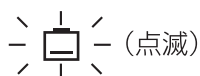

「10 時間充電してください」と表示

通話中

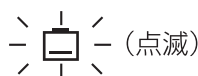

4 秒ごとに「ピピッ」と警告音が鳴る

すぐに充電が必要です。

(液晶ディスプレイは、説明のためすべて表示していますので、実際の表示とは異なります)

■ 液晶ディスプレイのバックライトについて

外からの電話の呼出中や、操作したときなどに点灯します。

(応答後や操作終了後、自動的に消灯します)

アンテナ部

- 話すとき、手で覆わない。

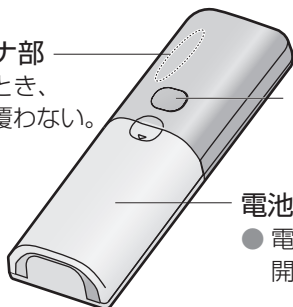

スピーカー

- スピーカーホン使用中の相手の声、呼出音などが聞こえます。

電池カバー

- 電池を入れたり、交換するときに開けます。(☞ 17・73 ページ)

子機と親機の準備

1 電池カバーを開ける

-  を押し下げながら手前に引く。

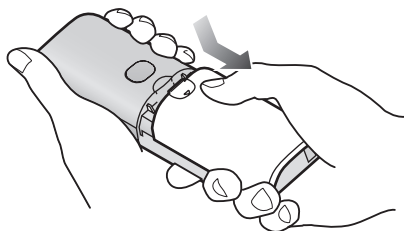

2 コネクターを差し込み、電池パックを入れる

- 黄緑色のフィルムは、はがさない。

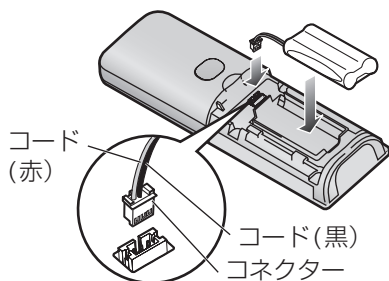

3 電池カバーを閉める

- 電池カバー裏のクッションは、外さない。

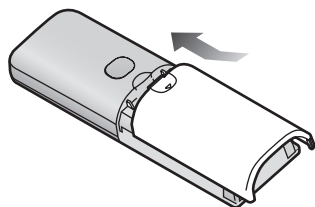

4 ACアダプターをつなぐ

コードを溝に通す。

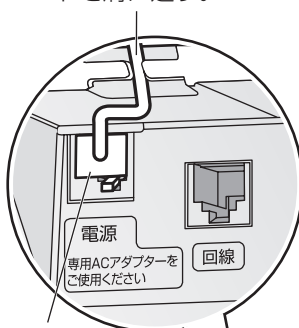

プラグを
しっかり奥まで
差し込む。

- 外すとき
レバーを
押さえながら
引き抜く

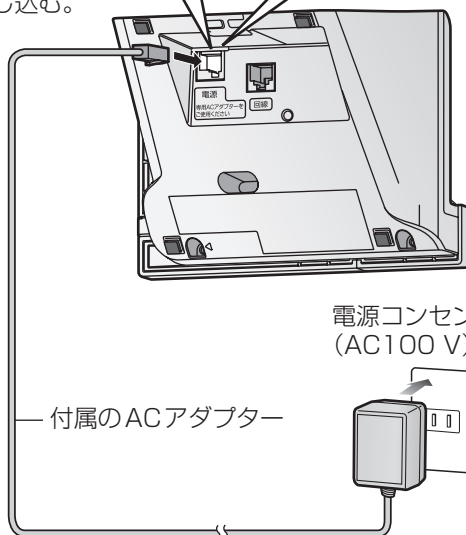
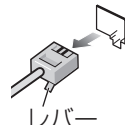

- 電話機コードの接続(☎ 18ページ)は、ACアダプターをつないでから20分以内に行ってください。(20分を過ぎると、回線種別の自動設定ができません。また、親機からの電波が弱くなり「圏外」となることがあります。ACアダプターを抜き、10秒以上待ってからACアダプターを接続し直し、電話機コードをつないでください。)
- 電話機コードを接続するまで、親機と子機のボタンを押さないでください。(回線種別の自動設定ができません)

はじめて使う前に、接続・設定！

1 親機に電話機コードを接続する

■ 光回線（ひかり電話）、ADSL、ISDN、ホームテレホン、構内交換機、1回線に複数台接続するときなどは（☎22・23ページ）

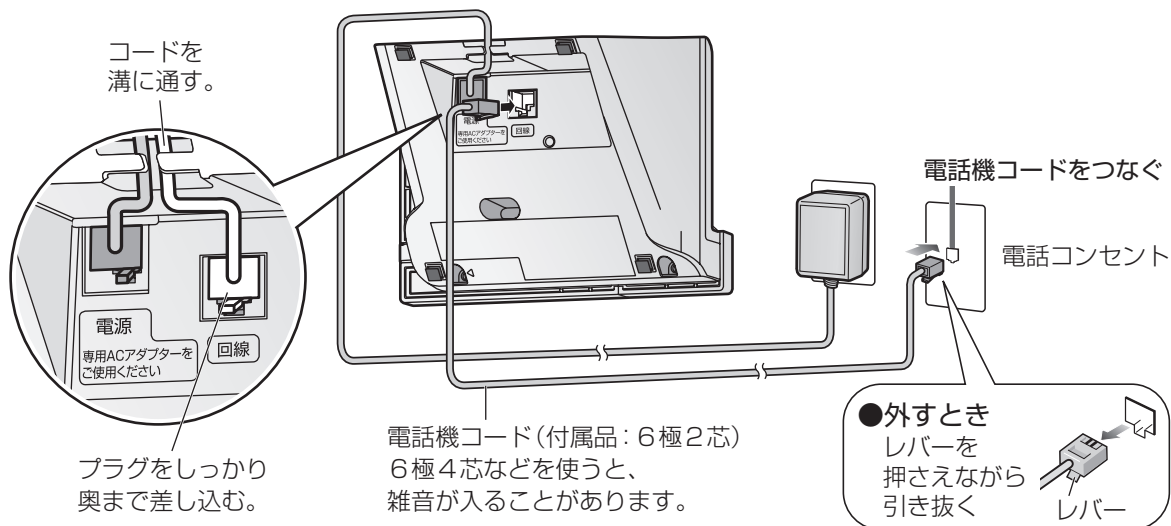

電話コンセントについて

■ 3ピンプラグ式、直接配線方式のとき
ご契約の電話会社へご相談ください。

3ピンプラグ式



直接配線方式



親機に電話機コードを接続すると...

回線種別の自動設定のあと、使う前の設定が始まります。

設定中の案内および状態は、子機の液晶ディスプレイに表示されます。

2 子機を置き、約15分間充電する

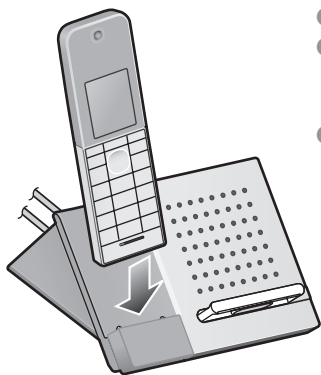

- 子機を使って初期設定を行うための充電です。
- 子機を置いたときに「ピッ」と音が鳴り、充電が始まります。音が鳴らないときは、17ページの手順④でACアダプターのプラグがしっかり奥まで差し込まれているか確認してください。
- 回線種別の自動設定が終わると、下記が表示されます。

日付・時刻を設定するには
[F1] 押す

■ 「回線種別が設定できません」「設定するには[F1]→#079 押す」が表示されているとき

➔ 回線種別を手動で設定してください。
設定のしかたは（☎21ページ）

- 光回線（ひかり電話）やADSLなどに接続すると、正しく設定できないことがあります。
手順 **6**（☎21ページ）で電話をかけ、正しく設定されていることを確認してください。

ここからは子機を使って設定します。子機の手機操作は必ず親機から取って操作をしてください。

- 「10時間充電 してください」と表示されるときは、十分に充電されていません。もう一度約15分間充電してください。

3 日付・時刻の設定

- 1 日付・時刻を設定するには の画面で **F1** を押す
- 2 年・月・日・時刻を入力し、 **F2** を押す

(例) 2013年 12月 1日 15時 45分

1	3	1	2	0	1	1	5	4	5
---	---	---	---	---	---	---	---	---	---

日付・時刻
2013年12月01日
15:45

● 間違えたときは
でカーソルを合わせ、
入力し直す。

- あとから、日付・時刻を設定し直したいときは (P51 ページ)

- 3 [F1] を押して ください で **F1** を押す

4 「選んでケータイ」の設定

- 「選んでケータイ」の設定画面で約2分間操作しないと、設定が終わります。

- 1 「選んでケータイ」を使うには、

携帯電話にかけるとき → 電話会社の通話料金割引サービスを利用しますか? で **F1** を押す

- 「選んでケータイ」を使わないときは、 **F3/キャッチ** を押し、手順 **6** に進みます。(P21 ページ)

- 2 ひかり電話、光回線を利用していないときは

ひかり電話、光回線を利用していますか? で **F3/キャッチ** を押す

- ひかり電話、光回線を利用しているときは、「選んでケータイ」は使用できません。
F1 を押し、手順 **6** に進みます。(P21 ページ)

「選んでケータイ」とは…

自宅などの固定電話から携帯電話に電話をかけるとき、固定電話会社の通話料金割引サービスを利用することができます。サービスを利用するには、携帯電話番号の前に事業者識別番号「00XX」をダイヤルします。

「選んでケータイ」は、携帯電話番号の前に「00XX」を自動的に付ける機能です。

- 通話料金は、利用した固定電話会社からの請求となります。
- 事業者識別番号・通話料金・サービス内容は、固定電話会社へお問い合わせください。
- 「選んでケータイ」の説明は、2013年7月現在の固定電話会社のサービス内容で記載しています。

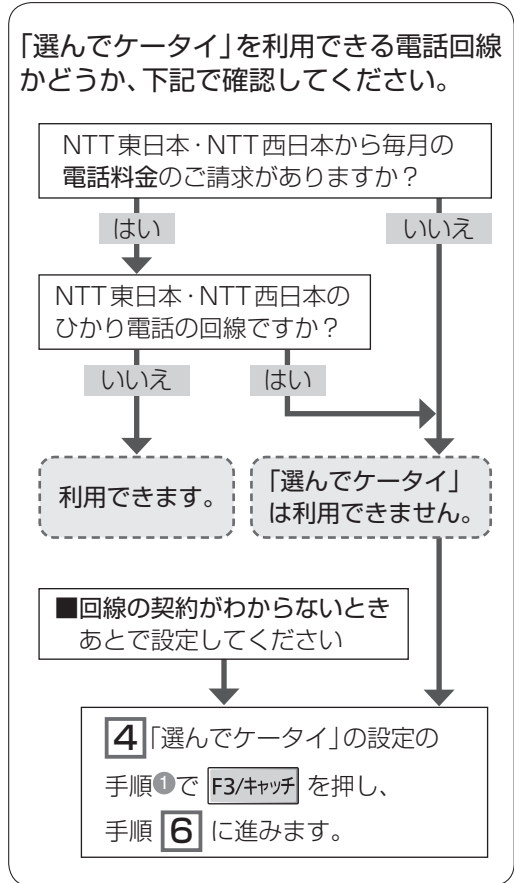

はじめて使う前に、接続・設定！

はじめて使う前に、接続・設定！ (続き)

5 「選んでケータイ」の 固定電話会社を選ぶ

1 固定電話会社を選ぶ

電話会社を
NTTコミュニケーションズ
(0033)に
設定します



他の電話会社
を利用する
ときは
[#]を押す

- NTTコミュニケーションズを選ぶときは、そのままのボタンも押さないでください。メッセージが2回表示されたあと、②に進みます。
- その他の会社を選ぶときは、[#]を押す。

選んでケータイ
会社番号?



会社番号(事業者識別番号)を入力し、[F2]を押す。

- NTT西日本のサービス提供エリアでNTT東日本の事業者識別番号を入力したり、その逆の場合など、事業者識別番号を間違えて設定すると、携帯電話にかけられません。

2 IP電話の利用状況を選ぶ

IP電話(050の
電話番号)を
利用していま
すか?

■ IP電話を利用して
いないとき

[F3/キャンセル] 押す

選んでケータイは
設定
されました



携帯電話に
かけられない
ときは
[F1]→#198で



選んでケータイ
「なし」を
選択して
ください

■ IP電話を利用して
いるとき

[F1] 押す

選んでケータイは
設定
されました



携帯電話に
かけられない
ときは
[F1]→#199で



IP電話解除番
号「0000」を
変更して
ください

■ 「選んでケータイ」をあとで設定する
ときや、設定を途中でやめるとき

[切] 押す

(「選んでケータイ」は「なし」に設定され、
手順⑥に進みます)

あとで設定するときは(☎24ページ)

固定電話会社の会社番号 (事業者識別番号)について

固定電話会社を特定するときに、各固定電話会社に割り当てられている事業者識別番号を使います。

本機には、NTTコミュニケーションズの事業者識別番号「0033」を選択できるように、あらかじめ登録されています。

※お申し込みは不要で、お申し込み費用や定額料、工事費は一切かかりません。通話料金のみかかります。(2013年7月現在)

■ 事業者識別番号がわからないとき
利用する固定電話会社へお問い合わせ
ください。

IP電話とIP電話解除番号について

ADSLの事業者の電話サービスを使うときは、IP電話での利用となります。(050から始まる電話番号が付与されます)

- IP電話解除番号は、一時的にIP電話回線(050番号)を使わないで電話をかけるための番号です。

■ 携帯電話にかけられないとき

IP電話解除番号を変更してください。
(☎24ページ)

IP電話解除番号がわからないときは、IP電話の各事業者へお問い合わせください。

6 天気予報「177」にかか ることを確認する

 押し、天気予報「177」にダイヤルする
(確認が終わったら、 押し)

- 通話料金がかかります。
- 光回線(ひかり電話)やADSLなどに接続すると、電話の回線種別の自動設定が正しくできず、フリーダイヤルや「117」「177」「110」「119」などにかかれない場合がありますので、必ず確認してください。

■ 天気予報「177」にかからないとき

➔ 回線種別を手動で設定してください。
(設定のしかたは 右記)

7 子機を約10時間充電する

- 子機を親機に置いて充電してください。

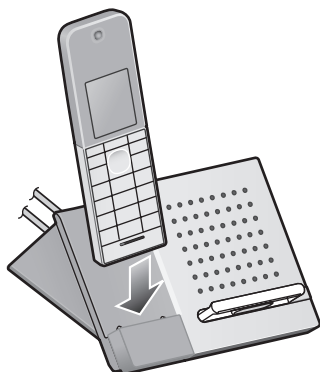

- 以下の場合、充電時間が長くなります。(☎75ページ) 使用環境温度が低いとき／電源電圧が低いとき／途中で子機を使用したとき／「圏外」のとき
- 「充電中」の表示が出ないときは、数分間子機を親機に置いたままにしておく则表示されます。数分しても「充電中」の表示が出ないときは、17ページの手順④でACアダプターのプラグがしっかり奥まで差し込まれているか確認してください。
- 子機は親機に置いたままでも、過充電しないようになっています。
- 子機や親機が温かくなることがありますが、異常ではありません。

お願い



- 1週間以上、子機を親機から外したり、電源コードをコンセントから抜くときは、電池パックを外してください。(電池パックの性能維持と電池消耗を防ぐため)次に使うときは充電してください。

電話の回線種別を手動で 設定するとき

電話の回線種別の自動設定ができなかったときや、天気予報「177」にかからないときに設定してください。

1  ➔    
押し 押し

回線種別
自動
プッシュ
20

2  押しして
回線種別
を選ぶ ➔ 
押し

回線種別
自動
プッシュ
20

- 自動：自動設定(お買い上げ時の設定)
プッシュ：プッシュ回線
20：ダイヤル回線(速度20 PPS)
10：ダイヤル回線(速度10 PPS)

3 「プッシュ」「20」「10」のいずれかを
選んだときは

 押し

- 「自動」を選んだときは、自動設定を開始し、「外線使用中」と表示されます。

■ かからないときは
「プッシュ」→「20」→「10」の順に設定を
変えて試してください。
(どの設定でもかからないときは、
NTT窓口「116」へ)

はじめて使う前に、接続・設定！

いろいろな接続

光回線(ひかり電話)やADSLに接続するとき

本機は、NTTのアナログ回線規格に準拠しております。
光回線やIP電話回線をご利用の場合、接続環境や接続機器によっては、正しく動作しない
こともあります。

その場合は、光回線やIP電話の事業者にお問い合わせください。

- 接続のしかたは、光回線やADSLの事業者にお問い合わせください。

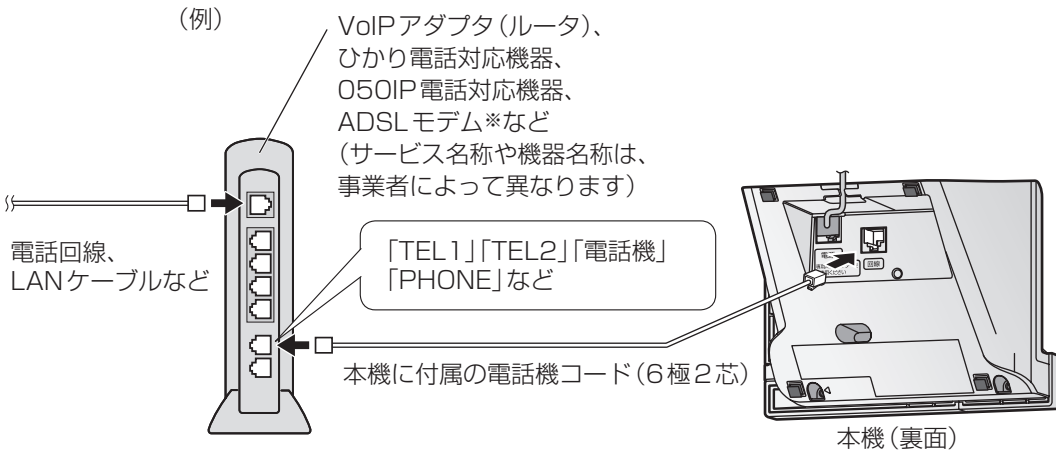

* ADSLは、スプリッタ(市販品)などが必要な場合があります。

- 本機の「TA/スプリッタ接続」の設定を「あり」にする (☞54ページ)

- ADSLをご利用の場合、通話中に「ビー」や「シャー」などの音が聞こえるときは、接続方法についてADSLの事業者にお問い合わせください。

■ 困ったときは

- 電話をかけられない。
(フリーダイヤル・天気予報など) …… ➡ 回線種別を手動で設定してください。(☞21ページ)
- 携帯電話にかけられない。 …… ➡ ひかり電話では、「選んでケータイ」は使えません。
解除してください。(☞24ページ)
- 上記を行ってもかけられない。
● 音量が小さい、雑音が多い。
● ナンバー・ディスプレイで相手の電話番号が表示されない。 …… ➡ <ADSLの場合>
本機を電話コンセントに直接つないで確認してください。
正常の場合は、ADSLの事業者にご相談してください。
- 携帯電話に電話をかけると、相手に「非通知」と表示される。 …… ➡ <光回線の場合>
光回線の事業者にご相談してください。

ISDN回線に接続するとき

電話コンセント

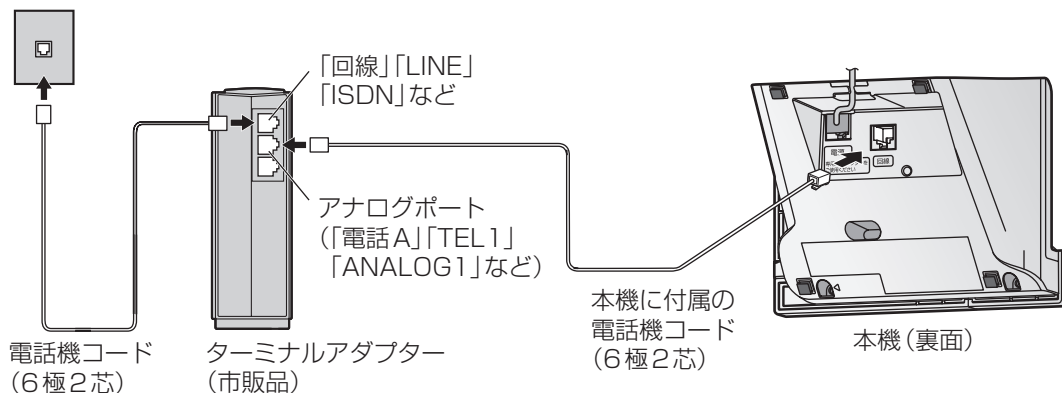

- 本機の「TA/スプリッタ接続」の設定を「あり」にする (☞54ページ)
- 接続したら回線種別の設定を「フック」にする (☞21ページ)
- こんなときは、ターミナルアダプターの取扱説明書をお読みください。
 - i・ナンバー、ダイヤルインを利用する。(本機にはダイヤルインの機能はありません)
 - ナンバー・ディスプレイ、キャッチホンを利用する。
 - 電話をかけられない・受けられない・相手が切っても呼出音が鳴り続ける。
 (リバーズ<極性切替>スイッチとDSUを切り離すスイッチを確認)

ホームテレホンに接続するとき

- 接続できるホームテレホン(生産完了品)
 - パナソニック ホームテレホンシステム 108・208
 - システムホームテレホン
- すでに上記を設置されている方のみ、SLTアダプター〔品番：VJ-6153(生産完了品)〕を利用して接続できます。接続方法は、SLTアダプターの取扱説明書をお読みください。
- 「構内交換機接続」の設定を「あり」にする (☞54ページ)
 - ナンバー・ディスプレイ、キャッチホン・ディスプレイは使えません。

構内交換機に接続するとき

- 「構内交換機接続」の設定を「あり」にする (☞54ページ)
 - ナンバー・ディスプレイ、キャッチホン・ディスプレイは使えません。

1回線に複数台接続するとき(並列接続)

- ナンバー・ディスプレイ、キャッチホン・ディスプレイを利用しているときは、並列接続しないでください。(誤動作の原因になります)
- コードレスタイプの電話機を並列接続すると、子機が使えなくなることがあります。
- 電話をまわす操作は、通話時間表示になったあとに行ってください。
 (電話に出てから10秒以内に操作すると、電話が切れることがあります)

「選んでケータイ」の設定

携帯電話に電話をかけるとき、相手の電話番号の前に「00XX」などの固定電話会社の事業者識別番号を付けると、その電話会社の料金で通話できます。(2013年7月現在)

「選んでケータイ」とは、あらかじめ本機に固定電話会社の事業者識別番号「00XX」を登録しておき、携帯電話にかけるときに「00XX」を自動的に付ける機能です。

「5」 「選んでケータイ」の固定電話会社を選ぶ」(20ページ)の設定を変更する場合は、下記の操作を行ってください。

■ ひかり電話をご利用の場合は、「選んでケータイ」を設定しないでください。

NTT東日本・NTT西日本のひかり電話では、「00XX」の番号を付けると電話をかけることができません。その他の事業者の光電話やケーブルTVの回線を使ったIP電話をご利用の場合も、「00XX」を付けて電話をかけられない場合がありますので、ご利用の各事業者にお問い合わせください。

■ 携帯電話局番について

携帯電話局番とは、携帯電話番号の上位4または5ケタのことです。登録されている番号の発信のみに「選んでケータイ」の設定が適用されます。お買い上げ時には、あらかじめ以下が設定されています。

0901、0902、0903、0904、0905、0906、0907、0908、0909
0801、0802、0803、0804、0805、0806、0807、0808、0809
0701、0702、0703、0704、0707、0708、0709

● 携帯電話局番に追加・変更があったときは(54ページ「携帯電話局番」)

- 事業者識別番号・通話料金・サービス内容については、固定電話会社にお問い合わせください。
- NTT西日本のサービス提供エリアでNTT東日本の事業者識別番号を入力したり、その逆の場合など、事業者識別番号を間違えて設定すると、携帯電話にかけられません。

事業者識別番号の設定

1 **F1** 押す → **# 1 9 8** 押す

2  押して「あり」を選び、**F2** 押す

- 解除するときは「なし」を選ぶ。

3 事業者識別番号を入力する
(「00XX」など10ケタまで) → **F2** 押す

- 「0033」が表示されます。
(「0033」:NTTコミュニケーションズ)
- 変更するときは **F3/キャッチ** 押し、入力し直す。

4 **切** 押す

お知らせ

- 一時的に事業者識別番号を付けずにかけるときは、携帯電話番号の前に「1111」をダイヤルしてください。
- 通話料金は、利用した事業者から請求されます。

IP電話を利用時は、 IP電話解除番号を設定し直す

「はじめて使う前に、接続・設定！」の「IP電話の利用状況を選ぶ」(20ページ)で「はい」(**F1**)を選択したときは、解除番号「0000」が登録されています。下記の手順で、正しいIP電話解除番号を設定し直してください。

- IP電話の利用状況を「いいえ」(**F3/キャッチ**)と選択されたときも、同じ手順で登録が可能です。
- IP電話解除番号は、IP電話の各事業者へお問い合わせください。

1 **F1** 押す → **# 1 9 9** 押す

2  押して「あり」を選び、**F2** 押す

- 解除するときは「なし」を選ぶ。

3 IP電話解除番号を入力する
(8ケタまで) → **F2** 押す

- 変更するときは **F3/キャッチ** 押し、入力し直す。

4 **切** 押す

電話をかける／受ける

(続く)

電話をかける (いろいろなかけかたは 26 ページ)

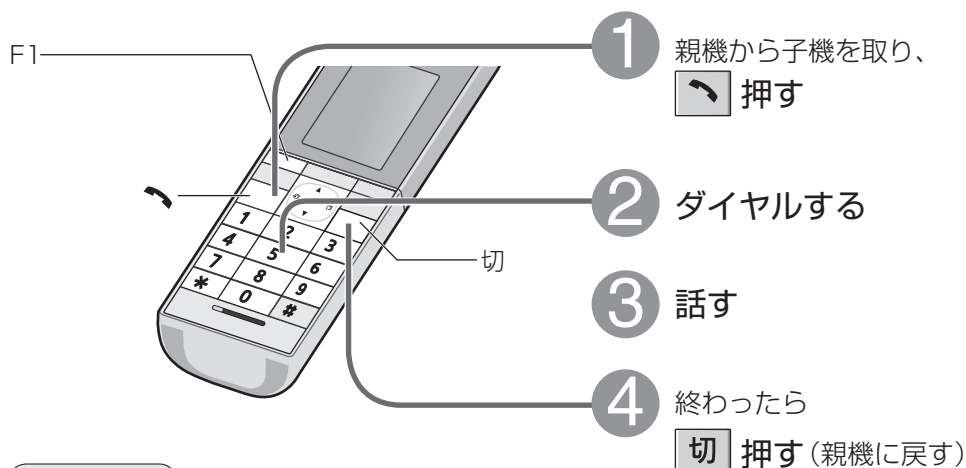

お知らせ

- 電話番号に 184 や 186 を付けてかけるとき (45 ページ)
☎ 1 8 4 (または 1 8 6) → F1 (ポーズ) → 電話番号 → ☎ 押す
 - かけられないときは (76 ページ)
- 構内交換機に接続しているとき
外線発信番号 → F1 (ポーズ) → 電話番号 → ☎ 押す
- ☎ を押してダイヤル中にポーズを入れるとき
☎ (右) 押す
- ダイヤル回線でプッシュホンサービスを利用するとき
相手につながったあと * (トーン) 押す
- 表示される通話時間はめやすです。通話料金は相手が出たからかかります。

電話を受ける

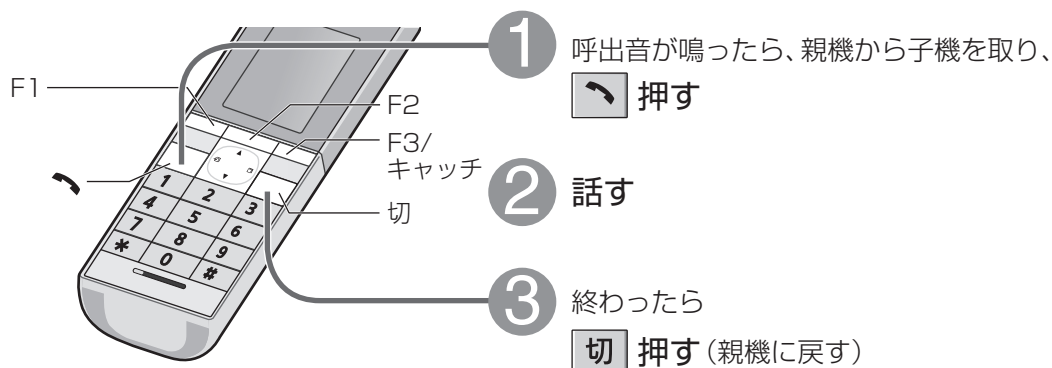

お知らせ

- ☎ 切 F1 F2 F3/キャッチ 以外のどのキーを押しても受けられます。(55 ページ「エニーキーアンサー」)
 - F2 または F3/キャッチ を押すと、あんしん応答になります。(30 ページ)

「選んでケータイ」の設定／電話をかける／受ける

電話をかける／受ける (続き)

■ いろいろなかけた

- 親機から子機を取った状態で操作してください。

同じ相手に
もう一度
かける
(再ダイヤル)

- 10件まで記憶



■ 再ダイヤルの履歴を消去するには



電話帳で
かける

■ すべてから探すとき



■ フリガナで探すとき



■ グループから探すとき

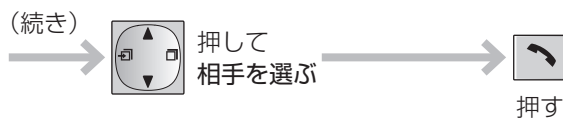
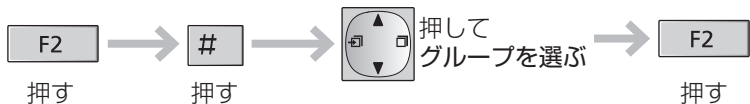

- 登録は (☎ 34ページ)

- 電話帳の登録内容を確認するには

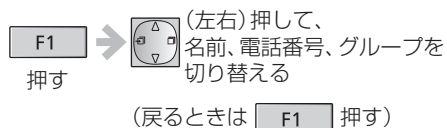

- (左右) を押すと、画面の一番上の項目を選択時に (左右) を押したときや一番下の項目を選択時に (左右) を押したときのように、前後のページの相手先を表示することができます。

子機を
置いたまま
かける



- 子機を置いたまま通話中は、ディスプレイに「☎」と表示します。
- 天気予報など相手の声を聞くだけの場合に周囲の音により相手の声が途切れるとき

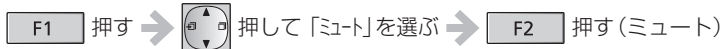

通話中の機能

相手に 待ってもらう (保留)

内線/保留 押す (通話に戻るときは再度押す)

- 4秒ごとに「ピーッ」と鳴ります。
 - 鳴らさないようにするには (☞55ページ「保留通知音」)
 - 保留中は相手にメロディ「曲名: 愛の挨拶」が流れます。
- © 2006 Copyrights Vision Inc.
- 保留したまま約10分間放置すると、電話が切れます。

キャッチホン を受ける (NTTとの 契約が必要)

F3/キャッチ 押す (元の相手との通話に戻るときは再度押す)

相手の声の 音質を変える (受話音質)

- スピーカーホンでの通話、内線電話、ドアホンでは使えません。
- 次に設定するまで、設定は変わりません。

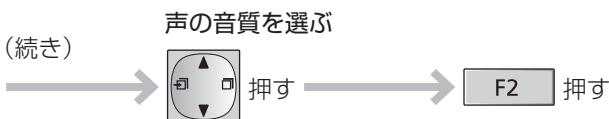
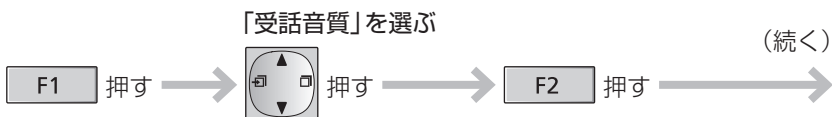

- 標準(お買い上げ時) / ノイズカット弱 / ノイズカット強 / 高音強調 / 低音強調から選びます。

電話やドアホンで 通話中 自分の声を 低く変える (ボイスチェンジ)

「ボイスチェンジ」を選ぶ



■ 通話中に、ボイスチェンジを解除するとき

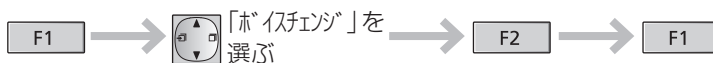

お知らせ

- 次の場合は、ボイスチェンジは使えません。
 - 電話をかけたとき。
 - 3者通話中。
 - 内線電話中。
 - 録音中。
 - 電話をかけて通話中に、キャッチホンでかかってきた相手との通話中。
 - 並列電話機で受けた電話に、あとで本機で出たとき。(☞23ページ「並列接続」)

通話を録音する

通話を録音する (通話録音)

- 約12分まで※

通話中に

「通話録音」を選ぶ

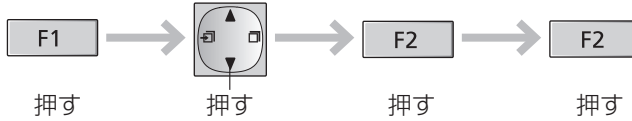

押す

押す

押す

押す

- 相手にメッセージ「録音を始めます」が流れたあと、録音が始まります。

- [録音] を押して「しない」を選んだあとに、[F2] を押すと、メッセージが流れずに録音が始まります。

■ 録音をやめるときは



※録音時間について (☞ 75 ページ「■ メモリー容量のめやす」)

■ 録音した通話を聞くととき (通話中は聞けません)

通話を終了したあとで



- 再生していない留守番電話の用件も同時に再生されます。
(再生中の操作は ☞ 40 ページ「用件を再生中にできること」)

■ 消去するには

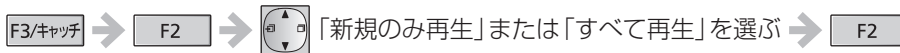

→ 消去する用件を再生中に [*] 4 → F1 ● 消去が終わり続きの再生になったときは [切]

お知らせ

- 内線電話、3者通話、ドアホン通話は録音はできません。
- 録音中は次の機能は動きません。
 - 保留する。
 - 電話をまわす / 3者通話にする。

迷惑な電話をお断りする

通話拒否

呼出音が鳴っているときや通話中に通話拒否の操作をすると、相手に通話を拒否するメッセージを流し、電話が切れます。通話中はチャイムを鳴らして、来客があったようにすることもできます。

- ナンバー・ディスプレイサービスを利用しているときは、通話拒否したあと、今後、電話を受けないようにすることができます。

メッセージを流して通話を拒否する

■ 呼出音が鳴っているとき

(親機から子機を取り、下記の操作を行ってください)

F1 押す

F1 押す

相手にメッセージ⑤ (☎57ページ) が2回流れ、電話が切れる

■ 通話中

F1 押す

「通話拒否」を選ぶ

- 通話中のときは、電話を切ってください。

- メッセージの途中で電話を切っても最後まで流れます。

F2 押す

「音声」を選ぶ

F2 押す

通話中、チャイムを鳴らして通話を拒否する

■ 通話中

F1 押す

「通話拒否」を選ぶ

(続く)

F2 押す

(続き)

「チャイム」を選ぶ

F2 押す

来客があったこととして電話を切る

- 相手にチャイムが聞こえます。(電話は切れません)

■ メッセージを中止し、電話に出るには

メッセージ中に  押す

■ ナンバー・ディスプレイサービスを利用しているとき(契約が必要)

- 「非通知」「公衆電話」「表示圏外」のいずれかが表示されている状態で通話拒否したときは、メッセージ (☎57ページ) が以下のように自動的に切り替わります。

非通知:メッセージ⑤ 公衆電話:メッセージ⑥ 表示圏外:メッセージ⑦

- 通話拒否後、「迷惑設定 しますか?」または「拒否設定 しますか?」が表示されたとき、表示中に  を押すと、通話拒否した電話を次回から受けないようにできます。(☎47・48ページ) 電話番号を通知してきたときは、相手が「迷惑電話着信拒否」に設定され、非通知・公衆電話・表示圏外の場合は、それぞれの着信が「拒否する」に設定されます。

お知らせ

- メッセージ中は、スピーカーからメッセージと相手の声を聞くことができます。音量を変えるには (☎50ページ)
- 電話をかけたときは使えません。
- キャッチホンを受けたときは、通話拒否機能は働きません。
- 内線電話中などは、通話拒否は使えません。

相手の声を確認して電話に出る

あんしん応答

呼出音が鳴っているときに、相手に名前を尋ねるメッセージを流して相手の声を確認したあと、電話に出たり、電話を切ったりすることができます。

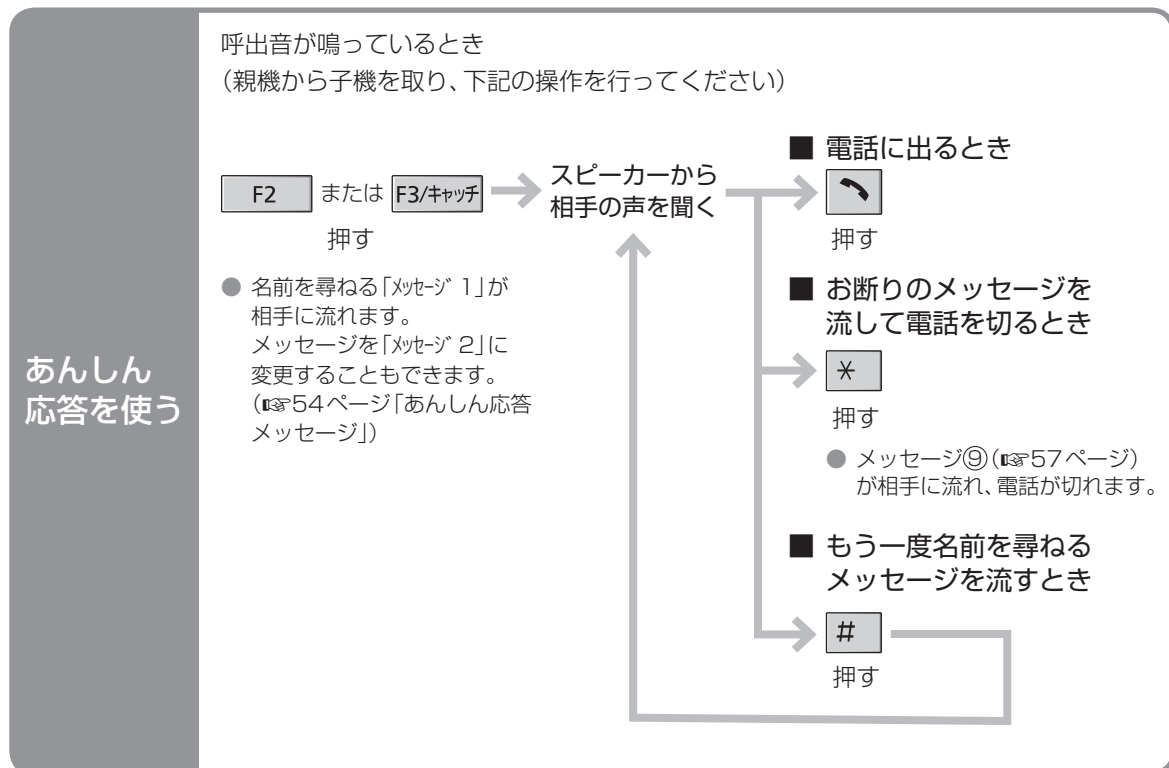

■ メッセージ中やスピーカーから相手の声を聞いているときに電話を切るには

切 押す(親機に戻す)

お知らせ

- メッセージ中は、スピーカーからあんしん応答メッセージと相手の声を聞くことができます。音量を変えるには(☎50ページ)
- **F2** または **F3/キャッチ** を押したあと、約40秒間操作をしないと、電話が切れます。
- 内線電話中などは、あんしん応答は使えません。

相手の声を確認して電話に出る

自動あんしん応答

「自動あんしん応答」(☎52ページ)を設定しておけば、電話がかかってくると自動的にあんしん応答が働き、相手の声を聞くことができます。

子機1

12月 1日 12:45

機能 電話機 留守 — 「留守」が反転表示していないときに働きます。

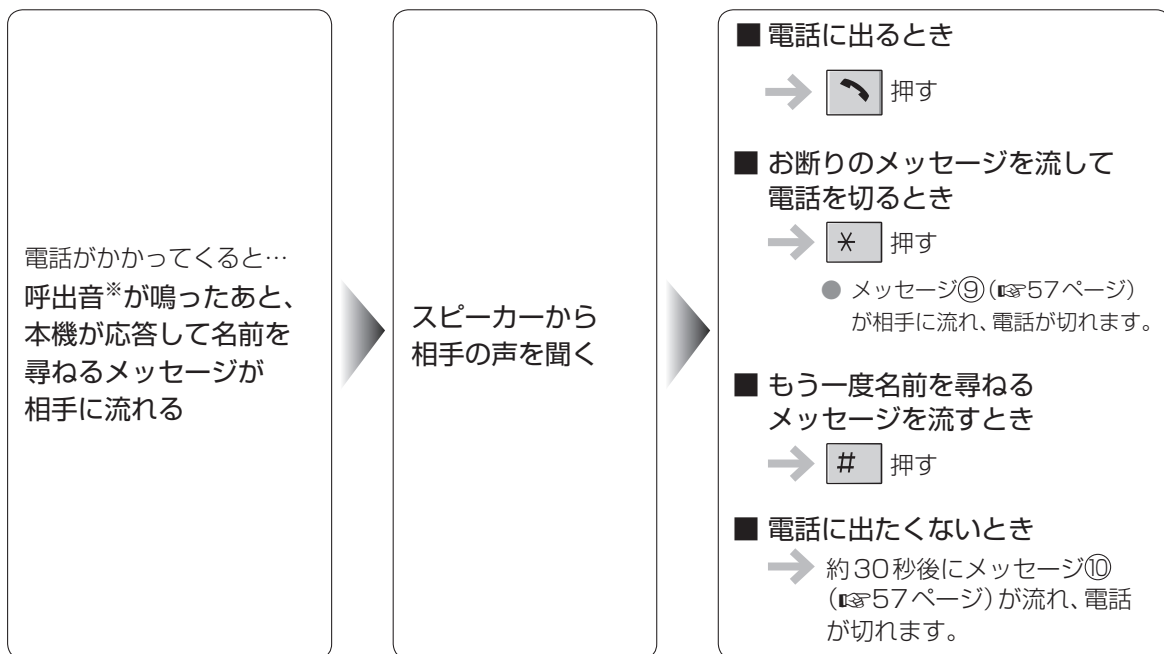

※ 呼出回数は変更できます。(☎52ページ「自動あんしん応答」)

相手の声を確認して電話に出る

お知らせ

- 非通知着信、公衆電話着信、表示圏外着信、迷惑電話着信拒否(☎47・48ページ)で拒否している相手からかかってきたときは働きません。
- 「音声モニター」(☎55ページ)の設定を「なし」にすると、自動あんしん応答中にスピーカーから音声聞こえなくなり、上記の や を押す操作もできなくなります。

子機を呼び出す / 内線電話

親機から子機を呼び出す

子機の所在がわからないときなどに利用すると便利です。(通話はできません)

- 連携して使うスマートフォンを呼び出すことはできません。

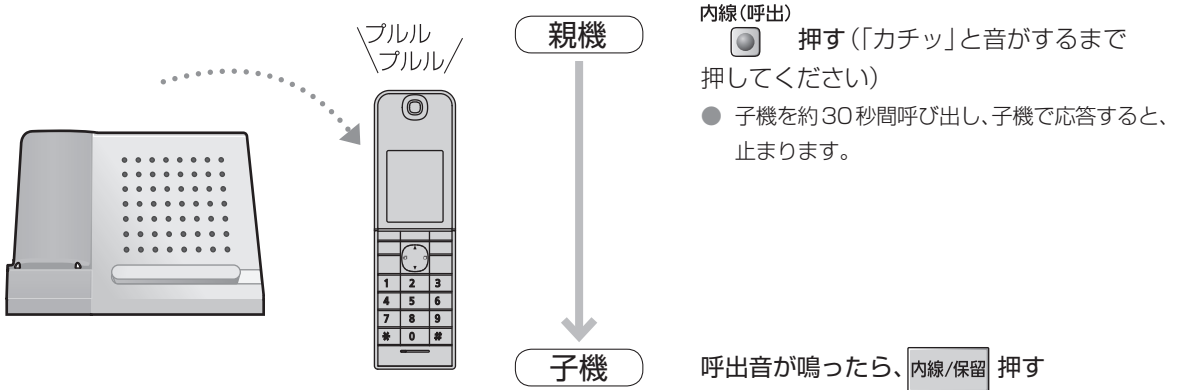



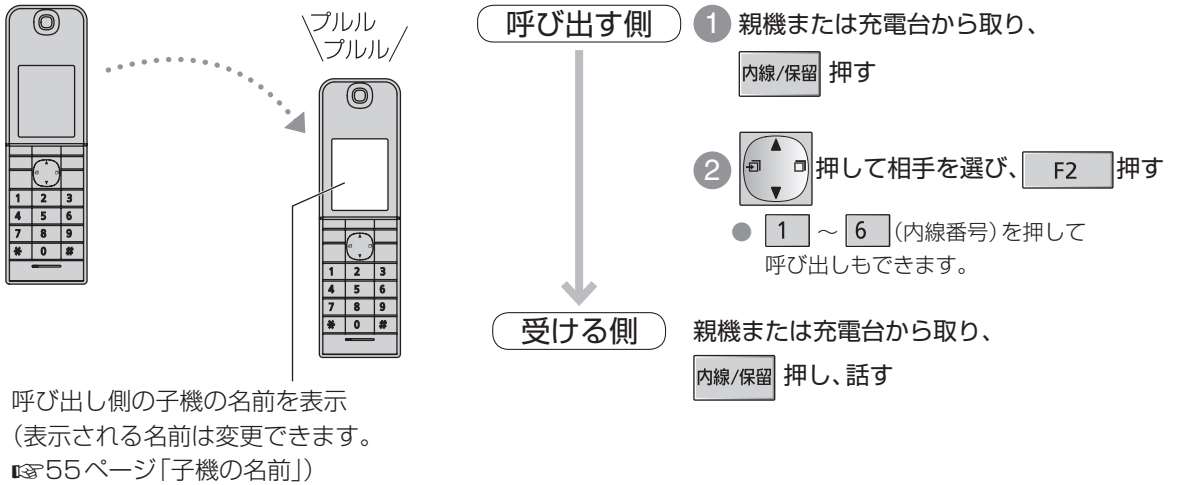

内線(呼出)
●  押す(「カチッ」と音がするまで押してください)
● 子機を約30秒間呼び出し、子機で応答すると、止まります。

呼出音が鳴ったら、 押す

子機から別の子機へ内線電話をかける / 受ける (子機が2台以上のとき)



呼び出す側

- 1 親機または充電台から取り、
 押す
- 2  押して相手を選び、 押す
●  ~  (内線番号) を押して呼び出しもできます。

受ける側
親機または充電台から取り、
 押し、話す

呼び出し側の子機の名前を表示
(表示される名前は変更できます。
 55ページ「子機の名前」)

■ 内線電話を切るには

 押す

■ 内線電話中に電話がかかってきたら

呼出音(ベル「1」)が聞こえます。

 →  (外線につながります)

お知らせ

- 内線電話ではスピーカーホンは使えません。

電話をまわす / 3者通話にする

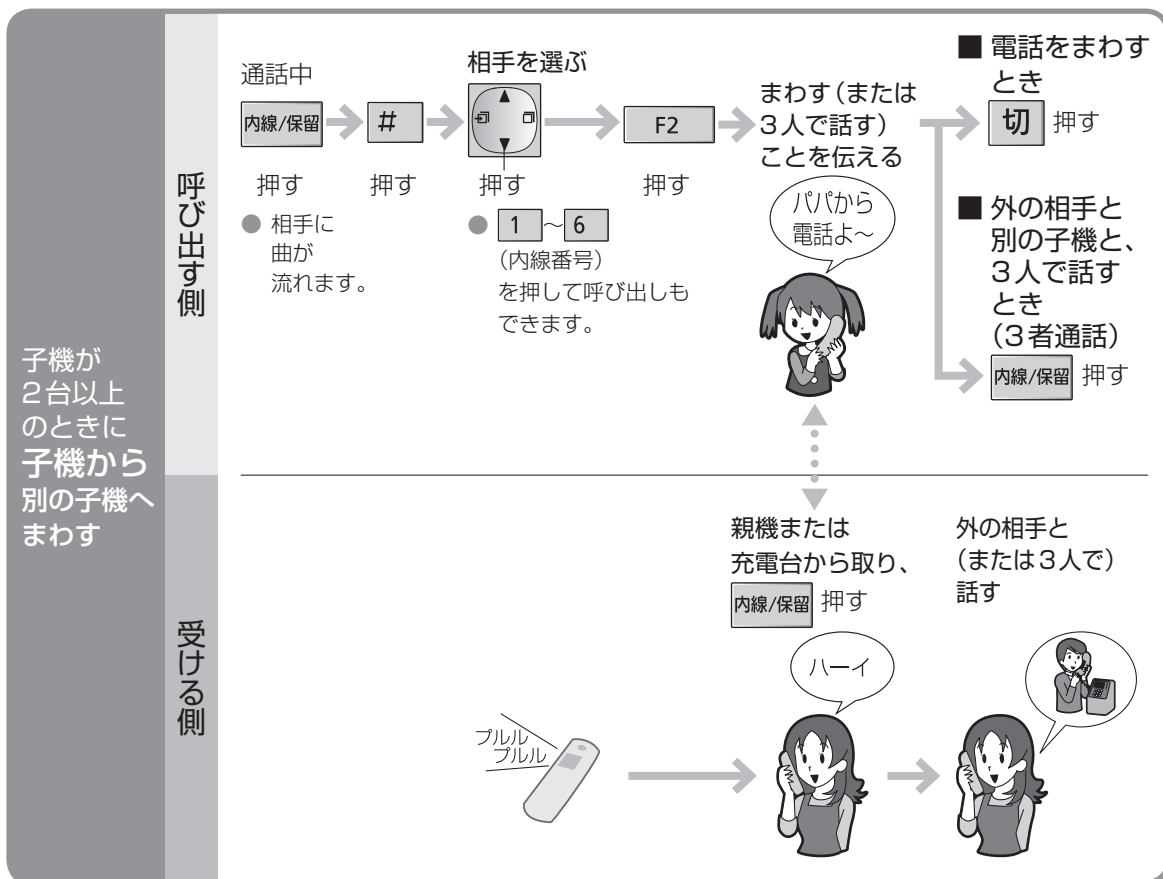

■ まわす(または3者通話の)相手が出ないとき

↶ 押す (通話に戻ります)

■ まわす相手が近くにいるとき

〈子機〉 **内線/保留** → まわしたい相手に声をかける → 〈まわす相手の子機〉 **↶** 押す

お知らせ

- ボイスチェンジ、ミュートを使っているときは、電話をまわす操作をすると解除されます。

子機を呼び出す / 内線電話 / 電話をまわす / 3者通話にする

電話帳に登録する

- 電話帳で電話をかけるには (☎26ページ)
- 子機が2台以上のときに、登録済みの相手先を別の子機へ転送するには (☎38ページ)

子機に登録する

- 150件まで

電話帳を開く

F2

押す

F1

押す

名前を入力する

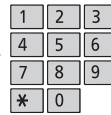

押す

F2

押す

(全角10文字／半角20文字まで)

- 文字入力・漢字変換のしかたは (☎36ページ)

お知らせ

- 184や186を付けて電話番号を入力するとき (☎45ページ)

1	8	4
---	---	---

 (または

1	8	6
---	---	---

) のあとに

F1

 (ポーズ)を入れる
(ポーズを入れないと誤発信することがあります。
かけられないときは☎76ページ)
- 時報(117)、天気予報(177)、電報(115)、
番号案内(104)がすでに登録されています。
(修正・消去できます)

■ 途中でやめるとき

切

 押す

■ 登録を確認するには

F2

 →

☎

 (順に表示) →

切

- | |
|---|
| ☎ |
|---|

 を押すと、次のフリガナ順に表示されます。
数字(小さい順)→アルファベット(A～Z)→
カナ(ア～ン)→記号→電話番号(名前登録なし)
- | |
|---|
| ☎ |
|---|

 (左右)を押すと、画面の一番上の項目を選
択時に

☎

 を押したときや一番下の項目を選択
時に

☎

 を押したときのように、前後のページ
の相手先を表示することができます。
- よくかける相手を先に表示させたいときは、
フリガナの前に数字を付けて登録すると
(例:「001ナカム」「002イツカ」…)、数字の小さい
順に表示されます。

1～9のグループ番号を付けて登録すると

グループ別に相手を探して電話をかけたり(☎26ページ)、ナンバー・ディスプレイサービスを利用すれば、グループごとに呼出音を変えることができます。(☎49ページ)

(続けて登録するとき)

フリガナを確認する

間違っていたら修正する



押す

(半角12文字まで)

- 修正のしかたは(☎36ページ)

電話番号を市外局番から入力する

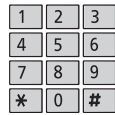

押す

(24ケタまで)

- 間違えたときは[F3/キャッチ] 押す

グループを選ぶ



押す



押す

- 表示されるグループ番号は、名前に変更できます。(☎56ページ「グループの名前」)



押す

■ 再ダイヤルから登録するには

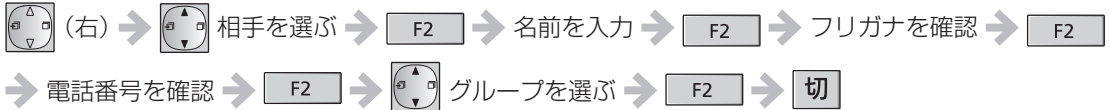

■ 登録済みの相手先を修正するには〔※修正のしかたは(☎36ページ)〕

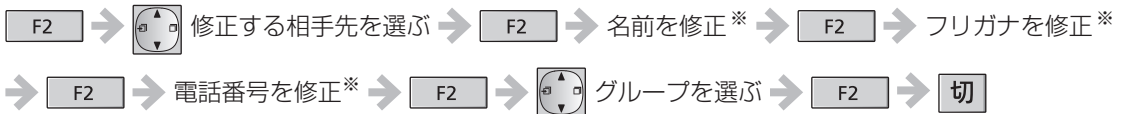

■ 消去するには

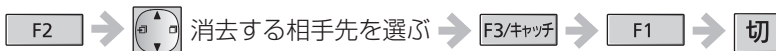

- すべてを消去するには(☎55ページ「電話帳全消去」)

文字入力のしかた

● 子機の名前 (P.55 ページ) や電話帳 (P.34 ページ) を登録するときなどに使います。

子機で
入力する

文字入力画面で 文字の種類を選ぶ・・・▶ 文字を入力する

漢	(ひらがな 漢字 全角カタカナ)	例: す ず き <div style="display: flex; justify-content: space-around; font-size: small;"> 3<small>さ</small>DEF 3<small>さ</small>DEF *<small>パ</small>ト 2<small>か</small>ABC </div> (3回)(右1回)(3回)(1回) (2回)
カ	(半角かカ)	例: ス ズ キ <div style="display: flex; justify-content: space-around; font-size: small;"> 3<small>さ</small>DEF 3<small>さ</small>DEF *<small>パ</small>ト 2<small>か</small>ABC </div> (3回)(右1回)(3回)(1回) (2回)
英	(英字・記号)	例: P A N A <div style="display: flex; justify-content: space-around; font-size: small;"> 7<small>ま</small> PQRS 2<small>か</small> ABC 6<small>は</small> MNO 2<small>か</small> ABC </div> (1回) (1回) (2回) (1回)
数	(数字)	例: 1 2 3 <div style="display: flex; justify-content: space-around; font-size: small;"> 1<small>あ</small> 2<small>か</small> ABC 3<small>さ</small> DEF </div>

F1 くり返し押す
名前?
すずき カーソル (入力位置)
漢 | 決定 | 消去
 文字の種類

■ 間違えたときは F3/キャッチ 押す

こんなときは

- 同じボタンの文字を続けて入力するには
 例: あい
 あ 1あ → (カーソルを右へ) → 1あ
 (1回) (右1回) (2回)
- カーソルを移動するには
 (左右) 押す
- 途中で入力をやめるには
切 押す

挿入・修正・消去するには

- 挿入するには
 挿入位置の次の文字にカーソルを移動し、文字を入力する。
- 修正するには
 修正する文字にカーソルを移動し、F3/キャッチ 押して消し、入力し直す。
- 1文字消去するには
 消去する文字にカーソルを移動し、F3/キャッチ 押す。
- 入力文字をすべて消去するには
 文字の先頭にカーソルを移動し、F3/キャッチ 2秒以上押す。
- カーソル位置以降の文字をすべて消去するには
 消去する文字の先頭にカーソルを移動し、F3/キャッチ 2秒以上押す。

■ ひらがなのとき

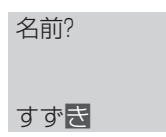

● 漢字に変換する前は6文字まで



押す

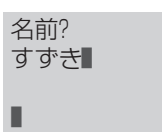

● 決定された文字は上段へ移動します。

■ 漢字・全角カタカナに変換するとき



くり返し押しして選ぶ

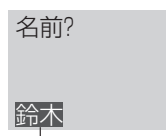

変換中は反転表示



押す

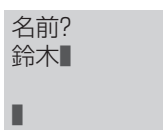

● 決定された文字は上段へ移動します。

■ 変換中に変換する文字の区切りを変えるには…

1. **F3/キャッチ** 押して変換中の漢字をひらがなに戻す。
2. (左右) 押しして変換する最後の文字にカーソルを移動し、 押す。

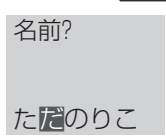

● 「ただ」の部分だけが変換されます。

- 希望の漢字に変換できないとき読みかた(音読み・訓読みなど)を変えて入力し、 押す。

お知らせ

- 複雑な漢字は、一部変形または省略して表示されます。
- 希望の漢字に変換できないこともあります。

文字列一覧表

ボタン	表示	漢	カナ	英	数	
1	あ	あいうえお	アイウエオ	@ . _ -(ハイフン)	1	
2	か	かきくけこ	カキクケコ	A B C a b c	2	
3	さ	さしすせそ	サシスセソ	D E F d e f	3	
4	た	たちつとっ	タチツテトッ	G H I g h i	4	
5	な	なにぬねの	ナニヌネノ	J K L j k l	5	
6	は	はひふへほ	ハヒフヘホ	M N O m n o	6	
7	ま	まみむめも	マミムメモ	P Q R S p q r s	7	
8	や	やゆよ	ヤユヨ	T U V t u v	8	
9	ら	らりるれろ	ラリルレロ	W X Y Z w x y z	9	
0	わ	わをん (長音)	ワロン (長音)	! ? / -(ハイフン) * # , ; : . ' " () [] { } < > 「 」	0	
*	・	・ (濁点) ° (半濁点) 、 。	・ (濁点) ° (半濁点) 、 。		/	
内線/保留		スペース (1文字分空ける)				

- 一覧表の文字とディスプレイの文字は、形や位置が異なることがあります。
- 文字数には、スペースも含まれます。

電話帳を別の子機へ転送する

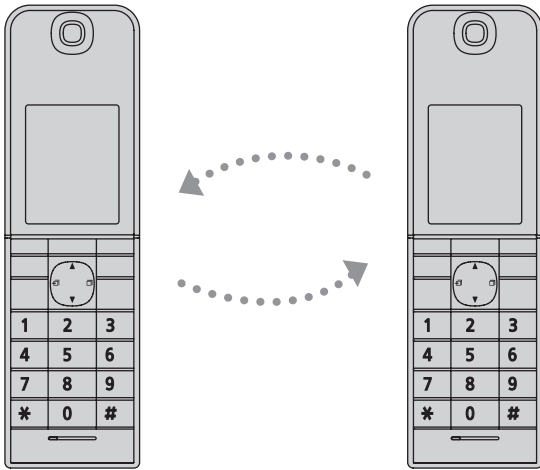

電話帳を別の子機へ
 (子機が2台以上のとき)
 転送する

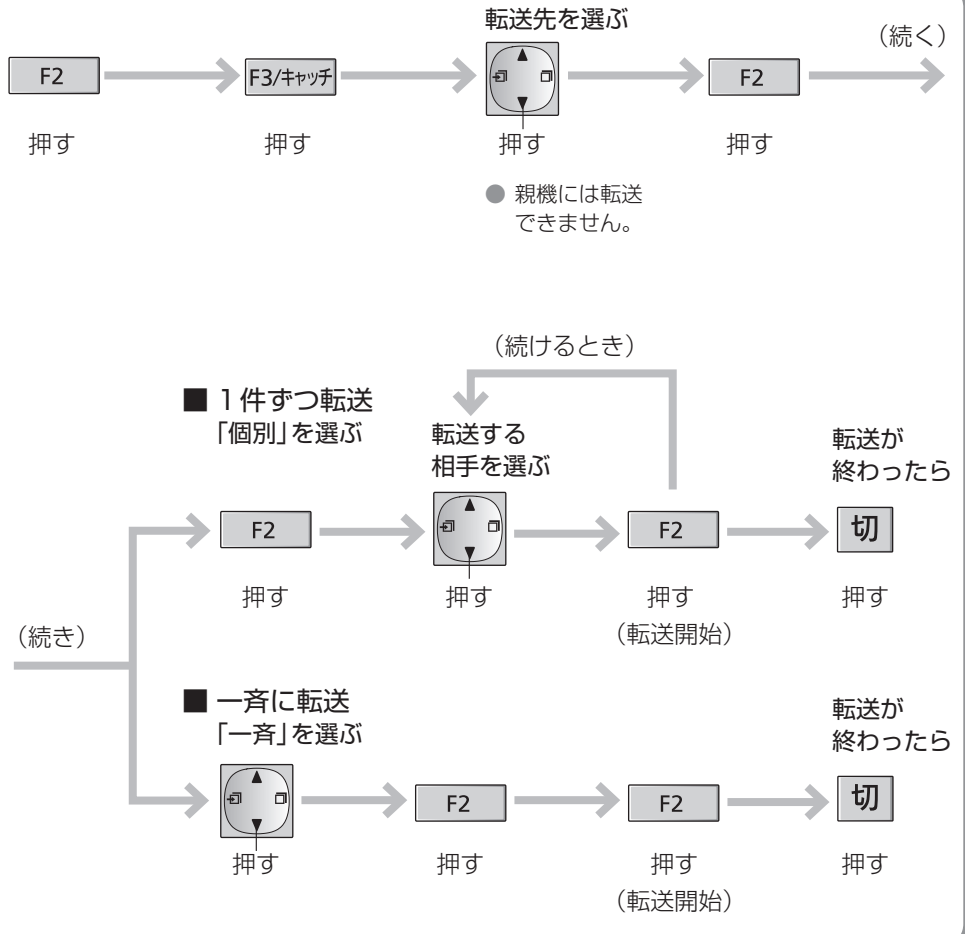

お知らせ

- 転送先に同じ内容があるときは、追加登録されません。(名前が同じでも電話番号やグループが違うときは登録されます)
- 全件を一斉に転送したとき → [方向キー] を押して表示される順に転送されます。(多いと時間がかかります)
 → 空き件数がなくなると終了します。
- 転送するときは、子機を親機の近くに持ってきてください。

留守番電話を使う

(続く)

留守セットすると、自動的に応答メッセージを流し、用件を録音します。
応答メッセージは、自分の声で録音できます。(☞52ページ「自作応答録音」)

留守セットする／留守セットを解除し、用件を聞く

お出かけ前に
留守セットする

F3/キャッチ (留守) → **F3/キャッチ** (設定)
押す 押す

- 応答メッセージが流れます。
- 留守セットすると、「留守」が反転表示になります。



帰って来たら
新しい用件があると

液晶ディスプレイ
の表示でお知らせ

新しい用件が
あります
[F3]押す

- KX-FKD505以外の増設子機には表示されません。

留守セットを
解除し用件を聞く

F3/キャッチ (留守) → **F3/キャッチ** (解除)
押す 押す

留守電操作
新規 3件
合計 3件
すべての用件の数

- 受話口から聞くときは 押す
- 再生中の操作は (☞40ページ「用件を再生中にできること」)

再生が終わったら
用件を消す

F1 → **F1**
押す 押す

- メッセージが表示されますので、ご確認のうえ、消してください。
- 再生した新しい用件のみ消えます。残すには **F3/キャッチ** 押す

用件を聞く／消去する

留守セットしたまま、および留守セットしていないときに用件を聞いたり、消すことができます。

- 通話録音があれば、同時に再生されます。

■ 用件を聞くとき

- 新しい用件を聞くには **F3/キャッチ** → **F2** → **F2**
- すべての用件を聞くには **F3/キャッチ** → **F2** → 「すべて再生」を選ぶ → **F2**
- 用件を再生中にできることは (☞40ページ「用件を再生中にできること」)

■ 1件ずつ用件を消去するとき

F3/キャッチ → **F2** → 「新規のみ再生」または「すべて再生」を選ぶ → **F2**
→ 消去する用件を再生中に * 4 → **F1**

■ すべての用件を消去するとき

F3/キャッチ → **F2** → **F3/キャッチ** → **F1**

お知らせ





- 留守セットしても、残している用件は消えません。
- 6秒以上相手が話さなかったときや、声が小さいときは、正しく録音されません。

電話帳を別の子機へ転送する／留守番電話を使う

留守番電話を使う (続き)

用件を再生中にできること

再生中に できること

- 音量を変える 
 - 次の (前の) 用件を聞く / 再生中の用件を聞き直す
 -  (左) または **1** (前へ)
 -  (右) または **3** (次へ)
- 前の用件がない、または再生開始から約5秒後以降は、 (左) または **1** で再生中の用件の頭に戻ります。
- 再生を止める **F2** または **9** (再度聞くには  39ページ「用件を聞く / 消去する」)
 - 1件目の用件から聞き直す **F3/キャッチ** (1件目の用件の頭に戻ります)
 - 一時停止する **2** (再開するには再度 **2** または **F2**)
 - 新しい用件を聞き直す **4** (新しい用件の1件目の頭に戻ります)
 - すべての用件を聞き直す **5** (すべての用件の1件目の頭に戻ります)
 - 10秒戻る **7**
 - 30秒進む **8**
 - 再生中の用件を1件ずつ消す * **4** → **F1**
 - すべての用件を消す * **5** → **F1**

留守セットして、電話を受ける

電話がかかってくると
呼出音が4回鳴る

- 呼出回数を変えるには
(☎52ページ
「留守呼出回数」)



応答メッセージ(☎下記)が流れたあと、
相手の用件が録音されます。

- (スピーカーから相手の声が聞こえます)
- 電話に出るには
親機から子機を取り  押す
(録音は途中で止まり、1件分として残ります)

- 「音声モニター」(☎55ページ)の設定を「なし」にすると、留守応答中にスピーカーから音声がかきとれなくなります。

■ 応答メッセージについて

- 応答メッセージは状態によって変わります。
固定のメッセージ①～④は(☎57ページ「メッセージ一覧」)
- 自分の声で応答メッセージを作ることができます。(☎52ページ「自作応答録音」)
● 消去するには(☎52ページ「自作応答消去」)

	応答メッセージの設定値(☎52ページ「留守応答メッセージ」)			
	「固定1」	「固定2」	「自作1」	「自作2」
通常	メッセージ①	メッセージ③	自作応答録音1	自作応答録音2
用件録音できないとき (メモリーがいっぱいのとき)	メッセージ②	メッセージ④	メッセージ②	メッセージ②
応答専用を設定したとき (☎下記)	メッセージ②	メッセージ④	自作応答録音1	自作応答録音2

■ 録音時間と件数について

- 1件あたり2分まで。変更するには(☎52ページ「用件録音時間」)
- 合計約12分、最大50件まで。(通話録音を含みます)

■ 応答専用について(☎52ページ「用件録音時間」)

電話に出られないことだけを相手に知らせて、用件は録音しないように設定することができます。
電話がかかってくると、相手にメッセージ(☎上記)が流れ、電話が切れます。

■ 応答専用を設定するには

 → # 0 3 0 →  「応答専用」を選ぶ →  → 

- 解除は「2分」または「最大」を選ぶ。

■ 自作応答メッセージを録音するとき(☎52ページ「自作応答録音」)

次のようなメッセージを録音してください。

(例)

ただいま外出しております。おそれいりますが、のちほどおかけ直してください。

■ 外出前に留守セットしてください **F3/キャッチ** (留守) → **F3/キャッチ** (設定)

■ 外出先から留守セットできます

携帯電話などで 家に電話をかける → 応答メッセージ (☎57ページ) 「メッセージ ⑩」中に暗証番号を押す → 携帯電話などで **8** 押す → 「留守設定をしました」と聞こえたら切る

「在宅応答」を「あり」に設定してください。「なし」のままでは、外出先から留守セットすることはできません。「留守」に設定すると、呼出音が15回鳴ったあと、自動的に留守にセットされます。(☎52ページ)

お願い

- 暗証番号は、「0000」や電話番号の一部など推測されやすい番号は登録しないでください。また、定期的に変更することをおすすめします。

こんなことができます

■ 用件再生前・終了後

- 留守セットを解除する………**0**
- すべての用件を消す………**✕****5**
押して「すべて消去します…」
メッセージのあと、**5** 押す。

■ 用件再生中

- 前の用件を聞く／再生中の用件を聞き直す………**1**
前の用件がない、または再生開始から約5秒後以降は、再生中の用件の頭に戻ります。
- 再生中の用件を一時停止・再開………**2**
- 次の用件を聞く………**3**
- 新しい用件を聞き直す………**4**
新しい用件の1件目の頭に戻ります。
- すべての用件を聞き直す………**5**
すべての用件の1件目の頭に戻ります。
- 10秒戻る………**7**
- 30秒進む………**8**
- 再生を中止する………**9**
- 再生中の用件を消す………**✕****4**
押して「消去します…」
メッセージのあと、**4** 押す。
- すべての用件を消す………**✕****5**
押して「すべて消去します…」
メッセージのあと、**5** 押す。

電話を切る

外出先から留守番電話を聞く

お知らせ

- 外出先では、トーン信号(ピポッパッ)が出せる電話機をお使いください。
- 新しい用件を聞く操作 (☎左ページ) では、一度聞いた用件は再生されません。

ナンバー・ディスプレイサービス

利用するには、サービス申し込みが必要です。(有料)
(☎45ページ)

ナンバー・ディスプレイサービスとは…

電話がかかってくると
相手の電話番号を表示

松下 太郎

0987654

- 電話帳に登録した相手は、名前も表示します。

相手の電話番号を確認してから電話に出る

- 日時と電話番号を着信履歴に記憶します。(30件まで) (☎46ページ)
- 電話に出なかったときは、子機に「着信あり」と表示されます。増設子機には表示されません。

■ こんな表示が出たとき

子機の表示	相手がこんなとき	着信履歴
非通知	電話番号を通知していない	記憶される
公衆電話	公衆電話から	
表示圏外	海外など番号を通知できない電話	
外線着信中	回線状態が悪いとき	記憶されない
	電話番号の信号が送られてきていない	

- キャッチホン・ディスプレイサービス契約時は
キャッチホンでかかってきた電話も、相手の番号を表示(約30秒間)し、着信履歴に記憶します。

ナンバー・ディスプレイを利用するには (契約が必要です)

NTTと契約する
(有料)

本機の設定は必要ありません

NTT工事終了後に
利用できる

- 契約・工事についてのお問い合わせは NTT窓口 ☎116 (通話料金無料) へ
- NTTの他のサービスと同時に使えないことがあります。
- ISDN回線のときは、ターミナルアダプターの設定が必要です。(☎23ページ)
- ホームテレホン・構内交換機に接続のときは、利用できません。
- 光回線やADSL環境などでひかり電話やIP電話サービスをご利用の場合は、回線事業者またはIP電話サービス提供元にお問い合わせください。

お願い

- 1回線に複数台接続(☎23ページ)しないでください。(誤動作の原因になります)

■ キャッチホン・ディスプレイサービス契約時は、設定してください

F1 → # 1 3 7 →  「あり」を選ぶ (解約時は「なし」を選ぶ) → F2 → 切

■ ナンバー・ディスプレイの利用をやめるには

NTTへ連絡してナンバー・ディスプレイサービスを解約後、下記の操作を行ってください。

F1 → # 1 3 3 →  「自動」を選ぶ → F2 → 切

自分の電話番号を相手に通知するかしない(非通知)か選べます

	常に決めておく(回線ごと)	かけるたびに選ぶ(通話ごと)
通知するとき	NTTに「通常通知」申し込み。	1 8 6 を付けてかける (☎25ページ)
通知しないとき	NTTに「通常非通知」申し込み。	1 8 4 を付けてかける (☎25ページ)

ナンバー・ディスプレイサービス (続き)

着信履歴を見る (ナンバー・ディスプレイご利用時)

着信履歴は、30件まで。

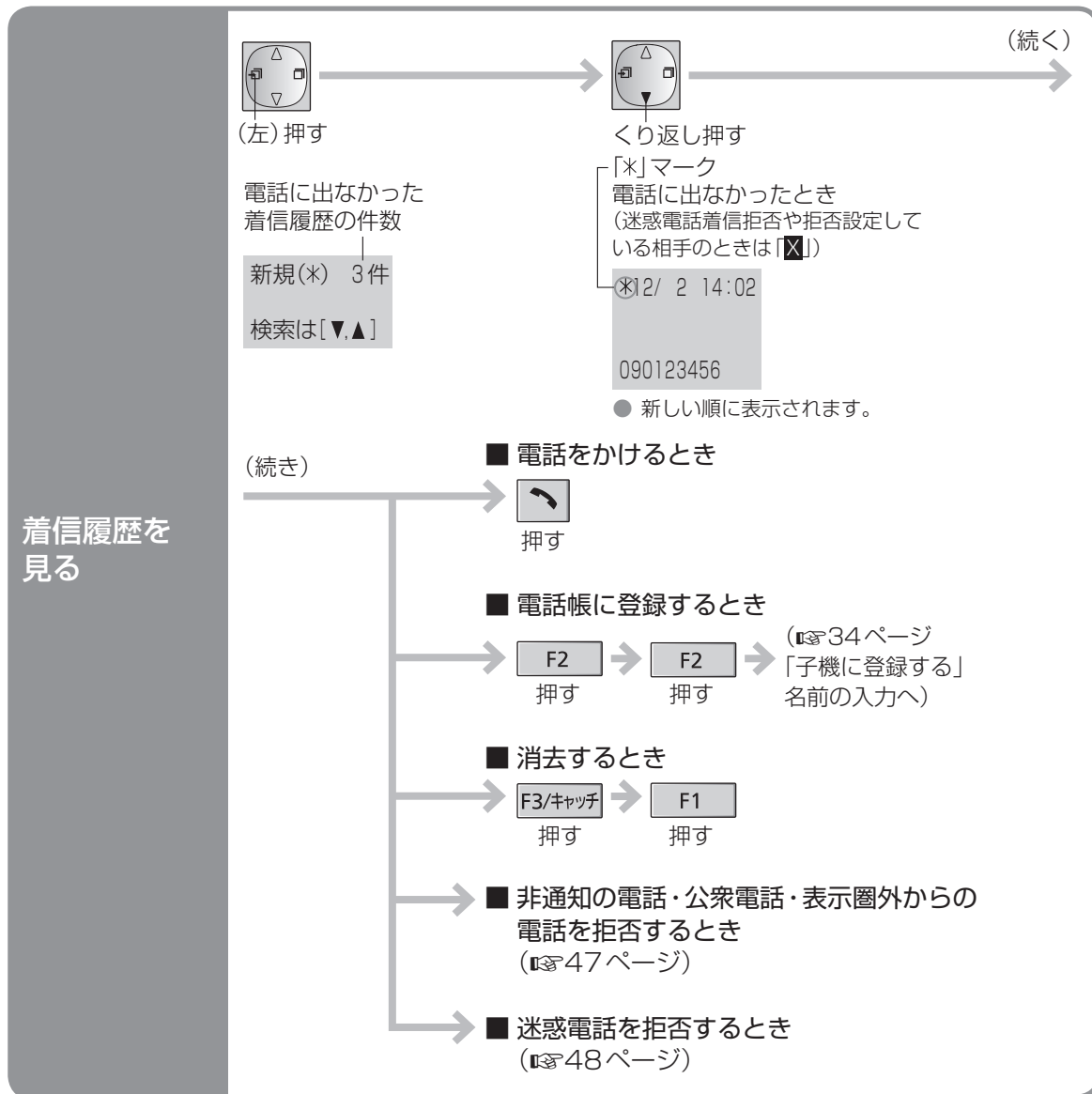

■ すべて消去するには  (左) → F3/キャッチ → F1

お知らせ

● 電話帳に登録した相手からの着信は、名前と電話番号を表示します。

相手によって受けかたを変える (ナンバー・ディスプレイご利用時)

非通知の
電話を
受けない
(非通知着信)

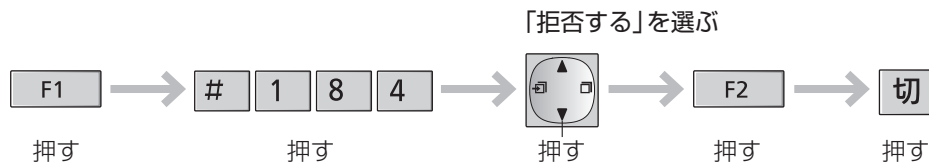

- 非通知の電話は、呼出音が鳴らずに相手にメッセージ⑤(☎57ページ)が流れます。

公衆電話
からの電話
を受けない
(公衆電話
着信)

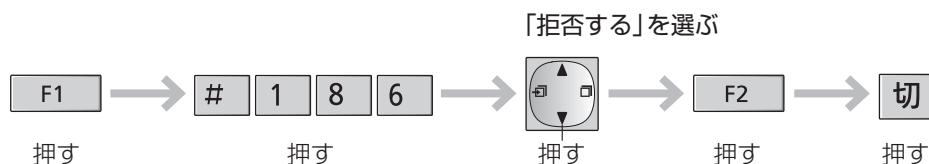

- 公衆電話からの電話は、呼出音が鳴らずに相手にメッセージ⑥(☎57ページ)が流れます。

表示圏外
(海外など番
号を通知で
きない電話)
からの電話
を受けない
(表示圏外
着信)

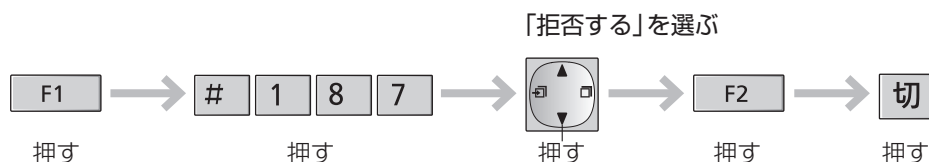

- 表示圏外からの電話は、呼出音が鳴らずに相手にメッセージ⑦(☎57ページ)が流れます。

■ 着信履歴を使って、非通知の電話・公衆電話・表示圏外からの電話を拒否するとき



■ 解除するとき



■ 非通知・公衆電話・表示圏外着信を拒否した場合に着信履歴に残さないようにするには

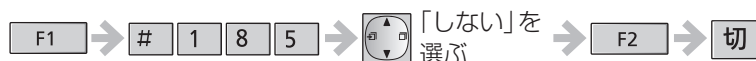

お知らせ

- 非通知、公衆電話、表示圏外の着信拒否は、通話拒否したあとに設定することもできます。(☎29ページ)
- キャッチホン・ディスプレイをご利用時、通話中にキャッチホンが入っても非通知、公衆電話、表示圏外着信を拒否する設定は働きません。
- 内線電話中、ドアホン通話中は、非通知、公衆電話、表示圏外着信を拒否する設定は働きません。

ナンバー・ディスプレイサービス (続き)

特定の相手からの迷惑電話を拒否する
(迷惑電話着信拒否)
● 250件まで

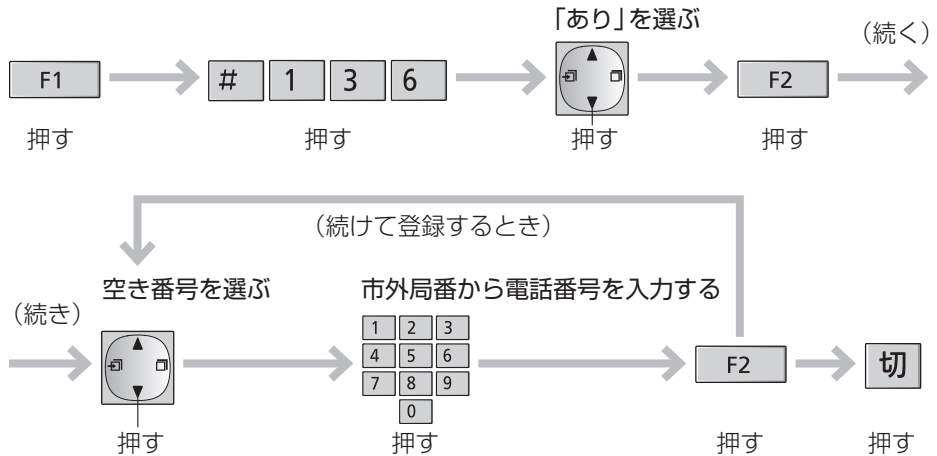

● 最終着信日を表示するときは

内線/保留 押す
(戻るときは 内線/保留 押す)

迷惑電話着信拒否に登録後、登録した相手から着信があると最終着信日が表示されます。

(例) 迷惑着信拒否
最終着信日:
2013/12/ 2

登録した相手から着信がない場合は最終着信日は表示されません。

- 拒否した相手から電話があったときは、呼出音は鳴らずに相手にメッセージ⑧(☎57ページ)が流れます。
- 光回線などに接続する機器によっては、相手に呼出音(ブルル・ブルル…)が流れることがあります。
- Fネット(ファクシミリ通信網サービス)の番号「161」も登録して拒否することができます。

■ 着信履歴を使って迷惑電話を拒否するとき



■ 解除するとき

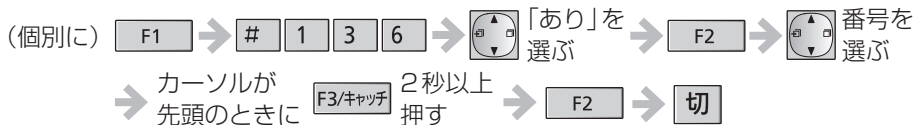

■ 迷惑電話着信拒否で拒否した相手の電話番号を着信履歴に残さないようにするには

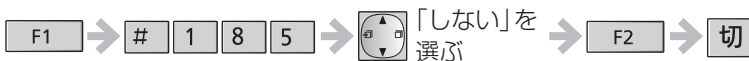

お知らせ

- 通話拒否したあとに設定することもできます。(☎29ページ)
- キャッチホン・ディスプレイをご利用時、通話中にキャッチホンが入っても上記機能は動きません。

相手によって呼出音を変える〈着信鳴り分け〉(ナンバー・ディスプレイご利用時)

電話帳のグループ(事前に登録が必要 534 ページ)、非通知、公衆電話、表示圏外ごとに変わります。

- 電話帳に登録していない電話番号からかかってくると、「呼出音を変える」(50 ページ)で設定した呼出音が鳴ります。着信鳴り分けでは、「呼出音を変える」(50 ページ)で設定した呼出音以外を選ぶことをおすすめします。(同じ呼出音にすると、区別がつかなくなります)

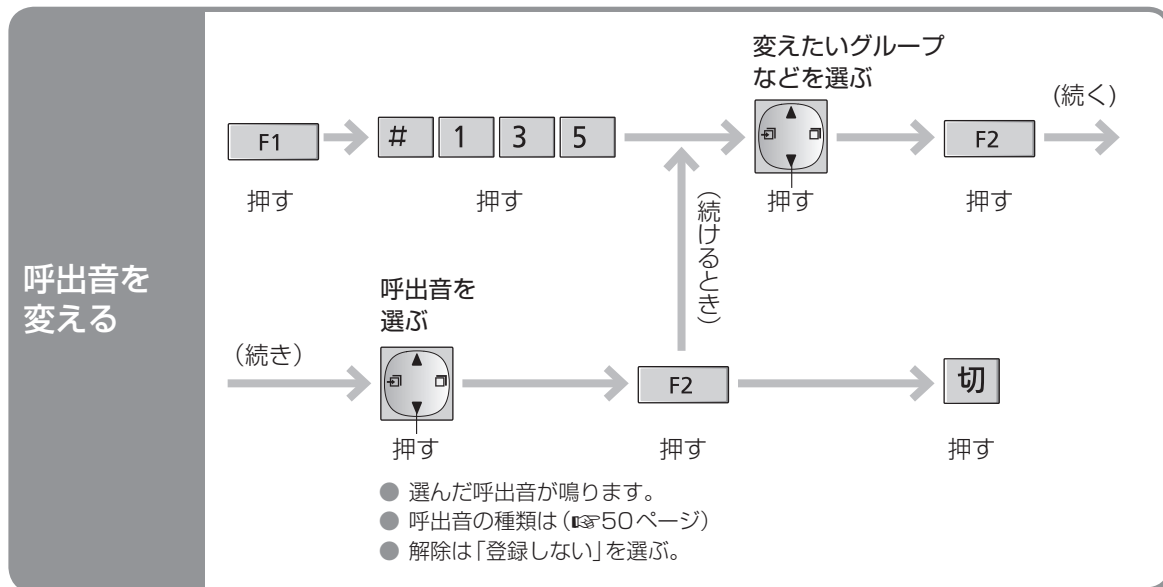

お知らせ

- キャッチホン・ディスプレイをご利用時、通話中にキャッチホンが入っても上記機能は動きません。
- 内線電話中、ドアホン通話中は、上記機能は動きません。

呼出音・音量の設定

呼出音を変える

電話がかかってきたときの呼出音を変える

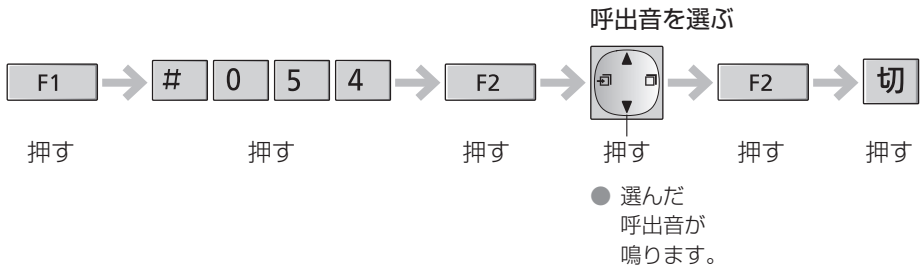

■ 呼出音の種類

	内容
ベル	8種類のベル
メモ ロ デ ィ	JUPITER
	ヴァルキューレの騎行
	CANTATA (主よ、人の望みの喜びよ)
	くるみ割り人形

ベル6～8: © 2011 Akiyuki Ishida Creative Room.
Associate with Office Y.K All Rights Reserved.
メモディ: © 2006 Copyrights Vision Inc.

- 内線電話／ドアホンの呼出音は変更できません。

音の大きさをを変える

音量の種類	変えられるとき	変えられる範囲
呼出音量 (外線/内線/ドアホン)	呼出音が鳴っているとき/待機中	8段階+「切」
受話音量	通話中/待機中	6段階
スピーカー音量	を押したとき/留守電再生中/待機中	6段階

音量を変える
(呼出音量/
受話音量/
スピーカー
音量)

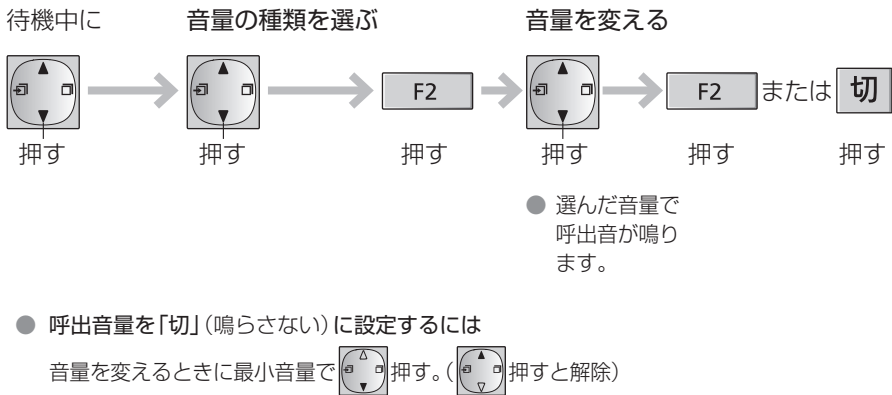

- 呼出音が鳴っているとき・通話中・留守電再生中など(待機中でないとき)に、音量を変えるには を押す
- 内線電話／ドアホンの呼出音は、「切」にしても最小で鳴ります。

キーロックを使う

お掃除などのとき、誤操作を防ぐため子機の操作ボタンを受けつけないようにできます。

子機での
操作を
できない
ようにする

■ 設定するには
「ピッ」と鳴るまで

 # 3秒以上押す

■ 解除するには
「ピッ」と鳴るまで

 # 3秒以上押す

お知らせ

- キーロックを設定すると、
 - 電話をかけることはできません。(「110」「119」などの緊急連絡先にもかけることはできません)
 - 呼出音が鳴っているときに、通話拒否 (☎29 ページ) やあんしん応答 (☎30 ページ) の操作をすることはできません。
 - かかってきた電話を受けたり、ドアホンに出ることはできます。
 - 通話中は一時的にキーロックが解除されます。通話を終了すると再度設定されます。
 - 子機のボタンを押すとディスプレイに次のように表示します。

キーロック解除は
[#] 3秒押す

日付・時刻を合わせるとき

①  押す →  0  0  1 押す

② 年・月・日・時刻を入力し、 押す →  押す

- 時刻は 24 時間方式で入力。(深夜 12 時は「00:00」)
- 間違えたときは

 でカーソルを合わせる → 入力し直す

お願い

- 本機に表示される日付・時刻は、めやすとしてご利用ください。1 か月に約 60 秒ずれることがあります。日付・時刻がずれたときには、設定し直してください。

お知らせ

- 停電時は、日付・時刻が「初期値」(2013年1月1日00:00)に戻る場合があります。再度、日付・時刻の設定をしてください。(すでに留守番電話や着信履歴などに記録された日付・時刻は残ります)

機能一覧

● お買い上げ時は、 枠の値に設定されています。

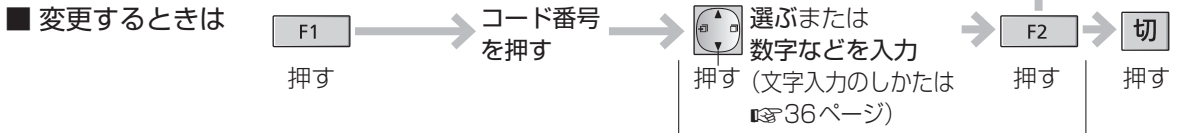

一覧表に設定手順があるものはそれに従います。

項目	内容<機能名>	コード番号	設定値／設定手順	ページ
最初の設定	現在の日時 <日付時刻>	# 0 0 1	年・月・日・時刻を入力	51
	電話回線の設定 <回線種別>	# 0 7 9	自動、フック、20、10	21
ベル回数	外出先から留守セットできるようにする <在宅応答>	# 1 1 2	なし、留守、あり ● 留守：呼出音が15回鳴ったあと、自動的に留守セットされる。 ● あり：呼出音が15回鳴ったあと、応答メッセージ中に暗証番号を押し、8を押す。	43
	留守時、応答メッセージを流すまでの呼出音の回数 <留守呼出回数>	# 1 2 1	2、4、6、9、トルトバ- ● トルトバ- (42 ページ)	41
	電話が鳴ったら自動的にあんしん応答にする <自動あんしん応答>	# 1 6 1	あり、なし ● あり：呼出回数を設定します。「あり」を選ぶ → F2 → 呼出回数を「3」「5」「10」から選ぶ → F2 → 切	31
留守番電話	外出先から操作時の暗証番号 <留守電暗証番号>	# 0 0 6	4ケタの数字を入力	42
	用件1件あたりの録音時間 <用件録音時間>	# 0 3 0	2分、最大、応答専用 ● 応答専用 (41 ページ)	41
	自分の声で応答メッセージを作る <自作応答録音>	# 1 4 7	録音するメッセージの番号を選ぶ → F2 → F2 → 「ピー」音のあと、送話口に向かって録音する (20秒以内) → F2	41
	自作応答メッセージを消す <自作応答消去>	# 1 4 8	消去するメッセージの番号を選ぶ → F2 → F1	41
	応答メッセージを選ぶ <留守応答メッセージ>	# 1 2 8	固定1、固定2、自作1、自作2 ● 「固定1」はメッセージ①、「固定2」はメッセージ③が流れます。「自作応答録音」を録音していないときは、「自作1」「自作2」は選べません。	41 57

項目	内容<機能名>	コード番号	設定値／設定手順	ページ	
親機の設定	ナンバー・ディスプレイ	キャッチホン・ディスプレイサービスを利用 〈キャッチホン・ディスプレイ〉	# 1 3 7	あり(する)、なし(しない)	45
		非通知の電話に出ない 〈非通知着信〉	# 1 8 4	拒否しない、拒否する	47
		公衆電話からの電話に出ない 〈公衆電話着信〉	# 1 8 6	拒否しない、拒否する	47
		表示圏外の電話に出ない 〈表示圏外着信〉	# 1 8 7	拒否しない、拒否する	47
		特定の相手からの電話を受けない 〈迷惑電話着信拒否〉	# 1 3 6	あり(拒否する相手を設定)、なし	48
		着信拒否された相手の電話を履歴に残さない 〈着信拒否の履歴保存〉	# 1 8 5	する(保存する)、しない(保存しない)	47 48
	ネットワークの設定	現在のステータスを確認する 〈現在のステータス〉	# 0 4 3	ステータスを確認する	63
		無線ルーターの信号強度を確認する 〈信号強度〉	# 0 4 5	信号強度を確認する	63
		本機を無線LANに接続する 〈Wi-Fi接続〉	# 0 4 8	● 簡単接続 WPS (60ページ) ● 手動接続 (61・62ページ)	60 61 62
		IPアドレスを設定する 〈IPの設定〉	# 0 4 9	自動(DHCP)、手動(Static)(IPの設定を行う)	62
ネットワークの設定をリセットする 〈ネットワークのリセット〉		# 1 0 7	F2 → F1 … F2	63	

機能一覧 (続き)

項目	内容(機能名)	コード番号	設定値/設定手順	ページ	
接続機器の設定	子機を減らす <子機減設>	# 1 7 8	減設番号を選ぶ	72	
	中継アンテナを登録する <中継アンテナ設定>	# 1 0 1	減設、増設	70	
	ワイヤレスアダプター機能付きテレビドアホンを登録する <ワイヤレスアダプター設定>	# 1 6 4	減設、増設	66 67	
	ドアホンの名前を登録する <ドアホン名前>	# 0 8 6	ドアホンを選ぶ → F2 → 名前を入力 → F2 → フリガナを入力 → F2	68	
	外出先でドアホンを受ける <ドアホンワープ>	# 1 6 2	[なし]、留守(留守セット時)、あり(すべて) ● 留守・あり：転送先を登録。	69	
親機の設定	光回線(ひかり電話)、ADSLやISDN回線に接続する <TA /スプリッタ接続>	# 1 7 2	あり(接続する)、[なし] ● 「あり」に設定すると、電話の声をやや小さくして、反響を抑えます。 ● ターミナルアダプター(TA)に接続すると、自動的に「あり」になります。「なし」になっているときは、「あり」に設定してください。	22 23	
		# 0 7 1	あり、[なし] ● 構内交換機やホームテレホンに接続するときは、「あり」に設定してください。	23	
	その他の設定	携帯電話への通話料金を選ぶサービスを利用 <選んでケータイ>	# 1 9 8	あり(事業者識別番号登録)、[なし]	24
		IP電話解除番号を登録する <IP電話解除>	# 1 9 9	あり(IP電話解除番号を登録)、[なし]	24
		携帯電話局番を設定する <携帯電話局番>	# 1 9 7	登録No.を選ぶ → 4または5ケタの携帯電話局番を入力 ● 市外局番、事業者識別番号など携帯電話局番以外の番号は設定しないでください。	24
		あんしん応答の応答メッセージを設定する <あんしん応答メッセージ>	# 0 8 1	[メッセージ 1]、メッセージ 2 ● 「メッセージ 1」はメッセージ①、「メッセージ 2」はメッセージ②が流れます。	30 57
		スマートフォンで国際電話をかけるときの国際電話番号を登録する <国際電話番号>	# 1 9 4	あり(国際電話番号を登録)、[なし]	65

項目	内容<機能名>	コード番号	設定値／設定手順	ページ
子機の設定	子機に名前を付ける (内線呼出時に相手側に表示) 〈子機の名前〉	# 0 0 2	名前を入力 → → フリガナを入力 →	32
	子機の呼出音 〈呼出音〉	# 0 5 4	押す 「ベル」～8、JUPITER、ヴァルキューレ、 CANTATA、刈に割り人形	50
	親機から取るだけで電話を 受ける 〈オフフック応答〉	# 0 0 9	あり、	—
	どのキーを押しても電話を受ける (以外) 〈エニーキーアンサー〉	# 0 6 4	、なし ● なし：親機から子機を取り、 、 で受ける。	25
	ボタンを押すたびに「ピッ」と 鳴らす 〈キー確認音〉	# 0 5 8	(鳴らす)、なし (鳴らさない)	—
	保留中、4秒ごとに「ピーッ」と 鳴らす 〈保留通知音〉	# 0 6 9	(鳴らす)、なし (鳴らさない)	27
	親機から取るだけで電話を かける 〈クイック通話〉	# 0 0 8	あり、	—
	ナンバー・ディスプレイサービス で相手によって呼出音を変える 〈着信鳴り分け〉	# 1 3 5	電話帳のグループ (1～9)・非通知・ 公衆電話・表示圏外ごとに設定。	49
	自動あんしん応答中・留守 応答中に、応答メッセージや 相手の声をスピーカーで聞く 〈音声モニター〉	# 0 7 4	、なし	31 41
	電話帳に登録する 〈電話帳登録〉	# 2 0 0	34 ページの「名前を入力する」から の操作を行う	34
	子機の電話帳の内容を別の 子機に転送 〈電話帳転送〉	# 1 4 3	38 ページの「転送先を選ぶ」から の操作を行う	38
子機の電話帳の内容をすべて 消去 〈電話帳全消去〉	# 1 4 4	→	—	

機能一覧 (続き)

項目	内容(機能名)	コード番号	設定値/設定手順	ページ
子機の設定	子機の電話帳のグループの名前を登録・修正 〈グループの名前〉	# 0 2 9	グループを選ぶ → F2 → 名前を入力 → F2	—
	子機を増やす (先に親機の <small>内線(呼出)</small> を5秒以上押す) 〈子機増設〉	# 1 2 3	F2	72
	すべてお買い上げ時の設定に戻す 〈出荷時へ戻す〉	# 1 1 1	F2 → F1 → F1 ...▶ F2 ● 子機のみ初期化するには F2 → F1 → F3/キャッチ ...▶ F2	12

ディスプレイを見ながら機能を選ぶ

■ 親機の設定



(例) 最初の設定

- 52～54ページの項目を順に表示します。



(例) 日付・時刻

- 「子機減設」、「ネットワークのリセット」、「携帯電話局番」は表示されません。

■ 子機の設定

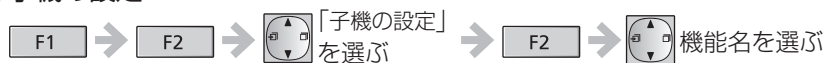

(例) 子機の名前

- 55～56ページの項目を順に表示します。

メッセージ一覧

本機の状態によってメッセージ①～⑩は自動的に切り替わります。選択することはできません。
 [固定の応答メッセージ(☎41ページ)を切り替えることはできません]

メッセージ番号	メッセージ内容	ページ
メッセージ①	ただいま電話に出ることができません。「ピー」という音に続けてお名前とご用件をお話してください。	41
メッセージ②	ただいま電話に出ることができません。おそれいりますが、のちほどおかけ直してください。	41
メッセージ③	ただいま留守にしております。「ピー」という音に続けてお名前とご用件をお話してください。	41
メッセージ④	ただいま留守にしております。おそれいりますが、のちほどおかけ直してください。	41
メッセージ⑤	あなたの電話番号は通知されていません。 おそれいりますが、電話番号の前に「186」を付けて、おかけ直してください。	29・47
メッセージ⑥	公衆電話からはおつなぎできません。おそれいりますが、公衆電話以外から、おかけ直してください。	29・47
メッセージ⑦	表示圏外からの電話はおつなぎできません。	29・47
メッセージ⑧	おそれいりますが、あなたの電話番号からはおつなぎできません。	48
メッセージ⑨	おそれいりますが、この電話はおつなぎできません。	29・30 31
メッセージ⑩	呼び出しましたが近くにおりません。おそれいりますが、のちほどおかけ直してください。	31・43
メッセージ⑪	あんしん応答モードになっています。あなたのお名前をおっしゃってください。	54
メッセージ⑫	失礼ですが、お名前をお伺いしてもよろしいでしょうか？	54

スマートフォンを連携して使う

スマートフォンを連携してできること

ご自宅などに無線LAN (Wi-Fi) の無線アクセスポイント (無線ルーター) があれば、ご使用のスマートフォン (iPhone やAndroid スマートフォンなど) を本機と連携させることができます。

スマートフォンに専用アプリケーション「スマートフォンコネクト for GDW03」をインストールすると (☞64ページ)、本機の子機として、スマートフォンで下記の機能が使えます。



■ 電話回線を使って、電話をかける／受ける

本機を接続している電話回線を使って、電話をかけたり、受けたりできます。

- 国際電話をかけるには、国際電話番号の登録が必要です。(☞65ページ)
- 通話料金は、ご契約の固定電話会社からの請求となります。

■ 内線電話

子機とスマートフォンで内線電話ができます。

■ 電話をまわす

本機にかかってきた電話をまわすことができます。

(スマートフォンにかかってきた携帯電話通話を本機にまわすことはできません)

■ 留守番電話に録音された用件を再生する

本機に録音された用件を再生したり、消去したりできます。

■ 電話帳を転送する

スマートフォンから子機に電話帳を転送できます。

(子機の電話帳をスマートフォンに転送することはできません)

お知らせ

- 親機へのスマートフォンの登録 (増設) は、最大4台まで。(付属や別売品の子機と合わせて最大6台まで)
- 専用アプリケーション「スマートフォンコネクト for GDW03」は、親機とスマートフォンを接続した無線ルーターの通信可能な範囲ですべての機能が働きます。
- スマートフォンの操作方法は、専用アプリケーション「スマートフォンコネクト for GDW03」の操作説明書をお読みください。(☞64ページ)

対応しているスマートフォン・無線ルーターについて

本機および「スマートフォンコネクト for GDW03」は、下記に対応しています。(2013年11月現在)

- 最新の情報は、サポートサイトでご確認ください。
<http://panasonic.jp/com/support/phone/>

■ iPhone、iPad

iOS 5.0以降 (iPhone 4、iPhone 4S、iPhone 5、iPad、iPad mini)

- iPad での通話は、常にスピーカーホンでの通話になります。

■ Android スマートフォン

Android 4.0以降

- 受話口のないタブレットでの通話は、常にスピーカーホンでの通話になります。

■ 無線ルーター

動作確認済みの無線ルーターは、上記のサポートサイトでご確認ください。

ご利用までの流れ

- 1 親機を無線LANに接続する (☎60ページ)
- 2 スマートフォンを無線LANに接続する (☎64ページ)
- 3 スマートフォンに専用アプリケーションをダウンロードする (☎64ページ)
- 4 スマートフォンを親機に登録する (☎64ページ)

本機とスマートフォンを連携してご使用になれます

スマートフォンを連携して使う (続き)

ご利用までの流れ 1 親機を無線LANに接続する

以下の設定から、お持ちの無線ルーターに合わせて設定してください。

- 無線ルーターにWPSボタンが搭載されている場合は「簡単接続(WPS)」(☞ 下記)
- 手動で接続する場合は
 - 手動接続「■ 無線ルーターをスキャンして選ぶ場合」(☞ 右ページ)
 - 手動接続「■ 無線ルーターの情報(SSID)を手動で設定する場合」(☞ 62ページ)

簡単接続(WPS)

無線ルーターにWPSボタンが搭載されているときに設定してください。

- 1 **F1** 押して、**#** **0** **4** **8** 押す
- 2  押して「簡単接続 WPS」を選び、**F2** 押す

ルーターの
WPSボタンを
押して
[F3] 押す

- 3 2分以内に無線ルーターのWPSボタンをWPSランプが点滅するまで押す
 - 無線ルーターの操作は、無線ルーターの取扱説明書をお読みいただくか、設置業者にお問い合わせください。

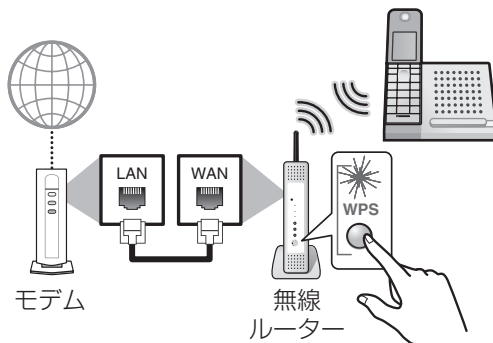

- 4 **F3/キャッチ** 押す
 - 接続が完了すると、下記が表示されます。
接続しました

お知らせ

- 「接続できませんでした」が表示されたときは、**切** を押し、無線ルーターやネットワーク環境に問題がないか確認のうえ、無線ルーターの近くで最初から設定をやり直してください。
- 「接続できませんでした (IP取得失敗)」が表示されたときは、IPアドレスを手動で設定してください。(☞ 62ページ)

手動接続

無線ルーターにWPS ボタンが搭載されていないときに設定してください。

- 手動接続の場合は、ネットワークの情報 (SSID (無線アクセスポイントを識別するための名前) や暗号方式、セキュリティキーなど) が必要となる場合があります。また、SSID の通知 / 非通知は無線ルーターによって異なります。無線ルーターの取扱説明書をお読みいただくか、設置業者にお問い合わせください。

■ 無線ルーターをスキャンして選ぶ場合

① **F1** 押して、**# 0 4 8** 押す

②  押して「手動接続」を選び、**F2** 押す

③  押して「サーチして選択」を選び、**F2** 押す



- スキャンが始まり、検出した無線ルーターが表示されます。
- 無線ルーターが検出できなかったときは、「アクセスポイントが見つかりませんでした」が表示され、手順②に戻ります。無線ルーターの近くでやり直してください。

④  押して接続する無線ルーター名を選ぶ

無線ルーター名 — Router-AB...
AP-123456...

⑤ **F3/キャッチ** 押す

- 詳細画面が表示されます。
(選択を間違えたときは、**F1** を押して手順④へ)

選択した無線ルーター名 — Router-ABCDE
FGHI
信号強度 (63 ページ) — 
無線ルーターに暗号キーを割り当てているときに表示 

⑥ **F2** 押す

- 無線ルーターに暗号キーを割り当てていないときは、接続が完了すると下記が表示されます。

接続しました

⑦ (無線ルーターに暗号キーを割り当てているときは右記が表示されます)

① **F3/キャッチ** 押す

② セキュリティキーを入力し (半角 64 文字まで)、**F2** 押す

- 文字入力のしかたは (36 ページ)
- 接続が完了すると、下記が表示されます。

接続しました

セキュリティ-入力

入力は
[F3] 押す



セキュリティ-

お知らせ

- 「接続できませんでした」が表示されたときは、**切** を押し、無線ルーターやネットワーク環境に問題がないか確認のうえ、無線ルーターの近くで最初から設定をやり直してください。
- 「接続できませんでした (IP 取得失敗)」が表示されたときは、IP アドレスを手動で設定してください。(62 ページ)

スマートフォンを連携して使う (続き)

■ 無線ルーターの情報 (SSID) を手動で設定する場合

- 1 **F1** 押して、**#** **0** **4** **8** 押す
- 2  押して「手動接続」を選び、**F2** 押す
- 3  押して「SSID 入力」を選び、**F2** 押す
- 4 **F3/キャッチ** 押す
- 5 無線ルーターに割り当てられた SSID を入力し (半角 32 文字まで)、**F2** 押す
 - 文字入力のしかたは (☞ 36 ページ)

SSID

- 6  押して暗号方式を選び、**F2** 押す
 - 「なし」を選んだときは、接続が完了すると下記が表示されます。

暗号方式
なし
WEP
WPA/WPA2 PSK

- 7 (「WEP」または「WPA/WPA2 PSK」を選んだときは右記が表示されます)
セキュリティキーを入力し (半角 64 文字まで)、**F2** 押す
 - 文字入力のしかたは (☞ 36 ページ)
 - 接続が完了すると、下記が表示されます。

セキュリティキー



接続しました

お知らせ

- 「接続できませんでした」が表示されたときは、**切** を押し、無線ルーターやネットワーク環境に問題がないか確認のうえ、無線ルーターの近くで最初から設定をやり直してください。
- 「接続できませんでした (IP 取得失敗)」が表示されたときは、IP アドレスを手動で設定してください。(☞ 下記)

IP アドレスを手動で設定するとき

無線 LAN の接続時に IP アドレスを自動で取得できなかったときは、IP アドレスを手動で設定してください。

- 1 **F1** 押す → **#** **0** **4** **9** 押す
- 2  押して「手動 (Static)」を選び、**F2** 押す
- 3  押して設定する項目を選び、**F3/キャッチ** 押す
- 4 数値を入力し、**F2** 押す
 - 間違えたときは **F3/キャッチ** 押す
- 5 続けてほかの項目を設定するときは手順 3 からの操作を行う
- 6 **F2** 押す
- 7 **切** 押す

設定する項目 (説明は ☞ 63 ページ)

IP アドレス:

IP アドレス:
XXX.XXX.XXX.
XX

無線ルーターとの接続情報を確認するとき

現在のステータスを確認する

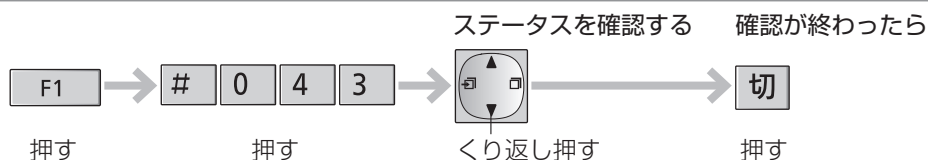

項目		説明
通信状態 (状態表示ランプ ☞14ページ)	Wi-Fi接続済	Wi-Fi通信が可能な状態
	Wi-Fi未接続	Wi-Fi通信ができない状態 ● 「困ったとき」の「無線LANに接続できない」(☞80ページ)をご確認ください。 ● 下記サポートサイトの「よくあるご質問」やその他掲載情報もご活用ください。 http://panasonic.jp/com/support/phone/
	Wi-Fi未設定	Wi-Fi接続が未設定の状態 ● 「親機を無線LANに接続する」(☞60ページ)の操作を行ってください。
Wi-Fi	ネットワーク名	接続している無線ルーターのSSID ● [F3/キャッチ]を押すと、詳細を確認できます。 (戻るときは [F1] 押す)
	MACアドレス	ネットワークに接続されている機器を識別するための装置固有のアドレス ● 親機のMACアドレスが表示されます。
IP	IPアドレス	インターネットに接続するネットワーク機器を特定するアドレス
	サブネットワークマスク	ルーターにつなぐ機器のIPアドレスを絞り込むための数字
	デフォルトGW	インターネットへアクセスするときを経由すべき機器のIPアドレス
	DNS1	プライマリー DNS ● DNS: ドメイン名をIPアドレスに置き換えるためのサーバー
	DNS2	セカンダリー DNS

無線ルーターの信号強度を確認する

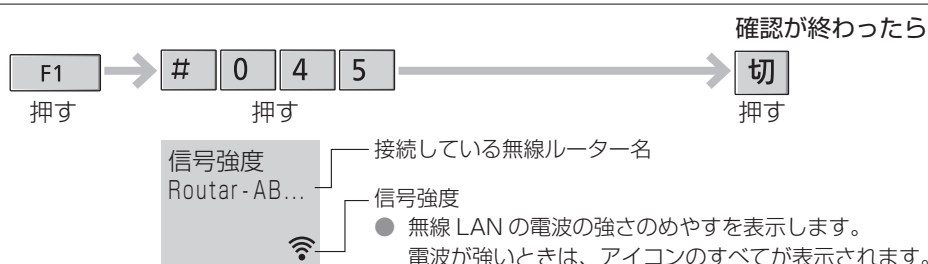

親機に登録されている無線LANの設定を消去するとき

ネットワークの設定(Wi-Fi、IP、SIPの設定)をリセットします。

- SIP: IPネットワークを使って、端末間で音声通話やデータ通信を行うときの通信手順

ネットワークの設定をリセットする

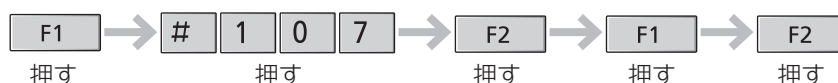

スマートフォンを連携して使う (続き)

ご利用までの流れ2 スマートフォンを無線LANに接続する

スマートフォンのWi-Fi機能をONにして、無線LANに接続します。

- 接続のしかたはご使用のスマートフォンと無線ルーターの取扱説明書をお読みください。
- 親機と同じ無線ルーターに接続してください。
 - 親機が接続している無線ルーターの確認は (P.63 ページ「現在のステータスを確認する」)

ご利用までの流れ3 スマートフォンに専用アプリケーションをダウンロードする

ご使用のスマートフォンで、各ダウンロードサイトにて「Panasonic スマートフォンコネクト for GDW03」を検索し、専用アプリケーション「スマートフォンコネクト for GDW03」をダウンロードします。

- 下記のサポートサイトで、ダウンロードサイトにリンクしています。
<http://panasonic.jp/com/support/phone/gdw/>



- アプリケーションのダウンロードには、通信料がかかります。ダウンロードに使う無線LANのインターネット利用料やスマートフォンの通信料をご確認のうえダウンロードしてください。契約によっては、通信料が高額になる場合があります。

「スマートフォンコネクト for GDW03 操作説明書」について

上記のサポートサイトからスマートフォンにダウンロードしてお読みください。

ご利用までの流れ4 スマートフォンを親機に登録する

スマートフォンを操作して、親機に登録します。

- 登録のしかたは、「スマートフォンコネクト for GDW03」の操作説明書をお読みください。
- スマートフォンは、内線番号の小さい順に親機に登録 (増設) されます。



本機とスマートフォンを連携してご使用になれます

ワイヤレスアダプター ドアホンを接続する 機能を使って

ワイヤレスアダプター機能付きテレビドアホンを使うと、ドアホンとの通話ができます。(音声のみ)

- ドアホンアダプター (VE-DA10/VE-DA10-H) を使って、ドアホンを接続することはできません。
- ドアホン1の呼出音は「ピーンポーン」、ドアホン2の呼出音は「ピンポーン ピンポーン」、ドアホン3の呼出音は「ポーン ポーン ポーン」と鳴ります。

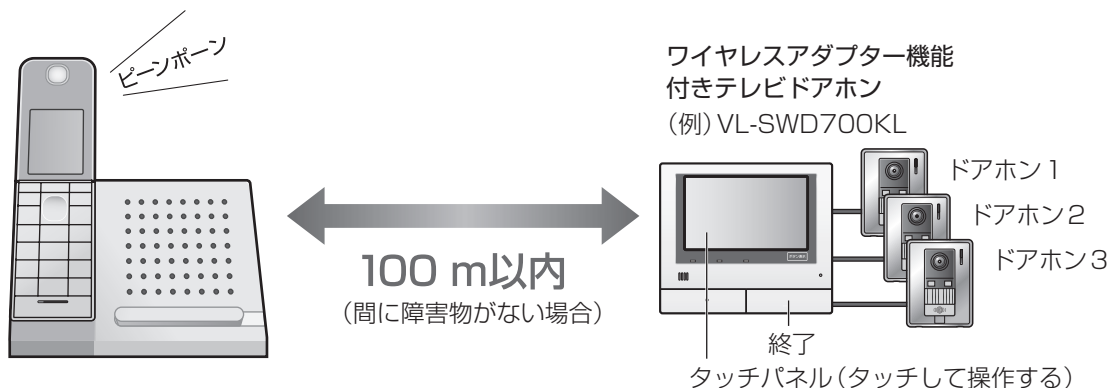

子機で
ドアホン
親機を
登録する

- 子機・ドアホン親機で登録操作中は、電話機コードを抜いてください。



- 子機の操作後、2分以内にドアホン親機を操作してください。

■ VL-SWD700KLの場合

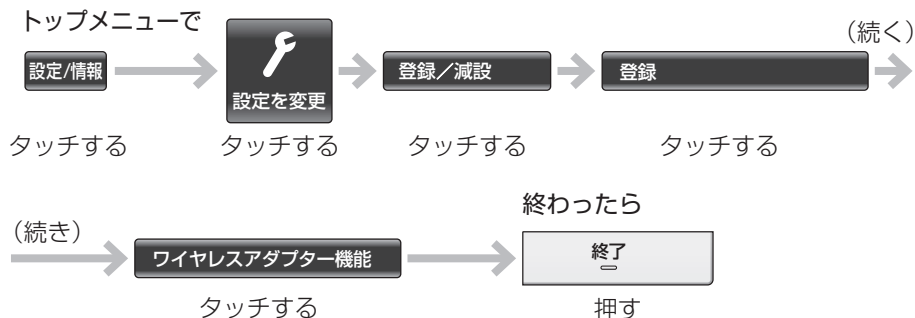

- 登録が完了すると、「登録完了」と表示されます。
- 登録後、ドアホンの呼出ボタンを押し、子機が鳴ることを確認してください。
 - 一度押さないと、ドアホンに呼びかけられません。
- 登録後は、設置場所で電波状態を確認してください。(テレビドアホンの取扱説明書をお読みください。)

- その他のワイヤレスアダプター機能付きテレビドアホンの場合
テレビドアホンの取扱説明書をお読みください。

ドアホン
親機で
登録する

お知らせ

- ワイヤレスアダプター機能付きテレビドアホンの取扱説明書と合わせて、よくお読みください。
- 中継アンテナを設置するとき
 - ドアホン親機と親機の間には、中継アンテナは使えません。
 - 設置できる中継アンテナの台数は、本機とテレビドアホン全体で2台までです。
 - 本機で登録する番号とテレビドアホンで登録する番号は、違う番号にしてください。
(同じ番号にすると使えません)

以下のテレビドアホンが接続できます

[パナソニック製品]

(2013年11月現在)

品番: VL-SWD700KL	VL-SWD501KL	VL-SVD501KL	VL-SWD301KL
VL-SVD301KL	VL-SWD300KL	VL-SVD300KL	VL-SWD210K
VL-SWD200K			

お知らせ

- 接続できるワイヤレスアダプター機能付きテレビドアホン(ドアホン親機)は1台のみです。
- 本機は無線通信に1.9 GHz帯を使用しています。
2.4 GHz帯を使用しているテレビドアホンには接続できません。

ワイヤレスアダプター機能を使ったドアホンとの接続をやめるとき(減設)

子機で
登録を消す

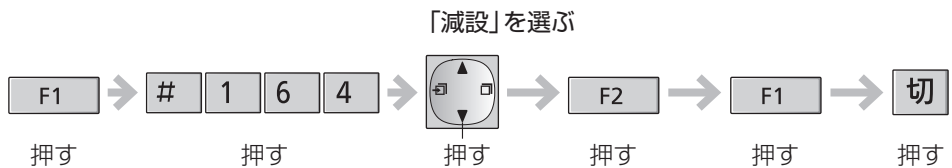

■ VL-SWD700KLの場合

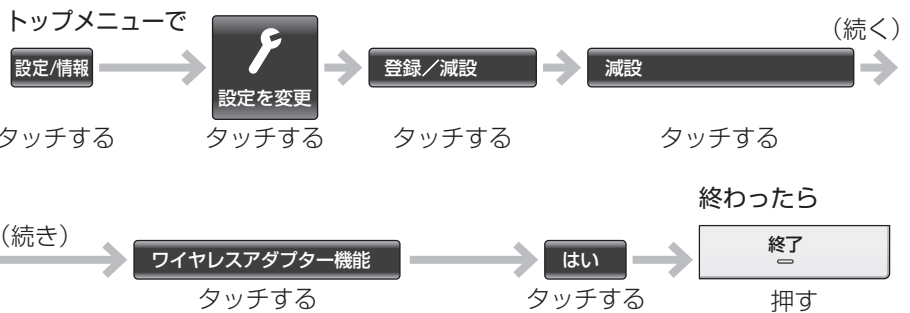

- その他のワイヤレスアダプター機能付きテレビドアホンの場合
テレビドアホンの取扱説明書をお読みください。

ドアホン
親機で
減設する

ドアホン
を接続する

ドアホンに出る

来客があったとき

- 着信時に子機のディスプレイにドアホンの名前を表示できます。
(登録が必要です。▶54ページ「ドアホン名前」)



- 1 親機から子機を取り、**内線/保留** 押し、話す
- 2 終わったら **切** 押す
(親機に戻す)

- ドアホンとの通話中に電話がかかってきたとき(ドアホンとの通話を切って出る)



電話中に来客があったとき

電話を切って
出る



電話を保留
して出る



- 電話は保留され、ドアホンの呼出音が鳴ります。

- ドアホンとの通話が終わり、保留が解除されます。

- 本機からドアホンに呼びかけるには



- **7** (ドアホン1)～**9** (ドアホン3)を押して選ぶこともできます。

お知らせ

- 次のことは、できません。
 - 子機のスピーカーホンでのドアホン通話。
 - ドアホンを使った子機との3者通話。
 - ドアホンとの通話を録音する。
 - ドアホンとの通話を別の子機にまわす。
 - 留守セット中、来客者の声を録音する。
- 相手と交互に話してください。(同時に話すと声が途切れることがあります)

外出先から携帯電話などでドアホンに出るための準備

ドアホンからの呼び出しを、自動的に携帯電話などに転送します。

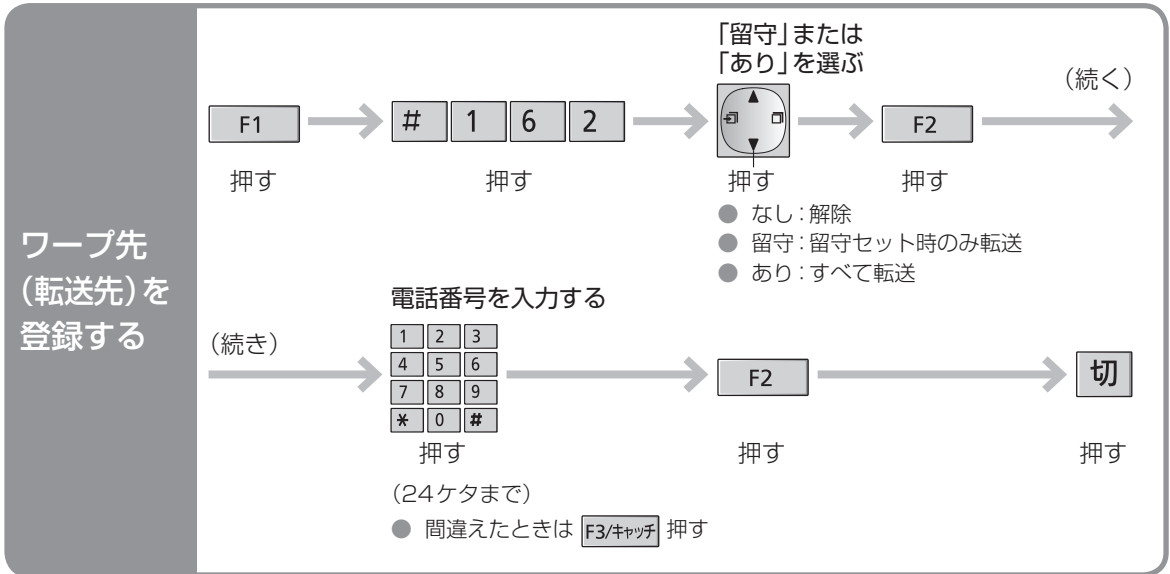

■ ワープ先(転送先)を変更するときは

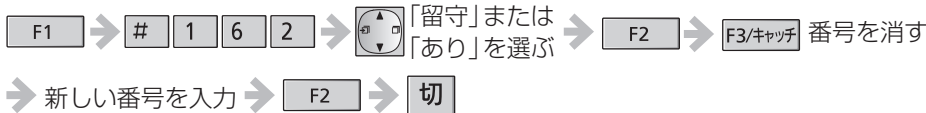

- フリーダイヤルの番号には転送できません。
- トーン信号(ピッポッパッ)が出せる電話機に転送してください。

外出先での操作

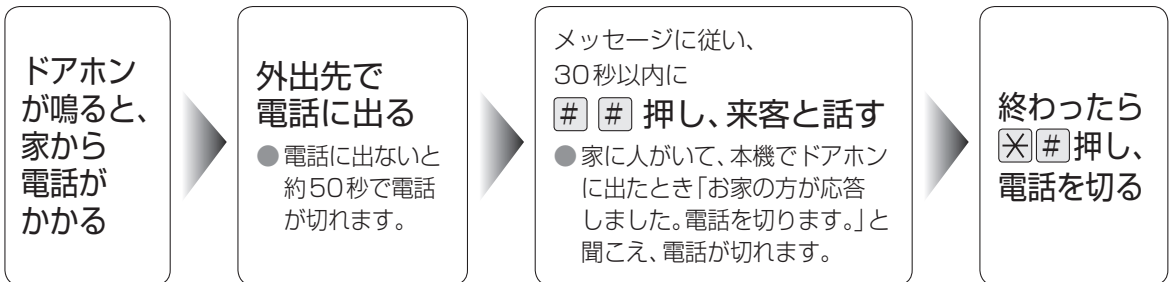

ドアホンに出る

お知らせ

- 転送するたびに、転送先までの電話料金がかかります。
- 電話回線がプッシュ回線のととき、ドアホン呼出から約15秒後に電話がかかってきます。(ダイヤル回線は時間がかかるため、おすすめできません)
- ホームテレホンや構内交換機、ターミナルアダプターなどに接続していると、転送できないことがあります。
- 終わるときに ***#** を押すと、トーン信号(ピッポッパッ)がドアホンの相手にも聞こえます。

別売品の 中継アンテナを使用する

子機が親機から離れていたり、壁などの障害物(☎9ページ)があって、下記のような場合は、別売品の中継アンテナを設置すると改善できることがあります。

- 子機での通話が途切れるとき。
- 子機に「圏外」と表示して使えないとき。
- 中継アンテナの設置は2台まで。別売品(☎74ページ)
- 部屋の造りや壁などにより、電波の届く範囲が変わります。登録したあと(☎下記)、中継アンテナの取扱説明書に従って適切な位置に設置してください。
- 当社指定のドアホンと組み合わせて使うときは、ドアホンの取扱説明書をお読みください。
- 本機は無線通信に1.9 GHz帯を使用しています。
2.4 GHz帯を使用している中継アンテナは登録できません。

電波のイメージと中継アンテナの設置例

■ 1台ずつ単独で使う(単独接続)

親機の電波を別方向に伸ばします。

■ 2台を連結して使う(連結接続)

2台の中継アンテナを連結接続して、親機の電波をより遠くまで伸ばします。

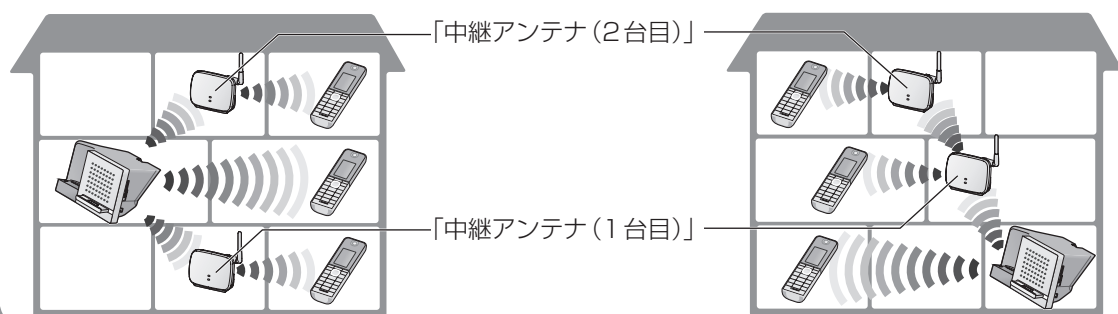

■ 1台目の中継アンテナを登録するとき

- 子機と中継アンテナを親機の近くに持ってきてください。
- 子機・中継アンテナで登録操作中は、電話機コードを抜いてください。

子機で
中継アンテナ
を登録する

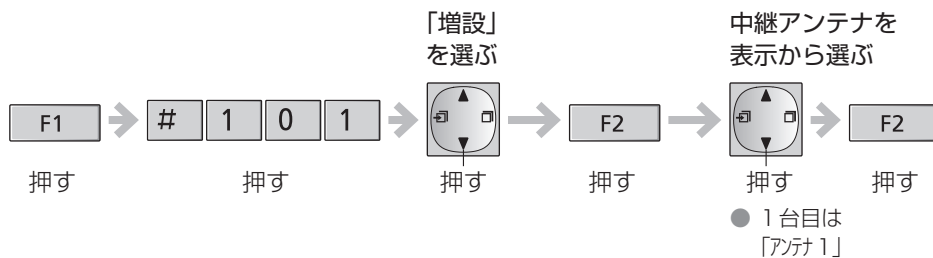

中継
アンテナで
登録する

- 子機の操作後、2分以内に中継アンテナを操作してください。
- 登録ボタンを約3秒間押す
- 電波レベル/登録ランプが緑色に点滅し、登録が完了すると点灯します。

■ 2台目の中継アンテナを登録するとき

子機で
中継アンテナ
を登録する

- 子機と中継アンテナを親機の近くに持ってきてください。
- 子機・中継アンテナで登録操作中は、電話機コードを抜いてください。

「増設」
を選ぶ

→

中継アンテナの
番号を選ぶ (続く)

F1

⇒

#

1

0

1

⇒

↑

↓

←

→

⇒

F2

⇒

F2

⇒
(続く)

(続き)

→

中継アンテナの
使いかたを選ぶ

- 単独で使うとき
「単独で接続」
- 連結で使うとき
「連結で接続」

→

F2

押す

中継
アンテナで
登録する

- 子機の操作後、2分以内に中継アンテナを操作してください。

登録ボタンを約3秒間押す

- 電波レベル/登録ランプが緑色に点滅し、登録が完了すると点灯します。

■ 中継アンテナの使用をやめるとき (減設)

子機で
登録を消す

- 子機と使わなくなる中継アンテナを、親機の近くに持ってきてください。

「減設」
を選ぶ

→

使わなくなる
中継アンテナを
表示から選ぶ (続く)

F1

⇒

#

1

0

1

⇒

↑

↓

←

→

⇒

F2

⇒

↑

↓

←

→

⇒
(続く)

- 登録されている番号を表示します。
- 連結のときは、「(遠い)」または「(近い)」と表示されます。「(遠い)」から減設してください。

(続き)

→

F2

⇒

F1

⇒

切

押す

中継アンテナを使用する

お知らせ

- 設置のしかたなど、詳しくは中継アンテナの取扱説明書をお読みください。
- 離れなど距離が遠い場合には、中継アンテナを使用しても通話できないことがあります。

お手入れ

お手入れするときは、ACアダプターをコンセントから抜いてください。

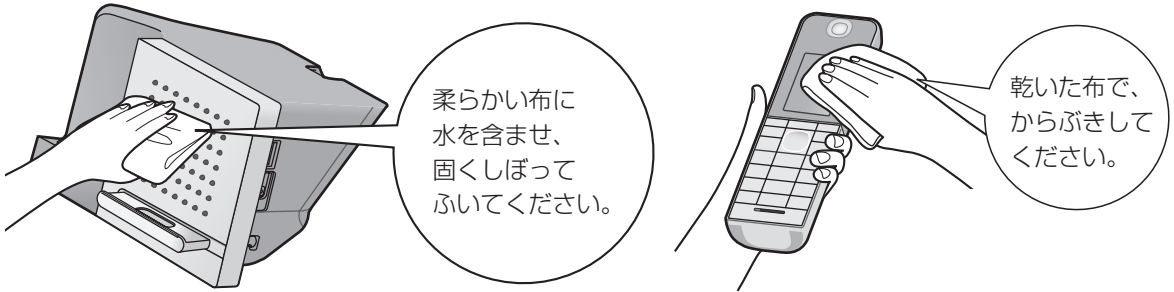

- お手入れに、アルコール類・みがき粉・粉せっけん・ベンジン・シンナー・ワックス・石油・熱湯などは使用しないでください。また、殺虫剤・ガラスクリーナー・ヘアスプレーなどをかけないでください。(変色、変質の原因になります)

子機の電池パックを交換する

電池パックは消耗品です。充電完了まで充電しても通話数分後に電池残量表示が点滅したら、新しいものと交換してください。

- 1 電池カバーを開ける**
 - を押し下げながら、矢印の方向に引く。
- 2 古い電池パックを外す**
 - コネクターを外す
- 3 新しい電池パックを入れ、電池カバーを閉めて充電する** (☎ 17・21 ページ)

■ 別売品 (KX-FAN57) を使う (☎ 74 ページ)
● 仕様: ニッケル水素電池・DC 2.4 V 630 mAh

子機を増やす／お手入れ／子機の電池パックを交換する

古い電池パックはリサイクルに…



Ni-MH

- この製品には、ニッケル水素電池を使用しています。
- ニッケル水素電池はリサイクル可能な貴重な資源です。
- 交換後不要になった電池パック、および使用済み製品から取り外した電池パックのリサイクルに際しては、ショートによる発煙・発火のおそれがありますので、端子を絶縁するためにテープを貼るかポリ袋に入れてリサイクル協力店にある充電式電池回収BOXに入れてください。
- リサイクル協力店のお問い合わせは、下記へお願いします。
- 製品、ニッケル水素電池パックをご購入いただいた販売店
- 一般社団法人JBRC
および充電式電池リサイクル協力店くらぶ事務局
一般社団法人JBRCのホームページ
<http://www.jbrc.com>
- リサイクル時のお願い
 - 電池パックはショートしないようにしてください。火災・感電の原因になります。
 - フィルム(被覆・チューブなど)をはがさないでください。
 - 電池パックを分解しないでください。

別売品

(価格、ご注文については、お買い上げの販売店にお問い合わせください)

2013年11月現在のものです。

品名	品番
電池パック お買い上げの販売店にてお取り寄せとなります。	KX-FAN57
中継アンテナ	KX-FKD1★
	KX-FKD2

★印の商品は、在庫切れの場合があります。販売店にお問い合わせください。

■ 増設子機 (品番の「-W」などは色を表します。「-W」:ホワイト、「-Z」:ホワイト&ブラック、「-S」:シルバー)

品番			
KX-FKD602-W	KX-FKD503-W	KX-FKD403-W	VL-WD612
KX-FKD505-Z	KX-FKD502-S	KX-FKD401-W	VL-WD608

- KX-FKD505は付属の子機と同じ性能、仕様で、専用の充電台が付属されています。その他の増設子機は仕様、機能が異なります。
- 増設子機の内線電話の一斉呼出の機能は、利用できません。
- 増設子機で設定できる機能について
 - KX-FKD505は、機能一覧(☞52ページ)の「親機の設定」「子機の設定」の設定ができます。
 - KX-FKD505以外の増設子機については、増設子機の取扱説明書をお読みください。

別売品は販売店でお買い求めいただけます。

パナソニックの家電製品直販サイト「パナソニックストア」でお買い求めいただけるものがあります。詳しくは「パナソニックストア」のサイトをご覧ください。

<http://jp.store.panasonic.com/>

パナソニックグループのショッピングサイト



商標／著作権について

商標について

- “Wi-Fi”、“WPA”、“WPA2”は“Wi-Fi Alliance”の商標または登録商標です。
- iPhone、iPadはApple Inc.の商標です。
- iPhone商標は、アイホン株式会社のライセンスに基づき使用されています。
- Androidは、Google Inc.の商標です。
- BluetoothはBluetooth SIG, Inc.の米国およびその他の国における登録商標または商標です。
- 本書に記載の会社名・ロゴ・製品名・ソフトウェア名は、各会社の商標または登録商標です。

著作権について

この製品には、フリーソフトウェア財団のGPL、LGPL、およびその他の条件に基づいたオープンソースソフトウェアを使用しています。関連する条件はこのソフトウェアに適用されます。本製品に表示されるGPLやLGPLのライセンス情報、オープンソースソフトウェアについての情報は、ホームページへ掲載しています。GPL、LGPLの条件のもとで認可されたソースコードは公開されています。これらのソフトウェアについては保証の範囲外となりますので、あらかじめご了承ください。製品販売後、少なくとも3年間、パナソニックシステムネットワークス株式会社はコンタクトしてきた個人・団体に対し、GPL／LGPLの利用許諾条件の下、実費にて、GPL／LGPLソフトウェアに対応する、機械により読み取り可能な完全なソースコード、および著作権表示のリストを頒布します。

上記記載内容へのお問い合わせや関連するソースコードの入手方法については、下記URLをご参照ください。

<http://panasonic.jp/com/support/phone/>

仕様

親機

電源	ACアダプター (品番: PNLV237JP) AC100 V (50 Hz/60 Hz) (DC 6.5 V) (800 mA) (DC 5.0 V) (500 mA)
消費電力	待機時 : 約 1.8 W (ネットワークに接続 していないとき) 約 2.2 W (ネットワークに接続 しているとき) 最大時 : 約 8.0 W
外形寸法 (高さ×幅×奥行)	約 90 × 148 × 150 mm
質量	約 275 g
使用環境	温度 5 °C ~ 35 °C 湿度 45 % ~ 85 %
無線LAN	規格 : IEEE802.11b/g/n 準拠 伝送方式 : OFDM方式、DSSS方式 周波数範囲/チャンネル : 2.4 GHz ~ 2.5 GHz / 1 ~ 13ch データ転送速度 : IEEE802.11b/g/n : 最大 11 Mbps / 最大 54 Mbps / 最大 72 Mbps アクセス方式 : インフラストラクチャーモード セキュリティ : WPA/WPA2 (暗号化方式: TKIP/AES、 認証方式: PSK) WEP (64 bit / 128 bit)
適用回線	電話回線 (ダイヤル回線・プッシュ回線) 新電電 (NCC) 回線
直流抵抗値	240 Ω
留守番電話	応答メッセージ : デジタル録音方式 オリジナルメッセージ (約 20 秒、2 件) 固定内蔵メッセージ (2 件) 留守番録音 : デジタル録音方式 合計録音時間 : 最大約 12 分

子機

電源	専用ニッケル水素電池 (品番: KX-FAN57) (DC 2.4 V) (630 mAh)
外形寸法 (高さ×幅×奥行)	約 165 × 48 × 25 mm
質量	約 135 g (電池パック含む)
使用環境	温度 5 °C ~ 35 °C 湿度 45 % ~ 85 %
無線通信方式	1.9 GHz TDMA-WB
使用時間	連続通話時間: 約 5 時間 *1 待受時間: 約 150 時間 *1
充電時間	約 10 時間 *2
使用可能距離	約 100 m / 見通し距離

■ メモリー容量のめやす











音声 用件録音・通話録音の合計 最大約 12分

- 録音件数が50件になると録音できなくなります。



※1 充電完了した状態で、使用環境温度が20°Cのとき。

※2 使用環境温度が20°C、電源電圧がAC100Vのときの時間です。使用環境温度が低いときや、電源電圧が低いときは、充電時間が長くなります。

困ったとき

こんなとき	原因と対応	ページ
電話を かけられない	● 電話の回線種別を確認し、手動で設定し直してください。	21
	● 電話機コードの接続を確認してください。	18
	● 「キーロックの設定」をしていませんか？ →  を3秒以上押して解除してください。	51
携帯電話に かけられない	● 「選んでケータイ」を設定している場合、携帯電話にかけられないことがあります。 → 固定電話会社の事業者識別番号を正しく登録してください。 → 固定電話会社の事業者識別番号を入力するとき、識別番号のあとに  (ポーズ) を入れてお試してください。 → IP 電話回線ご利用時は、IP 電話解除番号を正しく登録してください。 → ひかり電話ご利用時は、「選んでケータイ」を解除してください。	24 24 24 24
	● それでもかけられないときは、固定電話やIP電話の各事業者にお問い合わせください。	
	● IP電話などで使用しているとき、ポーズ [ 、 ] を押してからダイヤルする場合は  (右) を入れると かからないことがあります。 そのときは、ポーズを入れないでください。	25・34
	● IP電話などで使用しているとき、NTTとの契約に合わせて、手動で電話の回線種別を設定してください。 ● それでもかけられないときは (P.22ページ)	21 -
フリーダイヤル、 天気予報、 184や186を 付けてかけられない	● 構内交換機に接続しているときは、「構内交換機接続」の設定を「あり」にしてください。	23・54
	● ナンバー・ディスプレイサービスを利用しているときは、下記の操作を行ってください。  →  1 3 3 →  「自動」を選ぶ →  → 	-
キャッチホンの 操作をすると、元の 相手との通話が 切れたり、切り替わ らないことがある	● お客様がご使用されている電話回線と、かかってくる電話回線の種類によっては、キャッチホンが正常に働かなかったり、キャッチホン操作をすると元の通話の相手との通話が切れたりします。詳しくは、回線の事業者にご相談ください。	-
電話を保留したら、 電話が切れた	● 電話をまわす操作は、通話時間表示になったあとに行ってください。(電話に出てから10秒以内に操作すると、電話が切れることがあります)	-

電話

こんなとき		原因と対応	ページ
子機の充電	親機に置いてても、「充電中」と表示されない	● 電池パックが新品、または電池の残量が少なくなっていないですか？ → 数分間、子機を親機に置いたままにしておく则表示されます。	21
		● 親機の電源が入っていますか？（親機のACアダプターのプラグは奥まで差し込まれていますか？） → しっかり奥まで差し込んでください。	17
	充電完了まで充電しても、通話数分後に  が点滅する	● 電池パックの寿命です。交換してください。	73
	約10時間充電しても、「充電完了」と表示されない	● 途中で子機を使用したりすると、充電時間が長くなります。 ● 使用環境温度が低いときや、電源電圧が低いときは、充電時間が長くなります。	21 75
子機の通話	相手の声が途切れたり、雑音が入る	● 親機から離れすぎていませんか？ → 子機を親機に近づけてください。	9
		● 親機との間に金属やコンクリート壁など、障害物はありませんか？ → 場所を移動して通話してください。移動できないときは、中継アンテナの設置をご検討ください。	9 70・74
		● 子機のアンテナ部に指を置いたり、手で覆っていませんか？ → アンテナ部を手で覆わないようにしてください。	16
	しばらく話していると、だんだん相手の声が聞こえにくくなる	● 耳の位置から子機の受話口がずれていませんか？ → 受話口の位置を耳に合わせ直してください。	15
	通話中、自分の声が相手に聞こえない	● 子機の送話口を指や顔などでふさいでいませんか？	15
		● ミュートになっていませんか？ → ミュートを解除してください。	26
	子機を親機から取り、しばらくすると「ピピッ」と鳴り始める	● クイック通話に設定されています。 ● 通話しないときは、  を押す。 (そのまま放置しても約90秒後に切れます) ● 並列接続した電話機で受けた電話を、子機に切り替えるときは、  を押す。	55
親機に近づけても「圏外」と表示され、電話機能が使えない	● 親機の電源が入っていますか？（親機のACアダプターのプラグは奥まで差し込まれていますか？） → しっかり奥まで差し込んでください。	17	

困ったとき (続き)

	こんなとき	原因と対応	ページ
留守番電話	留守番電話の呼出回数を変更したい	● 「留守呼出回数」で変更できます。	52
	留守番電話の応答メッセージが流れない	● 自作応答メッセージが無音で録音されていませんか？ → 録音し直す、または固定メッセージに戻してください。	41・52
	外出先から留守番電話を操作できない	● 次の内容を確認してください。 ● トーン信号(ピッポッパツ)が出せる電話機からかけていますか？ ● 暗証番号を登録していますか？	42・43 42
	用件が録音の途中で切れている	● 録音中に6秒以上無音が続く、または相手の声が小さいと録音が切れます。 → メッセージは続けて話す、または大きめの声で話すよう、相手に伝えてください。	39
	留守セットすると応答専用メッセージが聞こえて、留守番電話に録音できない	● 「用件録音時間」の設定を「応答専用」にしていますか？ → 設定を「2分」または「最大」にしてください。 ● 「応答専用について」(☎41 ページ)	52 -
	録音した日付・時刻が「1/1 0:00」と表示される	● メモリーがいっぱいになっていませんか？ → 留守番電話の用件や通話録音を再生したあと、不要な用件などを消去してください。	28・39
呼出音	呼出音が鳴らない	● お買い上げ時または停電などで日付・時刻が初期値に戻っています。 → 日付・時刻を設定してください。	19・51
		● 呼出音が「切」になっていませんか？ → 音量を調節してください。	50
	在宅時、電話に出るまで呼出音を鳴り続けるようにしたい	● 子機の電池が切れていませんか？ → 充電してください。	21
		● 「在宅応答」の設定を「なし」にしてください。	52
ドアホンの呼出音が鳴らない	● ドアホンアダプター(VE-DA10/VE-DA10-H)を使って、ドアホンを接続することはできません。	66	
	● 電話機本体のACアダプターとワイヤレスアダプター機能付きテレビドアホン本体の電源プラグを差し込み直してください。	-	

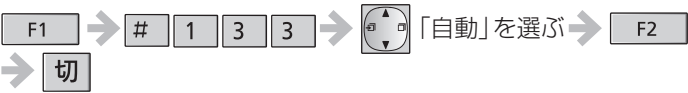
こんなとき	原因と対応	ページ
ナンバー・ディスプレイ かけてきた相手の電話番号を表示しない	<ul style="list-style-type: none"> ● NTTとの契約が済んで、NTT側の工事が完了していますか？ → NTT窓口(116)にお問い合わせください。 	45
	<ul style="list-style-type: none"> ● 構内交換機・ホームテレホンに接続していると表示できません。 	23・45
	<ul style="list-style-type: none"> ● 本機を他の電話機と並列に接続していると表示できないことがあります。 	23
	<ul style="list-style-type: none"> ● ナンバー・ディスプレイサービスを利用しているときは、下記の操作を行ってください。 	-
	<ul style="list-style-type: none"> ● キャッチホン・ディスプレイサービスの契約をしているときに、キャッチホン・ディスプレイの設定が「なし」になっていませんか？ → 設定を「あり」にしてください。 	45
	<ul style="list-style-type: none"> ● ISDN回線でご使用の場合、ターミナルアダプターの設定を確認してください。 ● 直らない場合は、ターミナルアダプターのメーカーにお問い合わせください。 	23
「外線着信中」と表示される	<ul style="list-style-type: none"> ● 雑音が多いなど、電話回線の状態が悪いときに電話がかかってきています。 	44
着信した日付・時刻が「1/1 0:00」と表示される	<ul style="list-style-type: none"> ● お買い上げ時または停電などで日付・時刻が初期値に戻っています。 → 日付・時刻を設定してください。 	19・51
USB充電 スマートフォンを充電できない(スマートフォンが充電中の表示にならない)	<ul style="list-style-type: none"> ● スマートフォンによっては、充電ランプが点灯と消灯をくり返す症状になるなど、充電中の表示にならず、充電できない場合があります。 → スマートフォン専用の充電器で充電してください。 	14

困ったとき (続き)

こんなとき	原因と対応	ページ
スマートフォンとの連携	<ul style="list-style-type: none"> ● スマートフォンと親機を同じ無線ルーターに接続していますか？ → スマートフォンと親機は、同じ無線ルーターに接続（設定）してください。 	60・64
	<ul style="list-style-type: none"> ● スマートフォンでWi-Fi機能が使えるように設定されていますか？ → スマートフォンの取扱説明書などをお読みください。 	-
	<ul style="list-style-type: none"> ● 無線ルーターの電源は入って、正しく動作していますか？ → 無線ルーターの取扱説明書をお読みください。 	-
	<ul style="list-style-type: none"> ● 親機のWi-FiとIPの設定は正しいですか？ → 現在のステータスを確認してください。ネットワーク名やIPアドレスが設定されていないときは、無線LANの接続（設定）をやり直してください。 	63
	<ul style="list-style-type: none"> ● 無線ルーターのネットワーク情報（SSIDや暗号方式、セキュリティキーなど）を変更していませんか？ → 親機とスマートフォンの無線LANの接続（設定）をやり直してください。 	60・64
	<ul style="list-style-type: none"> ● スマートフォンと親機を接続した無線LANの圏内で使用していますか？ → 外出時など、接続した無線LANの圏外では、操作できません。 	-
	<ul style="list-style-type: none"> ● 無線ルーターのクライアント分離機能（同じ無線ルーターに接続されている機器どうしが、直接ネットワーク接続されるのを防ぐ機能）が有効になっていませんか？ → クライアント分離機能が有効のときは、親機とスマートフォンは接続できません。無線ルーターの取扱説明書をお読みになり、無効にしてください。 	-
	<ul style="list-style-type: none"> ● 上記を行っても直らないときは、ネットワークの設定を消去し、再度親機と無線LANを接続し直してください。 	60・63
電話を受けられない（かけることはできる）	<ul style="list-style-type: none"> ● スマートフォンのWi-Fiのスリープ機能が働いていませんか？ → Wi-Fiのスリープ機能が働かないように設定してください。節電のアプリケーションをインストールしている場合は、節電でWi-Fiのスリープ機能が働かないようにしてください。 	-
通話が途切れる	<ul style="list-style-type: none"> ● 無線LANの信号強度が弱い位置で使用していませんか？ → 親機は無線ルーターの近くに設置してください。（信号強度を確認するには、 63ページ） また、スマートフォンは無線ルーターの近くで通話してください。（信号強度は、スマートフォンの取扱説明書をお読みください） 	-
	<ul style="list-style-type: none"> ● 電子レンジなどの近くに親機を設置していませんか？ → 親機は電波を使う機器から離して設置してください。 	8
	<ul style="list-style-type: none"> ● 市販のレピーター（無線中継器）を使用していませんか？ → 無線ルーターとレピーターの間で通話すると、スマートフォンの接続先が切り替わる時に、通話が途切れます。接続先が切り替わりにくい位置で通話してください。または、通常スマートフォンで通話する位置で接続先が切り替わらないように、レピーターの位置を変更してください。 	-

こんなとき	原因と対応	ページ
正しく操作しても 動かない 動作がおかしい	<ul style="list-style-type: none"> ● 直らないときは、下記の操作を行ってみてください。(リセット) 〈親機〉 ACアダプターを抜き、10秒以上待ってから接続し直してください。 	-
	<ul style="list-style-type: none"> 〈子機〉 電池パックを外し、10秒以上待ってから電池パックを入れてください。 	73
親機、子機、 ACアダプターが 温かい	<ul style="list-style-type: none"> ● 異常ではありません。 (夏は冬に比べて少し熱く感じることがあります) → 異常に熱いときは、ACアダプターを抜いて、お買い上げの販売店にご相談ください。 	-
ACアダプターから 音が聞こえる	<ul style="list-style-type: none"> ● 異常ではありません。 (待機中に小さな音が聞こえることがあります) 	-
停電のとき 使えますか？	<ul style="list-style-type: none"> ● 親機・子機ともに使えません。 	12
	<ul style="list-style-type: none"> ● 本機に登録している内容・応答メッセージ・用件などは消えません。 ● 日付・時刻が初期値に戻ることがあります。 → 戻ったときは、日付・時刻を合わせてください。 	19・51
かかってきた電話 を直接転送したい	<ul style="list-style-type: none"> ● NTTのボイスワープを利用するとできます。 → NTT窓口(116)にお問い合わせください。 	-
親機の近くで 使用しても「圏外」 と表示される	<ul style="list-style-type: none"> ● ACアダプターをつないでから20分以内に電話機コードを接続しないと、親機からの電波が弱くなり「圏外」となることがあります。 → ACアダプターを抜き、10秒以上待ってからACアダプターを接続し直し、電話機コードをつないでください。 	17・18
CSデジタル放送 (特定チャンネル) の画像が乱れる	<ul style="list-style-type: none"> ● 本機[*]の電波がCSデジタル放送のアンテナ伝送路へ混入すると、画像が乱れることがあります。 (※無線通信に1.9 GHz帯を使用している中継アンテナなどの別売品も含みます) → CS・BS対応の受信設備をお使いください。 ● 混合器、分配器、分波器などの機器は、CS・BS対応のものを使用してください。 ● 接続ケーブルは、「S-4C-FB」などの「S」で始まるCS・BS対応のものを使用してください。 ● 接続ケーブルのコネクターは、F型接栓タイプ(CS・BS専用ケーブルに対応)を使用してください。 	-

こんなときは

困ったとき

こんな表示が出たら

	表示	原因と対応	ページ
A Z 行	[F1] を押してください	<ul style="list-style-type: none"> ● 「選んでケータイ」の設定が終わっていません。 → [F1] を押したあと、[F1] または [F3/キャッチ] を押して、機能を使うかどうかを選択してください。 	19
	新しい用件があります [F3] 押す	<ul style="list-style-type: none"> ● 留守セット中に新しい用件が録音されると表示します。 → 用件を再生してください。 	39
ア 行	親機に接続 できません	<ul style="list-style-type: none"> ● 子機が親機から離れすぎていませんか？ → 親機に近づけてください。 ● 親機の電源が入っていますか？（親機のACアダプターのプラグは奥まで差し込まれていますか？） → しっかり奥まで差し込んでください。（停電中は使えません） 	9 17
	回線種別が設定 できず電話 ができません ⇕交互表示 設定するには [F1]→#079 押す	<ul style="list-style-type: none"> ● 電話の回線種別の自動判定ができませんでした。 → 手動で設定してください。 	21
カ 力 行	外線使用中	<ul style="list-style-type: none"> ● 別の子機が外の相手と電話中に表示されます。 ● 電話の回線種別の自動設定中に表示されます。 	- 18
	外線着信中	<ul style="list-style-type: none"> ● 電話がかかってきています。 ● ナンバー・ディスプレイサービスご利用時は、雑音が多いなど、電話回線の状態が悪いときに電話がかかってくると表示されます。 	- 44
	圏外	<ul style="list-style-type: none"> ● 親機からの電波が届いていません。 → 「圏外」が消えるまで親機に近づけてください。 	9・16
		<ul style="list-style-type: none"> ● ACアダプターをつないでから20分以内に電話機コードを接続しないと、親機からの電波が弱くなり「圏外」となることがあります。 → ACアダプターを抜き、10秒以上待ってからACアダプターを接続し直し、電話機コードをつないでください。 	17・18
		<ul style="list-style-type: none"> ● 親機の電源が入っていますか？（親機のACアダプターのプラグは奥まで差し込まれていますか？） → しっかり奥まで差し込んでください。（停電中は使えません） 	17
減設 できません	<ul style="list-style-type: none"> ● ワイヤレスアダプター機能を使ったドアホンが登録されていません。 ● 中継アンテナや子機が登録されていません。 	66 70・72	

表 示	原因と対応	ページ
サ-子停止中 再開はF3押す	● 親機からの電波が届いていない状態(圏外)で約3時間が経過しました。(子機は使えなくなっています) → 子機を使えるようにするには、 F3/キャッチ を押す。	—
充電エラー H34	● 親機の子機用充電部の異常により、充電できません。 → お買い上げの販売店へご相談ください。	—
使用中 今できません	● 別の子機やドアホン親機使用中に、子機で使えない機能の操作を行ったときに表示されます。 → 別の子機やドアホン親機での使用が終わってから、やり直してください。	—
接続できません でした	● 無線ルーターやネットワーク環境に問題はないですか？ → 無線ルーターの近くで最初から設定をやり直してください。	60・61 62
接続できません でした (IP取得失敗)	● IPアドレスを自動取得できませんでした。 → 手動で設定してください。	62
接続できません でした (IP重複)	● すでに親機に設定しているIPアドレスを入力しませんでしたか？ → IPアドレスを確認のうえ、最初から設定をやり直してください。	62
増設 できません	● ワイヤレスアダプター機能を使ってすでにドアホンを登録しているときに、もう一台登録しようとしていませんか？ → 登録を変更するときは、一度減設したあと、再度登録し直してください。	66・67
	● すでに中継アンテナが2台登録されていて、これ以上登録できません。	70

サ行

こんな表示が出たら

こんな表示が出たら (続き)

表示	原因と対応	ページ
着信あり	<ul style="list-style-type: none"> ● 電話に出られなかったときに表示します。 → ナンバー・ディスプレイサービスを利用しているときは、着信履歴を確認してください。 	46
通話録音中 残りわずか です	<ul style="list-style-type: none"> ● 留守番電話の用件・通話録音で親機のメモリーが少なくなっています。 → 用件や通話録音を再生したあと、不要な用件などを消去してください。 	28・39
タ 行	<ul style="list-style-type: none"> ● 子機が親機から離れすぎていませんか？ → 親機に近づけてください。 	9
	<ul style="list-style-type: none"> ● 転送先の子機の電池が切れていませんか？ → 充電してください。 	—
	<ul style="list-style-type: none"> ● 転送先の電話帳に空きがありますか？ → 転送先で不要な相手先を消去してください。 	—
電話機コードを 接続して ください	<ul style="list-style-type: none"> ● 電話機コードが正しく接続されていません。 → 正しく接続してください。 	18
電話機コードを 接続し ⇕交互表示 [F1]→#079で 「自動」を設定 してください	<ul style="list-style-type: none"> ● 電話機コードが接続されている場合は、回線業者に確認してください。(電話回線が何らかの原因で不具合の場合があります) 	—
内線使用中	<ul style="list-style-type: none"> ● 別の子機が内線電話中に表示されます。 	—
ナ 行	<ul style="list-style-type: none"> ● ナンバー・ディスプレイの契約をしていますか？ 	45
	<ul style="list-style-type: none"> ● ナンバー・ディスプレイの契約をしていても、本機を接続してから一度も電話がかかってきていないときに表示される場合があります。 → 一度電話がかかってくると、表示されません。 	—
	<ul style="list-style-type: none"> ● 「構内交換機接続」が「あり」に設定されているときは、ナンバー・ディスプレイは使えません。 	23

	表 示	原因と対応	ページ
八 行	日付・時刻の 設定 [F1] 押す	● 停電などで日付・時刻が初期値に戻っています。 → 19ページ ③の ①～② の操作を行って、日付・時刻を設定してください。	19
	表示圏外	● ナンバー・ディスプレイサービスの契約をしているときに、海外など番号を通知できない電話からかかってきています。	44
	プロトコルエラー	● ドアホン、中継アンテナを登録時、指定時間内に登録操作が完了しなかったため、登録に失敗しました。 → もう一度最初からやり直してください。	66・70
マ 行	迷惑設定が いっぱいです 登録 できません	● 迷惑電話着信拒否に空きがありません。 → 不要な電話番号を個別に解除してください。	48
	メモリーいっぱい 録音 U82 できません ↓ 不要な用件を 消去して ください メモリーいっぱい 録音 できません	● 留守番電話の用件・通話録音で親機のメモリーがいっぱいになっています。 → 用件や通話録音を再生したあと、不要な用件などを消去してください。	28・39
	録音中停電 U83	● 留守番電話の用件録音中・通話録音中に停電になり、録音内容が途中で消えています。 → 通話、親機の設定など、親機に接続すると表示が消えます。	—

保証とアフターサービス

よくお読みください

ご相談の前に

- ① 76～85ページの「困ったとき」「こんな表示が出たら」をご確認ください。
- ② パナソニック 総合お客様サポートサイトの「よくあるご質問」「メールでのお問い合わせ」などもご活用ください。

<http://www.panasonic.com/jp/support/>

使いかた・お手入れ・修理などは…

■まず、お買い求め先へご相談ください。

▼お買い上げの際に記入されると便利です

販売店名

電話 () -

お買い上げ日 年 月 日

修理を依頼されるときは…

上記①でご確認のあと、直らないときは、まずACアダプターを抜いて、お買い上げ日と下記の内容をご連絡ください。

製品名	コードレス電話機
品番	VE-GDW03DL
故障の状況	できるだけ具体的に

- 保証期間中は、保証書の規定に従ってお買い上げの販売店が修理をさせていただきますので、おそれ入りますが、製品に保証書を添えてご持参ください。

保証期間：お買い上げ日から本体1年間

【持込修理対象商品】

ただし電池パックは、消耗品ですので保証期間内でも「有料」とさせていただきます。

- 保証期間終了後は、診断をして修理できる場合は、ご要望により修理させていただきます。

※修理料金は、次の内容で構成されています。

技術料 診断・修理・調整・点検などの費用

部品代 部品および補助材料代

出張料 技術者を派遣する費用

※補修用性能部品の保有期間 5年

当社は、このコードレス電話機の補修用性能部品（製品の機能を維持するための部品）を、製造打ち切り後5年保有しています。

■転居や贈答品などでお困りの場合は、次の窓口にご相談ください。

ご使用の回線（IP電話やひかり電話など）によっては、回線の混雑時に数分で切れる場合があります。

- 使いかた・お手入れなどのご相談は…

パナソニック ファクス・電話機ご相談窓口 365日 受付9時～20時

電話 フリーダイヤル  **0120-878-983**
※携帯電話・PHSからもご利用になれます。

- 修理に関するご相談は…

パナソニック 修理ご相談窓口

電話 フリーダイヤル  **0120-878-554**
※携帯電話・PHSからもご利用になれます。

・上記電話番号がご利用いただけない場合は、各地域の「修理ご相談窓口」におかけください。

【ご相談窓口におけるお客様の個人情報のお取り扱いについて】

パナソニック株式会社およびグループ関係会社は、お客様の個人情報をご相談対応や修理対応などに利用させていただき、ご相談内容は録音させていただきます。また、折り返し電話をさせていただくための発信番号を通知いただいております。なお、個人情報を適切に管理し、修理業務等を委託する場合や正当な理由がある場合を除き、第三者に開示・提供いたしません。個人情報に関するお問い合わせは、ご相談いただきました窓口にご連絡ください。

お願い

- 停電などの外部要因により、録音、通話および料金管理などにおいて発生した損害の補償については、当社はその責任を負えない場合もございますので、あらかじめご了承ください。
- 修理を依頼する前に、12ページの「個人情報について」を必ずお読みください。

■各地域の修理ご相談窓口 ※電話番号をよくお確かめの上、おかけください。

• 地区・時間帯によって、集中修理ご相談窓口へ転送させていただく場合がございます。

北海道地区	札幌	☎ (011)894-1255	札幌市厚別区厚別南2丁目17-7
	旭川	☎ (0166)22-3015	旭川市2条通16丁目1166
	帯広	☎ (0155)33-8478	帯広市西20条北2丁目23-3
東北地区	函館	☎ (0138)48-6630	函館市西桔梗町589-241
	青森	☎ (0172)62-0880	青森市浪岡大字浪岡字稲村262-1
	秋田	☎ (018)868-7008	秋田市外旭川字小谷地3-1
	岩手	☎ (019)645-6130	盛岡市厨川5丁目1-43
	宮城	☎ (022)387-1117	仙台市宮城野区扇町7-4-18
	山形	☎ (023)641-8100	山形市平清水1丁目1-75
首都圏地区	福島	☎ (024)991-9308	郡山市備前館2丁目5
	栃木	☎ (028)689-2555	宇都宮市上戸祭3丁目3-19
	群馬	☎ (027)254-2075	前橋市箱田町325-1
	茨城	☎ (029)864-8756	つくば市筑穂3丁目15-3
	埼玉	☎ (048)728-8960	熊谷市宮町1丁目29番
	千葉	☎ (043)208-6034	千葉市中央区末広5丁目9-5
	東京	☎ (03)5477-9700	東京都杉並区本天沼3丁目43-16
	山梨	☎ (055)222-5822	中央市山之神流通団地1-5-1
	神奈川	☎ (045)847-9720	横浜市戸塚区品濃町561-4
	新潟	☎ (025)286-0180	新潟市東区東明1丁目8-14
中部地区	石川	☎ (076)280-6608	金沢市玉鉾2丁目266番地
	富山	☎ (076)424-2549	富山市根塚町1丁目1-4
	福井	☎ (0776)21-0622	福井市問屋町2丁目14
	長野	☎ (0263)86-9209	松本市寿北7丁目3-11
	静岡	☎ (054)287-9000	静岡市駿河区高松2丁目24-24
	愛知	☎ (052)819-0225	名古屋市瑞穂区塩入町8-10
	岐阜	☎ (058)278-6720	岐阜市中鷲4丁目42
	三重	☎ (059)254-5520	津市久野野村町字山神421
近畿地区	滋賀	☎ (077)582-5021	栗東市小柿9丁目4-10
	京都	☎ (075)646-2123	京都市南区上鳥羽中河原3番地
	大阪	☎ (06)7730-8888	門真市松生町1-15
	奈良	☎ (0743)59-2770	大和郡山市筒井町800番地
	和歌山	☎ (073)475-2984	和歌山市栗栖373-4
中国地区	兵庫	☎ (078)796-3140	神戸市須磨区弥栄台3丁目13-4
	鳥取	☎ (0857)26-9695	鳥取市安長295-1
	米子	☎ (0859)34-2129	米子市米原4丁目2-33
	松江	☎ (0852)23-1128	松江市平成町182番地14
	出雲	☎ (0853)21-3133	出雲市渡橋町416
	浜田	☎ (0855)22-6629	浜田市下府町327-93
	岡山	☎ (086)242-6236	岡山市北区野田3丁目20-14
	広島	☎ (082)295-5011	広島市西区南観音1丁目13-5
四国地区	山口	☎ (083)973-2720	山口市小郡下郷220-1
	香川	☎ (087)874-3110	高松市国分寺町国分359番地3
	徳島	☎ (088)624-0253	徳島市沖浜2丁目36
	高知	☎ (088)834-3142	高知市仲田町2-16
九州地区	愛媛	☎ (089)905-7544	愛媛県伊予郡砥部町八倉75-1
	福岡	☎ (092)593-8002	春日市春日公園3丁目48
	佐賀	☎ (0952)26-9151	佐賀市鍋島町大字八戸字上深町3044
	長崎	☎ (095)830-1658	長崎市東町1919-1
	大分	☎ (097)556-3815	大分市萩原4丁目8-35
	宮崎	☎ (0985)63-1213	宮崎市本郷北方字草葉2099-2
沖縄地区	熊本	☎ (096)367-6067	熊本市東区健軍本町12-3
	鹿児島	☎ (099)246-7050	鹿児島市上谷口町3128-3
	沖縄	☎ (098)877-1207	浦添市城間4丁目23-11

所在地、電話番号は変更になることがありますので、あらかじめご了承ください。

最新の「各地域の修理ご相談窓口」はホームページをご活用ください。 <http://panasonic.co.jp/cs/service/area.html>

0513

Quick Reference Guide

Parts Descriptions

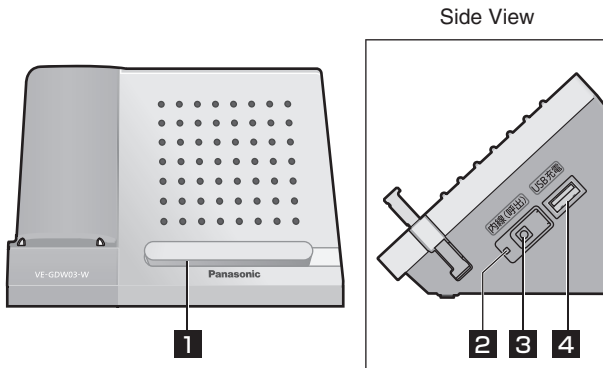

VE-GDW03 Base Unit

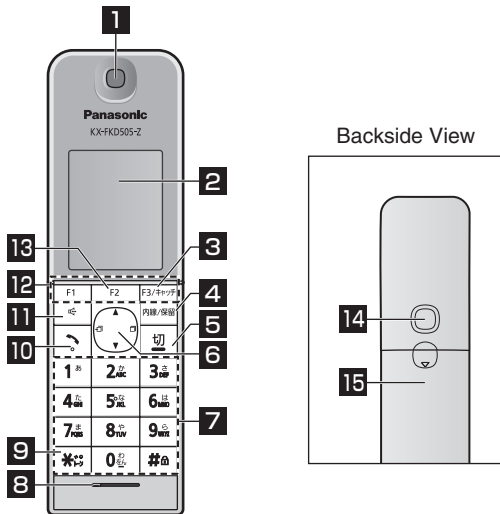

- 1 Smartphone stand
- 2 Indicator
- 3 Locator button
- 4 USB Connector-A
(to charge a smartphone)

KX-FKD505 Personal Phone



- 1 Earpiece
- 2 Liquid crystal display
- 3 Auto Answer button/Flash button
- 4 Intercom/Hold button
- 5 Off button
- 6 Caller ID button () (Left)
Redial button () (Right)
Volume control button ()
- 7 Numeral/Character buttons
- 8 Microphone
- 9 Tone button (to switch to DTMF tone)
- 10 Talk button
- 11 Speakerphone button
- 12 Multi-operation buttons
- 13 Phone book button
- 14 Speaker
- 15 Battery cover

■ 本機は日本国内用に設計されています。国外での使用に対するサービスはいたしかねます。
 ■ This product is designed for use in Japan.
 Panasonic cannot provide service for this product if used outside Japan.



Basic Operations

- The number after the button shows the location of the button described in the previous page.



■ To make a call

Lift the personal phone from the base unit and press  (10). → Dial.....To end the call, place the personal phone on the base unit or press  (5).



■ To receive a call

When the phone rings... → Lift the personal phone from the base unit and press . → Talk.....To end the call, place the personal phone on the base unit or press .

■ To make a call using the speakerphone (Hands-free talk)

Lift the personal phone from the base unit and press  (11). → Dial. → Talk to the microphone (8).....To end the call, place the personal phone on the base unit or press .

■ To receive a call with the speakerphone (Hands-free talk)

When the phone rings... → Lift the personal phone from the base unit and press . → Talk to the microphone.....To end the call, place the personal phone on the base unit or press .





■ To place the current call on hold

Press  (4) during a call.





■ To retrieve the held call

Press  or .

■ To transfer the held call to another personal phone



Press , then press  during a call. → Press  -  (Intercom No.). → Place the personal phone on the base unit, or press  when the other party answers.



■ To use TAM (Telephone Answering Machine)





When you leave home, press  (留守 3). → Press  (設定). Then,  is displayed.
(To deactivate, press  (留守). → Press  (解除).)

→ When receiving a call while TAM is activated, it answers the call automatically in Japanese, and records the incoming messages.

Then, “新しい用件があります [F3] 押す” is displayed.

→ When you return home, press  (留守), then press  (解除) to play back the messages. The answering mode is deactivated.

After playing back the messages, press  twice to erase the messages or press  to keep the messages.











To play back the messages while TAM is deactivated, press , then press  (13). Press  (6) to select “すべて再生”, then press .

* Up to 50 messages can be recorded for approx. 12 minutes in total.

■ To hear recorded messages while away from home (Remote control)

Preparation before you leave home

Store a remote control number.

Press , then press    . → Enter the desired 4-digit number. → Press , then press . When you leave home, press  (留守). → Press  (設定). Then,  is displayed.

To hear messages

Dial your home phone number. → While the outgoing message is played back... → Enter your remote control number. → Announcement. → Press . → You will hear recorded messages if any.

NOTE

- This operation can be made only from telephones which can send DTMF signals.

さくいん

数字・アルファベット

184 (電話番号非通知)	45
186 (電話番号通知)	45
3人で話す (3者通話)	33
ACアダプター	17
ADSLに接続するとき	22
IPアドレス	62・63
ISDN回線に接続するとき	23
MACアドレス	63
Quick Reference Guide	88
TA /スプリッタ接続	22・23・54
USB端子	14
Wi-Fi	58・63

あ行

暗証番号	42
あんしん応答	30
アンテナレベル	16
液晶ディスプレイ	16
エニーキーアンサー	25・55
選んでケータイ	24
応答専用	41
応答メッセージ	41
お手入れ	73
オフフック応答	55
音質を変える	27
音声モニター	31・41・55
音量を変える	50

か行

カーソル	36
外出先からドアホンに出る	69
外出先から留守番電話を聞く	42
回線種別	21
キー確認音	55
キーロック	51
聞き直し	40・43
機能一覧表	52
キャッチホン	27
キャッチホン・ディスプレイ	45
クイック通話	55
グループの名前を登録	56
携帯電話局番	24・54
減設 (子機)	72
減設 (中継アンテナ)	71
公衆電話着信	47
構内交換機	23・25・54
子機の増設/減設	72

子機の名前登録	55
国際電話番号	65
ご相談窓口	86
固定の応答メッセージ	41・57

さ行

再生 (外出先から)	42
再生 (本機で)	39
再ダイヤル	26
在宅応答の設定	52
時刻	19・51
自作応答メッセージ	
● 消去	52
● 録音	52
自動あんしん応答	31
シャープボタン	15
充電 (子機)	18・21
充電 (スマートフォン)	14・79
修理ご相談窓口	86
出荷時へ戻す	12・56
受話音質	27
受話音量	50
受話口	15
仕様	75
消去 (用件)	39・40・43
状態表示ランプ	14
スピーカー	16
スピーカー音量	50
スピーカーホン	26
スプリッタ	22
スマートフォンコネクタ for GDW03	58・64
スマートフォンを連携して使う	58
スマホスタンド	14
設置場所	8
増設 (子機)	72
増設 (中継アンテナ)	70
送話口	15

た行

ターミナルアダプター	23
ダイヤル回線	21・25
着信拒否	
● 公衆電話着信	47・53
● 非通知着信	47・53
● 表示圏外着信	47・53
● 迷惑電話着信	48・53
着信鳴り分け	49

着信履歴	46
中継アンテナ	70
通話拒否	29
通話録音	28
次の用件を聞く	40・43
ディスプレイ	16
電池カバー	16・17
電池残量	16
電池パック	17
電池パックの交換	73
電波	8・9・10・16
電話回線の設定	18・21
電話回線用モジュージャック	14
電話機コード	13・18
電話帳	
● 消去	35
● 全消去	55
● 転送	38
● 電話をかける	26
● 登録	34
電話の回線種別	21
電話をまわす	33
ドアホン	
● 接続	66
● 接続をやめるとき	67
● 通話	68
● ドアホンワープ(外出先で出る)	69
ドアホン名前	54
トールサーバー	42
トーンボタン	15

な 行

内線電話	32
内線番号	32・33・64・72
名前を付ける	55
ナンバー・ディスプレイ	44
ニッケル水素電池	73

は 行

光回線(ひかり電話)に接続するとき	22
非通知着信	47
日付・時刻	19・51
表示圏外着信	47
付属品	13
プッシュ回線	21
プッシュホンサービス	25
並列接続	23
別売品	74

ボイスチェンジ	27
傍受	8・11
ポーズ	25・34
ホームテレホンに接続するとき	23
保証とアフターサービス	86
保留	27
保留通知音	55

ま 行

前の用件を聞く	40・43
待受時間	16
ミュート	26
無線LAN通信	8・9・10・11
無線ルーターとの接続	
● 現在のステータス	63
● 信号強度	63
● 接続する	60
● 設定を消去するとき	63
迷惑電話着信拒否	48
文字入力	
● 挿入/修正/消去	36
● 入力のしかた	36
● 文字の種類	36
● 文字列一覧表	37

や 行

用件再生(外出先から)	42
用件再生(本機で)	39
用件消去	39・40・43
用件全消去	39・40・43
用件の聞き直し	40・43
用件録音時間	41・52
呼出音	
● 音量	50
● 種類(ベル/メロディ)を変える	50
● 留守呼出回数	52

ら 行

リセット(動作がおかしいとき)	81
リセット(ネットワークの設定)	63
留守応答メッセージ	52
留守セット	39
留守呼出回数	52
連続通話時間	16
録音時間と件数	41

わ 行

ワイヤレスアダプター機能付きテレビドアホン	66
-----------------------	----

- 本機は日本国内用に設計されています。国外での使用に対するサービスはいたしかねます。
- This product is designed for use in Japan.
Panasonic cannot provide service for this product if used outside Japan.

別売品は… (74ページをご覧ください)

- 使いかた・お手入れなどの
ご相談は………

ご相談の前に

- ・「困ったとき」(76ページ)をご確認ください。
- ・右記のサポートサイトの「よくあるご質問」「メールでのお問い合わせ」などもご活用ください。

- 修理に関するご相談は………

パナソニック 総合お客様サポートサイト

<http://www.panasonic.com/jp/support/>

パナソニック ファクス・電話機ご相談窓口 365日 受付9時～20時

電話 フリーダイヤル  **0120-878-983** パナは キュウハチサン
※携帯電話・PHSからもご利用になれます。

■ 上記番号がご利用
いただけない場合 **06-6907-1187** ■ FAX **0120-878-236**
フリーダイヤル パナは キュウハチサン

Help desk for foreign residents in Japan
Tokyo (03) 3256-5444 Osaka (06) 6645-8787
 Open: 9:00 - 17:30 (closed on Saturdays/Sundays/national holidays)
※上記の内容は、予告なく変更する場合があります。ご了承ください。

パナソニック 修理サービスサイト

<http://club.panasonic.jp/repair/>

インターネットでのご依頼も可能です。

パナソニック 修理ご相談窓口

電話 フリーダイヤル  **0120-878-554** パナは イイヨ
※携帯電話・PHSからもご利用になれます。

・上記電話番号がご利用いただけない場合は、
各地域の「修理ご相談窓口」におかけください。

・有料で宅配便による引取・配送サービスも承っております。

ご使用の回線(IP電話やひかり電話など)によっては、回線の混雑時に数分で切れる場合があります。
 本書の「保証とアフターサービス」もご覧ください。

愛情点検	長年ご使用のコードレス電話機の点検を！	
 <p>こんな 症状は ありま せんか</p>	<ul style="list-style-type: none"> ● 電源を入れても動かないことがある。 ● こげくさい臭いや異常な音、振動がする。 ● ACアダプターが熱を持っている。 ● 時刻表示が大幅にくるうことがある。 ● その他の異常や故障がある。 	<p>ご使用中止</p> <p>事故防止のため、 ACアダプターを 抜いて、必ず販売店に 点検をご相談ください。</p>

パナソニック システムネットワークス株式会社

〒812-8531 福岡市博多区美野島四丁目1番62号



GDW03DL