

別売品 [メーカー希望小売価格は2019年8月現在・税抜]

- 庫内クリーナー N-P300 1,000円 (150g×2袋)
- ステンレス置き台 N-SP3 4,000円
- 給水栓つぎて ANP12H-720 640円
- 小物かご N-KK1 オープン価格
- 延長用排水ホース ANP2D-10 (1m)/ANP2D-14 (1.4m) 1,000円 / 1,300円
- 給水ホース ANP1251-7235 (2m)/ANP1251-7245 (4m) 2,200円 / 3,200円

付属品 (P.7) や別売品は販売店でお買い求めいただけます。パナソニックの家電製品直販サイト「パナソニックストア」でお買い求めいただけるものもあります。詳しくは「パナソニックストア」のサイトをご覧ください。
http://jp.store.panasonic.com/

パナソニックグループのショッピングサイト



食器洗い乾燥機 取扱説明書

Panasonic®

取扱説明書

食器洗い乾燥機 (家庭用)

品番 NP-TZ200



パナソニックの会員サイト「CLUB Panasonic」で「ご愛用者登録」をお願いします

- 特典
- お宅の家電商品、消耗品情報が一元管理できる!
 - 登録商品に関するお知らせやサポート情報が入手できる!
 - 登録すると抽選で商品券などが当たる!
- 詳しくはこちら <http://club.panasonic.jp/aiyo/>



保証書のQRコードから登録していただくと、品番と製造番号を入力する必要がなく、簡単に登録いただけます。

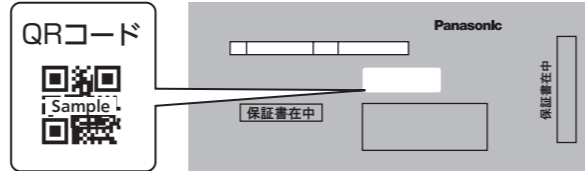

QRコードは、株式会社デンソーウェブの登録商標です。

パナソニック 総合お客様サポートサイト <http://www.panasonic.com/jp/support/>

家事商品
使い方・お手入れなどのご相談窓口

フリーダイヤル **0120-878-691** (受付時間 9:00~18:00 年中無休)

■ 上記電話番号がご利用いただけない場合 **06-6907-1187**
■ FAX フリーダイヤル **0120-878-236**

Help desk for foreign residents in Japan
Tokyo (03) 3256-5444 Osaka (06) 6645-8787
Open: 9:00 - 17:30 (closed on Saturdays/Sundays/national holidays)

修理に関するご相談窓口

フリーダイヤル **0120-878-554** (パナは イイヨ)

■ 上記電話番号がご利用いただけない場合 **03-6633-6700**
■ FAX フリーダイヤル **0120-878-225**

便利な修理サービスサイト
<http://club.panasonic.jp/repair/>

掲載サイトおよび動画の視聴は無料ですが、通信料金はお客様のご負担となります。(パケット定額サービスに未加入の場合、高額になる可能性があります)
ご使用の回線 (IP電話やひかり電話など) によっては、回線の混雑時に数分で切れる場合があります。
上記のURLはお使いの携帯電話等により、正しく表示されない場合があります。

【ご相談窓口における個人情報のお取り扱いについて】
パナソニック株式会社およびグループ関係会社は、お客様の個人情報をご相談対応や修理対応などに利用させていただき、ご相談内容は録音させていただきます。また、折り返し電話をさせていただくために発信番号を通知いたしております。なお、個人情報を適切に管理し、修理業務等を委託する場合や正当な理由がある場合を除き、第三者に開示・提供いたしません。個人情報に関するお問い合わせは、ご相談いただきました窓口にご連絡ください。

愛情点検 長年ご使用の食器洗い乾燥機の点検を!

こんな症状はありませんか

- 電源コード、プラグが異常に熱い。
- 水漏れがする。
- 焦げくさいにおいや異常な音、振動がする。
- 本体に触るとビリビリ電気を感ずる。
- その他の異常や故障がある。

ご使用中止

事故防止のため、コンセントから電源プラグを抜いて、必ず販売店に点検をご依頼ください。



保証書別添付 据付説明付き

このたびは、パナソニック製品をお買い上げいただき、まことにありがとうございます。
■ 取扱説明書をよくお読みのうえ、正しく安全にお使いください。
■ ご使用前に「安全上のご注意」(4~5、9、34~35ページ)を必ずお読みください。
■ 保証書は「お買い上げ日・販売店名」などの記入を確かめ、取扱説明書とともに大切に保管してください。

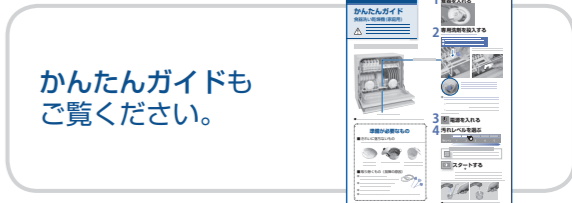

かんたんガイドもご覧ください。

パナソニック株式会社 アプライアンス社
〒525-8520 滋賀県草津市野路東2丁目3番1-1号
© Panasonic Corporation 2019

P9901-14K10
S0519-1099

パナソニックの会員サイト「CLUB Panasonic」で「ご愛用者登録」をお願いします。詳しくは裏表紙をご覧ください。



P9901-14K10

食洗機を上手に使って、毎日の暮らしにゆとりを

1 食器を入れ専用洗剤を投入する 2 汚れレベルを選んで食器を洗う

分岐水栓を開ける

専用洗剤を入れる

ノズル回転時食器が当たらないように

(P.16)

- 専用洗剤投入口に入らない大きめの洗剤を入れるとき

- 食器を入れる前に (P.8)
- 食器を入れる (P.10～P.15)
- 食器を洗う／乾燥する (P.16～P.18)
- 運転時間の目安 (P.19)

運転終了後、食器を保管する

(庫内のイメージイラスト)

- 洗浄や乾燥運転後、「ナノイー X」送風で除菌された清潔な空間で食器を保管できます。(P.2)

週に1回は、残さいフィルターのお手入れを (P.24～P.25)

nanoeX 「ナノイー X」送風

庫内の菌^{※1}やにおい^{※2}を抑制します。(P.20～P.21)

※1 食洗機庫内で8時間後の効果 ※2 食洗機庫内で0.5時間後の効果
実使用での実証結果ではありません。

「ナノイー X」送風は、2通りの使い方があります。

■ 洗浄や乾燥運転後の食器の保管庫として・・・ ■ まとめ洗い用の保管庫として・・・

運転時間：24時間

運転時間：12時間

洗浄や乾燥運転後、「ナノイー X」送風で除菌された清潔な空間で食器を保管できます。(P.21)
食器や庫内の水滴・露付きも緩和します。

まとめ洗いのために庫内へ保管している食器の気になるにおいを「ナノイー X」送風で抑制します。(P.21)

(例) 朝食後と夕食後の食器をまとめて洗う

朝食後の食器を「ナノイー X」送風で乾燥させてから、夕食後の食器を「ナノイー X」送風で乾燥させてください。



● 洗浄や乾燥運転後、自動的に「ナノイー X」送風運転します。

● 朝食後の食器を庫内へ入れてから「ナノイー X」送風を選んでください。夕食後の食器を庫内へ入れたあと、洗浄や乾燥運転してください。

ECONAVI エコナビ

水温や室温に合わせて運転します。(P.20)
([「汚れレベル2」～「汚れレベル4」のみ])

センサーが水温や室温が高いと検知すると、
洗浄温度や乾燥時間を抑えて運転します。(P.20)

写真・イラストは説明イメージのため、実際とは多少異なります。

もくじ

ページ

安全上のご注意	4
使用上のお願い	5
各部の名前／付属品	6

食器を入れる前に	8
食器を入れる	10
食器を洗う／乾燥する	16
運転時間の目安	19
エコナビ	20
「ナノイー X」	20

お買い上げ時の設定を変更する	22
お手入れする	24
仕上がりが気になるとき	27
よくあるお問い合わせ	28
「ナノイー X」Q&A	29
故障かな？	30
こんな表示が出たら	32
据え付け方	33
保証とアフターサービス	37
仕様	37
別売品	裏表紙

■ 表示があるときは店頭用モードのため運転しません。

【解除方法】
「ナノイー X」アイコンをタッチしながら(オプション表示される)

「汚れレベル2」と「オプション」をタッチする。

安全上のご注意

必ずお守りください

人への危害、財産の損害を防止するため、必ずお守りいただくことを説明しています。
■誤った使い方をしたときに生じる危害や損害の程度を区分して、説明しています。

警告 「死亡や重傷を負うおそれがある内容」です。

注意 「軽傷を負うことや、財産の損害が発生するおそれがある内容」です。



火災や感電、けがを防ぐために

警告

子供など不慣れな方には使わせない
(やけど・けが・感電のおそれ)

絶対に分解・修理・改造しない

(発火・異常動作によるけがのおそれ)

ナイフや先のとがった物は、とがっている方を下向きに入れる
(けがのおそれ)

食器の取り出しや残さいフィルターなどのお手入れは、運転終了後30分以上経過してから行う

●庫内にも触れない
(やけどのおそれ)

水につけたり、かけたりしない
(火災・感電のおそれ)

火気を近づけない
(火災のおそれ)

●蚊取り線香、タバコ、ローソクなど

運転中は本体に衝撃を与えない
(感電や漏電・ショートによる火災のおそれ)

ガスコンロなどの熱源から15 cm以上離す
(火災のおそれ)



次のことをしない
(火災・感電のおそれ)

- 傷付けない、加工しない、無理に曲げない、ねじらない、引っ張らない、重いものを載せない、束ねない、熱器具に近づけない。
- ぬれた手で抜き差ししない。
- コードを持って抜かない。
- コードや電源プラグが傷んでいるとき、コンセントの差し込みが緩いときは、使用しない。(販売店へ修理をご依頼ください)
- 延長コードは使わない。

次のことを守る
(火災・感電のおそれ)

- 定格 15 A以上・交流 100 Vのコンセントを必ず単独で使う (異常発熱による火災の原因)
- 電源プラグは根元まで確実に差し込む。
- 定期的に電源プラグを乾いた布でふく。(ほこりがたまと湿気などで絶縁不良となり火災の原因)
- 長期間使わないときや、お手入れ時は必ず抜く。
- 電源プラグは、コードが下方向に出るように差し込む。(上方向に出ると、電源プラグの接続が不安定になり、異常発熱による発火のおそれ)

アースを確実に取り付ける
(漏電時に感電のおそれ)

●アース工事は必ず販売店に依頼してください。

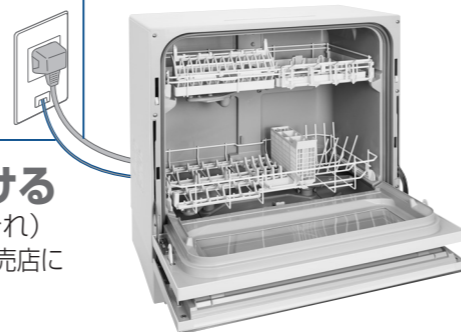

使用上のお願い



必ず、専用洗剤をお使いください

準備と確認

■お守りいただく内容を次の図記号で説明しています。(次は図記号の例です)

禁止 してはいけない内容です。

注意 実行しなければならぬ内容です。

注意

次のことをしない

- ドアの上部を持って無理にドアを開けない (ドアが変形し、熱湯や水が飛び出し、やけどのおそれ)
- 食器がはみ出した状態でドアを閉めない (ドアが変形し、熱湯や水が飛び出し、やけどのおそれ)
- 本体の天面に物を置かない (落下により、けがをするおそれ)
- 開いたドアを強く押さえない (転倒・落下による、けがのおそれ)
- ドアの前に物を置かない (ドアに当たって、破損によるけがのおそれ)
- 排水ホースから出てくる洗浄水(高温)には触れない (やけどのおそれ)
- 電灯などの電気器具に排気口から出る蒸気を当てない (感電、ショートによる発火のおそれ)
- 排気口から出る蒸気が当たったり、こもったりする場所で使わない (壁や家具などの変色・変形・破損のおそれ)

次のことを守る

- 排気口、ドア付近から出る湯気や湯滴に注意する (やけどのおそれ)
- 給湯機と接続している場合、他の水栓を開けたときに出るお湯に注意する (高温のお湯が出る場合があり、やけどのおそれ)
- ドアの開閉時は、指のはさみ込みに注意する (けがのおそれ)

運転終了後は、必ず分岐水栓を閉じる
(水漏れの原因)

製品には、注意ラベルが貼付されています。

食器洗い機専用洗剤

●粉末洗剤は、かたまりを砕いて投入します。

台所用液体洗剤・重曹

- 台所用洗剤を使うと、大量の泡が発生します。→泡を消すため、運転時間が長くなり、水の使用量も増える原因になります。また、洗剤量によっては水漏れ・故障の原因になります。
- 下洗いやつけ置きなどで付いた台所用液体洗剤は、しっかりすすいでください。

●重曹を使うと、重曹の成分がかたまります。(故障の原因)

- 油污れが多い場合は、通常の汚れの洗剤目安量の2倍の専用洗剤を投入する。(においの原因) (「油污れが多いときや食物の色素(トマトケチャップ、ミートソース、カレーなど)の汚れの洗剤目安量」P.16参照)
- 運転中に本体を傾けたり、動かさない。(水漏れの原因)
- テレビ、ラジオなどの家電製品の近くで使わない。(映像の乱れや雑音の原因)
- 食器洗浄以外の用途には使わない。(故障の原因)
- 使用していないときは、ドアを閉める。(設置場所によっては、手などが当たったりする原因)
- 本体に磁石を取り付けない。(誤動作の原因)

各部の名前 / 付属品

正面

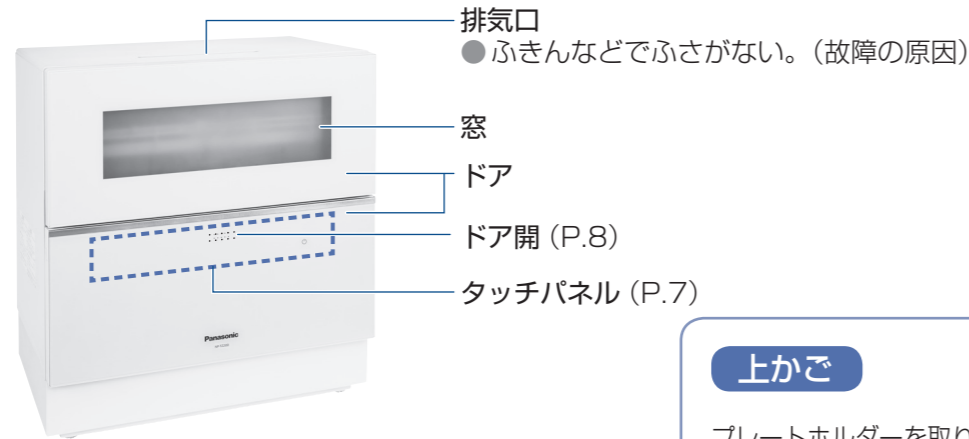

内部

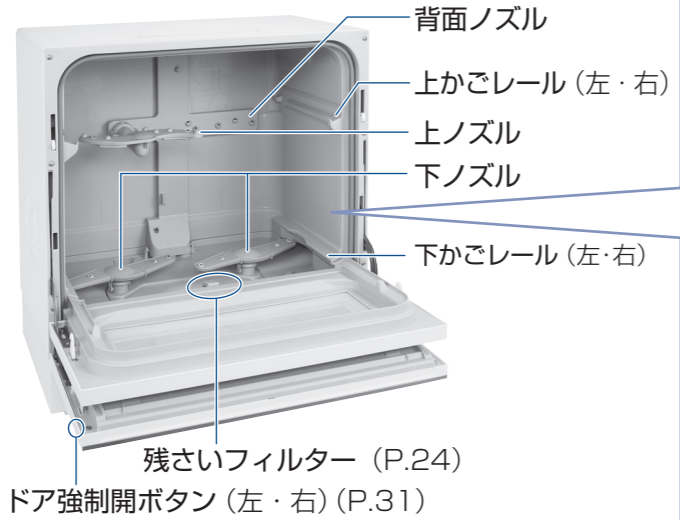

背面

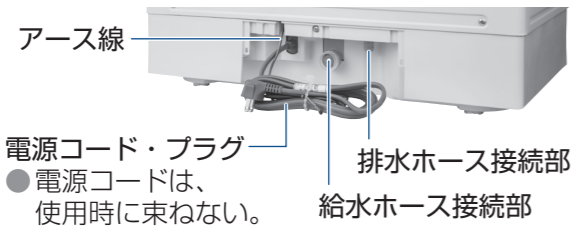

上かご

プレートホルダーを取り付けたり (P.13) 一部をかけ替えられます (P.15)

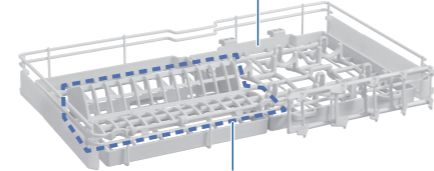

ちよこっとホルダー (P.10 ~ P.11)

下かご

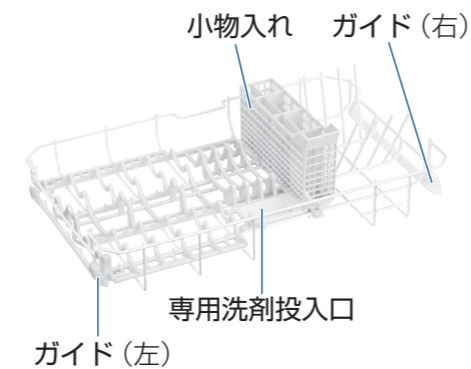

かごの取り外し方 / 取り付け方

■上かごの取り外し方

- 凸部をレールの凹部から外して引き出す

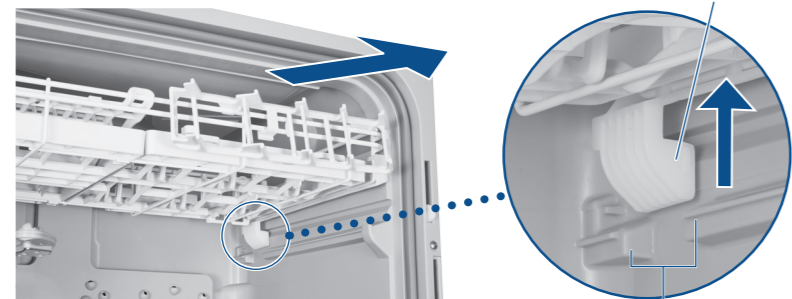

■取り付け方

- 取り外しと逆の手順で行う

レールの凹部で上に上げる

■下かごの取り外し方

- 引き出してから、手前に持ち上げる

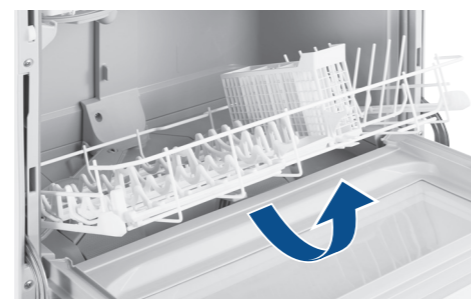

■取り付け方

- ガイドが、レールにのっていることを確認し、庫内に入れる

タッチパネル

説明のため、すべての表示を点灯しています。



表示部分をタッチして操作します。
(「エコナビ」「ナノイー X」ランプは、タッチ操作はできません)

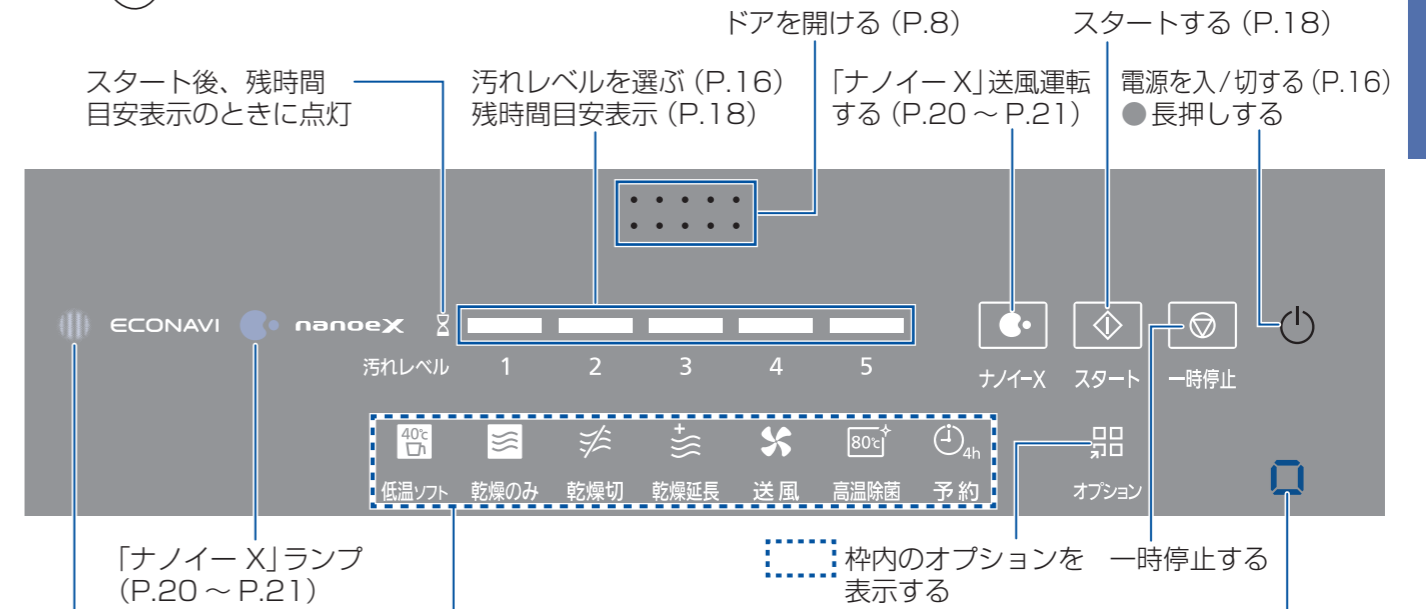

この表示があるときは、店頭用モードのため解除してください。(P.3)

オプション表示 (P.17)

低温ソフト	プラスチック食器 (耐熱温度 60℃ ~ 90℃未滿) を洗う	送風	送風乾燥する
乾燥のみ	乾燥のみ (洗浄なし) にする	高温除菌	80℃ の高温で洗う (洗い上がりや乾燥効果を高める)
乾燥切	乾燥なし (洗浄のみ) にする	予約	4 時間後に予約運転する
乾燥延長	乾燥時間を延長する		

お知らせ

- スタートせずに 10 分間放置すると、電源が切れます。
- タッチパネルに表示している文字は、表示させない設定することができます。(P.22)

付属品

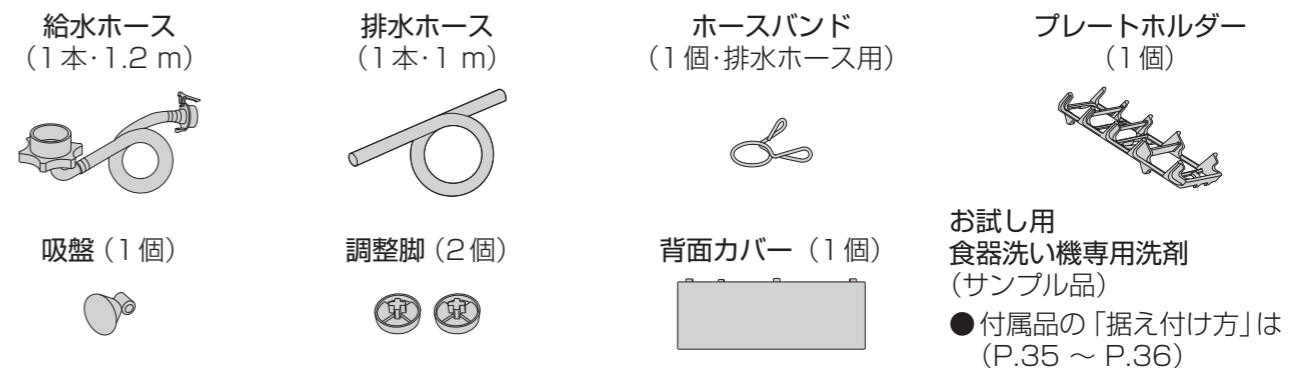

食器を入れる前に

ドアの開閉

■開けるとき

- 「ドア開」を「ピピッ」と音がするまでタッチすると、ドアが自動で開く。
- ドアの前に物が無い確認してください。
 - ドアを閉めたあと、約3秒間は「ドア開」をタッチしてもドアが開きません。

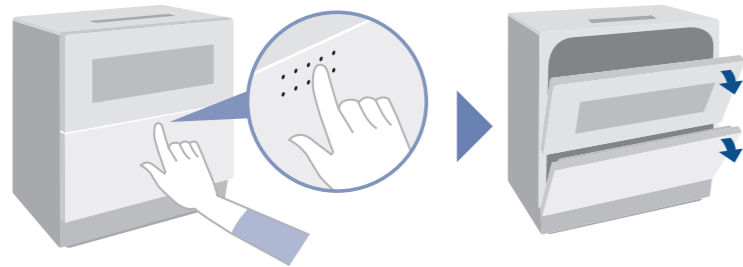

- 手袋をつけた状態では操作できないことがあります。
- 停電時など電源が接続されていないと、ドアが開きません。「ドア強制開ボタン」を押すと、手動でドアを開けることができます。(P.31「ドアが開かない」参照)

■閉めるとき

- ドアの左右にロック機構があるので「ドア開」の上部中央を押して、確実に閉める。
- 使いはじめは、ドアが閉まりにくいことがあります。

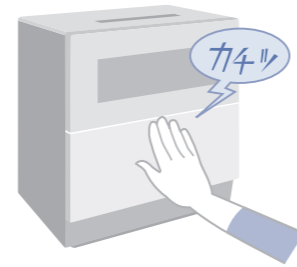

食器の入れ方

ドアの開閉ができなくなったり、蒸気や水漏れ、本体・食器などの破損・変形、洗い上がりが悪くなったりするのを防ぐため、右のことをお守りください。

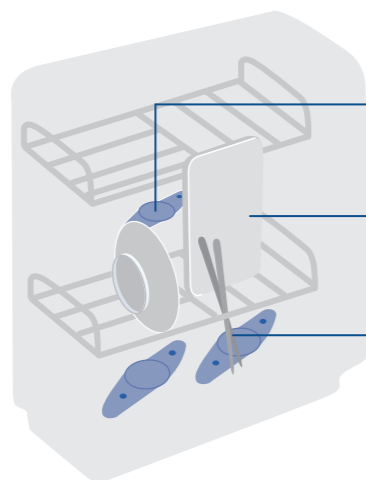

ノズルが回って、隅々まで洗浄するため、下記の内容をご確認ください。

- ノズルに食器を当てない
 - ・ ノズルの回転が止まって洗えません。
- 背面ノズルをふさがない
 - ・ 上かごの物が洗えません。
- かごの外や下にはみ出さない
 - ・ ノズルの回転が止まって洗えません。また、ドアが開閉できません。

食器の入れ方のコツ

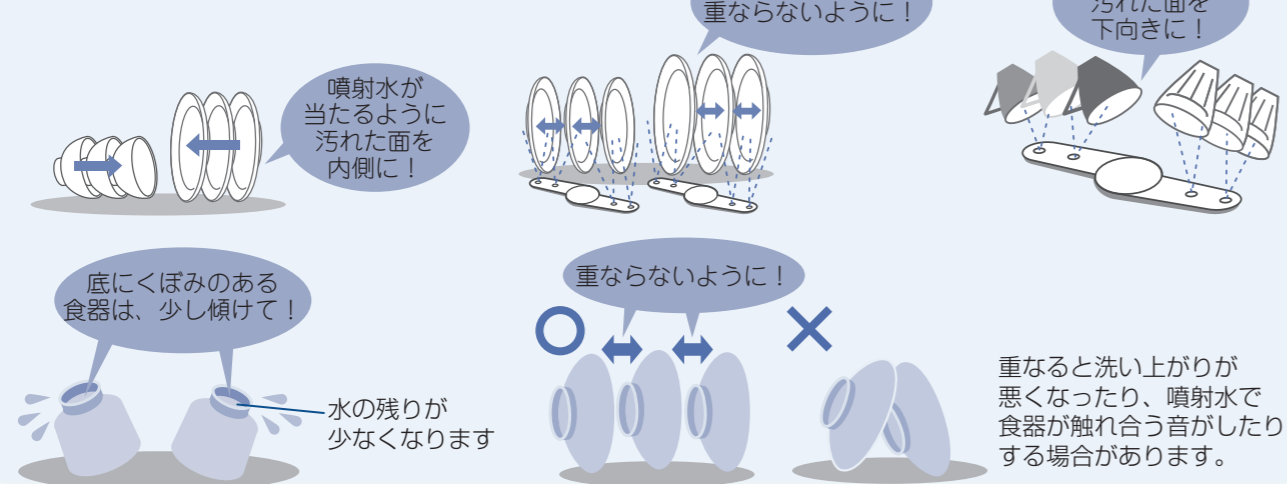

洗う前の準備

■きれいに落ちないもの

スポンジ等で、こすり落としておく。



- グラタンの焦げ付き
- なべの焦げ付き
- 茶わん蒸しのこびり付き

■汚れが落ちない場合があります。

- こびり付いた茶渋
- 口紅 (種類によります)
- 食物の色素 (トマトケチャップ、ミートソース、カレーなど) が付いたプラスチック食器
- 食物の色素 (トマトケチャップ、ミートソース、カレーなど) が多い場合は、庫内やかごに色素が付着することがありますので、あらかじめ水洗いすることをおすすめします。洗剤を多めに投入して、繰り返し使用すると色素の付着が軽減されます。

■取り除くもの (故障の原因)



- 固いもの (故障の原因)
 - つまようじ・魚の骨・輪ゴムなど
- 細かい残さい (再付着の原因)
 - 七味・ゴマ・ふりかけなど
- 魚の皮など (異臭の原因)
- 油のかたまりなどのひどい汚れ (再付着・異臭の原因)

洗えないもの

⚠ 注意

- 強化ガラス製のものを入れない (粉々になって飛び散り、けがのおそれ)



■飛ばされやすい軽いもの

- プラスチックのスプーンやふた
- 発泡スチロール容器
- ふきん・スポンジ
- ほ乳瓶の乳首



■熱に弱いもの

- 耐熱90℃未満のプラスチック食器 (耐熱表示のないもの含む) (オプションの「低温ソフト」の場合、耐熱温度60℃以上のものは洗えます)

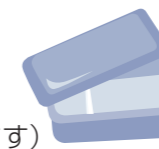

■変色しやすいもの

- 銀製・洋銀製食器など
- アルミ製・銅製のなべや食器
- 木 (竹・とう) 製食器
- 漆塗り食器・重箱・金箔入りの食器・上絵付けの食器 (はがれの原因になる)
- クリスタルガラス (白くにごる)



■割れやすいもの

- 傷の付いたガラス食器
- ひびの入った食器
- ひび割れ模様の食器
- 木製の柄の付いたなべ類

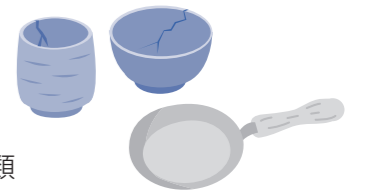

■その他

- びん・徳利などの食器 (口が小さいので、中が洗えない)
- 鉄製のフライパンなど (さびるおそれ)
- フッ素加工のフライパンなどで、表面に傷やはがれがあるもの (コーティングはがれのおそれ)
- その他、洗えないものについては専用洗剤の記載をご確認ください。
- 上記に記載のない食器については、販売メーカーか食器の製造メーカーにお問い合わせください。

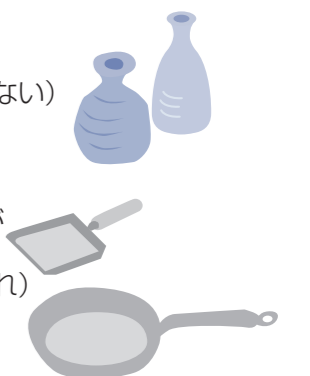

食器を入れる

上かご

噴射水がよく当たるように
汚れた面を矢印
→方向に向ける

向きが違くと、洗い上がりが悪くなります。

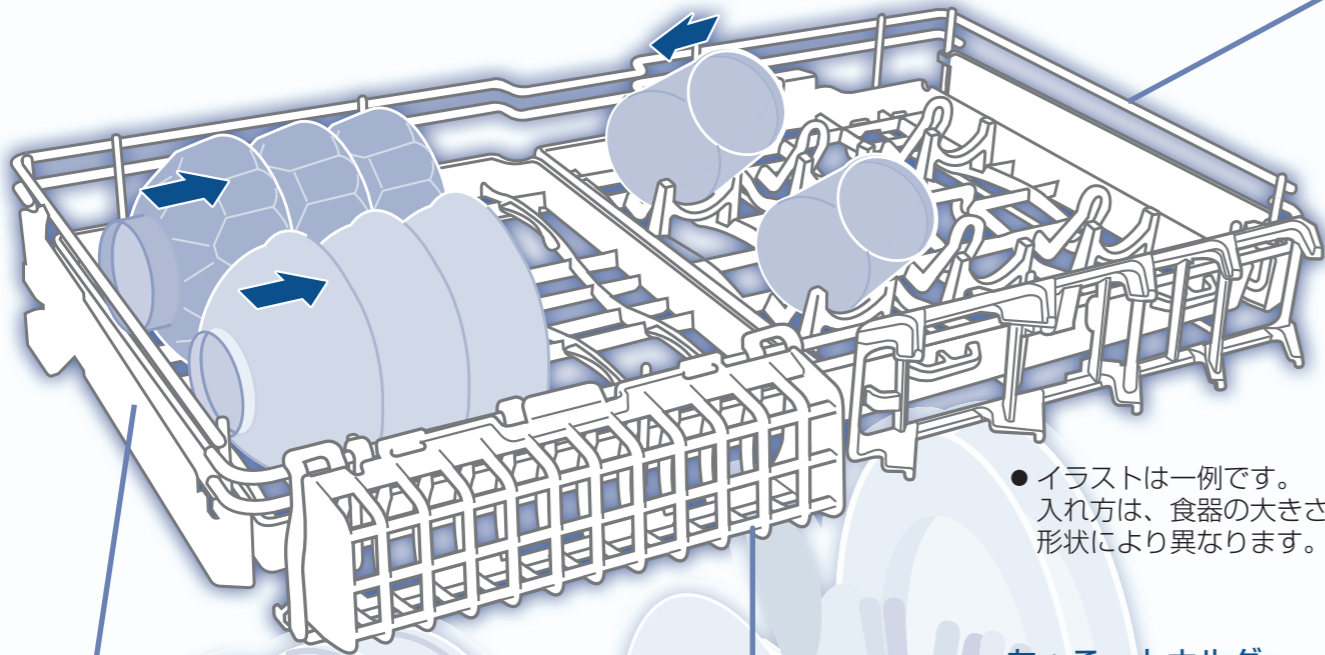

●イラストは一例です。
入れ方は、食器の大きさや
形状により異なります。

ちよこっとホルダー

- 小物を入れて洗うときは
上かごにセットしてくだ
さい。(P.11 下部参照)
- 取り外しできません。

左側

茶わん・汁わんなど

●マグカップや湯のみなどもセットできます。

高さ **13 cm** 以下

右側※

コップ

(形状により高さが異なります)

- 上かごにセットでき
ないコップは下かごへ

	高さ 11 cm 以下	直径 7 cm 以下
	高さ 12 cm 以下	直径 7 cm 以下

※ 付属のプレートホルダーを
取り付けると、長めの角皿などが
セットできます。
(P.12 ~ 13)

耐熱プラスチック食器やシリコンカップなどの小物

耐熱プラスチック食器・弁当箱など

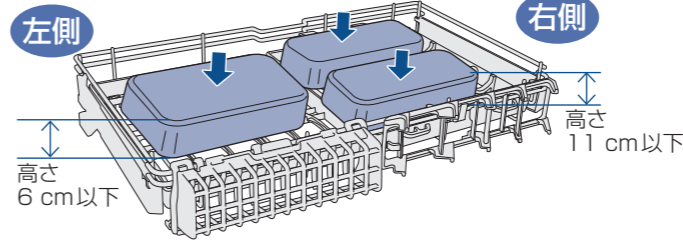

- 耐熱温度が60℃～90℃未満のものは、オプションの「低温ソフト」で洗ってください。
- 耐熱温度90℃以上のものは、どの運転内容でも洗えます。
- プラスチック製品は、水をはじいて大きな水滴になるため、乾きにくくなります。
→水滴が残りにくいよう、傾けてセットしてください。

噴射による裏返りを防ぐため、左側へ耐熱プラスチック食器や弁当箱などを入れるときは
ちよこっとホルダーをお使いください。

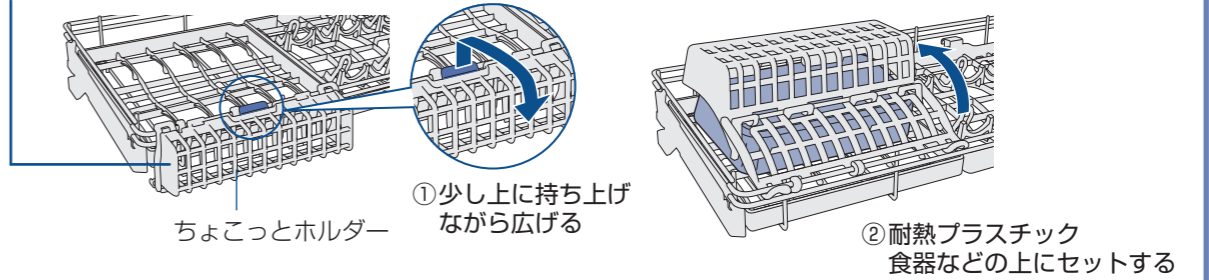

シリコンカップ・クッキー型などの小物

- 水をはじきやすいシリコンカップなどは、大きな水滴になるため、乾きにくくなります。

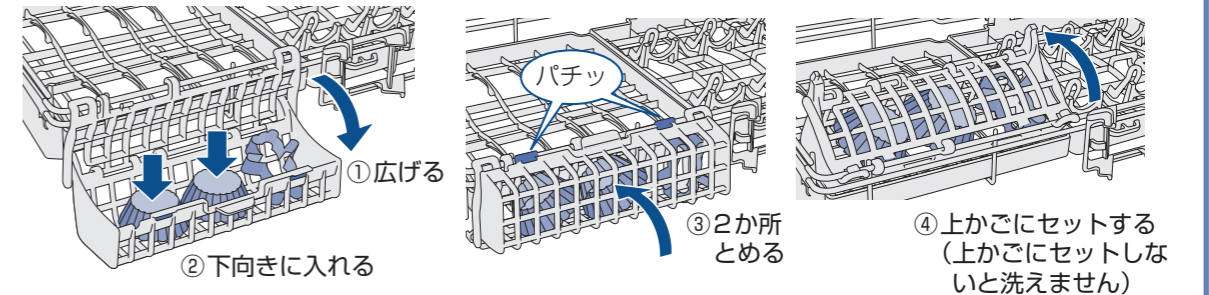
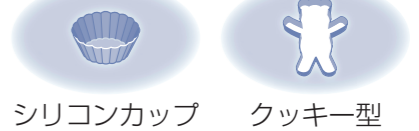

お願い

- シリコンカップなど深みのあるものは、水がたまって洗えないため、下向きに入れてください。(取り出し時、たまった水がこぼれ落ちて他の食器をぬらす原因にもなります)

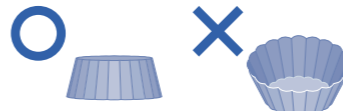

- ちよこっとホルダーに小物を入れるときは、ホルダーの下に耐熱プラスチック食器などをセットしないでください。(噴射水が当たらないため、洗えません)

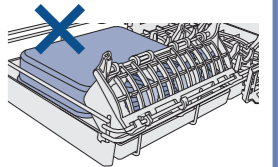

食器を入れる

上かご

(つづき)

噴射水がよく当たるように
汚れた面を矢印
→方向に向ける

向きが違くと、洗い上がりが悪くなります。

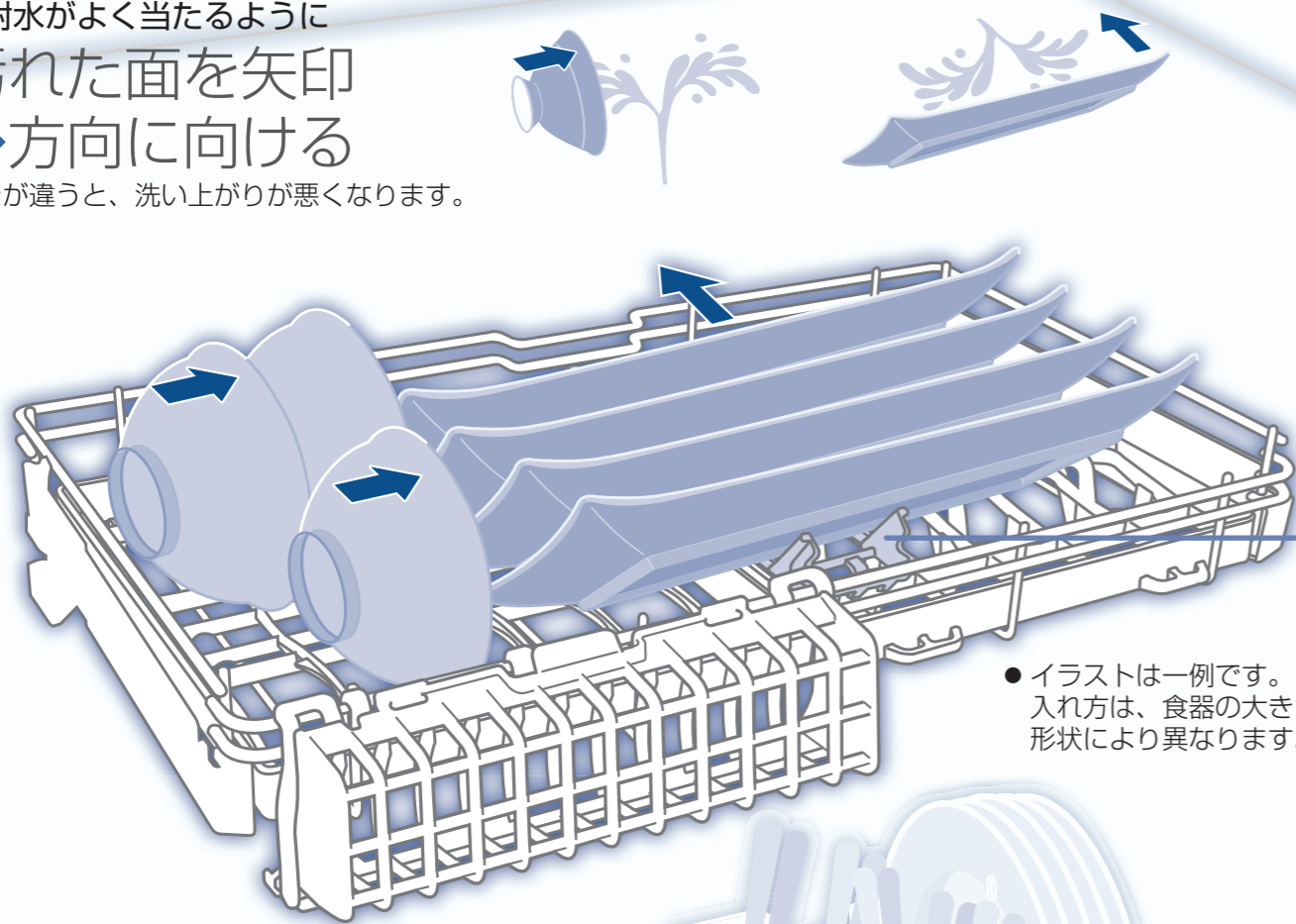

●イラストは一例です。
入れ方は、食器の大きさや
形状により異なります。

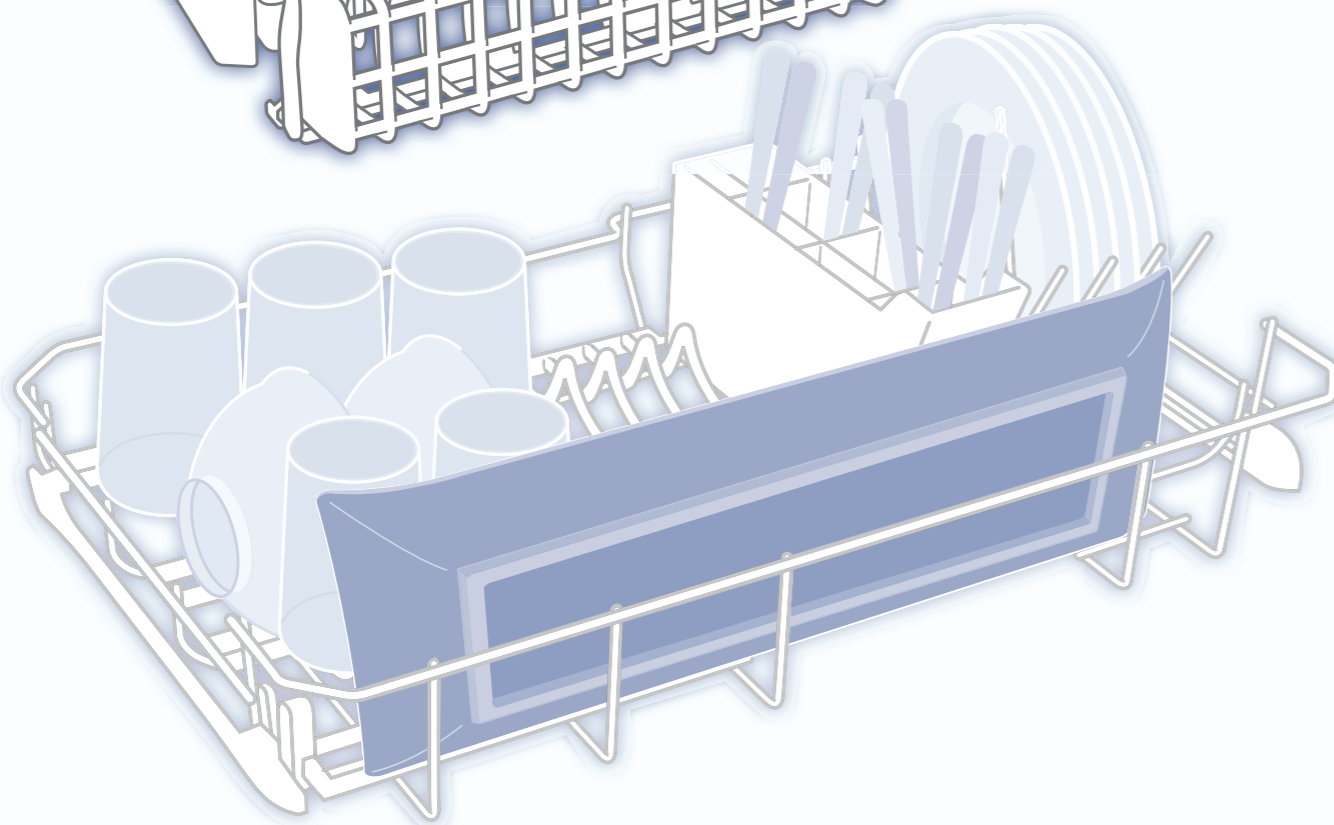

長めの角皿など

右側の上かごをひっくり返してから付属のプレートホルダーを
取り付けると、長めの角皿などがセットできます。

- 縦12 cm、横34 cm、厚み2.5 cm以下
- 4枚まで(下かごに長めの角皿を1枚セットできます)

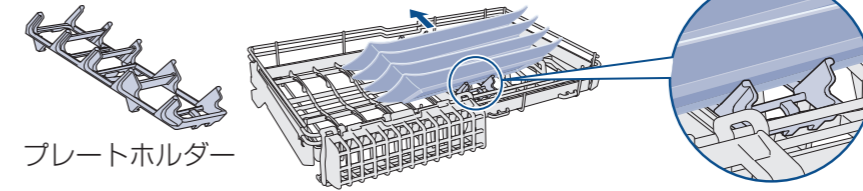

プレートホルダー

■取り付け方

- ① 右側の上かごを取り外し裏返す
- ② 取り外した上かごにプレートホルダーを取り付ける
- ③ 取り外した上かごを取り付ける

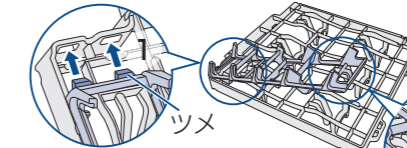
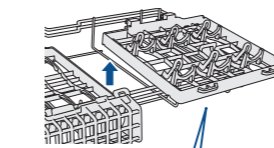

プレートホルダーのツメ部
を上かごの穴に差し込む

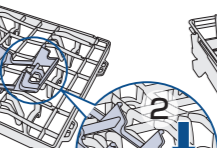

プレートホルダー

凸面が下になるように裏返す

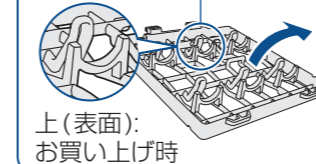

上(表面):
お買い上げ時

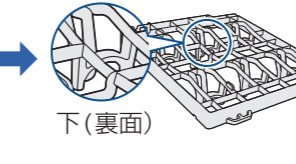

下(裏面)

押して取り付ける

■取り外し方

- ① 右側の上かごを取り外す
- ② プレートホルダーを上から押し取り外す
- ③ 取り外した上かごを裏返して取り付ける

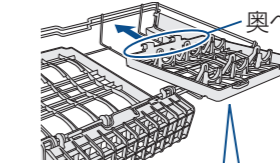
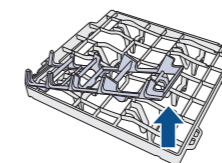
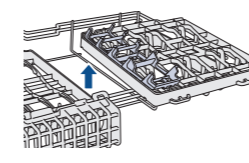

凸面が上になるように裏返す

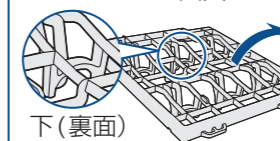

下(裏面)

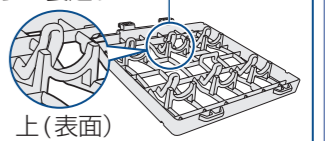

上(表面)

お願い

- プレートホルダーを使わない場合は上かごから取り外し、上かごの手前に取り付けてください。

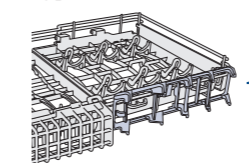

- ① 2か所のフックを引っ掛ける
- ② セットする

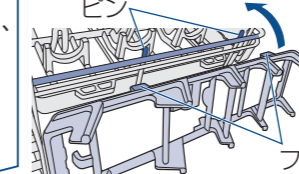

- ・フックがピンの上にかからないようにセットしてください。

上かご凸面が下になるように裏返すと、調理器具がセットしやすくなります。

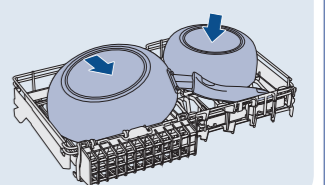

食器を入れる

下かご

噴射水がよく当たるように
汚れた面を矢印
→方向に向ける

向きが違くと、洗い上がりが悪くなります。



コップは下向きに

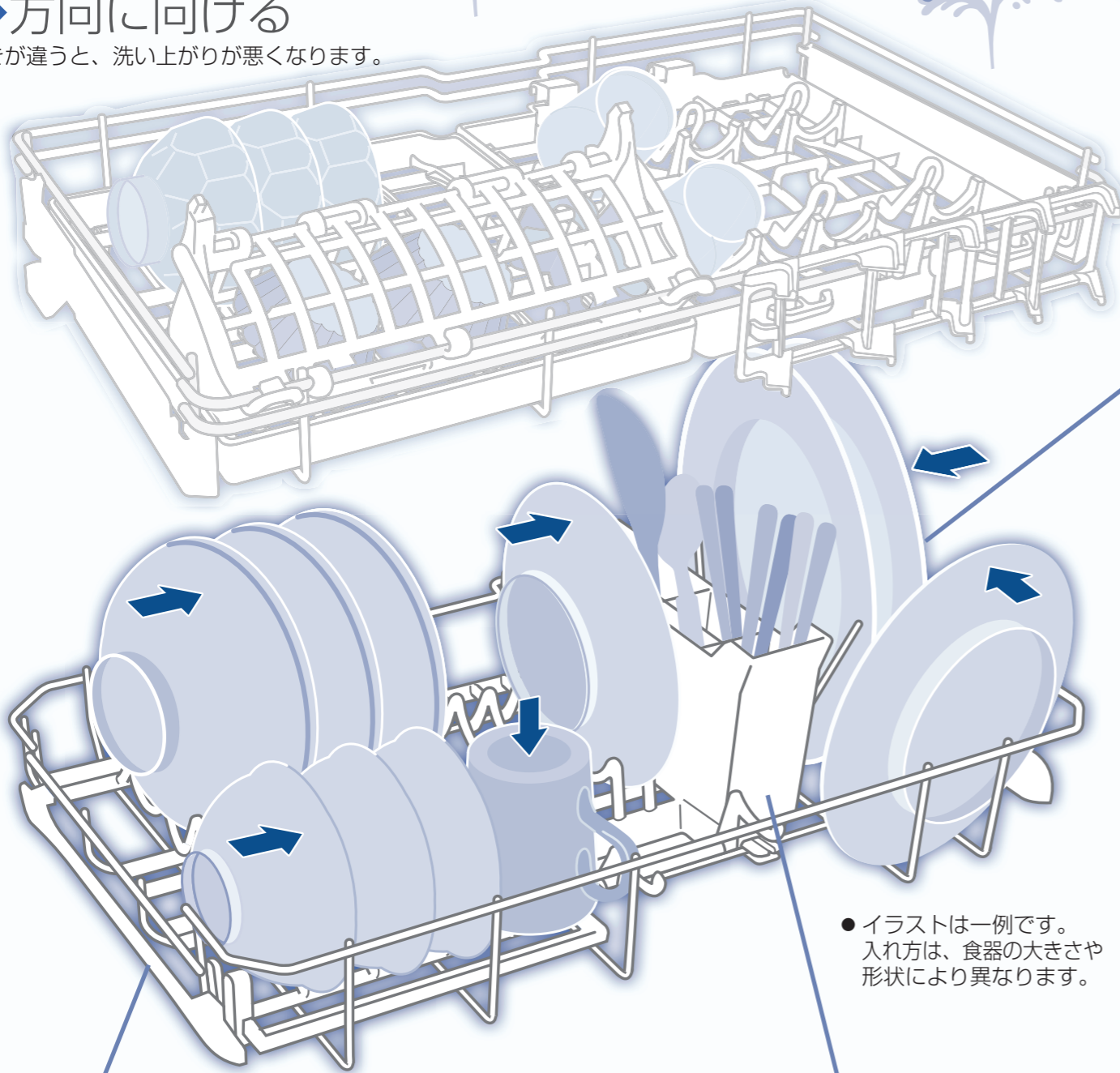

●イラストは一例です。
入れ方は、食器の大きさや
形状により異なります。

左側

鉢・中皿・小皿など

高さ **19 cm** 以下

- ちよこっとホルダーの穴から落ちる小物（ピック類など）は、別売の小物かごにセットすると洗えるものがあります。
別売・例：N-KK1（裏表紙）

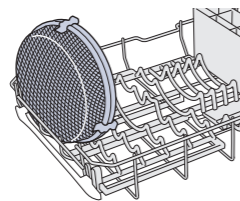

小物入れ

おはし スプーン しゃもじなど

長さ **24 cm** 以下

- おはしやフォークは汚れた面を下向きに、スプーンは上向きに入れてください。

右側

大皿

直径 **23 cm** 以下

- 上かごを上へかけ替えると直径 **27 cm** まで入ります
- かけ替えると、下のスペースを広げられます。

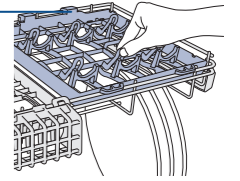

ラーメン鉢

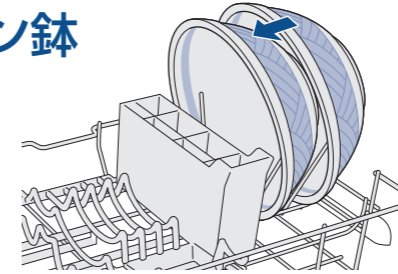

長いコップ

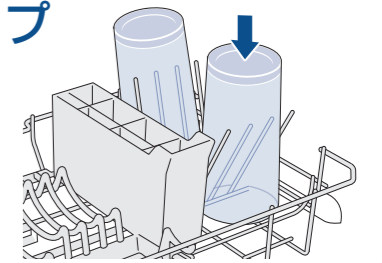

調理器具

■ザル・片手なべなど、小物入れに立てられないもの

- さいばしは小物入れの手前に入れてください。（長さ33 cm以下）

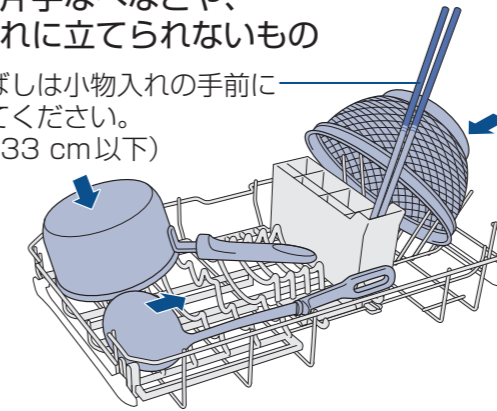

■包丁

- 刃の厚み5 mm以下、ステンレス製。（鉄製、刃先が鋼のものはさびるため入れない）
- 形状によりセットできないものは無理に入れしないでください。

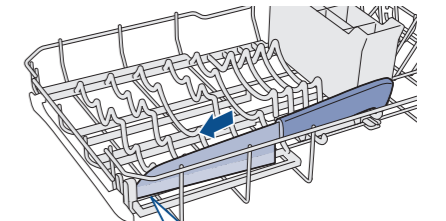

■まな板

- 縦23 cm・横43 cm・厚み1.5 cm以下、プラスチック製（耐熱80℃以上）
- 汚れた面を内側に向ける。
- 木製のまな板は表面のキズに入り込んだ汚れが洗えない場合があります。

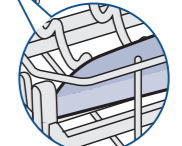
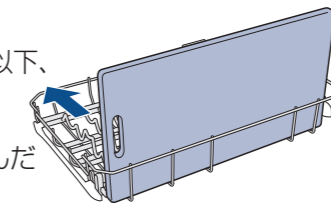

- 刃先を下にしてセットしてください。（この位置以外には入れない）

全部でどのくらい入るの？

標準食器*の場合、40点入ります。

- 詳しくは「仕様」(P.37)

*標準食器とは、日本電機工業会自主基準「電気食器洗い機用食器に関する自主基準」（2009年9月17日改正）に基づいた食器のことです。

- 奥にも小皿が入ります。

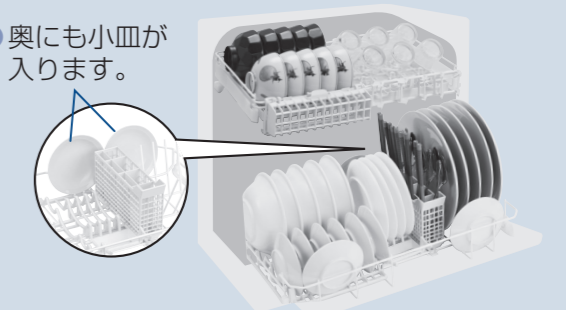

食器を洗う / 乾燥する

準備

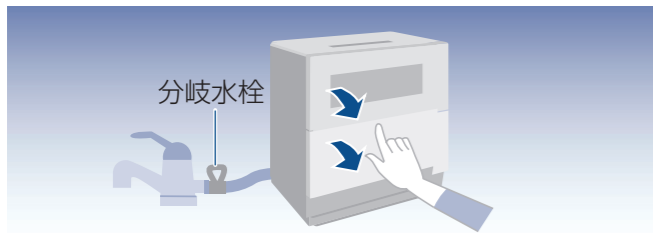

まとめ洗い用の保管庫として使用するとき (P.21)

1 分岐水栓を開けてからドアを開け、(P.8) 食べ残しなどを取り除いてから **食器を入れる** (P.10 ~ P.15)

2 専用洗剤を投入する

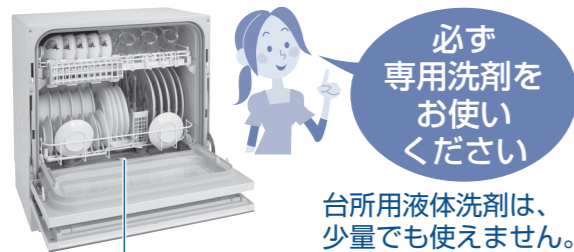

台所用液体洗剤は、少量でも使えません。

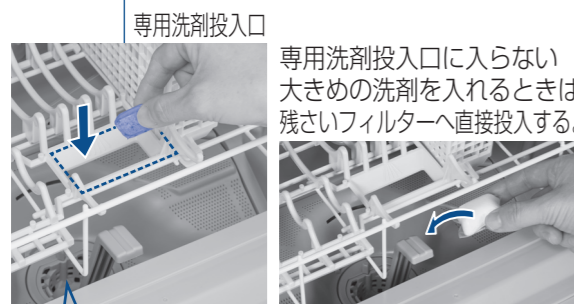

専用洗剤投入口に入らない大きめの洗剤を入れるときは残さいフィルターへ直接投入する。

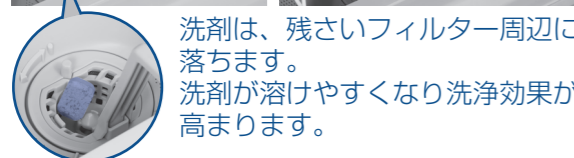

洗剤は、残さいフィルター周辺に落ちます。洗剤が溶けやすくなり洗浄効果が高まります。

洗剤の使用量は、洗剤の説明書を参照ください。

通常の汚れの洗剤目安量

- ・タブレット洗剤の場合：1個
- ・粉末または液体洗剤の場合：約5g

油污れが多いときや食物の色素(トマトケチャップ、ミートソース、カレーなど)の汚れの洗剤目安量

- ・タブレット洗剤の場合 大きさ3cm未満：2個
大きさ3cm以上：1個
- ・粉末または液体洗剤の場合：約10g

運転内容を選ぶ

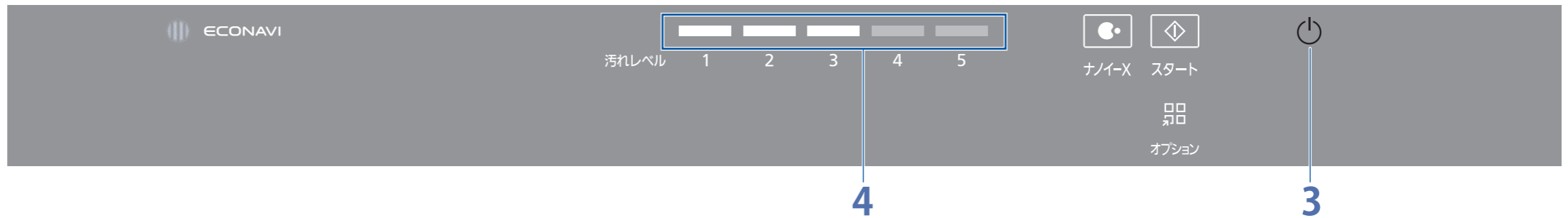

3 ドアを閉め、**電源を入れる**

- 前回運転した内容を表示します。(オプションの「乾燥のみ」「予約」以外)
- 「ピピッ」「ピピッ」と鳴ったときは、ドアを閉め直してください。(P.8)

4 食器の汚れに合わせて **汚れレベルを選ぶ**

- 洗浄や乾燥運転します。(P.19「運転時間の目安」参照)



汚れレベル	こんなときにも
1	つけ置き洗いや水洗い後に。(ご飯粒などは取り除く)
2	食器が少ないときに。
3	食後すぐに洗うときに。(汚れが多いときは、あらかじめふき取る)
4	念入りに洗いたいときに。
5	食後数時間後や油污れが多い食器、調理器具を洗うときに。まとめ洗いするときは、「汚れレベル5」の運転をおすすめします。

予約など運転のオプション設定をするとき

「オプション」をタッチする
オプションが表示されます

オプションをタッチする
● 点灯しているイラストが選べます。(選ぶと点滅します)

40℃ 低温ソフト
プラスチック食器(耐熱温度60℃~90℃未満)を洗う

- 「汚れレベル1」~「汚れレベル3」のみ設定できます。
- 食物の色素で色が付くことがあるため、すぐ洗ってください。
- 油污れがべと付きとして残ったり、乾燥後、水滴が残ったりすることがあります。
- 「乾燥のみ」「高温除菌」は選べません。

乾燥のみ(洗浄なしにする)
● 水で手洗いした場合、食器の水を切ると、仕上がりが良くなります。
● 「乾燥延長」のみ選べます。

乾燥切(洗浄のみにする)
● 「乾燥のみ」「乾燥延長」「送風」は選べません。

乾燥延長
● 「汚れレベル1」~「汚れレベル5」乾燥時間30分から60分へ変更します。
● 「低温ソフト」「乾燥のみ」乾燥時間60分から90分へ変更します。
● 「乾燥切」「送風」は選べません。

送風
洗浄後のヒーター乾燥を送風乾燥(60分)にする。
● 「乾燥のみ」「乾燥切」「乾燥延長」は選べません。

お知らせ

- オプションを変更するときは、「オプション」をタッチして、選び直してください。

80℃ 高温除菌※1
80℃の高温で洗う(洗い上がりや乾燥効果を高める)

- 「低温ソフト」「乾燥のみ」は選べません。

※1 試験内容
・試験依頼先：(一財)日本食品分析センター
・試験成績書発行年月日：2017年07月10日
・試験成績書発行番号：第17062238001-0101号
・試験方法：寒天平板培養法
・除菌の方法：高温洗浄水噴射方式
・除菌の対象：庫内食器類
・試験結果：菌の減少率99%以上

- 1種類のための菌で実施しています。
- 除菌効果は、食器の量や位置、汚れの程度により異なります。

予約(4時間後にスタート)
夜間の電気料金が割安になる「時間帯別契約」をされているときにおすすめです。

- 食器はつけ置きしてから入れてください。(待機中に汚れがこびり付き、取れにくくなるため)
- 予約を取り消すときは、「(O)」をタッチしてください。(ランプ消灯)
- 予約待機中、設定した内容を確認するときは「(O)」をタッチすると、運転内容を3秒間表示します。
- 「乾燥のみ」は、予約できません。

食器を洗う / 乾燥する (つづき)

運転時間の目安

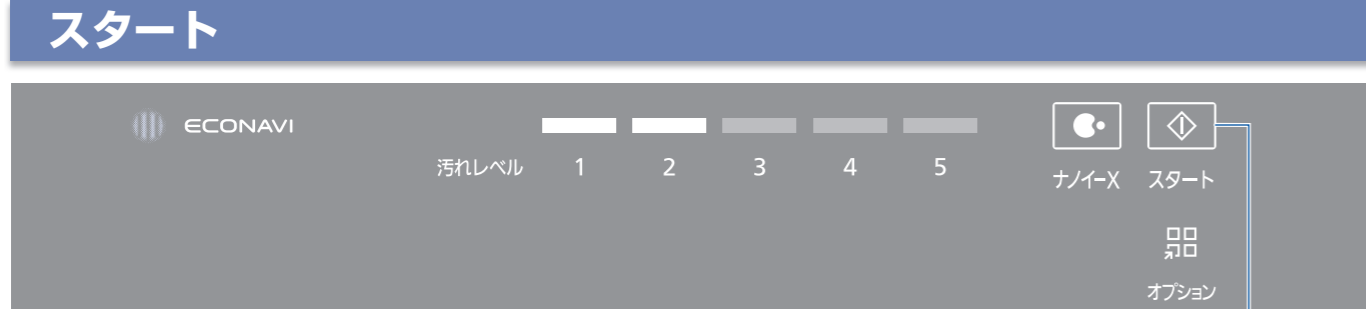

5 スタートする

●スタート後、残時間の目安を表示します。

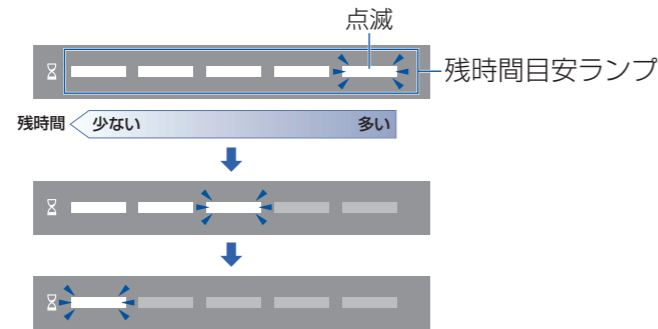

- スタート後に運転内容を確認するとき
→いずれかの残時間目安ランプをタッチしてください。(運転内容を約3秒間表示)
- スタート後に運転内容を変更するとき
→電源を切り、手順3 (P.16) から再度行ってください。
- スタート後にドアを開けるとき
→「ドア開」をタッチ (P.8) してください。(ドアを閉めると運転再開)
- 運転中に一時停止するとき
→「一時停止」をタッチしてください。「一時停止」中は運転内容が表示されます。
(「スタート」をタッチすると運転再開)
- 予約運転を選んだ場合は [予約] が点灯し、4時間後に運転が始まります。
- 洗浄中に細かい残さいが排水ホースから流れ出ます。

ブザーが鳴ったら、洗浄や乾燥運転まで終了

「ナノイー X」送風運転がスタート [nanoex] 点灯

- 食器の洗浄や乾燥運転は終了しているため、「ナノイー X」送風運転中でも、食器を取り出せます。食器を取り出す場合は、洗浄や乾燥終了後、食器が熱くなっているため30分以上たってから食器を取り出してください。
- 「ナノイー X」送風運転を途中でやめたいときは、電源を切ってください。
- 「ドライキープ」運転の設定をしたときは、ブザーが鳴ったあと「ナノイー X」送風運転しないで「ドライキープ」運転がはじまります。(P.22)

24時間後に運転が終了し、電源が切れる (ブザーを鳴らさず終了)

食器を取り出すとき

- ①下かごからゆっくり引き出してください。
- ②手前から1つずつ取り出してください。(上かごからの水滴の落下、食器の割れ・かけの原因)

- 分岐水栓を閉めてください。
- 残さいフィルターのお手入れは (P.24 ~ P.25)

お知らせ

- お買い上げ時は、「ナノイー X」送風、「エコナビ」が設定されています。設定なしに変更することができます。(P.22 ~ P.23)

給水温度20℃の場合。
(水圧0.3 MPa、室温20℃)

汚れレベル	運転時間・内容
1	約62分 洗い 12分 すすぎ 20分 (2回) 乾燥 30分 「ナノイー X」送風*
2	約73 ~ 78分 (エコナビ運転すると、短くなります) 洗い 18 ~ 23分 すすぎ 25分 (2回) 乾燥 30分 「ナノイー X」送風*
3	約79 ~ 84分 (エコナビ運転すると、短くなります) 洗い 18 ~ 23分 すすぎ 31分 (3回) 乾燥 30分 「ナノイー X」送風*
4	約100 ~ 105分 (エコナビ運転すると、短くなります) 洗い 27 ~ 32分 すすぎ 43分 (4回) 乾燥 30分 「ナノイー X」送風*
5	約125 ~ 130分 洗い 50 ~ 55分 すすぎ 45分 (4回) 乾燥 30分 「ナノイー X」送風*

- ※洗浄や乾燥運転終了後、24時間「ナノイー X」送風 (P.20) 運転します。上記の運転時間には含まれません。オプションの「乾燥のみ」「乾燥切」などを選んだときも「ナノイー X」送風運転します。
- オプションの「乾燥のみ」を選んだときは、約60分、乾燥運転します。

お知らせ

- 運転内容・時間は、お買い上げ時の設定の場合です。
 - ・乾燥時間は、オプションの「乾燥延長」で30分延長することができます。
 - ・乾燥なしにするときは、オプションの「乾燥切」を選んでください。
- すすぎの最後は、加熱すすぎになります。
 - ・「汚れレベル2」~「汚れレベル5」は約70℃。
 - ・「汚れレベル1」・オプションの「低温ソフト」は約50℃。
 - ・オプションの「高温除菌」を選んだときは、約80℃。
- 給湯機ご使用の場合、給湯温度を60℃以下 (オプションの「低温ソフト」は45℃以下) にしてください。
- 運転時間は、条件によって異なります。
 - ・オプションの「低温ソフト」を選んだときは、運転時間が50分~60分長くなる。
 - ・オプションの「高温除菌」を選んだときは、運転時間が8~18分長くなる。
 - ・水温が低いときは洗い~すすぎが約10~20分長くなる。
 - ・室温10℃以下時は乾燥が約10~20分長くなる。
 - ・給湯接続時はすすぎが約3~14分短くなる。

エコナビ

水温や室温に合わせて運転します
 (「汚れレベル2」～「汚れレベル4」)

- センサーが水温や室温が高いと検知すると、洗淨温度や乾燥時間を抑えて運転します。



- ・ 洗い行程中にエコナビ判定します。
- ・ 洗淨時は水温約13℃以上のときにエコナビ運転し、乾燥時は室温約24℃以上のときにエコナビ運転します。
- ・ 運転中に「一時停止」をタッチしたとき・ドアを開けたときは、水温や室温が高くてもエコナビ運転をしない場合があります。
- ・ 連続運転したときは、水温や室温が低くてもエコナビ運転する場合があります。
- ・ 設置状態・水温・室温・水道水圧の変化によっては、正しくエコナビ運転しない場合があります。
- ・ 「乾燥効果を高める」(P.23)設定をすると、乾燥エコナビ運転はしません。
- ・ エコナビ運転をなしにするには (P.23)

エコナビ運転しない場合とした場合の比較で、
 最大約5%消費電力量を削減
 (「汚れレベル3」運転時)
 日本電機工業会自主基準「食器洗い乾燥機の性能測定方法
 (2008年3月5日改正)」に基づき、5人用40点の食器を
 セットし、水温20℃、室温25℃で測定。
 <洗淨～乾燥>
 ・ エコナビ運転しない場合：消費電力量 約0.77 kWh
 ・ エコナビ運転する場合：消費電力量 約0.73 kWh

「ナノイー X」

「ナノイー X」を含んだ風を庫内へ送風する「ナノイー X」送風運転により、庫内の菌^{*1}やにおい^{*2}を抑制をします。「ナノイー X」は、「ナノイー」の10倍の高反応成分(OHラジカル^{*3})を含む、水に包まれた微粒子イオンです。

- ※1 食洗機庫内で8時間後の効果であり、実使用での実証結果ではありません。
- ※2 食洗機庫内で0.5時間後の効果であり、実使用での実証結果ではありません。
- ※3 OHラジカルとは、菌や花粉などの物質に対して抑制効果を持つ高反応成分です。

- 「ナノイー X」送風の効果は、周囲環境(温度・湿度)、運転時間、臭気の種類によって異なります。においの感じ方には、個人差があります。
- 「ナノイー X」発生時は、微量のオゾンが発生していますが、森林など自然界に存在する程度の量なので人体に影響はありません。
- 使用環境や条件により、「ナノイー X」が発生しない場合があります。
- 「ナノイー X」送風運転中は、「ナノイー X」を庫内に送るため、微量の風量で送風します。そのため汚れの量や質によっては排気口からにおいが漏れ出ることがあります。

■食洗機庫内の菌を抑制

試験機関：(一財)日本食品分析センター
 試験方法：食洗機庫内の菌液付着食器の生菌数測定
 除菌方法：「ナノイー」を放出
 除菌の対象：庫内食器類
 試験結果：8時間後で菌の減少率99%以上(自社換算値)
 ・ 1種類のみ菌で実施しています。
 ・ 除菌効果は、食器の量や位置、汚れの程度により異なります。

試験成績書発行年月日：2018年07月03日
 試験成績書発行番号：第18060975001-0101号

■食洗機庫内のにおいを抑制

試験機関：パナソニック(株)プロダクト解析センター
 試験方法：汚れ付着食器を設置した食洗機庫内のにおいを6段階臭気強度表示法にて評価
 消臭方法：「ナノイー」を放出
 におい抑制の対象：食洗機庫内
 試験結果：0.5時間後
 カレー：自然放置4.0 「ナノイー X」送風1.7
 焼き魚：自然放置4.0 「ナノイー X」送風1.9
 試験成績書発行番号：1V332-180626-K01
 1V332-180627-K01

「ナノイー X」送風は、2通りの使い方があります。

■洗淨や乾燥運転後の食器の保管庫として・・・

運転時間：24時間

洗淨や乾燥運転後、「ナノイー X」送風で除菌された清潔な空間で食器を保管できます。
 食器や庫内の水滴・露付きも緩和します。

洗淨や乾燥運転後、自動的に「ナノイー X」送風運転します。(P.18) 点灯



- を選ばなくても、自動的に「ナノイー X」送風運転します。
- 「ナノイー X」送風運転中でも、食器を取り出せます。ドアを閉めると運転を再開します。
- 「ナノイー X」送風運転をなしにするには (P.22)

■まとめ洗い用の保管庫として・・・

運転時間：12時間

まとめ洗いのために庫内へ保管している食器の気になるにおいを「ナノイー X」送風で抑制します。

をタッチして「ナノイー X」送風運転してください。

(例) 朝食後と夕食後の食器をまとめて洗う

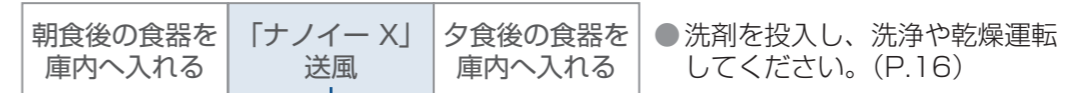

1 ドアを開けて、**食器を入れる** (P.10～P.15)

2 ドアを閉め、**電源を入れる**
 ● 洗剤は不要です。

3 をタッチする

「ナノイー X」送風運転がスタート 点灯

・ 「ナノイー X」送風運転中でも食器を追加することができます。
 ドアを閉めると運転を再開します。

12時間後に「ナノイー X」送風運転が終了し、電源が切れる(ブザーを鳴らさず終了)

お知らせ

- 「ナノイー X」送風運転中は送風と停止を繰り返します。運転開始すると停止から始まるため音がしません。
- 「ナノイー X」送風運転を途中でやめたいときは、電源を切ってください。

お買い上げ時の設定を変更する

お好みの使い方に合わせて、設定を変えられます。

■準備

1 ドアを閉め、電源を入れる

2 「オプション」を5秒以上タッチする

表示される（「ピピッ」と鳴る）点滅

●上記はお買い上げ時の表示例です。

■変更内容を選ぶ

文字表示

お買い上げ時表示：あり

□ 下記枠内の文字表示のあり、なしを設定できます。

3 タッチする

4 文字表示のあり、なしを選ぶ

5 「スタート」をタッチすると設定完了（「ピー」と6回鳴る）

「ナノイー X」送風運転「ドライキープ」運転

お買い上げ時設定：「ナノイー X」送風

洗浄や乾燥後の「ナノイー X」送風運転を「ドライキープ」運転や、運転なしに設定を変更できます。

- 「ナノイー X」送風運転と「ドライキープ」運転は同時に設定できません。

3 タッチする

4 「ナノイー X」送風運転、「ドライキープ」運転、または、運転なしを選ぶ

5 「スタート」をタッチすると設定完了（「ピー」と6回鳴る）

「ドライキープ」運転とは

乾燥効果を高め、水滴残りを緩和します。また、食器や庫内の露付きやにおいのこもりを緩和します。

約2時間、送風と停止を繰り返します。
電気代：約0.3円（単価27円/kWhで算出）
2019年5月現在・税込

- オプションの「乾燥のみ」「乾燥切」の場合、「ドライキープ」運転しません。

「ドライキープ」運転中

- 運転中は、ドアを開けて食器を取り出せますが電源も同時に切れます。
- 「ドライキープ」運転は、ブザーを鳴らさず終了します。

終了ブザー音

お買い上げ時終了ブザー音：あり

運転終了後のブザー音のあり、なしを設定できます。

- 「あり」に設定しても「ナノイー X」送風運転終了後のブザー音は鳴りません。

3 タッチする

4 終了ブザー音のあり、なしを選ぶ

5 「スタート」をタッチすると設定完了（「ピー」と6回鳴る）

すすぎ効果を高める

お買い上げ時すすぎ効果を高める：なし

すすぎ時の水量を増やすため、よりきれいにすすぐ設定にできます。

3 タッチする

4 すすぎ効果を高めるのあり、なしを選ぶ

5 「スタート」をタッチすると設定完了（「ピー」と6回鳴る）

乾燥効果を高める

お買い上げ時乾燥効果を高める：なし

加熱すすぎの温度を上げ、乾燥時間をのばす設定にできます。

- オプションの「高温除菌」を選んだときは、約80℃のままです。
- 設定時は乾燥エコナビは運転しません。

3 タッチする

4 乾燥効果を高めるのあり、なしを選ぶ

5 「スタート」をタッチすると設定完了（「ピー」と6回鳴る）

操作音

お買い上げ時操作音：大きい

操作時の音の大きい、小さいを設定できます。

3 タッチする

4 操作音の大きさを選ぶ

5 「スタート」をタッチすると設定完了（「ピー」と6回鳴る）

エコナビ運転

お買い上げ時エコナビ運転：あり

エコナビ運転のあり、なしを設定できます。

- エコナビ運転ありに設定したときは、「汚れレベル2」～「汚れレベル4」を選んだときのみエコナビ運転します。

3 タッチする

4 エコナビ運転のあり、なしを選ぶ

5 「スタート」をタッチすると設定完了（「ピー」と6回鳴る）

- お知らせ**
- 操作を誤ったときは、電源を切り、始めからやり直してください。
 - 電源を切っても、設定した内容は記憶しています。

必要なとき

お手入れする

警告

❗ 残さいフィルターなどのお手入れは、
運転終了後30分以上経過してから行う
(やけどのおそれ)

❗ 残さいフィルターなどのお手入れ時は、
必ず電源プラグを抜く
(感電のおそれ)

残さいフィルター

定期的に掃除しないと
目づまりし、洗い上がりが
悪くなりカビやにおい・
水漏れの原因となります

排気口からの蒸気でキャビネット
などが結露した場合は、結露した
部分をふいてください。
周囲の空間は、できるだけあけて
ください。(P.34)

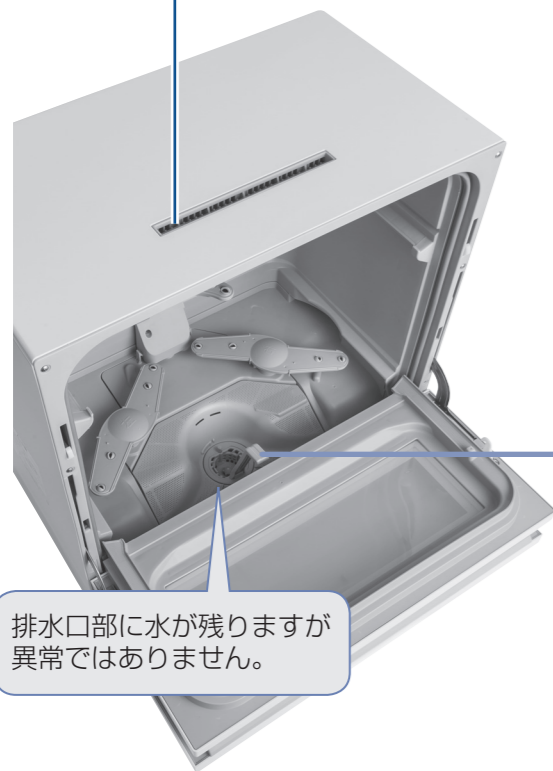

お願い

- お手入れ後は、必ず元通りに取り付けてください。

残さいフィルターを取り出し
柔らかいブラシなどでお手入れする

- 下かごを取り外してから、残さいフィルターを取り外してください。

■ 取り外し方



① 残さいフィルターを回して



ここまで
回す

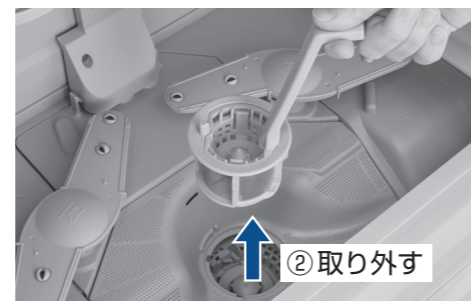

② 取り外す

■ 取り付け方

取り外し方と逆の手順で取り付ける

週に1回*
(目安)

※1日2回使用した場合

残さいフィルターAと残さいフィルターBに分けて、お手入れしてください。

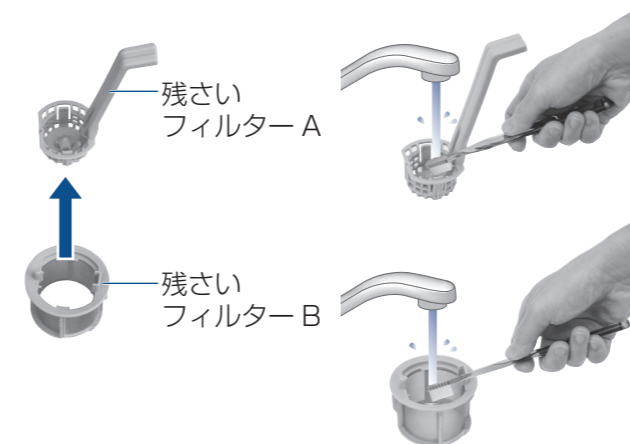

お願い

- 運転終了後、残さいがある場合は、残さいフィルターAを取り外して、都度お手入れしてください。



残さいフィルターAのみ、
下かごを取り付けたまま
取り外すことができます。

残さいフィルターAを取り外したあと
残さいフィルターBを取り外して
お手入れできます。

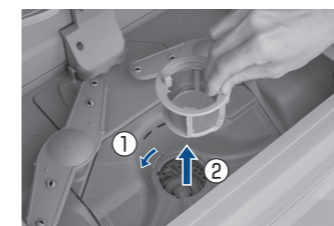

排水口カバー

目づまりすると、
洗い上がりが
悪くなり、
カビやにおい・
水漏れの原因となります

月に1回*
(目安)

※「気になる汚れ」
(P.26)で定期的に
運転した場合

■ 取り外し方、取り付け方

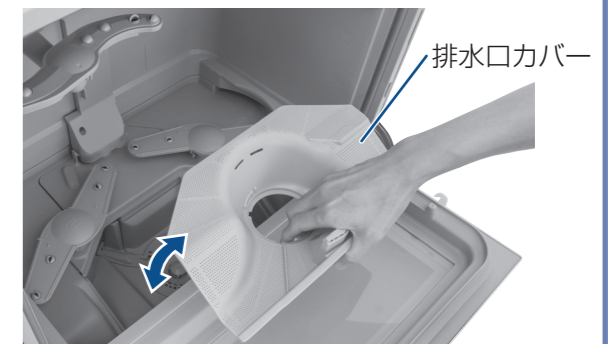

下かご、残さいフィルターを取り出してから
排水口カバーの取り外し、取り付けをする。



- 中性洗剤を含ませた柔らかいスポンジで洗ってください。
- 排水口カバーの周りや庫内の排水口部に残さいが残っている場合は、お手入れしてください。

お願い

- お手入れ後は、必ず元通りに取り付けてください。

必要なとき

お手入れする (つづき)

本体

パッキン部や庫内を掃除しないと、カビや水漏れの原因となります

月に1回
(目安)

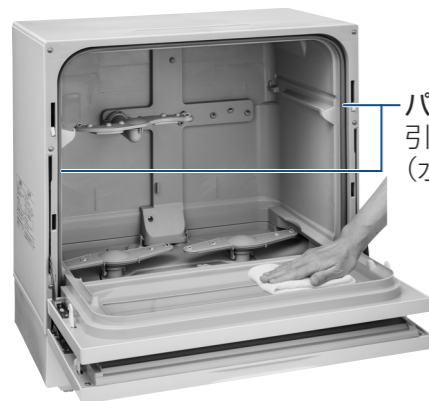

パッキン部
引っぱらない。
(水漏れの原因)

- かごを取り出し、よく絞った柔らかい布でふいてください。
かごの取り外し方/取り付け方は (P.6)
- 本体外側は、下記のものを使用しないでください。
漂白剤・洗剤・シンナー・ベンジン・クレンザー・ワックス・殺虫剤など
(傷・窓の割れ・表面コート材のはがれ・変形の原因)
- 本体・接続ホース下部は、必ず月1回ふいてください。
(本機を人工大理石の上に設置している場合は、油汚れなどで変色する原因)

パッキン部や庫内に汚れやカビがあるときは薄めた漂白剤に浸した布でパッキンをふき、しばらく置いて水ぶきをしてください。

■気になる汚れ

通常の汚れの洗剤目安量の2倍の専用洗剤を投入し、食器を入れずに「汚れレベル5」で運転する。
(「油汚れが多いときや食物の色素(トマトケチャップ、ミートソース、カレーなど)の汚れの洗剤目安量」P.16参照)

- 洗浄水の当たらないパッキン部などは、洗えません。
- トマト系(トマトケチャップ・ミートソースなど)やカレーなどの色素汚れは落ちません。

■庫内が白く汚れたとき

専用洗剤の代わりに、専用の庫内クリーナーを洗剤入れに投入し、「汚れレベル3」で運転する。
● 別売品・例：N-P300(裏表紙)

操作パネルが汚れていると操作できなくなります

汚れたら
(その都度)

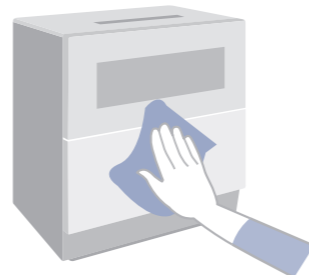

- 水ぶきのあと、柔らかい布でからぶきしてください。
- 少量の水分が残っていると、水分に反応して数秒後に表示が変わることがあります。

お願い

- 水・湯を庫内に入れたり、製品にかけたりしないでください。
(水漏れ・内部に水が入る原因)
修理・サービスが必要になります。(保証期間内でも保証の対象外です)
- お手入れ後、給水ホースのナットに緩みがあるときは、しっかり締め付けてください。
(P.35「据え付け方」参照)

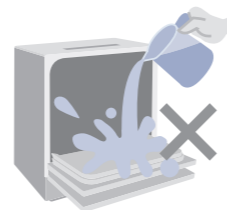

仕上がりが気になるとき

食器の底のくぼみに水滴が残る



- くぼみのところには、水が残ります。
→少し傾けてセットし(P.8)、オプションの「乾燥延長」を選んでください。(P.17)
「ナノイーX」送風運転を運転なしにした場合は、「ドライキープ」運転に設定することをおすすめします。(P.22)
水の残りが少なくなります。

プラスチック食器やシリコンカップなどの乾きが悪い



- プラスチック製品は水をはじいて大きな水滴になるため、乾きにくくなります。
→オプションの「乾燥延長」を選んでください。(P.17)
→プラスチック食器は、水滴が残りにくいよう傾けてセットしてください。

「低温ソフト」の乾きが悪い

- 加熱すすぎの温度が低いため、乾燥時間が短いときやオプションの「送風」を選んだときに、乾きが悪くなります。
→追加でオプションの「乾燥延長」するか「乾燥のみ」運転をしてください。(P.17)
→「低温ソフト」は、「乾燥効果を高める」設定にすることができます。(P.23)

プラスチック食器が変形する



- プラスチックは熱の影響で変形するおそれがあります。
耐熱温度を確認して運転の種類を選んでください。
→耐熱温度60℃未満は、洗えません。
● 耐熱温度60℃～90℃未満は、オプションの「低温ソフト」で運転してください。(P.17)
● 耐熱温度90℃以上は、どの運転内容でも運転できますが、オプションの「高温除菌」で繰り返し運転しないでください。
● 下かごに入れていませんか。
(変形したり、噴射水で飛ばされる原因)
→上かごに入れてください。(P.11)

ガラス食器が白くくもる



- 表面に小さな傷の付いたガラス食器を高温で洗うと、まれに白くくもることがあります。
- クリスタル製食器は、白くくもるため入れないでください。
- ひどい油汚れは、油が残ることがあります。
専用洗剤を多めに投入し、「汚れレベル5」で運転してください。(P.16)

ガラスコップに白いあとが残る



- 水に含まれているミネラル分のためです。
→こびりついた白いあとは、レモン汁や酢を付けて手洗いすると、とれやすくなります。

黄ばむ/黒ずむ



- 水に含まれている鉄分や茶しぶなどのためです。
→ときどき食器を手洗いしてください。

粉末洗剤が残る

- 粉末洗剤がかたまっていますか。
→砕いて投入してください。

汚れが落ちない



- 専用洗剤を投入しましたか。(P.16)
- 汚れに応じて、適切な量の専用洗剤を投入しましたか。(P.16)
- 食器が、ノズルの回転を止めていませんか。(P.8)
- 食器を重ねて入れたり、入れる向きを間違っていないですか。(P.8～P.15)
- 残さいフィルターが目づまりしていませんか。
→水洗いしてください。(P.24～P.25)
- 焦げ付きは、こすり落としてから入れるか、手洗いしてください。(P.9)
- 井戸水などミネラル分の多い水を使用している場合、専用洗剤を多めに投入してください。

よくあるお問い合わせ



水滴が残りやすい所

水滴、
におい、音？

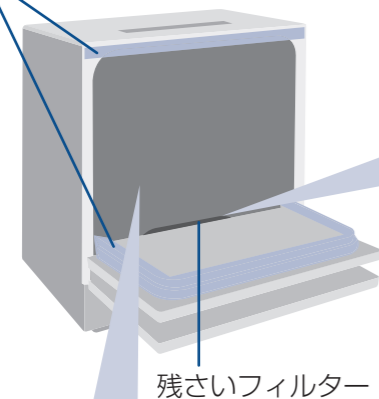

残さいフィルター

庫内に水滴が残る

- 食器が乾いていても、ドア内側や庫内などに水滴が残ります。故障ではありません。水滴が気になる場合は、ふきんなどでふき取ってください。
- オプションの「乾燥延長」を選んでください。(P.17)
- 「ナノイー X」送風運転をなしに設定した場合は、庫内に水滴が残る場合がありますので、「ナノイー X」送風運転を設定するか、「ドライキープ」運転を設定してください。(P.22)
- 「乾燥効果を高める」設定を行ってください。(P.23)
- オプションの「送風」を選んだ場合や室温などの条件によって、乾きが悪くなります。
- オプションの「乾燥切」を選んでいる場合は、乾燥をする設定にしてください。(P.17)

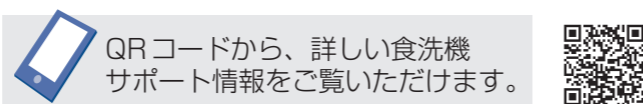

洗剤が残さい フィルター 周辺に落ちる

- 洗剤が溶けやすくなり、洗浄効果が高まるよう残さいフィルター周辺に洗剤が落ちるようになっています。
- 写真の位置に洗剤が落ちない場合がありますが、洗浄効果に影響ありません。

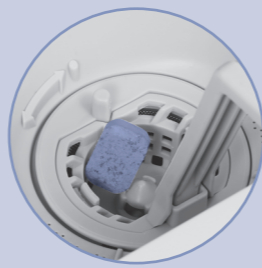

残さいフィルターの下に水が 残っている

- 排水ポンプの構造上、残りますが異常ではありません。

残さいフィルター付近 (残さいフィルターより上)に 水がたまる

- オプションの「乾燥のみ」で運転し、スタート直後の排水後、電源を切ってください。一度で排水しないときは、繰り返してください。
- たこ足配線で使用するとブレーカーが落ち、水が残ったまま運転が停止することがあります。(P.31「ブレーカーが落ちた」参照) コンセントは単独でお使いください。

においが気になる

- **ゴムや樹脂の
ようなにおい**
 - ・ご購入後、しばらくは機器(ゴムや樹脂)のにおいがする場合があります。
- **排水溝の
ようなにおい**
 - ・長期間使用されなかったりオプションの「乾燥のみ」を繰り返したりすると、異臭がする場合があります。「気になる汚れ」(P.26)を参照し、運転してください。

- **魚などの
におい**
 - ・残さいフィルターに、魚の皮などが残っているためです。ブラシでいねいに洗ってください。(P.24～P.25) その後もにおいが残る場合は、「気になる汚れ」(P.26)を参照し、運転してください。
 - ・「ナノイー X」送風運転中、排気口から食器に付いた汚れのにおいなどがする場合があります。

「ナノイー X」Q&A

音が気になる

- **スタート後の音**
 - ・「ゴロゴロ」とポンプの動く音がします。残水を排水する音ですので、故障ではありません。
- **ノズルからの噴射始めの「コトツ」音**
 - ・噴射する前に、ノズルが順次切り替わるときの音です。故障ではありません。
- **運転中の大きな音**
 - ・食器や調理器具の種類や量により、運転音が大きく感じることがあります。
 - ・残さいフィルターが目づまりすると、運転中にポンプの音が急に大きくなる場合がありますが、故障ではありません。残さいフィルターをお手入れしてください。(P.24～P.25)
- **排水時の大きな音**
 - ・庫内に残った洗浄水を排水するときに大きな音がします。故障ではありません。
- **運転中の「カチッ」「カチカチ」音**
 - ・電気部品が切り替わるときの音です。故障ではありません。
- **「ナノイー X」送風運転、「乾燥運転」、オプションの「送風」運転中の音**
 - ・「ウィーン」とモーター音がすることがあります。故障ではありません。

Q. をタッチしていないのに「ナノイー X」ランプが点灯している

A. 洗浄や乾燥運転後、自動的に24時間、「ナノイー X」送風運転します。(P.21)

Q. 「ナノイー X」ランプが消えない

A. 洗浄や乾燥運転後、自動的に24時間、「ナノイー X」送風運転します。(P.21)
 ・「ナノイー X」送風運転をやめたいときは、電源を切ってください。
 ・まとめ洗い用の保管庫として使用する「ナノイー X」送風運転のみは、12時間運転します。(P.21)

Q. 「ナノイー X」送風運転中、ドアを開けてもいいの？

A. 問題ありませんが、効果が小さくなる可能性があります。



Q. 「ナノイー X」のランニングコストは？

A. 12時間運転：約1.0円
 24時間運転：約2.0円
 (単価27円/kWhで算出)

必要なとき

故障かな？

●サービスを依頼される前に次の点をご確認ください。

こんなとき	ここを確認してください
運転時間が長い	<ul style="list-style-type: none"> ●「ナノイー X」送風運転のみの場合は12時間、洗浄や乾燥運転後の「ナノイー X」送風運転は24時間運転します。途中で運転をやめたいときは、電源を切ってください。洗浄や乾燥運転後の「ナノイー X」送風運転をなしに設定することができます。 ●「ドライキープ」運転の設定 (P.22) をしたときは、洗浄～乾燥後に約2時間「ドライキープ」運転します。「ドライキープ」運転中にドアを開けると、運転は終了します。
何度も給水・排水を繰り返す	<ul style="list-style-type: none"> ●台所用液体洗剤を使っていませんか。台所用液体洗剤を使うと泡が大量に発生し、泡を消すための給水・排水を繰り返します。(運転時間が長くなります)運転が終了するまで、ドアを開けないでください。 ●食器に付いた台所用液体洗剤を十分すすがずに入れた場合も同様です。
運転しない	<ul style="list-style-type: none"> ●ドアが確実に閉まっていますか。「カチッ」と音がするまで、ドアを閉めてください。(P.8) ●表示がありませんか。店頭用モードに設定されていますので、解除してください。  <p>「」をタッチしながら(オプション表示される)「汚れレベル2」と「オプション」をタッチする。</p>
「ピピッ」「ピピッ」と鳴って運転しない	<ul style="list-style-type: none"> ●ドアが確実に閉まっていますか。「カチッ」と音がするまで、ドアを閉めてください。(P.8)
ドアが開かない・開く途中で止まった	<ul style="list-style-type: none"> ●ドアの前に物を置いていませんか。 ●開く途中で物などに当たって止まったときは、手で開けてください。 ●まな板やさいばし・なべなどが庫内に引っかかっていますか。無理に開けようとせず、販売店にご相談ください。
給水が止まらない	<ul style="list-style-type: none"> ●給水弁が故障している場合があります。分岐水栓を閉めて、電源プラグを抜かずに買い上げの販売店にご連絡ください。
運転の途中で止まる	<ul style="list-style-type: none"> ●水温が低いときは、水温が上がるまで運転が一時的に止まる場合があります。故障ではありません。
窓やドア周辺に露が付いたりくもったりする	<ul style="list-style-type: none"> ●室温と庫内の温度差により結露したり、くもったりすることがあります。故障ではありません。
運転中、ドア周辺から湯気が出てくる	<ul style="list-style-type: none"> ●湯気や温風が出ることはありますが、故障ではありません。

本体

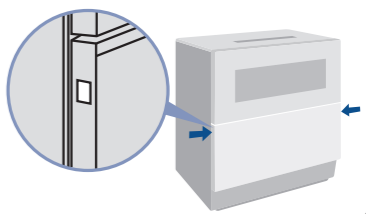
こんなとき	ここを確認してください
ご使用につれ、庫内や窓が白くもってくる	<ul style="list-style-type: none"> ●水に含まれているミネラル分のためです。庫内は、食器洗い機専用の庫内クリーナー(別売品・例：N-P300)または通常の汚れの洗剤目安量の2倍の専用洗剤を投入し、食器を入れずに「汚れレベル3」で運転してください。(P.26)(「油汚れが多いときや食物の色素(トマトケチャップ、ミートソース、カレーなど)の汚れの洗剤目安量」P.16参照)窓は、よく絞った柔らかい布でふいてください。
タッチパネルの表示が変わる・操作できない	<ul style="list-style-type: none"> ●タッチパネルに残った少量の水分などで、タッチパネルの表示が変わったり、操作できないことがあります。水ぶきをしたり、ぬれた手で触ったあとは、からぶきをしてください。 ●指の腹を使って操作してください。つめの先や先のとがったものでは、操作できません。 ●電源を入/切るときは、「」を長押ししてください。
ドアが開かない	<ul style="list-style-type: none"> ●「ドア開」を「ピピッ」と音がするまでタッチしましたか。 ●水平に設置しましたか。(P.36「据え付け方」本体が傾いていないか確認 参照) ●停電時は、「ドア開」をタッチしてもドアは開きません。ドアの左右にある「ドア強制開ボタン」を押して開けてください。(つめが長い場合は、ボタンを押すときに気をつける) 
断水した	<ol style="list-style-type: none"> ①電源を切り、運転を中止する。 ②断水が回復したら、まず他の水栓からにごった水を流し、運転を再開する。
ブレーカーが落ちた	<ul style="list-style-type: none"> ●たこ足配線で使用すると、ブレーカーが落ちることがあります。原因を取り除いたのち、ブレーカーを復帰させてから電源を入れ、運転をやり直してください。
停電した	<ul style="list-style-type: none"> ●停電が回復したら、「スタート」をタッチしてください。停電時の行程からスタートします。予約待機中の場合は、予約が取り消され、運転が始まります。 ●停電中にドアを開けるときは「ドア強制開ボタン」を押して開けてください。(P.31「ドアが開かない」参照)
凍結した	<ul style="list-style-type: none"> ●給水ホースが凍結したとき <ol style="list-style-type: none"> ①分岐水栓と給水ホースの接続部を、熱い蒸しタオルで包む。 ②給水ホースを外し、70℃程度の湯につける。 ●庫内が凍結したとき <ol style="list-style-type: none"> ①電源を切り、庫内に70℃程度の温水を約3L入れ、約60～90分放置する。(室温15℃の場合) ②解凍後、電源を入れ、「汚れレベル1」で運転ができることを確認する。 ●長期間ご使用されずに凍結した場合、解凍に時間がかかることがあります。

本体

その他

必要なとき

こんな表示が出たら



「U」または「H」と「数字」が交互に表示

●ブザーが鳴ります。

こんなとき	ここを確認してください
<p>「U」と「14」が交互に表示</p> <p>●給水できない</p>	<p>電源を切ってから確認してください。</p> <ul style="list-style-type: none"> ●分岐水栓を閉じていませんか。 ●水道の元栓を絞っていませんか。また、お風呂のお湯はりなど同時に多くの水を使用しているときに生じる場合があります。 ●断水していませんか。 ●水道、給水ホースが凍結していませんか。 ●井戸水を使用していませんか。不純物が含まれている場合があります、運転に支障が出る場合があります。
<p>「U」と「1」が交互に表示</p> <p>●排水できない</p>	<p>電源を切ってから確認してください。</p> <ul style="list-style-type: none"> ●排水ホースが折れ曲がっていませんか。 ●20 cm以上持ち上げられていませんか。 ●残さいフィルターが目づまりしていませんか。 <p>これらを確認後、オプションの「乾燥のみ」で運転し、排水後に電源を切ってください。</p>
<p>「H」と「2」が交互に表示</p> <p>●泡が大量にある</p> <p>●水漏れしている</p>	<p>まず分岐水栓を閉めてください。次にコンセントから電源プラグを抜き、ドアを閉めたままにしてください。約30分後、電源プラグを差し込んでから電源を入れ、表示を確認してください。</p> <ul style="list-style-type: none"> ●「H」と「2」表示が消えたときは、分岐水栓を開けてから、運転し直してください。 ●「H」と「2」が交互に表示しているときは、販売店へご連絡ください。 <p>台所用液体洗剤は、使わないでください。(P.5、P.16) また、下洗いやつけ置きなどで台所用液体洗剤の付いた食器を入れると、「H」と「2」表示が出る原因となりますので、しっかりすすいでから入れてください。(P.5)</p>

- 以上のことをお調べになり、直らない場合や上記以外の異常が生じた場合は、故障です。電源プラグを抜き、分岐水栓を閉めてから、お買い上げの販売店へご連絡ください。
- 「オプション」をタッチしてから「乾燥のみ」を5秒以上タッチすると、前回表示したエラー表示を確認することができます。(「-」表示：エラーなしを示しています)

据え付け方



据え付けをされる方へ

- この据え付け方通りに設置・試運転・点検をしないと、事故・損害を生じて当社は一切責任を負えません。
- 据え付け後は、必ず試運転を行い、点検をして、お客様にお渡しください。
- 設置場所を変更した場合は、再度、据え付けをしてください。

初めて使うとき

異常ではありません

- 開梱時、水滴が残っている場合があります。(出荷時の注水検査によるものです)
- 庫内に白く濁った水が残っていたり、最初の運転で洗浄水が泡立つことがあります。(庫内に乾燥仕上げ剤を塗布しているため)

庫内の梱包材は、必ず取り外してください

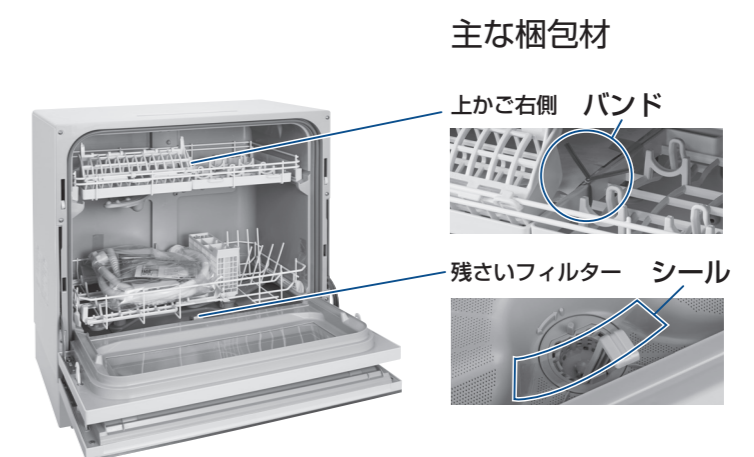

●梱包材の形状や取り付け位置は、変更する場合があります。

付属品は捨てないでください。(P.7)

まずご確認を

ご自宅の水栓の型に合う「分岐水栓」をお求めください



- 分岐水栓の選び方 <http://panasonic.jp/bunki/>
- 詳しくは、水栓メーカーまたは販売店にお問い合わせください。
- 給水管から分岐させる、給水コンセントも便利です。

水道の給水圧力・流量の確認、新たに給湯機に接続する場合は、必ず水道工事業者かお買い上げの販売店にご相談ください。

■水道の給水圧力・流量の確認

- 水道水圧：0.03 MPa ~ 1 MPaの範囲。
- 流量：水栓全開時毎分8 L以上必要。(流量が低いと、運転時間が長くなったり異常が生じたりする原因)
- 水圧が低いと、運転時間が長くなる。
- 水道配管の異常音：ウォーターハンマー現象が発生する場合は、所定の減圧弁の取り付けが必要。

■給湯機と接続するとき

- 10号以上の先止め式給湯機に接続する。(元止め式には、号数に関係なく絶対に接続しない)
- 給湯温度は、60℃以下に設定する。(オプションの「低温ソフト」では、必ず給湯温度を45℃以下にする)
- 60℃以下に温度設定ができない給湯機には接続しない。(給水接続する)

写真・イラストは説明イメージのため、実際とは多少異なります。

据え付け方 (つづき)

■ 据え付け前の準備 ① 設置場所の確認

しっかりした水平な面に！

傾いた状態で運転すると、正しく動作しません。
→付属の調整脚を取り付け、調整してください。

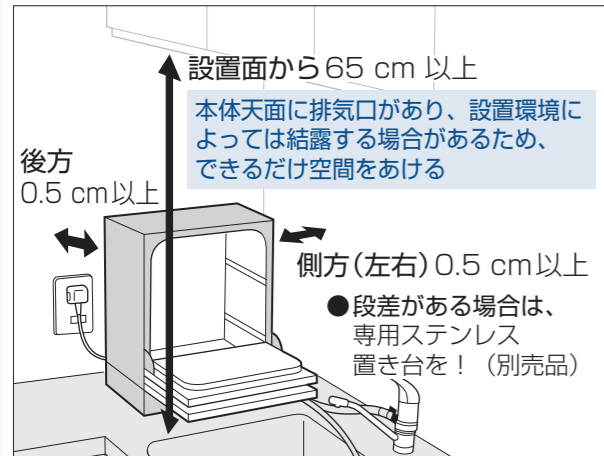

■ 次の場所には設置しない

- 直射日光が当たる。
- 凍結 (室温 0℃以下) のおそれがある。
(故障・変形などの原因)

⚠ 警告

⚠ ガスコンロなどの熱源から 15 cm 以上離す
(火災のおそれ)

消防法	基準適合	組込形	可燃物からの離隔距離 (cm)
			上方：1.0
			側方：0.5
			後方：0.5
			下方：0

● 本体の金属部分が家屋の金属板、流し台のステンレス板などと電氣的に接触しないようにしてください。法令により義務付けられています。
(電気設備の技術基準の解釈)

ホースの長さが足りないとき

- 給水ホース：別売品を使う
- ・ 2 m：ANP1251-7235
- ・ 4 m：ANP1251-7245

- 排水ホース：別売品で延長する
- ・ 1 m：ANP2D-10
- ・ 1.4 m：ANP2D-14
- ・ 延長後の全長は、2.5 m以内で使う。

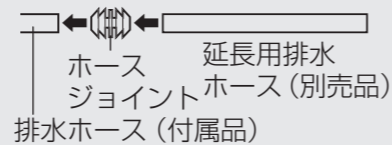

■ 据え付け前の準備 ② 電源・アースの接続

アースは確実に取り付ける (漏電時に感電のおそれ)

■ コンセントにアース端子がある場合

接地抵抗値 (100 Ω以下) を確認して接続する。

⚠ 警告

⚠ 電源コードを下側にして差し込む
コードが上側では、接続が不安定になり、異常発熱による発火のおそれ



電源コードの外し方

● 樹脂バンドの上部を押す。

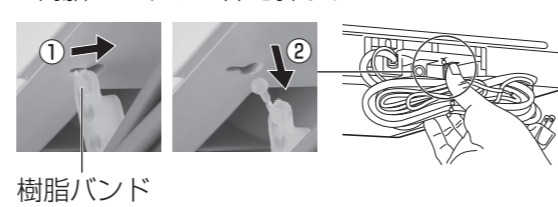

■ コンセントにアース端子がない場合

- 電気設備技術基準に基づき、必ず電気工事士によるD種接地工事を行う。
- 電源回路に漏電遮断器がないときは、漏電遮断器を取り付ける。(法令で規定されています)
- アース工事は、販売店が電気工事店に依頼する。(工事費は、本製品の価格に含まれていません)
- ガス管・水道管・電話・避雷針のアース回路や、漏電遮断器を入れた他の製品のアース回路には、接続しない。(法令で禁止されています)

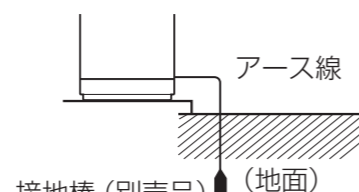

● できるだけ湿気の多い場所に。

据え付ける

① 分岐水栓を取り付ける

(分岐水栓の説明書参照)

水道工事業者またはお買い上げの販売店にご相談ください。

② 給水ホースと排水ホースの向きを決め、本体につなぐ

給水ホース、排水ホースの接続不良は、水漏れの原因になりますので、確実につないでください。

- ナット締め付け後に給水ホースの向きを反対方向に変えた場合は、再度締め付ける。
- 給水ホースは、保持部に挿入して固定する。

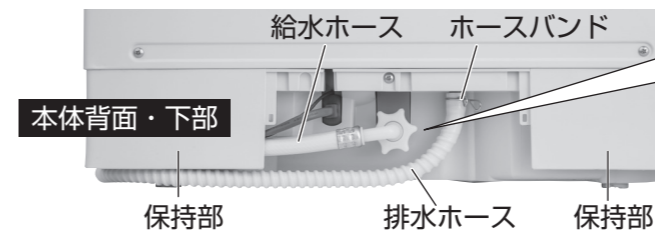

③ 本体に沿わせてホースを引き回す

ホースの引き回し方

給水ホース、排水ホースを保持部に沿って引き回してください。



背面カバーの取り付け方

- ① 4か所のツメを差し込み
- ② 両サイドをパチンと固定されるまで押し込む

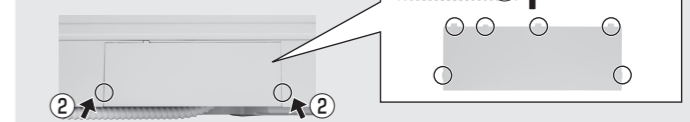

④ 給水ホースを水栓につなぐ

- ① レバーを押して、パチンというまで押し込む。
- ② 引いて抜けないことを確認する。
- ③ 分岐水栓のレバーを開ける。
- ④ 水漏れがないことを確認する。

お願い ● 給水ホースは、必ず付属の新品を取り付け、古いものは使用しないでください。(水漏れの原因)

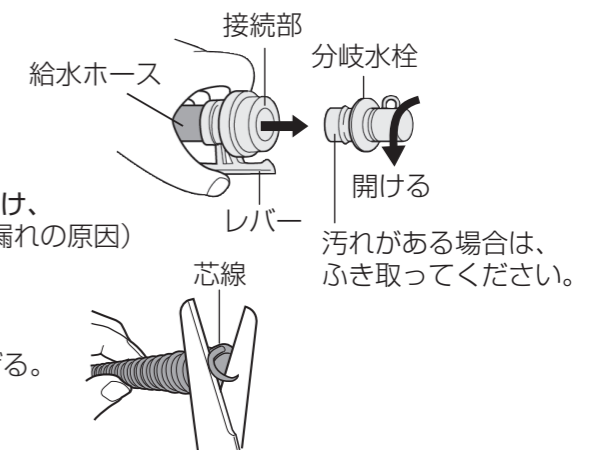

⑤ 排水ホースを吸盤で固定する

- 排水ホースが長過ぎるときは、切る。
- 切断面から飛び出た芯線 (透明) は、きれいに仕上げる。

⑥ 試運転・点検する

→次ページをご覧ください。

給水ホースが分岐水栓に接続できないとき

(分岐水栓に白い樹脂部品が付いている場合)

- 水圧を抜いて、接続をやりなおす。



② 白い樹脂部分を下に動かす

- 給湯機と接続の場合は、熱湯に注意する。



③ 給水ホースを取り付ける

④ レバーを開ける

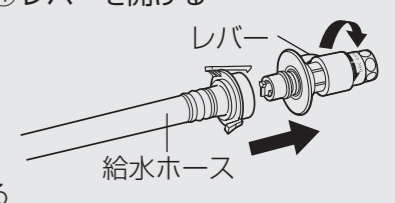

⚠ 注意

⚠ ナットはしっかり締め付ける (水漏れの原因)

「水漏れ」がないように！

- 給水ホースのナット、排水ホースのホースバンドは、しっかり締める。

○ まっすぐ

× 斜め

ナットは水平に！



本体底から見た図

据え付け方 (つづき)

■ 据え付けが終わったら 試運転・点検

本体が傾いていないか確認

■ 傾いているときは

付属の調整脚を取り付けて、調整する。
(傾いたまま使用すると、水漏れや誤作動の原因)

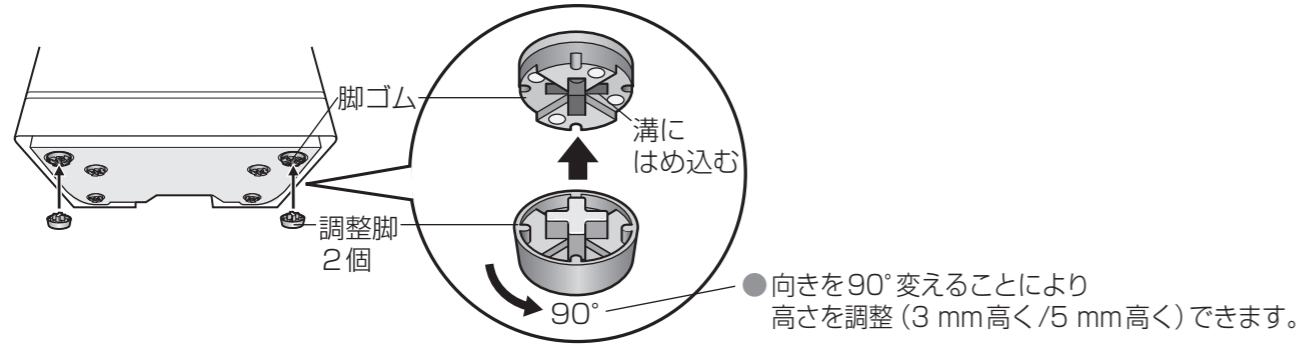

● 向きを90° 変えることにより
高さを調整 (3 mm 高く / 5 mm 高く) できます。

試運転のしかた

電源を入れ → 「汚れレベル1」を5秒以上タッチ後、下記のランプが点灯します。 → スタートをタッチ後、下記のランプが点滅します。

- スタート後、ポンプの動く音がします。(故障ではありません)
- 庫内に白く濁った水が残っていたり、最初の運転で洗浄水が泡立つことがあります。(庫内に乾燥仕上げ剤を塗布しているため)

水漏れ・異常音・排水異常がないか点検

■ 異常がある場合

→ ブザーとランプでお知らせ。

■ 異常がない場合

→ 約6分後にブザーが鳴り、ランプが消えて自動終了。
分岐水栓を閉める。

異常がない場合も、必ず下記のチェックをしてください。

チェックしてお客様にお渡しください

- 本体は水平に設置され、ぐらつき、傾きはありますか？
- 給水ホースの緩み、ぐらつき、傾きはありますか？
- 給水ホースと本体接続部から水漏れはありますか？
- 分岐水栓から水漏れはありますか？
- 排水ホースについて 緩み、ぐらつき、傾きはありますか？
- 折れ曲がり、巻き付き、つぶれはありますか？
- 20 cm 以上持ち上げられていませんか？

冬季ご使用にならない場合は、水抜きを！(寒冷地の別荘など)

凍結したまま放置すると、給水弁や配管等の破損のおそれがあります。

● お買い求めの販売店がお近くの水道工事業者にご相談ください。

販売店様へ
(水抜きのしかた)

運転終了後 30分以上たってから…

- ① 給水ホースを取り外し、ホース内の水を抜く。
- ② 本体底面のゴムキャップ(黒)を外す。
- ③ 本体を前後左右に傾けて、中の水を全部抜いた後、ゴムキャップを元に戻す。

保証とアフターサービス

使いかた・お手入れ・修理などは、まず、お買い求め先へご相談ください

▼お買い上げの際に記入されると便利です

販売店名 _____
電話 () _____ - _____
お買い上げ日 _____ 年 _____ 月 _____ 日

修理を依頼されるときは

「仕上がりが気になるとき」「よくあるお問い合わせ」「故障かな?」「こんな表示が出たら」(27～32ページ)でご確認のあと、直らないときは、まず電源プラグを抜いて、お買い上げ日と下の内容をご連絡ください。

- 製品名 食器洗い乾燥機
- 品番 NP-TZ200
- 故障の状況 できるだけ具体的に

- 保証期間中は、保証書の規定に従って出張修理いたします。
保証期間：お買い上げ日から本体1年間 (一般家庭用以外に使用された場合は除く)

一般家庭用以外の目的でご使用になる場合

宿泊施設やオフィスのキッチンなど一日の使用回数が一般家庭に比べて多い場合は、保証期間内でも原則として保証の対象外となります。このような場合には、短期間で部品交換や清掃が必要になることがあります。お買い上げの販売店にご相談のうえ、定期点検を受けてご使用ください。

- 保証期間終了後は、診断をして修理できる場合はご要望により修理させていただきます。

※ 修理料金は次の内容で構成されています。

【技術料】 診断・修理・調整・点検などの費用

【部品代】 部品および補助材料代

【出張料】 技術者を派遣する費用

※ 補修用性能部品の保有期間 **6年**

当社は、この食器洗い乾燥機の補修用性能部品(製品の機能を維持するための部品)を、製造打ち切り後6年保有しています。

- 転居や贈答品などでお困りの場合は、裏表紙に記載のご相談窓口にご連絡ください。

仕様

電源	交流100V 50Hz / 60Hz 共用	外形寸法	幅550×奥行344×高さ598 (mm)
消費電力	最大消費電力	製品質量	約20 kg
	50 Hz…1165 W / 60 Hz…1185 W	使用水量	約11 L (「汚れレベル3」)
	洗浄モーター (洗浄時)	水道水圧	0.03 MPa ~ 1 MPa
	50 Hz…65 W / 60 Hz…85 W	洗浄方式	回転ノズル噴射式・固定ノズル噴射式
ヒーター: 1100 W		専用洗剤の標準使用量	約5 g (粉末洗剤)
すすぎ方式 (「汚れレベル3」)	ためすすぎ / 給排水すすぎ	乾燥方式	ヒーターとファンによる強制排気乾燥 ①加熱すすぎ後、ヒーター加熱乾燥 ②加熱すすぎ後、送風乾燥 ③ヒーター加熱乾燥のみ
標準収納量	40点 大皿…5点 コップ…6点 深皿…5点 中皿…4点 小皿…10点 茶わん…5点 汁わん…5点 小物類 (はし・スプーン・フォーク)		

- 電源を切った状態でも常時水漏れを検知するために、約0.5 Wの電力を消費しています。

