

## 取扱説明書

保証書付き

## ファミリーヘアカッター

家庭用

品番 ER-GF82  
ER-GF42

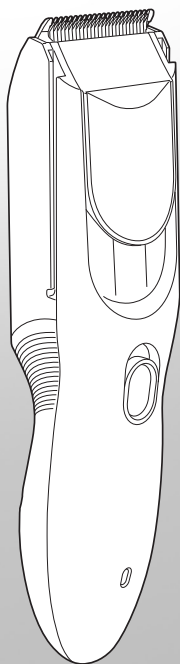

水洗いOK※

このたびは、パナソニック製品をお買い上げいただき、まことにありがとうございます。

- 取扱説明書をよくお読みのうえ、正しく安全にお使いください。
- ご使用前に「安全上のご注意」(4~6ページ)を必ずお読みください。
- 保証書は「お買い上げ日・販売店名」などの記入を確かめ、取扱説明書とともに大切に保管してください。

この取扱説明書はWEBからも確認できます。

ダウンロード ↓



パナソニックの会員サイト「CLUB Panasonic」で「商品登録」をしてください。(詳しくはP.35をご参照)

※ ACアダプターは除きます

# 操作の流れ

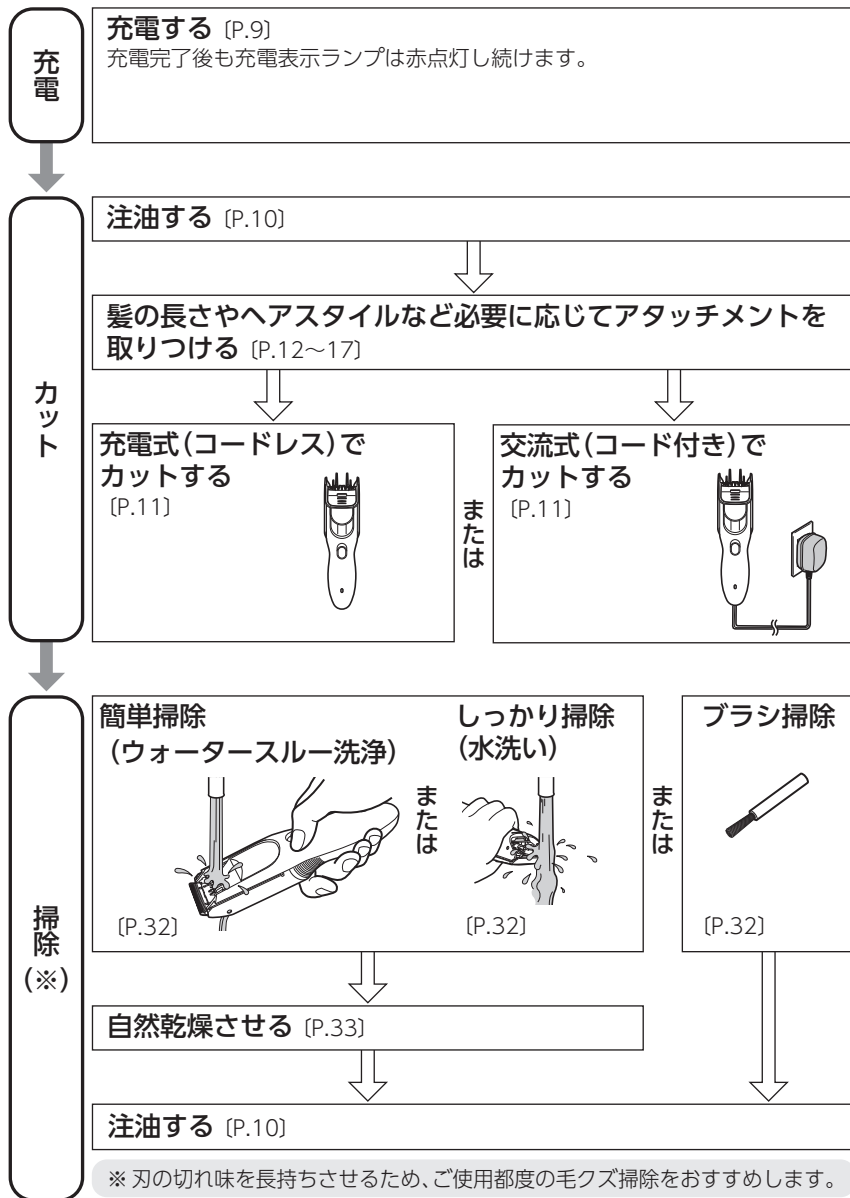



# もくじ

	ページ	
安全上のご注意	4	はじめに
使用上のお願い	7	
各部のなまえ	8	
準備	9	使いかた
充電する	9	
注油する 刃の着脱	10	
使いかた	11	使いかた
アタッチメントの機能/用途	12	
アタッチメントの着脱のしかた スライドアタッチメント (ER-GF82のみ) 刈り高さアタッチメント スキ刈りアタッチメント 耳まわり&ナチュラルアタッチメント	15	
ヘアーカットのしかた	18	
カットの前の準備	18	
基本の使いかた	20	
上手な使いかた	23	
ショートスタイル	26	
ボウズ	29	
毛先のお手入れ	30	
掃除	32	掃除
ウォータースルー洗浄 水洗い掃除 ブラシ掃除		
修理を依頼される前に	34	
電池について	35	交換・必要なとき
別売品	35	
定格・仕様	35	
製品を廃棄するとき	36	
保証とアフターサービス	37	
保証書	裏表紙	

# 安全上のご注意 (必ずお守りください)

人への危害、財産の損害を防止するため、必ずお守りいただくことを説明しています。  
■誤った使いかたをしたときに生じる危害や損害の程度を区分して、説明しています。

 <b>危険</b> 「死亡や重傷を負うおそれ大きい内容」です。	 <b>警告</b> 「死亡や重傷を負うおそれがある内容」です。
 <b>注意</b> 「軽傷を負うことや、財産の損害が発生するおそれがある内容」です。	





■お守りいただく内容を次の図記号で説明しています。

 してはいけない内容です。	 実行しなければならない内容です。
---	--

安全上のご注意のイラストは実際の商品と異なる場合があります。

## **警告** 火災、感電、やけど、けがなどを防ぐために

### 電源について

-  ●めれた手でアダプターをコンセントから抜き差ししない (感電やけがの原因)
  -  ●コンセントや配線器具の定格を超える使いかたをしない (たこ足配線などで、定格を超えると、発熱による火災の原因)
  - ACアダプターは、専用のもの以外を使ったり、他の機器に使わない (やけどやショートによる火災などの原因)
  -  ●交流100Vで使用する
  - アダプターは、根元まで確実に差し込む (火災や感電の原因)
  - 掃除をするときは、ACアダプターを抜く (感電やけがの原因)
  - 定期的に、乾いた布で電源プラグと器具用プラグのほこりを取る (湿気などで絶縁不良になり、火災の原因)
- 
- 風呂・シャワー室で使わない
  - ACアダプターは、水につけたり水洗いしない
  - ACアダプターをつけたまま、本体の水洗い掃除をしない
  - ACアダプターが傷んだり、コンセントへの差し込みがゆるいときは、使わない
  - コード・電源プラグを傷めない  
傷つける、加工する、無理に曲げる、引っ張る、ねじる、重いものを載せる、挟み込む など  
(感電やショートによる火災などの原因)



### 本体は

-  ●火への投入・加熱をしない (充電式電池内蔵のため、液漏れ・発熱・破裂の原因)
- 改造・修理をしない (火災・感電・けがの原因)  
→修理や電池交換などは、お買い上げの販売店にご相談ください
- 廃棄時以外は、分解しない (火災・感電・けがの原因)

### 異常・故障時は



-  ●直ちに使用を中止する  
ACアダプター使用時は、アダプターを抜く (火災・感電・けがの原因)  
<異常・故障例>  
本体・ACアダプターが  
●変形したり異常に熱い  
●こげ臭いにおいがする  
●充電、使用中に異常な音がする  
→すぐに、販売店へ点検・修理を依頼してください

### トラブルを防ぐために

-  ●乳幼児の手の届くところに置いたり、使わせない (部品や付属品などの誤飲による、事故やけがの原因)
-  ●安全に責任を負う人の監視または指示がない限り、補助を必要とする人(子供を含む)には、単独で使用させないようにする  
製品で子供が遊ばないように注意する (事故やけがの原因)
-  ●専用オイルを万一飲み込んだときは、無理に吐かせず、多量の水を飲ませて医師に相談する
- 専用オイルが目に入ったときは、すぐに流水でよく洗い、医師に相談する (身体のトラブルの原因)

## **注意** 肌の傷つきなどを防ぐために

### 肌を守るために

-  ●刃は肌に強く押しつけない
- 耳や肌に凹凸がある部分(コブ、傷、できものなど)に直接刃をあてない (耳や肌を傷つける原因)
-  ●使用前に刃の変形や破損がないか確認する (肌を傷つける原因)
- 髪のカットのみに使用する (けがの原因)

## 注意

### 次のことも注意する

- 電源プラグ・器具用プラグにヘアピンなどの金属やゴミがついたまま、差し込まない  
(感電やショートによる火災などの原因)
- 使用時以外は、アダプターをコンセントから抜く  
(絶縁劣化による感電や漏電火災の原因)

### 廃棄時、リサイクル用に取り出したニッケル水素電池は

## 危険

- 他の機器に使わない
- 充電しない
- 火への投入、加熱をしない
- はんだ付けや分解・改造をしない
- ⊕と⊖を金属などで接触させない
- ネックレス、ヘアピンなどと一緒に持ち運んだり保管しない
- チューブをはがさない  
(液漏れ・発熱・破裂の原因)
- 電池は内部にアルカリ液を保持しています  
電池の液が目に入ったときは、こすらずに水道水などのきれいな水で十分洗う  
(失明の原因)  
→ すぐに医師の治療を受けてください

## 警告

- 乳幼児の手の届くところに置かない  
(誤って飲み込むと、体に悪影響を及ぼす原因)  
→ 万一、飲み込んだと思われるときは、すぐに医師にご相談ください
- 電池は内部にアルカリ液を保持しています  
電池の液が皮膚や衣服に付着した場合、水道水などのきれいな水で洗い流す  
(皮膚に障害を起こす原因)

## 使用上のお願い

### 使用中

- アタッチメントを使うときは、アタッチメントの種類や正しく取り付けられていることを確認する  
(髪の切り過ぎの原因)
- 落としたり、ぶつけたりしない  
(けがの原因)
- ペットに使わない
- 使用中および充電中は本体が多少熱くなることがありますが、異常ではありません。

### 使用前後

- 刃に必ず注油する [P.10]  
(注油しないと以下の原因)
  - 切れ味が悪くなる
  - 使用時間が短くなる
  - 音が大きくなる
  - 刃がさびる
  - 刃が摩耗・焼きついたりして寿命が短くなる
  - 刃の動きがにぶくなる
 → 注油は、付属の専用オイルまたは専用オイル(別売)を使用してください。[P.35]

(矢印の金属部5か所すべてに1滴ずつ)

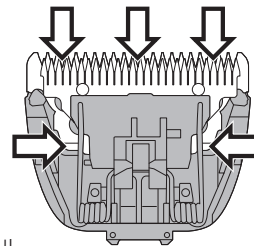

### 保管

- 湿気の少ないところで保管する  
(結露やサビが発生し、故障の原因)

## 防水性能に関するご注意

本製品の本体は水洗いのできる防水性能がありますが、安全のために下記をご理解のうえ、正しくお使いください。

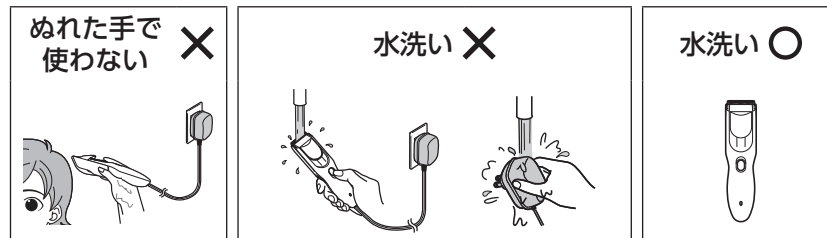

# 各部のなまえ

## 本体

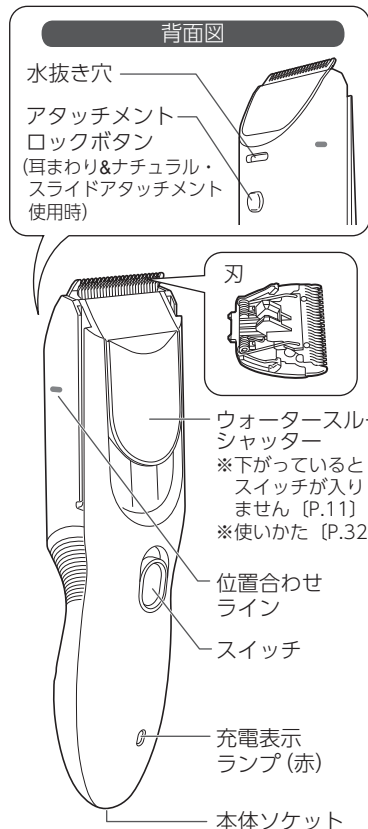

## ACアダプター

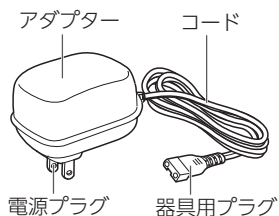

## アタッチメント

### 耳まわり&ナチュラル アタッチメント



### スキ刈り アタッチメント

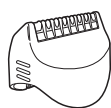

### スライドアタッチメント (ER-GF82のみ)

70・60・50 mm

40・30・20 mm

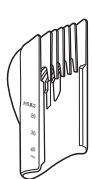
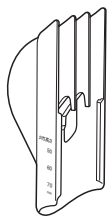

### 刈り高さアタッチメント

18 mm/15 mm  
(ER-GF82のみ)

12 mm/9 mm

6 mm/3 mm

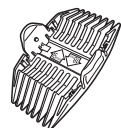

## 付属品

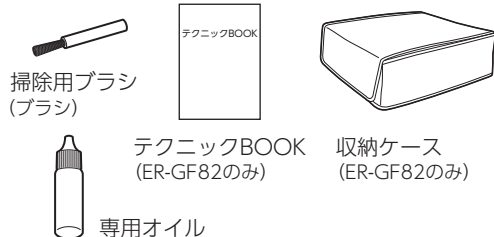

# 準備

## 充電する

- スイッチはOFFにしておく。

### 1 器具用プラグを本体に差す

### 2 アダプターを コンセントに差す

(充電表示ランプ (赤)の点灯を  
確認する)

- 約8時間で充電完了
- 充電完了後も充電表示ランプ  
(赤)は点灯し続けます。  
「充電完了」をお知らせする  
機能はありません。

### 3 アダプターを抜く

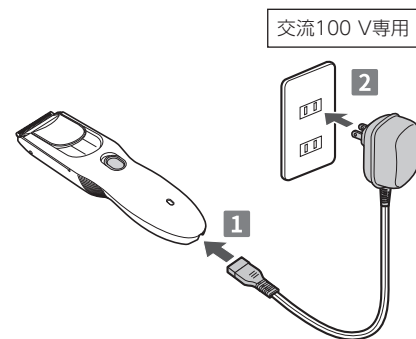

## お知らせ

- 充電推奨温度は0℃～35℃です。推奨温度外では、電池性能が低下する場合があります。
- 1回のフル充電で約40分使えます (20℃～30℃の環境下ドライで使用した場合)。使用頻度や使用方法により使用時間は異なります。
- 初めての充電や半年以上使わなかったときは、はじめの数分のみ充電表示ランプが点灯しないことがあります。また、使用可能時間が短くなる場合があります。そのような場合は、約16時間充電してください。
- 使用中や充電中にラジオなどに雑音が入るときは、場所を変えてください。
- 充電は毎回行っても問題ありませんが、充電残量がなくなってから充電することをおすすめします。電池寿命は使用・保管などの状態により大きく変化します。
- 半年以上使わないと、電池が劣化 (液漏れなど) するため、半年に一度はフル充電をしてください。
- 8時間以上充電しても本体に支障はありません。

## 注油する

- 使用前後の刃に必ず注油する。

### 1 刃を取りはずす

### 2 刃に注油をする

(矢印の金属部5か所すべてに1滴ずつ)

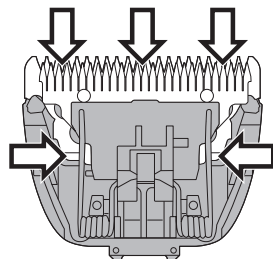

### 3 本体に刃を取りつけ、スイッチを入れ、約5秒動かす

＼動画で確認！

注油のしかたは、動画で確認できます



## 刃の着脱

- 刃を取りはずす前に刃の変形や破損がないか確認してください。

### 取りはずしかた

刃を押して取りはずす

- 刃が飛び出さないように、もう一方の手を添える

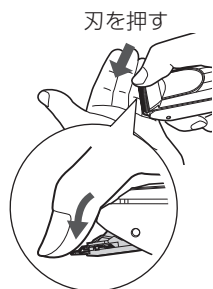

### 取りつけかた

① A刃取付部にBフック部をはめ込む

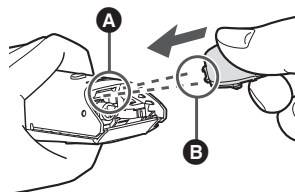

② 本体に固定されるまで押す

- 「カチッ」と音がします。

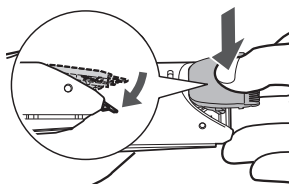

## 使いかた

### 1 必要に応じてアタッチメントを取りつける [P.12~17]

### 2 スイッチをONにする ●ヘアーカットのしかた [P.18~31]

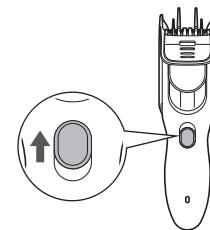

### ●ウォータースルーシャッターは上げておく。

下げた(開口部が開いた)状態では、スイッチが入りません。必ず上げた(開口部が閉じた)状態で、使用してください。

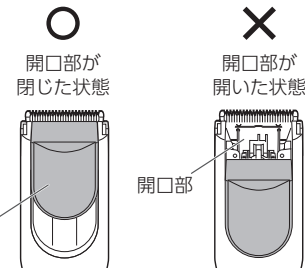

### 3 使い終わったら、スイッチを切る ●使用後は掃除をする。 [P.32] (切れ味が悪くなる原因)

### ■充電残量が少ないとき

ACアダプターをつないだ状態でも使用できます。





- ACアダプターをつないで使用する時も、電池は消耗します。
- 充電残量がないと、刃の動きが弱くなり、止まる場合があります。→3分以上充電してください。



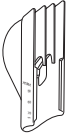
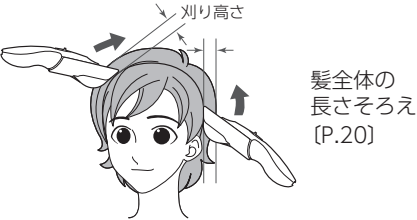

### お知らせ

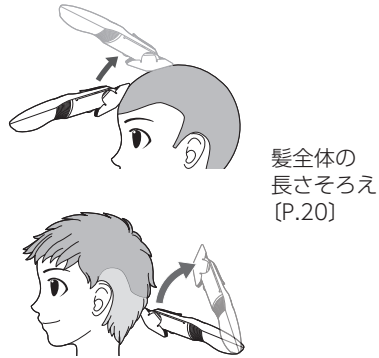
- 使用推奨温度は0℃～35℃です。推奨温度外では動かない場合があります。

## アタッチメントの機能／用途

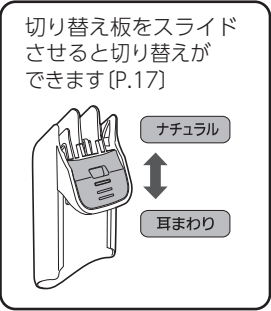
※ER-GF82のみ。

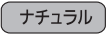
	機能	用途
スライドアタッチメント	※  3段階 (70・60・50 mm) の刈りそろえ	
	※  3段階 (40・30・20 mm) の刈りそろえ	
刈り高さアタッチメント	※  2段階 (18 mm / 15 mm) の刈りそろえ	
	 2段階 (12 mm / 9 mm) の刈りそろえ	
	 2段階 (6 mm / 3 mm) の刈りそろえ	

	機能	用途
耳まわり&ナチュラルアタッチメント	切り替え板をスライドさせると切り替えができます [P.17] 	
	 ナチュラル 全体のスキ刈り	
耳まわり	 耳まわり 耳まわりの刈りそろえ、スキ刈り • カットできる髪長さの目安： 20 mm～40 mm • 仕上がり長さの目安： 15 mm～20 mm	

### お願い

アタッチメントの着脱の際には



- 刃で手などを傷つけないようご注意ください。
- スイッチはOFFにしてください。

### お知らせ

- スライドアタッチメントや耳まわり&ナチュラルアタッチメントは、スイッチがONの状態ではアタッチメントが固定され、着脱はできません。

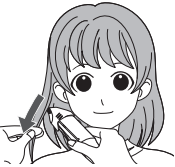
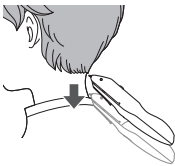
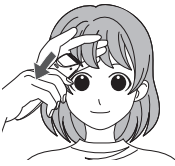

## アタッチメントの機能／用途(つづき)

	機能	用途
スキ刈りアタッチメント	 <p>段差や毛先のスキ刈り</p>	 <p>毛先のラインぼかし [P.25]</p>
		 <p>毛先のお手入れ [P.30～31]</p>
アタッチメントなし	<p>約0.5 mmの刈りそろえ</p>	 <p>エリ足、ウブ毛のカットなど [P.22]</p>
		 <p>毛先のお手入れ [P.30～31]</p>

## アタッチメントの着脱のしかた

### スライドアタッチメントの着脱のしかた (ER-GF82のみ)

#### ■ 取りつけかた

**1** アタッチメントをスライドさせて、カチッと音がするまで本体に取りつける

**2** 本体左側の位置合わせライン(-)とアタッチメントの刈り高さ表示を合わせる

刈り高さ (mm)	毛の仕上がり長さ (mm)	程度
20	20～30	程度
30	30～50	程度
40	40～70	程度
50	50～80	程度
60	60～90	程度
70	70～100	程度

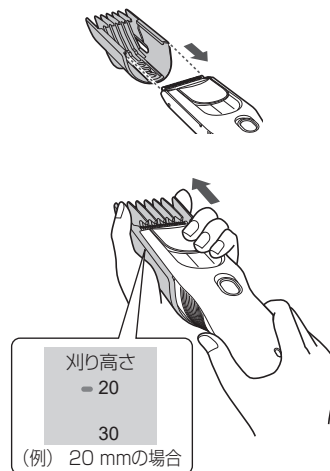

**3** スイッチをONにし、アタッチメントが固定され、動かないことを確認する

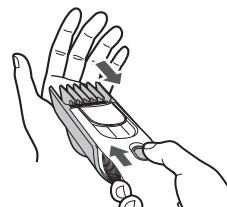

#### ○ お知らせ

- 正しく取り付けられていないとスイッチが入りません。
- 設定した刈り高さより実際の髪の毛の仕上がりは長めになります。

#### ■ 取りはずしかた

アタッチメントをスライドさせて取りはずす

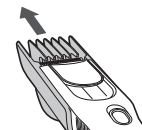



## アタッチメントの着脱のしかた(つづき)

### 刈り高さアタッチメントの着脱のしかた

#### 取りつけた

**1** 刈り高さを決める  
(例)イラストは12mmの場合

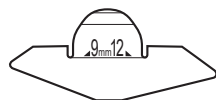

**2** 選んだアタッチメントに  
①片側のフックを合わせ  
②取りつける

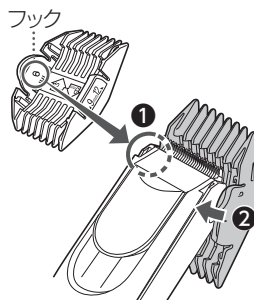

刈り高さ (mm)	毛の仕上がり長さ (mm)	
3	3~5	程度
6	6~8	程度
9	9~11	程度
12	12~14	程度
15*	15~17	程度
18*	18~20	程度

\*ER-GF82のみ。

**お知らせ** ● 設定した刈り高さより実際の髪の毛の仕上がりは長めになります。

#### 取りはずしかた

親指をかけて、片側ずつはずす

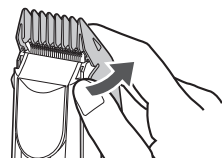

### スキ刈りアタッチメントの着脱のしかた

#### 取りつけた

アタッチメントをカチッと音がするまで本体に取りつける



#### 取りはずしかた

アタッチメントの両サイドを持って取りはずす

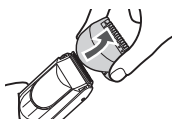

### 耳まわり&ナチュラルアタッチメントの着脱のしかた

#### 取りつけた

アタッチメントをスライドさせてカチッと音がするまで本体に取りつける

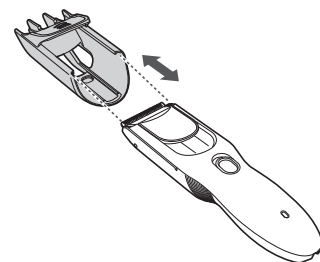

#### 取りはずしかた

アタッチメントをスライドさせて取りはずす

#### ● 耳まわりとナチュラルの切り替えかた

##### 耳まわり

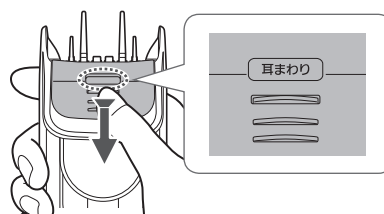

● 切り替えロックボタンを押しながら切り替え板を下げる

##### ナチュラル

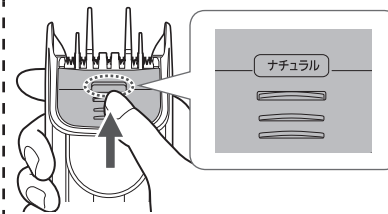

● カチッと音がするまで切り替え板を上げる

#### お知らせ

● 耳まわり&ナチュラルアタッチメントはスイッチがON状態でも切り替わります。

# ヘアカットのしかた

## カットの前の準備

カットの前にタオルやケープをかけ、髪を充分とかしてください。



髪はぬらさないでください。  
(整髪剤や汚れを落としてから、髪が乾いた状態で)

座る位置が高めのイスを使用するとカットしやすくなります。

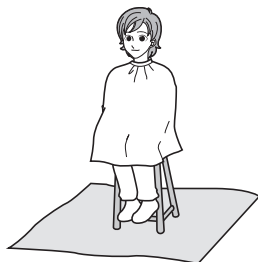

後片付けが簡単のようにビニールや新聞紙を敷くと便利です。

- 毛が長い場合は、あらかじめ全体を短くカットしておくとおカットしやすくなります。  
[P.26]

## 頭部の名称



## 本体をあてる向きと持ちかた

動かしやすい持ちかたを選んでください。

- スイッチを上側**になるように持ってカットする場合 (イラスト:刈り高さアタッチメント)

- 本体の背面から、親指とその他の指で挟むように持つ

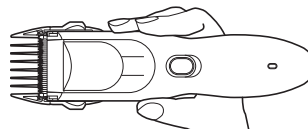

- 本体の正面から、にぎるように持つ

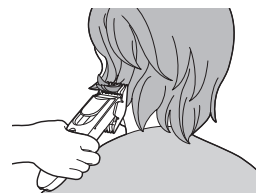

- スイッチを下側**になるように持ってカットする場合 (イラスト:スキ刈りアタッチメント)

- 本体の背面から、にぎるように持つ



## 基本の使いかた

### ① 髪全体の長さそろえ、毛量調整



#### 1 アタッチメントを取りつける (P.15~17)

- スライドアタッチメントは好みの刈り高さに調節する。

#### 2 毛の流れと反対方向にカットする

- アタッチメントの先端部分を頭皮に沿わせて動かす。

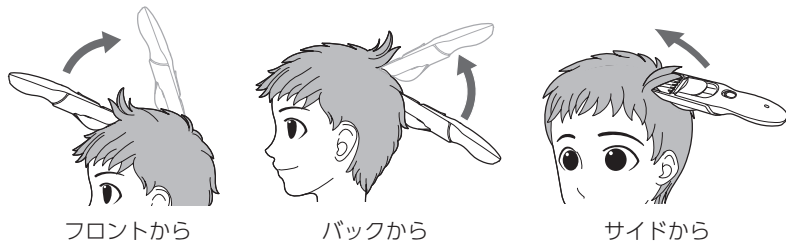

- サイドは、耳の形または生え際に沿って動かし、耳は片方の手で折りたたむとカットしやすくなります。

#### ●全体の毛量調整をする場合

耳まわり&ナチュラルアタッチメントを取りつけ、「ナチュラル」にセット[P.17]し、生え際や耳の形に沿って動かす。

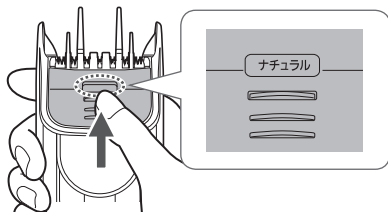

#### Point /

- 髪をかきあげて毛を立てると、本体がなめらかに動き、長さが均一になります。



- アタッチメントの先端部分を頭皮に沿わせて動かす。

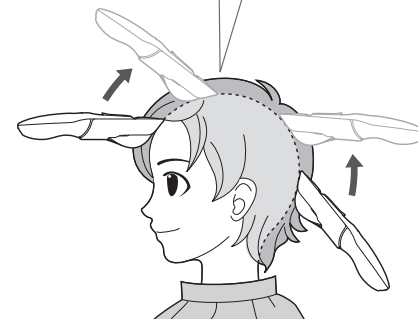
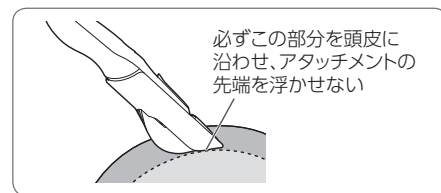

- 髪質・髪の長さによりカットの回数が変わりますので、仕上がりをしながら調節する。

## 基本の使いかた(つづき)

### Ⅱ 毛先そろえ

アタッチメントなし

- 1 アタッチメントを取りはずす
- 2 カットしたい部分の髪をとり、本体を持っていない手を添える
- 3 カットする髪の長さを決め、刃を直接髪に押しあて毛先に向かって引くようにカットする



### Ⅲ エリ足、ウブ毛のカット

アタッチメントなし

- 1 アタッチメントを取りはずす
- 2 エリ足やウブ毛の生えている部分に刃を90°に押しあて、肌に沿うように下ろす

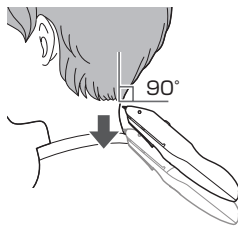

## 上手な使いかた

### テクニックⅠ 耳まわりのカット



- 1 耳まわり&ナチュラルアタッチメントを取りつけ、「耳まわり」にセットする (P.17)

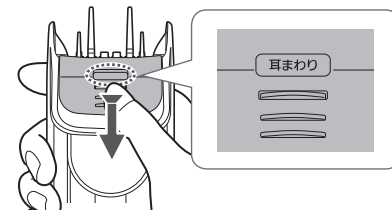

- 2 耳の前からと後ろからゆっくりとカットする

- 耳の形または生え際に沿って動かす。
- 耳は片方の手で折りたたむとカットしやすくなります。
- 髪質・髪の長さによりカットの回数が変わりますので、仕上がりをしながら調節する。

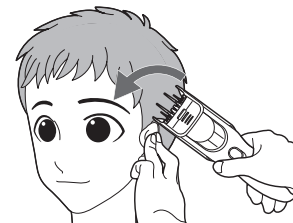

#### Point /

耳側にくるアタッチメントのクシ2本を常に頭皮から浮かせないように動かす。

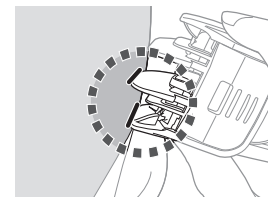
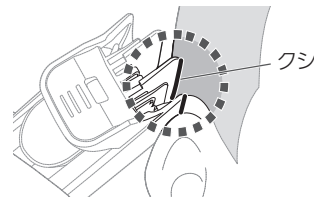

## 上手な使いかた(つづき)

### テクニックⅡ 髪をつながりの自然な仕上げ



#### 1 アタッチメントを取りつける

[P.15~16]

- スライドアタッチメントは好みの刈り高さに調節する。

#### 2 アタッチメントを下から入れ、上の長い髪に向かって徐々にアタッチメントの先端を浮かせる



#### 3 カットラインまできたら、アタッチメントの先端を上へ逃がす

##### \ Point /

- カットラインに軽く手を添えてカットすると切りすぎ防止になります。
- 手を目安に上へ逃がすようにカットします。

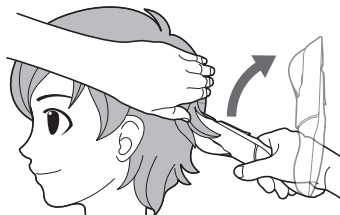

### テクニックⅢ 毛先のラインぼかし



#### ●前髪、もみあげ、エリ足の場合

#### 1 スキ刈リアタッチメントを取りつける

[P.16]

#### 2 ぼかしたい部分の髪をとり、本体を持っていない手を添える

#### 3 毛先から10~20 mmのところにあタッチメントの先端を軽くあて、上から下になでるように動かしてカットする

##### \ Point /

- 添えた手を本体と一緒に少しずつ動かすときれいにカットできます。
- 髪質・髪の長さによりカットの回数が変わりますので、仕上がりをしながら調節する。



前髪



もみあげ

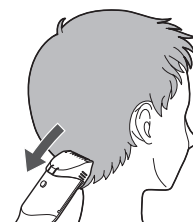

エリ足

#### ●表面の段差の場合

#### 1 スキ刈リアタッチメントを取りつける

[P.16]

#### 2 髪の上に軽くあてながら、上から下へなでるように動かしてカットする

##### \ Point /

- 髪質・髪の長さによりカットの回数が変わりますので、仕上がりをしながら調節する。
- 押しつけすぎない

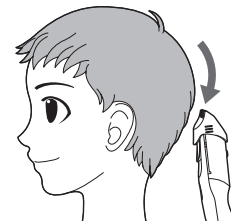

## ショートスタイル



### 前髪を自然にエリ足をスッキリと仕上げるのがポイント

カット前の髪が長めの場合は、全体の長さを調節してからカットすることをおすすめします。

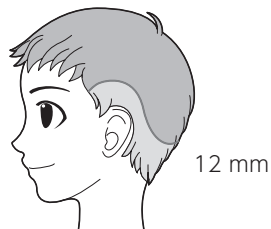

12 mm

### 1 全体の長さを調節する(必要な場合のみ)

#### Point /

全体の長さ調節の目安

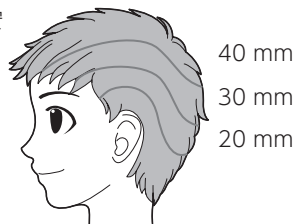

40 mm

30 mm

20 mm

#### ▼ER-GF82をお買い上げの方

スライドアタッチメントで全体の長さをあらかじめ短くする

#### ▼ER-GF42をお買い上げの方

- ① アタッチメントをはずす。
- ② クシでとかす。  
• 髪を適量だけすくい上げます。
- ③ 人差し指と中指ですくい上げた髪をはさみ、長さを決めてカットする。  
• 本体とクシを一緒に持つと、手際よくカットできます。

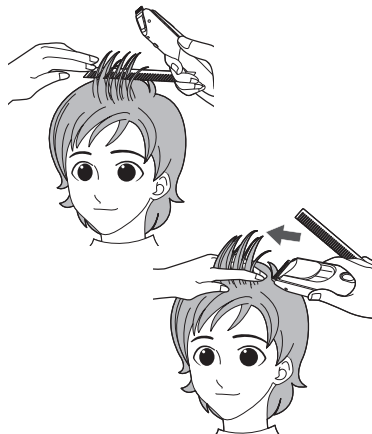

### 2 サイド～バックをカットする

テクニックⅡ 髪のつながりの自然な仕上げ [P.24]

- ① 12 mm刈り高さアタッチメントを取りつける。  
[P.16]
- ② アタッチメントを下から入れ、上の長い髪に向かって徐々にアタッチメントの先端を浮かせる。
- ③ カットラインまできたら、アタッチメントの先端を上へ逃がす。



### 3 耳まわりをカットする

テクニックⅠ 耳まわりのカット [P.23]

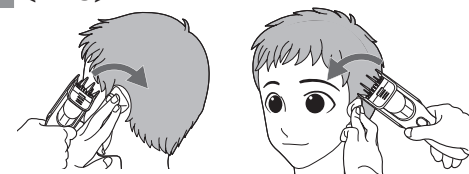

## ショートスタイル(つづき)

### 4 全体の毛量を調整する

Ⅰ 髪全体の長さそろえ、毛量調整 [P.20]

### 5 前髪、もみあげ、エリ足をそろえる

Ⅱ 毛先そろえ [P.22]

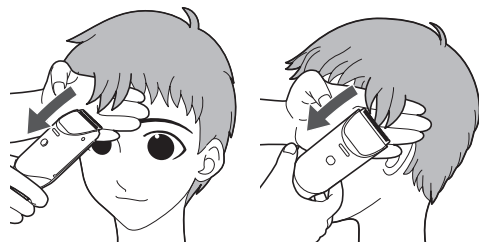

### 6 毛先のラインをぼかす

テクニックⅢ 毛先のラインぼかし [P.25]

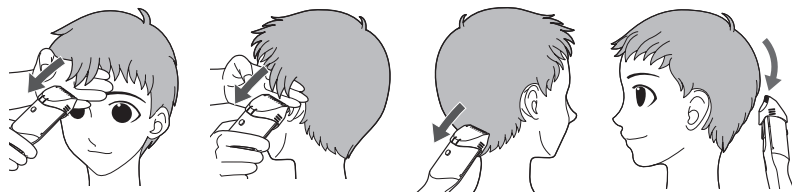

### 7 エリ足やウブ毛をカットする

Ⅲ エリ足、ウブ毛のカット [P.22]

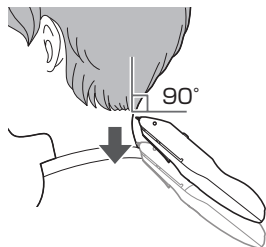

## ボウズ



全体をお好みの長さにカット

耳まわり、エリ足をスッキリそろえるのがポイント

仕上がり長さのイメージが分からない場合は、まず長めのアタッチメントでカットし、徐々に短くカットすることをおすすめします。



### 1 全体の長さを調整する

Ⅰ 髪全体の長さそろえ、毛量調整 [P.20]

• 髪の生え際から頭頂部に向かって、毛の流れと反対方向にカットする。

• 刈り残しがないようにいろいろな方向から交差させてカットする。

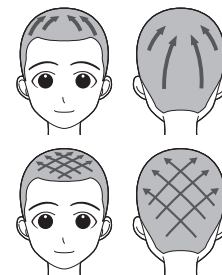

### 2 耳まわり、エリ足をカットする

① 耳まわり・エリ足の生え際から約20 mmの部分(■)を一段短くカットする。

• 全体を同じアタッチメントでカットしたときのエリ足の刈り高さ目安  
9 mmでカットしたとき：6 mm  
12 mmでカットしたとき：9 mm

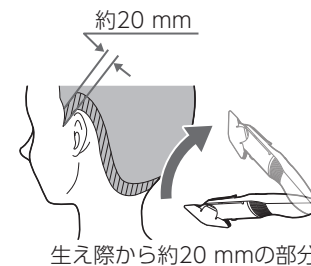

#### Point /

手首を曲げる感じでアタッチメントの先端を生え際から徐々に浮かしながらカットする。

② アタッチメントを取りはずして、ウブ毛カットやエリ足をそろえる。

Ⅲ エリ足、ウブ毛のカット [P.22]



## 毛先のお手入れ



きちんとそろった毛先がポイント

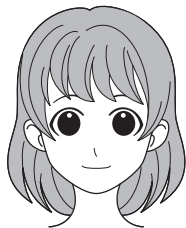

### 1 前髪、バックをそろえる

- ① アタッチメントをはずす。
- ② カットする長さ(カットライン)を決める。
- ③ 髪を手のひらにとり、カットラインに刃を押しあて、毛先に向かって引くようにカットする。

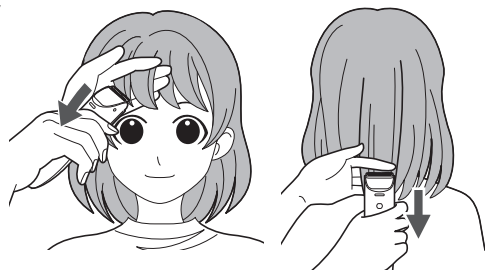

#### Point /

前髪の両端を中央部分より少し長めに、円弧を描くようにカットすると自然に仕上がります。



### 2 毛先をぼかす

- ① スキ刈リアタッチメントを取りつける。  
[P.16]
- ② 髪を手のひらにとり、先を2~3回なでるように上から下へカットする。  
• 全体のバランスを見ながら調整してください。



#### ● サイドの毛量を調整する場合

- ① スキ刈リアタッチメントを取りつける。  
[P.16]
- ② サイドの毛束をつまみ、内側からなでるようにあてながらカットする。  
• 左右のバランスを見ながら調整してください。

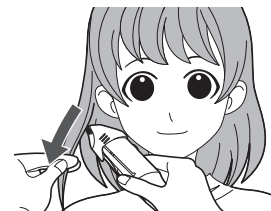

# 掃除

- ご使用都度、掃除をしてください。  
(行わないと切れ味が悪くなります)

**アタッチメントを取りはずす**

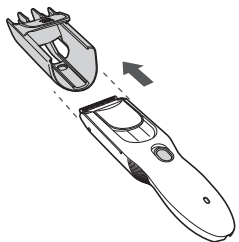

- スイッチは「OFF」にしておく
- 本体をしっかり持って抜く

**簡単掃除(ウォータースルー洗浄)**

ウォータースルーシャッターを下げる

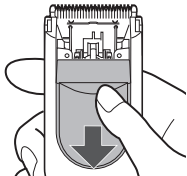

- 本体はシンナー・ベンジン・アルコールなどではふかないでください。  
(故障や部品の割れ・変色などの原因) →薄めたせっけん水を使ってふいてください。

開口部に流水をさし入れ、十分にすすぐ(約20秒)

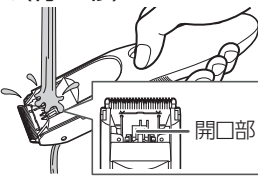

水ですすいだ後、上下に数回振って水切りをする

- 毛クズが残っている場合は、刃をはずして水洗い掃除をしてください。

タオルなどで水滴をふきとった後、自然乾燥させる刃を取りはずしておく、より早く乾燥します。



刃を取りはずす  
刃が飛び出さないように、もう一方の手を添える

刃を押す

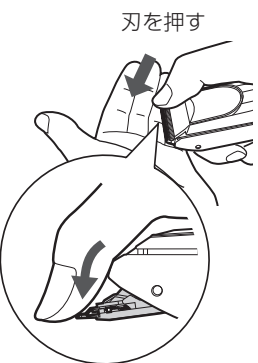

**しっかり掃除(水洗い)**

刃、本体、アタッチメントを流水ですすぐ

刃

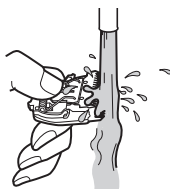

本体

アタッチメント

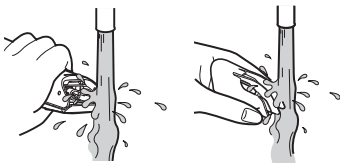

水ですすいだ後、上下に数回振って水切りをする

刃に注油をし、本体に取りつける

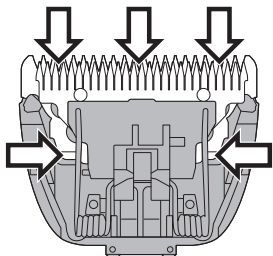

**ブラシ掃除**

付属のブラシで毛クズを落とす

本体



刃

刃の間

掃除用レバー

掃除用レバーをおさえながら



動画で確認！  
ブラシ掃除のしかたを代表的な事例で紹介しています。



掃除

# 修理を依頼される前に

症状	考えられる原因	処置
動かない 切れ味が悪くなった 使用回数が少なくなった	<ul style="list-style-type: none"> <li>● 充電切れになっている</li> <li>● モクズがたまっている</li> <li>● 注油できていない</li> <li>● 刃の寿命 約2年 (1回あたり約20分、 月2回使用として)</li> <li>● 電池の寿命(約3年)</li> </ul>	<p>問題が解決されるまで次の手順で処置をしてください</p> <ol style="list-style-type: none"> <li>1. 充電する [P.9]</li> <li>2. 刃の掃除と注油する [P.10、P.32]</li> <li>3. 刃を交換する [P.10、P.35]</li> </ol>
	<ul style="list-style-type: none"> <li>▶ 初めての充電や半年以上使わなかった</li> </ul>	<p>電池を活性化させるために、16時間連続充電してから使用してください それでも使用回数が少ない場合は電池の寿命です</p>
スイッチが入らない	<ul style="list-style-type: none"> <li>▶ ウォータースルーシャッターが下がっている ※開口部が開いている</li> <li>▶ アタッチメントが正しく取っけられていない</li> </ul>	<ul style="list-style-type: none"> <li>▶ ウォータースルーシャッターを上げて、開口部を閉じてください</li> <li>▶ アタッチメントを正しく取りつけてください [P.15～17]</li> </ul>
充電できない	<ul style="list-style-type: none"> <li>▶ 器具用プラグが本体に確実に差し込まれていない</li> <li>▶ 充電推奨温度 0℃～35℃の範囲外で充電している</li> </ul>	<ul style="list-style-type: none"> <li>▶ 器具用プラグを本体の奥まで差し込み、充電表示ランプの点灯を確認してください [P.9]</li> <li>▶ 充電推奨温度 0℃～35℃の範囲内で充電してください</li> </ul>
音が大きい	<ul style="list-style-type: none"> <li>▶ 刃がはずれている</li> </ul>	<ul style="list-style-type: none"> <li>▶ 刃がはずれていないか確認してください</li> </ul>
アタッチメント・ブラシが破損・紛失した		<ul style="list-style-type: none"> <li>▶ お買い上げの販売店にご相談ください</li> </ul>

以上の内容を確認後、なお異常がある場合は

お買い上げの販売店へご連絡ください。修理をご依頼される場合は、保証書・本体・ACアダプターを販売店へお持ちください。[P.37]

# 電池について

- 寿命：3年程度(ただし、保証は1年)です。  
また、フル充電しても使用回数が極端に少なくなった場合は寿命と考えられます。(電池寿命は使用・保管などの状態により変化する場合があります)
- 交換：**ご自分ではできません。**  
(防水機能が維持できず、故障の原因)  
お買い上げの販売店にご相談ください。

## 別売品

製品名	品番
替刃	ER9103
オイル (液状のボトルタイプ)	ES003P

WEBで確認

替刃の品番、購入方法は、WEBから確認できます。



別売品は販売店でお買い求めいただけます。

パナソニックの家電製品直販サイトでお買い求めいただけるものもあります。詳しくはパナソニックの家電製品直販サイトをご覧ください。

パナソニックグループのショッピングサイト  
<https://ec-plus.panasonic.jp/>



アタッチメント・ACアダプターなどは、お買い上げの販売店へご相談ください。

## 定格・仕様

電源方式	充電・交流式	質量	本体約157 g (アタッチメント除く)
定格電圧	AC100 V 50-60 Hz		
定格電流	70 mA	消費電力	約4 W (交流使用時) 約1 W (充電時)
充電時間	約8時間(室温0℃～35℃)		
使用電池	ニッケル水素電池(1100 mAh)		

「CLUB Panasonic」で「商品登録」をお願いします

家電情報をまとめて登録管理、登録商品のサポートも充実  
詳しくはこちら <https://club.panasonic.jp/aiyo/>



同梱のチラシ「商品登録のご案内」をご確認のうえ、登録をお願いいたします。

# 製品を廃棄するとき

## ニッケル水素電池リサイクルにご協力を

- この製品はニッケル水素電池を内蔵しています。
- ニッケル水素電池はリサイクル可能な貴重な資源です。家庭ごみとして廃棄せず、電池を取り出してください。取り出した電池は、充電式電池リサイクル協力店へお持ちください。

### 電池のリサイクル協力店について

詳細は、一般社団法人JBRCのホームページをご覧ください。

<https://www.jbrc.com>

※ここに書かれている内容は予告なく変更されることがあります。

## ■本製品の使用電池

- 名称：円筒密閉型ニッケル水素(Ni-MH)蓄電池
- 公称電圧：DC1.2V
- 数量：1本



## ■電池の取り出し方

- この図は、製品を廃棄するための図であり、修理用の図ではありません。ご自分で分解した場合、防水機能が維持できず、故障する原因になります。

- 1 スイッチを「ON」にして電池を使い切る
- 2 ドライバーを使い、①～④の手順で分解し、電池を取り出す

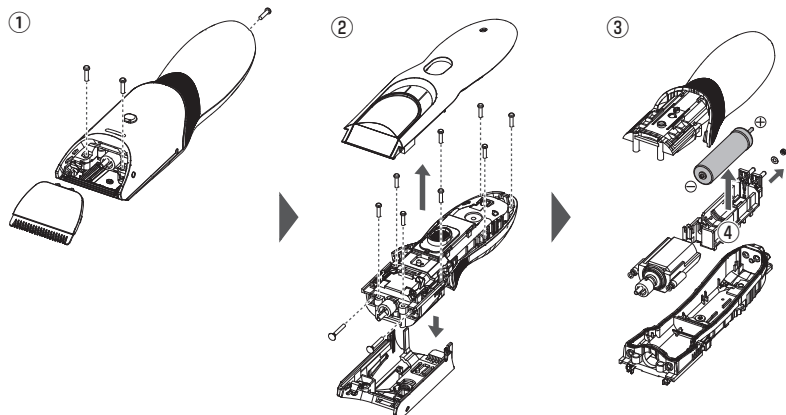

- 3 電池の⊕⊖にテープを貼って絶縁する(端子のショートを防ぐため)
  - ACアダプターをつないだまま、分解しないでください。

# 保証とアフターサービス よくお読みください

使いかた・お手入れ・修理などは

- まず、お買い求め先へご相談ください

▼お買い上げの際に記入されると便利です

販売店名	
電話	( ) -
お買い上げ日	年 月 日

修理を依頼されるときは

「修理を依頼される前に」(P.34)でご確認のあと、直らないときは、まずアダプターを抜いて、お買い上げ日と右の内容をご連絡ください。

●製品名	ファミリーヘアーカッター
●品番	ER-GF82・ER-GF42
●故障の状況	できるだけ具体的に

- 保証期間中は、保証書の規定に従ってお買い上げの販売店が修理させていただきますので、おそれ入りますが、製品に保証書を添えてご持参ください。  
保証期間：お買い上げ日から1年間（ただし、刃・専用オイルは消耗品ですので、保証期間内でも「有料」とさせていただきます）

- 保証期間終了後は、診断をして修理できる場合はご要望により修理させていただきます。  
※修理料金は次の内容で構成されています。

**技術料** 診断・修理・調整・点検などの費用

**部品代** 部品および補助材料代

**出張料** 技術者を派遣する費用

- ※補修用性能部品の保有期間 **5年**

当社は、このファミリーヘアーカッターの補修用性能部品（製品の機能を維持するための部品）を、製造打ち切り後5年保有しています。

- 転居や贈答品などでお困りの場合は、ご相談窓口(P.38)にご連絡ください。

### 【ご相談窓口におけるお客様の個人情報のお取り扱いについて】

パナソニック株式会社およびグループ関係会社は、お客様の個人情報をご相談対応や修理対応などに利用させていただき、ご相談内容は録音させていただきます。また、折り返し電話をさせていただくために発信番号を通知いたしております。なお、個人情報を適切に管理し、修理業務等を委託する場合や正当な理由がある場合を除き、第三者に開示・提供いたしません。個人情報に関するお問い合わせは、ご相談いただきました窓口にご連絡ください。

サポート総合窓口  
<https://panasonic.jp/support/>



### 理美容・健康商品 使い方・お手入れなどのご相談窓口



フリーダイヤル  
**0120-878-697**

パナは ロクキューナナ

受付時間  
9:00~18:00 月~土曜日  
(祝日・正月三が日を除く)

■上記電話番号がご利用いただけない場合  
**06-6907-1187**

■FAX フリーダイヤル  
**0120-878-236**

Help desk for foreign residents in Japan  
Tokyo (03)3256-5444 Osaka (06)6645-8787  
Open : 9:00 - 17:30 (closed on Saturdays/Sundays / national holidays)



### 修理に関するご相談窓口



フリーダイヤル  
**0120-878-554**

パナは イイヨ

■上記電話番号がご利用いただけない場合 **03-6633-6700**

<https://panasonic.jp/support/repair.html>



- ・掲載サイトおよび動画の視聴は無料ですが、通信料金はおお客様のご負担となります。  
(パケット定額サービスに未加入の場合、高額になる可能性があります)
- ・ご使用の回線 (IP 電話やひかり電話など) によっては、回線の混雑時に数分で切れる場合があります。
- ・上記のURLはお使いの携帯電話等により、正しく表示されない場合があります。

0422

●ご相談窓口におけるお客様の個人情報のお取り扱いについてはP.37をご覧ください。

### 愛情点検

### 長年ご使用のファミリーヘアカッターの点検を!



こんな  
症状はあり  
ませんか?

- ACアダプターが異常に熱い。
- 使用中に異常な音、振動がする。
- 本体やACアダプターが変形していたり、こげ臭いにおいがする。



ご使用  
中止

事故防止のため、  
コンセントから  
ACアダプターを  
抜いて、必ず  
販売店に点検を  
ご依頼ください。

パナソニック株式会社 ビューティ・パーソナルケア事業部

〒525-8555 滋賀県草津市野路東2丁目3番1-2号

© Panasonic Corporation 2024

### 〈無料修理規定〉

1. 取扱説明書、本体貼付ラベル等の注意書に従った使用状態で保証期間内に故障した場合には、無料修理をさせていただきます。  
(イ) 無料修理をご依頼になる場合には、商品に取扱説明書から切り離れた本書を添えていただきお買い上げの販売店にお申しつけください。  
(ロ) お買い上げの販売店に無料修理をご依頼にならない場合には、修理ご相談窓口にご連絡ください。
  2. ご転居の場合の修理ご依頼先等は、お買い上げの販売店または修理ご相談窓口にご相談ください。
  3. ご贈答品等で本保証書に記入の販売店で無料修理をお受けになれない場合には、修理ご相談窓口へご連絡ください。
  4. 保証期間内でも次の場合には原則として有料にさせていただきます。  
(イ) 使用上の誤り及び不当な修理や改造による故障及び損傷  
(ロ) お買い上げ後の取付場所の移設、輸送、落下などによる故障及び損傷  
(ハ) 火災、地震、水害、落雷、その他天災地変及び公害、塩害、ガス害(硫化ガスなど)、異常電圧、指定外の使用電源(電圧、周波数)などによる故障及び損傷  
(ニ) 車両、船舶等に搭載された場合に生ずる故障及び損傷  
ただし、車載を目的とした機器を除く  
(ホ) 一般家庭用以外(例えば、業務用など)に使用された場合や指定外の動作環境で使用された場合の故障及び損傷  
(ヘ) 本書のご添  
(ト) 本書にお買  
あるいは字  
(チ) 持込修理の  
お客様の負担  
出張料はお
- 記入のない場合、  
場合の送料等はお  
った場合には、
5. 本書は日本国内においてのみ有効です。
  6. 本書は再発行いたしませんので大切に保管してください。
  7. 修理ご相談窓口は取扱説明書の保証とアフターサービス欄をご参照ください。

見 本

### 修理メモ

- ※ お客様にご記入いただいた個人情報(保証書控)は、保証期間内の無料修理対応及びその後の安全点検活動のために利用させていただく場合がございますのでご了承ください。
- ※ この保証書は、本書に明示した期間、条件のもとにおいて無料修理をお約束するものです。したがって、この保証書によって保証書を発行している者(保証責任者)、及びそれ以外の事業者に対するお客様の法律上の権利を制限するものではありませんので、保証期間経過後の修理についてご不明の場合は、お買い上げの販売店または修理ご相談窓口にお問い合わせください。
- ※ 保証期間経過後の修理や補修用性能部品の保有期間については取扱説明書の「保証とアフターサービス」をご覧ください。
- ※ 修理に際し、本体交換による修理となる場合や再生部品、代替部品を使用する場合がございます。交換した本体、再生部品は回収させていただきます。
- ※ This warranty is valid only in Japan.

# Panasonic

持込修理

## ファミリーヘアーカッター保証書

本書はお買い上げの日から下記期間中故障が発生した場合には本書裏面記載内容で無料修理を行うことをお約束するものです。ご記入いただきました個人情報の利用目的は本書裏面に記載しております。お客様の個人情報に関するお問い合わせは、お買い上げの販売店にご連絡ください。詳細は裏面をご参照ください。

品番	ER-GF82・ER-GF42		
保証期間	お買い上げ日から <b>1年間</b> (ただし、刃・専用オイルは除く)		
※お買い上げ日	<b>見 本</b>		日
※お客様			様
※ご住所	_____		
※お名前	_____		
※電話	(                    )    _____		
※住所・販売店名	_____		
※販売店	_____		
※電話	(                    )    _____		

パナソニック株式会社

ビューティ・パーソナルケア事業部

〒525-8555 滋賀県草津市野路東2丁目3番1-2号 TEL (077)563-5211

ご販売店様へ ※印欄は必ず記入してお渡しく下さい。

上記住所は修理ご相談窓口ではありません。  
お手数をお掛けいたしますが、修理につきましては  
本取扱説明書内記載の修理ご相談窓口にご連絡ください。